



AUTOMATISCHE SÄGEN
EFFIZIENT MIT
WENIG AUFWAND !

SOLMAT AUTO mit AUTOMATISCHER Wippe

Nach Sicherheitsnorm EN 1870-6 : 2017

- ◆ Holzerkennung und automatischer Start des Schneidevorganges
- ◆ Einstellung der Schnittlänge von 20 bis 52 cm ohne Werkzeuge
- ◆ Der Niederhalter verhindert ein Verdrehen des Holzes
- ◆ Unvergleichbar schnell : mehr als 7 Ster pro Stunde
- ◆ 5 m Förderband mit geteilten Segmenten
- ◆ Not-Aus-Hebel bei der Zapfwelleversion
- ◆ Sägeblatt sehr leicht zugänglich
- ◆ Für Traktoren ab 35 PS geeignet



Einstellung der
Wippgeschwindigkeit

5 m Förderband
(Option : schwenkbar)

Schutzgitter

Stützfuss

Längenanschlag mit
Holzanwesenheitserkennung

Verladehilfe - Palettengabel

Dreipunktanbau

■ Förderband 5 m

3- teiliges Teleskop-Förderband mit hydraulischer Bandspannung, geteilte Segmente, Bandbreite ca. 35 cm, Geschwindigkeit stufenlos einstellbar

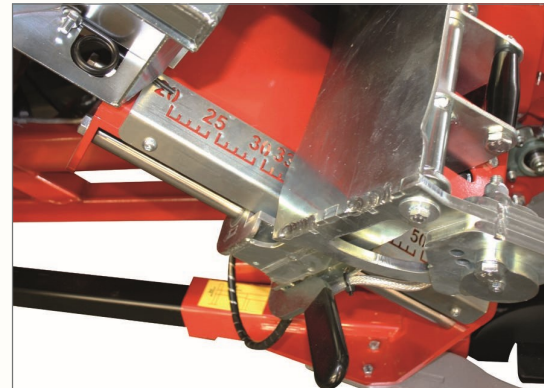

Verstellbarer Längenanschlag mit Feinstufen von 20 – 52 cm

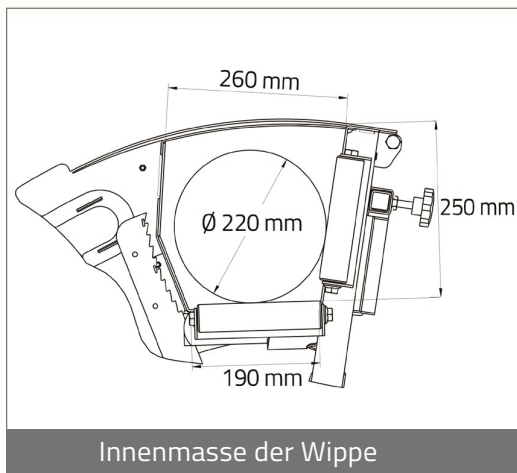

Innenmasse der Wippe



Längenanschlag mit Holzanwesenheitserkennung

Solomat	SIT-700E*	SIT-700P**	SIT-700PE***
Mit hydraulischer Wippe und festes Förderband 5 m			
Mit hydraulischer Wippe und schwenkbares Förderband 5 m			
Antrieb	E-Motor 400V / 7,5kW	Zapfwellenantrieb	Zapfwellenantrieb + E.Motor
Holzdurchmesser mini / maxi	50/220mm	50/220mm	50/220mm
Max. Auswurfhöhe bei Förderband 5m	3m	3m	3m
Sägeblatt HM-bestückt, Ø 700/30 x 5,0/4,0 mm, 42 Zähne	serienmässig	serienmässig	serienmässig
Eigengewicht mit 5 m schwenkbarem Förderband (Kg)	650	735	795
Hartmetall-Sägeblatt Ø 700 mm x 5,0/4,0 mm (LAM00039)			
Stundenzähler (COM000400)			
Gelenkwelle Typ 3 (CAR00001A)			

* 400 V mit neutral

** 12 V muss vorhanden sein

*** 12 V oder 400 V mit neutral abhängig von der gewählten Stromversorgung