

### Slotcar micro Digital Decoder QX2020 - mit Ghostcar™ Funktion

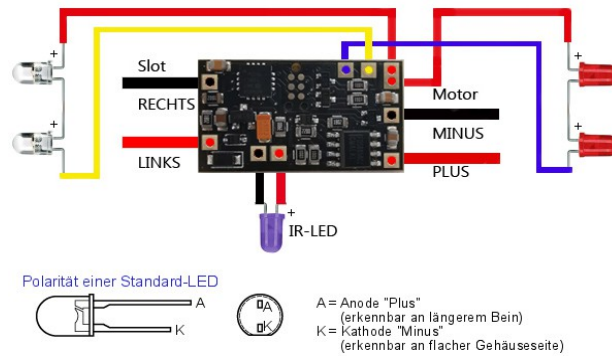

**Bild 1**

#### Lieferumfang je nach gewähltem Paket (s. Lieferumfang gewähltes.Paket) z.B.

MPL Digital Decoder QX2020  
 Hochflexibles Silikonkabel 0,15mm (verschiedene Farben) für LED's  
 Öflex Heat Silikonkabel 0,25mm Rot u. Schwarz für Motor & Leitkiel  
 LED's 3mm Rot Rund 600 MCD  
 LED's 3mm Weiß Rund 9000 MCD  
 IR Diode  
 Fassung für IR Diode

#### Technische Daten

Minimale Betriebsspannung: 12,0 Volt DC  
 Maximale Betriebsspannung: 14,8 Volt DC  
 Maße: (L x B x H): 26,5 x 15 x 3 mm  
 Gewicht: 1,7 g.  
 Unterseite ohne Bauteilbestückung  
 Nicht geeignet für 18D Motoren

#### Anschlüsse am Decoder

s. Bild 1

#### Einbauanleitung

Für die Montage der IR-Diode im vorderen Bereich 12,5 mm links von der Mitte des Chassis ein Loch mit einem Durchmesser von 3,0 mm bohren. Die Kabel gemäß dem Anschlussplan (Bild 1) anlöten. Die IR-Diode mit Fassung kann direkt auf die Platine gelötet werden oder mit Kabeln an geeigneter Stelle im Auto positioniert werden. Der Decoder kann mit Heißkleber oder Spiegelklebeband (nicht im Lieferumfang enthalten) an passender Stelle im Chassis verklebt werden.

#### Hinweis

Die Nutzung der Tankfunktion ist nur unter Verwendung der CU 30352 von Carrera® möglich.

#### Empfehlung

Anbringung eines 47 - 100 Nanofarad Entstörkondensators parallel zu den Motoranschlüssen.

#### Wichtig

Zur Änderung von Einstellungen ist das Fahrzeug in Fahrtrichtung auf die Bahn zu setzen. Jede Änderung der Programmierung wird durch blinkende Lichter bestätigt. Vorgenommene Einstellungen bleiben gespeichert, bis eine erneute Programmierung erfolgt. Zum um-codieren muss das Fahrzeug mindestens 3 Sekunden stromlos sein!

#### **Vor der ersten Fahrt muss die Grundgeschwindigkeit und Bremswirkung codiert werden.**

An der CU können 10 Geschwindigkeitsstufen und Bremsstufen eingestellt werden. Mit anderen Softwarelösungen wie z.B. Cockpit-XP oder Open Lap kann die Grundgeschwindigkeit und Bremse in jeweils 16 Stufen eingestellt werden.

#### Codierung auf einen Geschwindigkeitsregler

Durch einmaliges drücken der CODE-Taste der CU die Codierung starten und den Vorgang mit dem Betätigen der

Spurwechseltaste am Geschwindigkeitsregler abschließen.

#### **Einstellung der Grundgeschwindigkeit**

Durch drücken der SPEED-Taste der CU die gewünschte Geschwindigkeitsstufe wählen und mit der ENTER-Taste der CU bestätigen.

#### **Einstellung der Bremswirkung**

Durch drücken der BRAKE-Taste der CU die gewünschte Bremsstufe wählen und der ENTER-Taste der CU bestätigen.

#### **Licht an/aus**

Das Fahrzeug muss sich mindestens 3 Sekunden im Stillstand auf der Bahn befinden. Dann kann das Licht durch Drücken der Spurwechseltaste ein bzw. ausgeschaltet werden.

#### **Codierung des Ghostcars™**

Durch zweimaliges drücken der CODE-Taste der CU die Codierung starten und den Vorgang mit dem Betätigen der Spurwechseltaste am Geschwindigkeitsregler fortsetzen. Während die Lichter blinken, das Fahrzeug mit dem Geschwindigkeitsregler auf die gewünschte Geschwindigkeit bringen und den Vorgang durch Betätigen der Spurwechseltaste am Geschwindigkeitsregler abschließen.

#### **Sicherheitshinweise**

**WARNUNG! Für Kleinkinder nicht geeignet. Erstickungsgefahr aufgrund verschluckbarer Kleinteile !**

Dieses Produkt ist mit dem Symbol für die selektive Entsorgung von elektrischer Ausrüstung versehen (WEEE) und muss entsprechend der EU Direktive 2002/96/EC entsprechend entsorgt werden um ggf. entstehende Umweltschäden zu minimieren.

Für weitere Informationen zu unseren Produkten besuchen Sie unsere Homepage.