

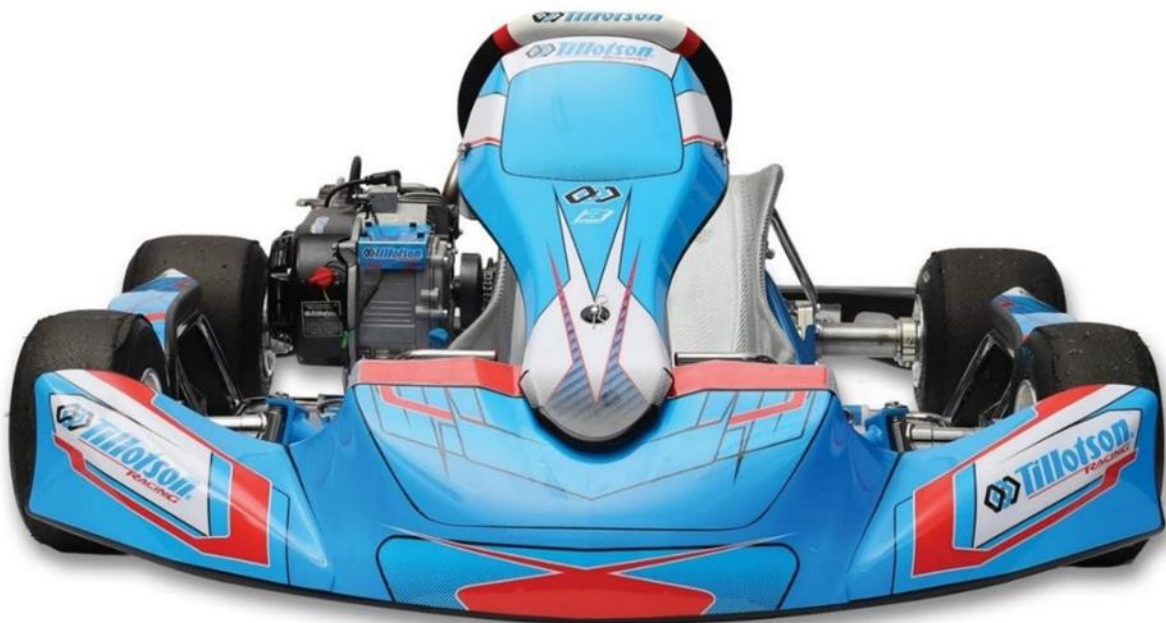

T4 Senior/Senior 165

Reglement T4 Nederland 2024



Inhoud

| | |
|--|----|
| Sectie A: Chassis | 3 |
| 1. Tillotson T4-chassis: P/N: T-CHS-CS1 | 3 |
| 2. Achteras: P/N: T-AXL-50A1030M | 3 |
| 3. Achteraslagers: P/N: T-BRG-5080 | 3 |
| 4. Achteraslagerhouder: P/N: T-SUP-BB80 | 3 |
| 5. Tandwielhouder: P/N: T-SUP-SPT50 | 3 |
| 6. Achterasnaven P/N: T-HUB-RR5095 | 3 |
| 7. Remsysteem: P/N: T-BRK-SYS50 | 3 |
| 8. Stuursysteem en componenten: | 4 |
| 9. Zitplaatsen en steunen: | 4 |
| 10. Velgen: | 4 |
| 11. plastic bodywork: KG-506 | 4 |
| 12. BODYWORK BEVESTEGING : | 6 |
| 13. Motorsteun: | 6 |
| 14. Brandstoftanks: | 6 |
| 15. Toegestane optionele extra's: | 6 |
| 16. Telemetriesystemen: | 6 |
| Sectie B: Motor | 6 |
| 1. Tillotson TPP-225RS-motor: | 6 |
| 2. Afdichting: | 7 |
| 3. Materiaal dat mag worden gemanipuleerd | 8 |
| 4. Motoronderdelen: | 8 |
| 5. Uitlaatsysteem: | 8 |
| 6. Koppeling: | 9 |
| 7. Bougies: | 9 |
| Sectie C: Carburateur | 9 |
| 1. Tillotson FM22-1A Carburateur: | 9 |
| Sectie D: Banden | 9 |
| 1. Maxxis T4-banden voor de T4-serie | 9 |
| Sectie E: Olie | 10 |
| 1. Tillotson Racing Xeramic-olie: P/N: T-OIL-001 | 10 |
| Sectie F: Algemene regels | 10 |
| 1. Gewicht | 10 |
| 2. Cijfers | 10 |
| 3. Stickerkits | 10 |
| 4. Tandwielen | 10 |

Sectie A: Chassis

1. Tillotson T4-chassis: P/N: T-CHS-CS1

- 1.1. Er mogen geen upgrades of aftermarket-componenten op het chassis worden geïnstalleerd.
- 1.2. Er mogen geen wijzigingen of structurele wijzigingen worden aangebracht aan het chassis of iets dergelijks gerelateerde componenten.
- 1.3. Alle componenten moeten voldoen aan het schema van T-CHS-CS1
- 1.4. De chassiskleur moet blijven zoals oorspronkelijk geleverd. Tillotsonblauw (RAL5005).

2. Achteras: P/N: T-AXL-50A1030M

- 2.1. Tillotson lasergemarkeerde as is verplicht om te gebruiken zoals origineel geleverd.
- 2.2. Afmetingen: Ø50X2X1030MM
- 2.3. Het inkorten van de as is niet toegestaan. Totale lengte 1030 mm.
- 2.4. De rijhoogte van de as kan worden aangepast tussen de drie vooraf ingestelde posities van Standaard/Hoog/Laag. Er kan geen extra bewerking worden uitgevoerd om de positie van de as te wijzigen.
- 2.5. De totale maximale achterbreedte van 140 cm mag niet worden overschreden. De meting wordt genomen
- 2.6. vanaf het buitenste punt van beide achtervelgen. In de Regen dient het breedste punt van de band en/of velg niet binnen de side pod te vallen.

3. Achteraslagers: P/N: T-BRG-5080

- 3.1. Afmeting Ø50X80MM met pennen voor as Ø50mm.

4. Achteraslagerhouder: P/N: T-SUP-BB80

- 4.1. Afmetingen: Ø80MM voor as Ø50mm.
- 4.2. INOX GEANODISEERD - TILLOTSON laser gemarkeerd onderdeel is verplicht.
- 4.3. Alle montagebouten moeten in de lagerhouder worden gemonteerd en vast zitten.
- 4.4. De montagepositie van de lagerhouder kan worden aangepast tussen drie vooraf ingestelde posities om de aslooppositie Laag/Standaard/Hoog te bereiken. Er kan geen extra bewerking worden uitgevoerd om de montagepositie van lagerhouders te wijzigen.

5. Tandwielhouder: P/N: T-SUP-SPT50

- 5.1. INOX GEANODISEERD - TILLOTSON laser gemarkeerd onderdeel is verplicht.
- 5.2. De maat van het achtertandwiel is vrij voor montage op de tandwielhouder.
- 5.3. Een tandwielbeschermer wordt aanbevolen maar is optioneel.

6. Achterasnaven P/N: T-HUB-RR5095

- 6.1. Afmetingen type tot 2023 Ø50XL95MM en type vanaf 2024 Ø50XL90MM zijn beide toegestaan.
- 6.2. TILLOTSON ACHTERNAAF INOX GEANODISEERD laser gemarkeerd onderdeel is verplicht.
- 6.3. Er zijn geen alternatieve naaflengtes toegestaan. elke vorm van bewerking is niet toegestaan.

7. Remsysteem: P/N: T-BRK-SYS50

- 7.1. Remsysteem INOX GEANODISEERD met Tillotson Laser Markering samen met alle originele gerelateerde componenten is verplicht. (Zie bijlage 1)
- 7.2. Remveiligheidskabel moet worden geïnstalleerd: P/N: T-BRK-SFT350
- 7.3. Ø50MM Remschijfdrager: P/N: T-BRK-DISCSUP
- 7.4. BLACK LINE REMSCHIJF ACHTER: P/N: T-BRK-SCHIIF
- 7.5. TILLOTSON REMPOMP Ø19MM GEANOD. INOX: P/N: T-BRK-POMP
- 7.6. R1 REMBLOK ACHTER BLAUW: P/N: T-BRK-PADB-1PC
- 7.7. Blauw Goldspeed remblok is toegestaan als alternatief

8. Stuursysteem en componenten:

- 8.1. Alleen origineel geleverd materiaal is toegestaan volgens T-CHS-CS1 (Ref: Bijlage 1)
- 8.2. TILLOTSON LINKER FUSEE MOD. R Ø25MM 10° VERCHROOMD: P/N: T-SPD-LFT25
- 8.3. TILLOTSON RECHTER FUSEE MOD. R Ø25MM 10° VERCHROOMD: P/N: T-SPD-RGH25
- 8.4. De rijhoogte vooraan kan worden aangepast door de configuratie van de meegeleverde afstandsringen te wijzigen. Er zijn drie optionele standen Laag/Standaard/Hoog
- 8.5. STUURKOLOMSTEUN 2 GATEN: P/N: T-STR-COLSUP1
- 8.6. SPOORSTANG L270MM INOX GEANODISEERD TILLOTSON: P/N: T-TIE-ROD270
- 8.7. Spoorstangen kunnen in elk van de beschikbare montageposities op zowel stuurkolommen als links/rechts fusees worden geïnstalleerd.
- 8.8. BOVENSTE HOOFD EXCENTER 2MM Ø10MM: P/N: T-SPD-UECC
- 8.9. ONDERKOP EXCENTER 2MM Ø10MM: P/N: T-SPD-LECCAAlleen de standaard geleverde Caster / Camber excenters zijn toegestaan voor gebruik. Elke configuratie binnen deze parameters is toegestaan.
- 8.10. TILLOTSON DIESIS KART STUURWIEL: P/N: T-STR-WHL1
- 8.11. TILLOTSON STUURWIEL SCHUINE NAAF INOX ANOD: P/N: T-STR-HUB1
- 8.12. Alleen standaard stuurwiel en stuurklos kunnen worden gebruikt. De stuurnaaf heeft twee optionele montageposities: Hoog/Laag. Er zijn geen alternatieve montageposities toegestaan.
- 8.13. Data-systeem / Lap timer / RPM-teller mogen worden geïnstalleerd, overige sensoren alleen bij goedkeur van Schuurman BV.
- 8.14. TILLOTSON VOORKLOSSEN: T-HUB-FRT2595
- 8.15. Afmetingen voorklossen type tot 2023 Ø25xL95MM en type vanaf 2024 Ø25xL90MM zijn beide toegestaan.

9. Stoelen en steunen:

- 9.1. Alleen Tillotson Silver Line racestoelen zijn toegestaan voor gebruik.
- 9.2. Stoel P/N: T-SE-XXS / T-SE-XS / T-SE-RS1 / T-SE-RS2 / T-SE-RS3 / T-SE-RS4 / T-SE-RS5.
- 9.3. Er MOET minimaal 1 x stoelsteun aan de linkerkant worden bevestigd, deze moet verplicht vast zitten op 2 punten. De stoelsteun moet onbewerkt zijn zoals origineel geleverd bij de kart.
- 9.4. Aan de linkerzijde kan een tweede zitsteun worden gemonteerd (maximaal 2).
- 9.5. P/N: T-SE SUP280 / T-SE-SUP300 / T-SE-SUP320 / T-SE-SUP340 / T-SE-SUP360 / T-SE-SUP400

10. Velgen:

- 10.1. Tillotson aluminium lasergemarkeerde velgen zijn verplicht.
- 10.2. Slick velgenset bestaat uit 2 x T-RIM-FRT130 en 2 x T-RIM-RR210. Alleen originele velgen zijn toegestaan, toevoegingen op, om of aan de velg zijn niet toegestaan.
- 10.3. Regen velgenset bestaat uit 2 x T-RIM-FRT130 en 2 x T-RIM-RR180. Alleen originele velgen zijn toegestaan, toevoegingen op, om of aan de velg zijn niet toegestaan.
- 10.4. TILLOTSON GEVENTILEERDE ALUMINIUM VOORVELG L130MM: P/N: T-RIM-FRT130.
- 10.5. TILLOTSON GEVENTILEERDE ALUMINIUM ACHTERVELG L180MM: P/N: T-RIM-RR180.
- 10.6. TILLOTSON GEVENTILEERDE ALUMINIUM ACHTERVELG L210MM: P/N: T-RIM-RR210.
- 10.7. Het is toegestaan om alternatieve moeren en O-ringen in de velgen te gebruiken.

11. Plastic bodywork: KG-506

- 11.1. Alleen KG506 bodywork is toegestaan voor gebruik.
- 11.2. VOORSPOILER MOD.506 ZWART MET DEFLECTORS: P/N: T-SPO-FRO1
- 11.3. SIDEPODS MOD.506 ZWART: P/N: T-POD-S506
- 11.4. NASSAU PANEEL MOD.506 ZWART: P/N: T-NAS-PAN1
- 11.5. ACHTERSPOILER MOD.CLOB ZWART: P/N: T-SPOILER-RR1
- 11.6. CIK 2015 voorspoiler gemonteerde blokken zijn verplicht: P/N: T-SPO-PLATE.

11.7.

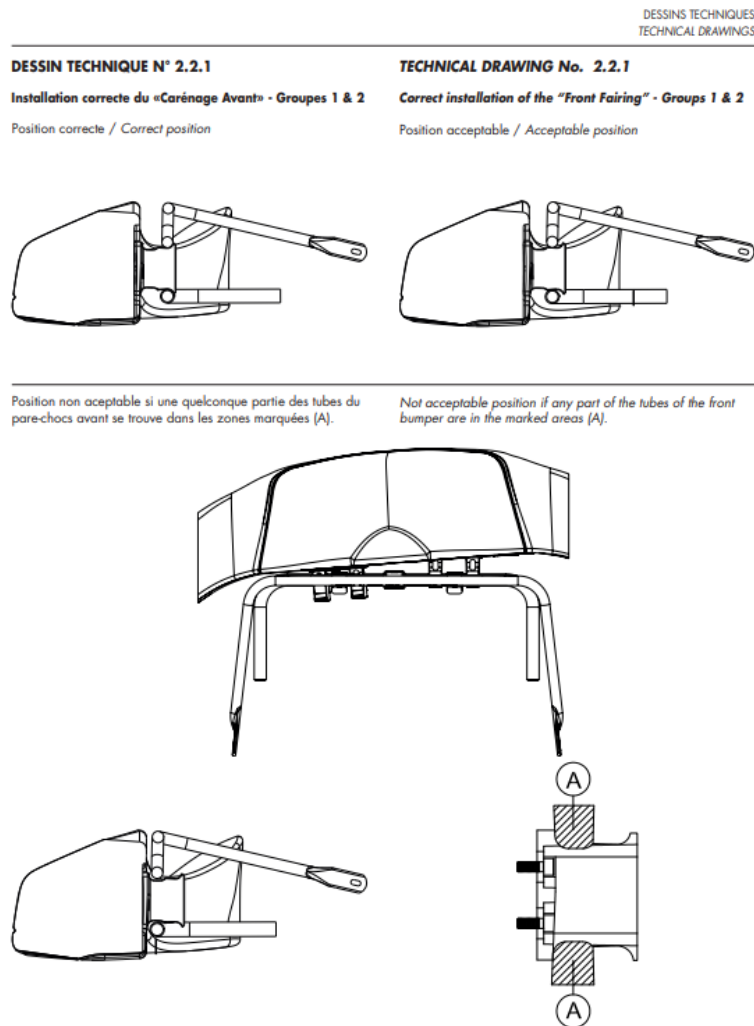

Tijdens alle NXT GP wedstrijden is het gebruik van een gehomologeerde voorbumper en de gehomologeerde montagekit (klikstelsysteem) van de voorbumper verplicht. Vanaf de kwalificatie tot aan de eindfase moet iedere coureur de vooropstelling binnenkomen met de voorbumper losgemaakt van de kart. De monteur of coureur zelf moet de voorbumper monteren op de vooropstelling.

Wanneer er, bij binnenkomst van de vooropstelling, wordt geconcludeerd dat de voorbumper beschadigd is, dan wordt de voorbumper afgekeurd en moet er een andere voorbumper gebruikt worden. Het is aan de post bij de vooropstelling om de beslissing te maken of een bumper wel of niet wordt goedgekeurd.

Het herstellen van voorbumpers met toevoegingen (b.v. tape) is niet toegestaan.

Als de wedstrijdleiders/baanposten na de races concluderen dat de voorbumper van een (of meerdere) rijders niet meer op de juiste positie staat op het moment dat de zwart-wit geblokte vlag gezwaaid wordt, of wanneer de race is opgeschort, dan wordt automatisch, in alle gevallen, een 5 seconden tijdstraf opgelegd door de wedstrijdleiders aan de betrokken rijder(s). Tegen deze beslissing is geen beroep mogelijk. Het bijgevoegde bestand laat de correcte en foutieve positie van de voorbumper zien.

Als de wedstrijdleiders/baanposten, op het moment dat de zwart-wit geblokte vlag gezwaaid wordt of wanneer de race is opgeschort, concluderen dat een of meerdere rijders een poging hebben ondernomen de voorbumper weer terug in correcte positie te krijgen, of de voorbumper weer in correcte positie hebben gebracht, worden de betreffende rijder(s) gediskwalificeerd voor het gehele evenement. Tegen deze beslissing is geen beroep mogelijk.

12. BODYWORK BEVESTEGING :

- 12.1. Het is verplicht om de CIK gestempelde bevestigings steunen te gebruiken zoals geleverd.
- 12.2. P/N: T-SPO-FHS1: HOGE VOORSPOILERSTEUN VERCHROOMD.
- 12.3. P/N: T-SPO-FLS1: LAGE VOORSPOILERSTEUN VERCHROOMD GEBOREN.
- 12.4. P/N: T-POD-SUPLFT506: LINKS 506 / DUO EVO SIDEPOD HOUDER VERCHROOMD
- 12.5. P/N: T-POD-SUPRGH506: RECHTS 506 / DUO EVO SIDEPOD HOUDER VERCHROOMD
- 12.6. Elke vorm van bewerking is niet toegestaan.

13. Motorsteun:

- 13.1. Motorsteun P/N: T-ENG-MNT1 is verplicht.

14. Brandstoftanks:

- 14.1. Brandstoftanks moeten worden vastgezet met meegeleverde montagesets.
- 14.2. Brandstoftanks moeten ook een ontluchtingspijp/overloopfles hebben.
- 14.3. Het gebruik van twee brandstoftanks is toegestaan:
 - 14.3.1.1. P/N: T-TNK-8L: Standaard 8LTR brandstoftank zoals geleverd.
 - 14.3.1.2. P/N: T-TNK-3L: Optionele 3LTR brandstoftank om het gewicht te verminderen.

15. Toegestane optionele extra's:

- 15.1. P/N: T-PLT-FR01: TILLOTSON VOETSTEUNPLAAT VERCHROOMD
- 15.2. P/N: T-PED-FTSY-01: Tillotson voetsteunsysteem 4 mm
- 15.3. P/N: T-PEDAL-EXT-SET-01: Pedaalverlengingsset PDL-ADP
- 15.4. P/N: T-FRA-PR01: CHASSISBESCHERMINGSKIT
- 15.5. P/N: T-SPR-PROT: TANDWIELBESCHERMINGSKIT

16. Telemetriesystemen:

- 16.1. Het is toegestaan om op de kart een telemetriesysteem/datalogger van welk merk dan ook te installeren die stevig aan het stuur moet worden bevestigd.
- 16.2. Telemetriesysteem/dataloggers kunnen alleen worden gebruikt voor rondetijden, RPM, GPS-gegevens.
- 16.3. Het is niet toegestaan om uitbreidingspakketten te installeren voor extra sensoren zoals O2, EGT of CO2
- 16.4. Overige sensoren worden alleen toegestaan tijdens trainingen, deze moeten losgekoppeld worden tijdens de race.
- 16.5. Geen enkele wijziging van kartcomponenten is toegestaan om sensoren te monteren.

Sectie B: Motor

1. Tillotson TPP-225RS-motor:

- 1.1. De motor moet af fabriek origineel blijven.
- 1.2. Aftermarket-onderdelen zijn niet toegestaan, tenzij vermeld in het motorfichedocument van de TPP-225RS.
- 1.3. Machinale bewerking of andere modificatie van inwendige motoroppervlakken (ontbramen, honen, slijpen, polijsten, schuren, mediastralen, warmtebehandeling) is niet toegestaan.
- 1.4. Alle onderdelen zijn onderworpen aan visuele vergelijking en moeten in nagenoeg ongewijzigde vorm blijven in vergelijking met een origineel onderdeel.
- 1.5. De motor en alle componenten moeten voldoen aan het motorfichedocument.

2. Afdichting:

- 2.1. TPP-225RS-motoren moeten worden uitgerust met het originele motor-ID-zegel dat correspondeert met het motor-ID-nummer zoals geleverd door de Tillotson-fabriek. Als een alternatief zegelnummer wordt geïdentificeerd, is de motor niet geldig voor wedstrijden.
- 2.2. Tillotson is het enige zegelpunt dat toestemming heeft om de motoren te openen en indien nodig opnieuw af te dichten, tevens mag Schuurman BV als importeur de motoren openen ter controle en weer opnieuw zegelen.
- 2.3. De Importeur moet Tillotson onmiddellijk op de hoogte stellen nadat wijzigingen zijn aangebracht aan motorafdichtingsnummers.
- 2.4. Twee soorten zegels die momenteel in gebruik zijn:
- 2.5. Vanaf



motorserienummer 20110001 is alleen het 2021 productiemotorzegel toegestaan. Elke motor met dit serienummer die het motorzegel van het vorige model gebruikt, wordt niet toegelaten tot de wedstrijd.

- 2.6. Vanaf race 1 van het 2024 kampioenschap dienen alle zegels en motorkaart ingevuld en compleet te zijn. Alleen erkende dealers mogen de motorkaart leveren, invullen en ondertekenen. Bij de Wintercup is dit nog niet verplicht.

- 2.7. Vanaf 2024 wordt er een extra zegel geplaatst door de kopbout. Deze zegel dient bevestigd te worden zoals op bijgevoegde foto:



- 2.8. Een extra zegel wordt geplaatst bij het reeds geplaatste zegel vanuit Tillotson. Deze zegel dient bevestigd te worden zoals op bijgevoegde foto:



- 2.9. De T4 zegels kunnen alleen aangeschaft worden door de T4 dealers.



3. Materiaal dat mag worden gemanipuleerd:

De volgende afstel- en reinigingsgebieden zijn redelijkerwijs toegestaan. Elk effect dat de integriteit van de componenten aantast of dat naar de mening van de technische inspecteur verder gaat dan redelijke reiniging is verboden.

- 3.1. Klepspelingen kunnen worden aangepast en kleppen kunnen worden gereinigd; de kleppen moeten echter alleen de fabrieksspecificatie van een hoek van 45 graden behouden. Klepzittingen met extra hoeken en/of hoeken die niet vergelijkbaar zijn met de fabrieksvoorraad van 30-45-60 graden zijn niet toegestaan.
- 3.2. Bougies kunnen worden gereinigd om koolstof te verwijderen.
- 3.3. De zuiger en verbrandingskamer kunnen worden gereinigd om koolstof te verwijderen.
- 3.4. Beschadigde schroefdraadreparatie: Het is toegestaan om Heli-coil of een soortgelijke schroefdraadreparatie-insert te gebruiken zolang het onderdeel, na reparatie, binnen de afmetingen, het gewicht of de afmetingen valt die op het motorfiche-document zijn vermeld.

4. Motoronderdelen:

- 4.1. De aan-uit schakelaar en de kabels van de motor moeten op de oorspronkelijke plaats blijven. Het is niet toegestaan de bedrading te wijzigen.
- 4.2. Het is verplicht om het originele luchtfilter te gebruiken, P/N: T-AIRFILTER-01. Wijzigingen aan het filterelement zijn niet toegestaan.
- 4.3. Een ademende regensok of beschermend schild mag worden vastgemaakt voor wedstrijden in nat weer. Het beschermerschild mag geen ram-air effect creëren.
- 4.4. Deksel olieontluchtingsklep: Het wordt aanbevolen om de olieontluchtingsleiding aan te sluiten op een opvangbak. De container moet worden geventileerd naar de atmosfeer.
- 4.5. Pulssignaal van de motor moet van het inlaatspruitstuk naar de brandstofpompaansluiting worden gehaald. De lengte van de pulsslang wordt aanbevolen om niet langer te zijn dan 28 cm.
- 4.6. Alleen originele brandstofpomp is toegestaan. P/N: FP-10A Het
- 4.7. wordt aanbevolen om de nieuwste koppelingsbeschermer te gebruiken zoals geleverd (T-CLU-GRD-01). Er moeten minimaal twee bouten worden gebruikt om de meegeleverde kettingkast te monteren.
- 4.8. Er is maximaal één in-line brandstoffilter verplicht om ervoor te zorgen dat vuil en vervuiling in het brandstofsysteem de motorprestaties niet beïnvloeden. We hebben de meegeleverde FS-1P aanbevolen.
- 4.9. De behuizing van de ventilator/starter moet origineel zijn en correct zijn geïnstalleerd. Afplakken, afdekken of beperken van lucht van enig onderdeel van deze constructie is niet toegestaan.
- 4.10. Er mag geen aftermarket-kill-schakelaar worden toegestaan en de OEM-kill-schakelaar moet zijn zoals geleverd door vervaardiging.

5. Uitlaatsysteem:

- 5.1. Het uitlaatsysteem is verplicht zoals geleverd door Tillotson bij de motor.
- 5.2. Uitlaatsysteem bestaat uit de volgende drie delen:
 - Spruitstuk - P/N: T-EXH-MAN-01
 - Geluiddemper – P/N: T-EXH-SIL-01
 - Flex – P/N: T-FLEX-01 Maximale lengte van van 92mm, minimale lengte van 52mm.
- 5.3. Alle onderdelen moeten blijven zoals oorspronkelijk geleverd. Afstemmen, modifieren of manipuleren van materiaal is niet toegestaan.
- 5.4. Uitlaatpakking moet origineel zijn, er mag maar één stuk gebruikt worden. Gebruik van siliconen is toegestaan.
- 5.5. Gebruik van een O2-, EGT- of CO2-sensor is NIET toegestaan.
- 5.6. Uitlaatbescherming wordt aanbevolen. Het spruitstuk moet volledig worden omwikkeld met asbestvrij isolatiemateriaal of een hoes.
- 5.7. Het is geen reden voor diskwalificatie als de uitlaatmoeren tijdens een race losraken zolang de uitlaat met ten minste twee moeren aan de kop vast blijft zitten.
- 5.8. Het wordt aanbevolen om ten minste drie veren te gebruiken om de geluiddemper aan het spruitstuk te bevestigen. Het is toegestaan om één extra veiligheidskabel te installeren tussen het uitlaatspruitstuk en de demper ter beveiliging in geval van veerbreek.

6. Koppeling:

- 6.1. De volgende koppeling is toegestaan. - P/N: T-CLU-NS-19T-01
- 6.2. De koppeling moet origineel zijn zoals geleverd door de fabrikant en afstellen, modificeren of manipuleren van materiaal is niet toegestaan.
- 6.3. Het wordt ten zeerste aanbevolen om de koppeling met tandwiel aan de binnenzijde te monteren om extra belasting van de krukas te voorkomen.
- 6.4. Koppeling tandwielen maat 17T, 18T, 19T, 20T, 21T en 22T zijn toegestaan. Meest gebruikte maten zijn 18T en 19T.

7. Bougies:

- 7.1. Electrode afstand maximaal 1,00 mm
- 7.2. Bougie Schacht lengte maat inclusief ring maximaal 18,50 mm (zie afbeelding)
- 7.3. De volgende bougies zijn toegestaan voor gebruik:
 - Denso IRIDIUM IW29
 - NGK BOUGIE BPR6ES
- 7.4. De afdichtring moet op zijn plaats zitten en origineel blijven op de bougie.

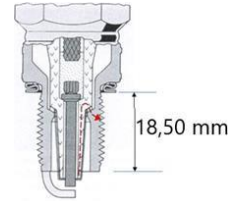

Sectie C: Carburateur

1. Tillotson FM22-1A Carburateur:

- 1.1. De carburateur moet blijven zoals oorspronkelijk geleverd door Tillotson, voor senior(165) sproeier maat 120.
- 1.2. Aftermarket-onderdelen zijn niet toegestaan.
- 1.3. Bewerking of andere wijziging van de oppervlakteafwerking is niet toegestaan.
- 1.4. Alleen de door Tillotson geleverde jets en glijbanen zijn toegestaan voor gebruik.
- 1.5. Alle onderdelen zijn onderworpen aan visuele vergelijking en moeten in nagenoeg ongewijzigde vorm blijven in vergelijking met een origineel onderdeel.
- 1.6. Carburateur en alle onderdelen moeten voldoen aan de carburateurfiche.

Sectie D: Banden

1. Maxxis T4-banden voor de T4-serie:

- 1.1. Alleen de volgende door Tillotson geleverde Maxxis banden zijn toegestaan voor gebruik:
 - Slicks: P/N: T-MAX-DRY1
 - Regen banden: P/N: T-MAX-WET1
- 1.2. Er mogen maximaal 3 sets slicks en 3 sets regenbanden voor de NXT Dutch Open (6 races) gebruikt worden.
- 1.3. Banden zijn niet vrij inzetbaar voor de deelnemers.
- 1.4. Tijdens de volgende evenementen is het toegestaan een nieuwe set banden in te zetten:
 - 1.4.1. Evenement 1
 - 1.4.2. Evenement 3
 - 1.4.3. Evenement 5
- 1.5. In het geval van een defecte of lekke band zal men een vervangende band moeten monteren die onderdeel uitmaakt van de 3 sets die gebruikt mogen worden gedurende het seizoen.
- 1.6. Het staat de TC (SchuurmanBV) vrij om eventuele wijzigingen gedurende het seizoen door te voeren.

Sectie E: Olie

1. Tillotson Racing Xeramic-olie: P/N: T-OIL-001

- 1.1. Tillotson Racing Xeramic Oil is de enige olie die is toegestaan voor gebruik in de TPP-225RS-motor.
- 1.2. Minimale hoeveelheid te vullen olie is 500ml. Bij technische controle moet er in elke motor een minimale hoeveelheid van 450ml olie aanwezig zijn indien afgetapt.
- 1.3. Er mogen geen olie-additieven of vreemde stoffen samen met de olie worden gebruikt.
- 1.4. Xeramic heeft met Tillotson een DYE-test ontwikkeld die tijdens de technische inspectie op de racedag kan worden uitgevoerd.
- 1.5. Het niet slagen voor de DYE-test zal resulteren in uitsluiting en/of andere sancties opgelegd door de organisatoren van het evenement.

Sectie F: Algemene regels

1. Gewicht

- 1.1. Minimale totale gewichten (kart en coureur gecombineerd): Senior: 155KG Senior 165: 165KG
- 1.2. Al het gewicht moet worden vastgezet met minimaal twee M8 bouten inclusief geschikte verzonken / schijfringen van minimaal $\varnothing 20\text{MM}$.

2. Cijfers

- 2.1. Het is verplicht om de Xtreme nummerstickers te gebruiken vanaf de eerste race van het seizoen.
- 2.2. Senioren: nummer(s) 301 t/m 399, Master: nummer(s) 401 t/m 499
- 2.3. Het is verplicht om nummers te monteren op het Nassau-voorpaneel. De achterbumper en beide sidepods. Volg hierbij altijd de richtlijnen van de NXT GP.

3. Stickerkits

- 3.1. Tillotson T4-stickers moeten compleet zijn met voorbumper, sidepods, Nassau-paneel, bodemplaat en brandstoftank. Er zijn 2 sticker kits toegestaan, de originele en Maxxis variant
- 3.2. GEEN EXTRA STICKERS, BRANDING OF OVERLAYS ZIJN TOEGESTAAN, behalve op het Front Nassau Panel, waar het is toegestaan om maximaal 3 sponsorlogo's te plaatsen in het groen gemarkeerde gebied dat wordt weergegeven in de verstrekte afbeelding.
- 3.3. Overige stickers moeten goedkeuring krijgen van de TC in overleg met de importeur SchuurmanBV.

4. Tandwielen

- 4.1. Rijders zijn vrij in tandwiel keuze.
- 4.2. Het staat de TC vrij om een vast tandwiel te verplichten voor alle deelnemers mocht dat nodig zijn.



Tijdens technische inspecties kan een nieuw voorraadonderdeel als referentie worden gebruikt om het onderdeel van een concurrent te vergelijken op legaliteit .

Weigering om zich te houden aan een van de uiteengezette regels zal worden onderzocht door de TC en kan leiden tot diskwalificatie van de wedstrijdresultaten.

APPENDIX 2

Engine Fiche



Tillotson TPP-225RS Engine Fiche

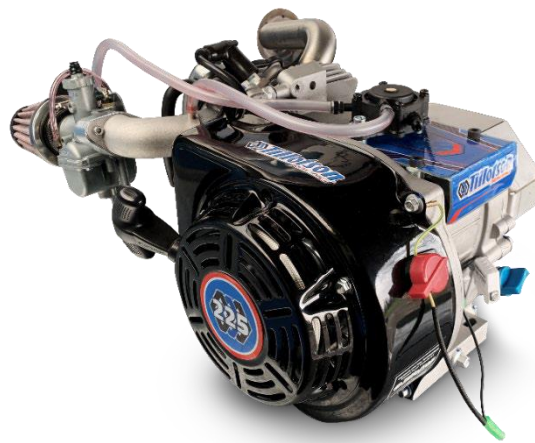

| Feature | Specification |
|--------------------------|---|
| Engine Type | 2 Valve 4-Stroke |
| Fuel Type | Unleaded Petrol |
| Cylinder | Single/35° Heavy Reinforced Aluminum Block w/Cast Iron Sleeve |
| Cylinder Volume | 225cc |
| Bore | 72 mm/2.834 in maximum |
| Stroke | 55 mm/2.165 in maximum |
| Piston - Deck Clearance | .4mm± .2 mm |
| Cooling System | Air |
| Carburetor | Tillotson FM22-1A |
| Cylinder Head | Aluminum Alloy 2-Valve Over Head Valve 2024 TYPE |
| Combustion Chamber Shape | 26cc Factory Designed |
| Compression Ratio | 9:1 |
| Ignition Coil | PVL/Tillotson 4 Poles Digital Built in Limiter 7500RPMS |
| Flywheel | Digital Ignition Billet Aluminum 29° Advance Timing |
| Connecting Rod | Race Spec w/Bearing Inserts |
| Rod Length | 88 mm/3.4646 in |
| Camshaft | Race Cam with Built in Compression Release |
| Engine Oil and Volume | Tillotson T4 Racing Oil, 500 ml ± 50 ml |

Engines must conform to the technical data provided with no modification or machining allowed. Parts must be original as supplied by the manufacturer.

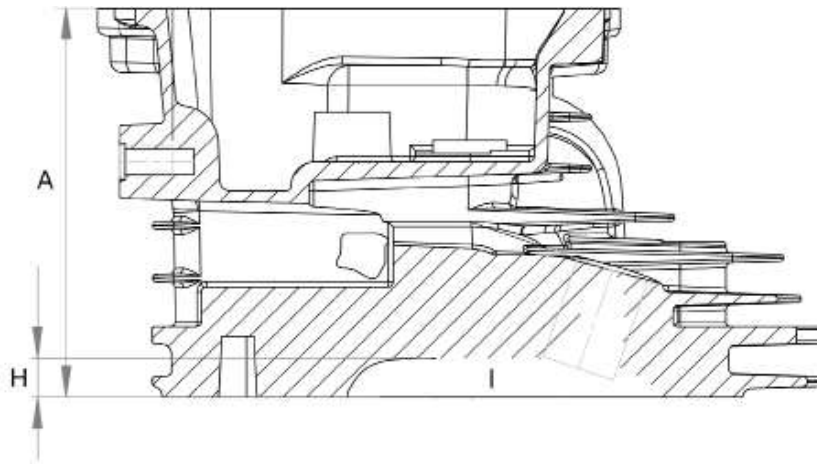
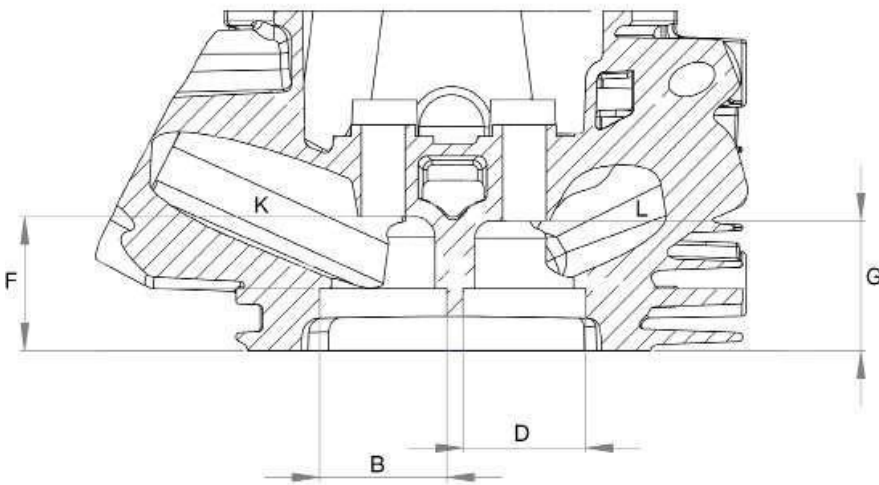

Cylinder Head PN:138210100

| | | |
|--|----|------------------------------|
| A. Overall Height | | 73.02 mm minimum |
| B. Intake Seat ID | 24 | 24.75 mm +.1 mm |
| C. Intake Seat Angle | | 60-45-30 |
| D. Exhaust Seat ID | 22 | 22.6 mm +. 1 mm |
| E. Exhaust Seat Angle | | 60-45-30 |
| F. Bowl Depth Intake | 29 | 28.3 mm± .2mm |
| G. Bowl Depth Exhaust | | 27.4 mm ± .2 mm |
| H. Combustion Chamber Depth | | 6.0 mm± .2 mm |
| | | |
| J. Valve Head Height from Gasket Surface | | 6.5 mm± .3 mm |
| K. Intake Port Volume | | 30cc maximum 24cc maximum |
| L. Exhaust Port Volume | | |



Cylinder Head Gasket PN:138220030

| | |
|-----------|-----------------|
| Material | Composite |
| Thickness | 1.26 mm ± .3 mm |
| Fire Ring | Steel |



Rocker Arm PN: 138190033

| | |
|-----------|-----------------|
| Material | Steel |
| Ratio | 1:1 max |
| Length | 54.9 mm minimum |
| Tip Shape | Rectangular |
| Weight | 16.5g ± .5g |



Guide Plate PN 138190031

| | |
|----------|-------|
| Material | Steel |
|----------|-------|

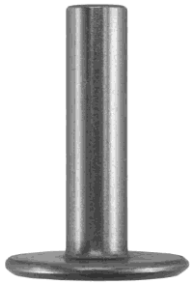

Valve Lifter/Tappet PN: 138190013

| | |
|----------------|-----------------|
| Material | Mild Steel |
| Overall Length | 34.7 mm ± .2 mm |
| Stem Diameter | 8 mm ± .2 mm |
| Head Diameter | 23.6 mm ± .2 mm |
| Weight | 19.5 g ± 1 g |



Valve Spring PN 138220029

| | |
|----------------|--------------------------------------|
| Material | Steel |
| Relaxed Height | 26mm ± .2 mm |
| Wire Diameter | 2.5 mm ± .2 mm |
| Overall O.D. | 21.1mm ± .2 mm |
| Spring Force | 26 lbs max @ .815 in (20.7mm) height |



Valve Spring Retainer & Lock
PN: 138210103

| | |
|-----------------|-----------------|
| Material | Steel |
| Overall Height | 7.9 mm min |
| Overall O.D | 20.7 mm ± .2 mm |
| Retainer Weight | 6.4 g min |



Push Rod PN: 138190032

| | |
|-------------------|-----------------|
| Material | Steel |
| Overall Length | 134 mm ± .25 mm |
| Ball End Diameter | 5 mm ± .2 mm |
| Rod Diameter | 4 mm ± .2 mm |
| Weight | 11 g ± .5 g |





Intake Valve PN: 138210101





| | |
|----------------|-----------------|
| Material | Alloy Steel |
| Overall Length | 63.8 mm min |
| Stem Diameter | 4.8 mm min |
| Valve Margin | 2.3 mm ± 0.5 mm |
| Valve Angle | 45° |
| Weight | 21 g ± .25 g |
| Valve Marking | IN Z81 YF |

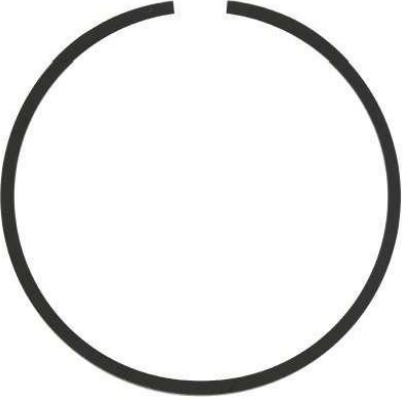
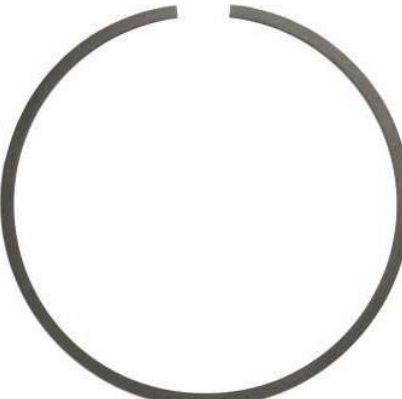
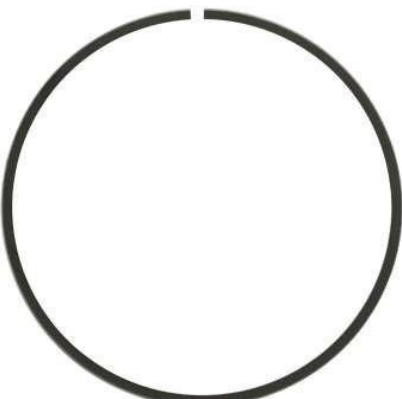
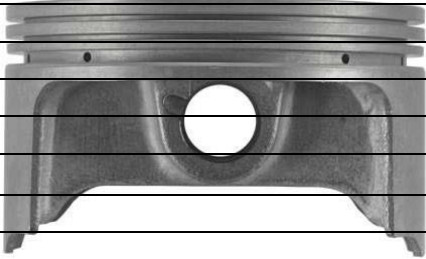

Exhaust Valve PN 138210102

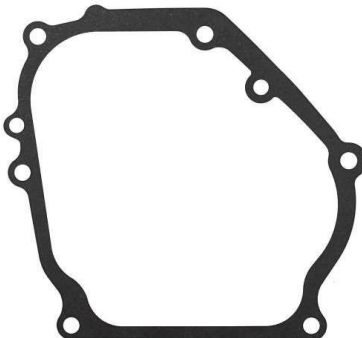
| | |
|----------------|-----------------|
| Material | Alloy Steel |
| Head Diameter | 25 mm ± .2 mm |
| Valve Marking | EX Z81 YF |
| Overall Length | 63.8 mm min |
| Stem Diameter | 4.8 mm min |
| Valve Margin | 2.3 mm ± 0.5 mm |
| Valve Angle | 45° |
| Weight | 19.5 g ± .5 g |

| | | | | | | | | | | | | | | | | | | | | | | | | |
|--|---|---|------------------|----------------|--|--------------------|-----------------|--------------------|--------------|---|----------------|---------------------|--------------|------------------|----------------|------------|------|------------------|--------------|--|----------|-------|-----------|-----------------|
|  <p>Piston Top Ring PN:13822005</p> |  <p>Piston Second Ring PN:13822005</p> |  <p>Piston Oil Scraper Ring PN:13822005</p> | | | | | | | | | | | | | | | | | | | | | | |
| <table border="1"> <tr> <td>Material</td> <td>Steel</td> </tr> <tr> <td>Thickness</td> <td>1 mm± .05 mm</td> </tr> </table> | Material | Steel | Thickness | 1 mm± .05 mm | <table border="1"> <tr> <td>Material</td> <td>Steel</td> </tr> <tr> <td>Thickness</td> <td>1 mm± .05mm</td> </tr> </table> | Material | Steel | Thickness | 1 mm± .05mm | <table border="1"> <tr> <td>Material</td> <td>Steel</td> </tr> <tr> <td>Thickness</td> <td>0.40mm±.05mm</td> </tr> </table> | Material | Steel | Thickness | 0.40mm±.05mm | | | | | | | | | | |
| Material | Steel | | | | | | | | | | | | | | | | | | | | | | | |
| Thickness | 1 mm± .05 mm | | | | | | | | | | | | | | | | | | | | | | | |
| Material | Steel | | | | | | | | | | | | | | | | | | | | | | | |
| Thickness | 1 mm± .05mm | | | | | | | | | | | | | | | | | | | | | | | |
| Material | Steel | | | | | | | | | | | | | | | | | | | | | | | |
| Thickness | 0.40mm±.05mm | | | | | | | | | | | | | | | | | | | | | | | |
|  <p>Piston PN: 138220005</p> | |  | | | | | | | | | | | | | | | | | | | | | | |
| <table border="1"> <tr> <td>Material</td> <td>Aluminun</td> </tr> <tr> <td>Diameter</td> <td>72 mm ± .15 mm</td> </tr> <tr> <td>Compression Height</td> <td>19.55 mm± .2 mm</td> </tr> <tr> <td>Wrist Pin Diameter</td> <td>13 mm± .1 mm</td> </tr> <tr> <td>Top Ring Landing</td> <td>2.5 mm ± .1 mm</td> </tr> <tr> <td>Second Ring Landing</td> <td>2 mm ± .1 mm</td> </tr> <tr> <td>Oil Ring Landing</td> <td>1.5 mm ± .1 mm</td> </tr> <tr> <td>Piston Top</td> <td>Flat</td> </tr> <tr> <td>Weight w/o Rings</td> <td>132 g ± .1 g</td> </tr> </table> | | Material | Aluminun | Diameter | 72 mm ± .15 mm | Compression Height | 19.55 mm± .2 mm | Wrist Pin Diameter | 13 mm± .1 mm | Top Ring Landing | 2.5 mm ± .1 mm | Second Ring Landing | 2 mm ± .1 mm | Oil Ring Landing | 1.5 mm ± .1 mm | Piston Top | Flat | Weight w/o Rings | 132 g ± .1 g | <p>Piston Oil Compression Ring PN:13822005</p> <table border="1"> <tr> <td>Material</td> <td>Steel</td> </tr> <tr> <td>Thickness</td> <td>1.72 mm± .05 mm</td> </tr> </table> | Material | Steel | Thickness | 1.72 mm± .05 mm |
| Material | Aluminun | | | | | | | | | | | | | | | | | | | | | | | |
| Diameter | 72 mm ± .15 mm | | | | | | | | | | | | | | | | | | | | | | | |
| Compression Height | 19.55 mm± .2 mm | | | | | | | | | | | | | | | | | | | | | | | |
| Wrist Pin Diameter | 13 mm± .1 mm | | | | | | | | | | | | | | | | | | | | | | | |
| Top Ring Landing | 2.5 mm ± .1 mm | | | | | | | | | | | | | | | | | | | | | | | |
| Second Ring Landing | 2 mm ± .1 mm | | | | | | | | | | | | | | | | | | | | | | | |
| Oil Ring Landing | 1.5 mm ± .1 mm | | | | | | | | | | | | | | | | | | | | | | | |
| Piston Top | Flat | | | | | | | | | | | | | | | | | | | | | | | |
| Weight w/o Rings | 132 g ± .1 g | | | | | | | | | | | | | | | | | | | | | | | |
| Material | Steel | | | | | | | | | | | | | | | | | | | | | | | |
| Thickness | 1.72 mm± .05 mm | | | | | | | | | | | | | | | | | | | | | | | |
| | |  <p>Piston Wrist Pin PN:13822006</p> | | | | | | | | | | | | | | | | | | | | | | |
| | | <table border="1"> <tr> <td>Material</td> <td>Steel</td> </tr> </table> | Material | Steel | | | | | | | | | | | | | | | | | | | | |
| Material | Steel | | | | | | | | | | | | | | | | | | | | | | | |
| | | <table border="1"> <tr> <td>Overall Length</td> <td>40.3 mm± .1 mm</td> </tr> </table> | Overall Length | 40.3 mm± .1 mm | | | | | | | | | | | | | | | | | | | | |
| Overall Length | 40.3 mm± .1 mm | | | | | | | | | | | | | | | | | | | | | | | |
| | | <table border="1"> <tr> <td>Outside Diameter</td> <td>13mm±.1mm</td> </tr> </table> | Outside Diameter | 13mm±.1mm | | | | | | | | | | | | | | | | | | | | |
| Outside Diameter | 13mm±.1mm | | | | | | | | | | | | | | | | | | | | | | | |
| | | <table border="1"> <tr> <td>Inside Diameter</td> <td>9 mm ± .1 mm</td> </tr> </table> | Inside Diameter | 9 mm ± .1 mm | | | | | | | | | | | | | | | | | | | | |
| Inside Diameter | 9 mm ± .1 mm | | | | | | | | | | | | | | | | | | | | | | | |
| | | <table border="1"> <tr> <td>Weight</td> <td>22.5 g ± 2 g</td> </tr> </table> | Weight | 22.5 g ± 2 g | | | | | | | | | | | | | | | | | | | | |
| Weight | 22.5 g ± 2 g | | | | | | | | | | | | | | | | | | | | | | | |

| | | | | | |
|---|--|--|--|---|--|
|  <p>Crankcase Side Cover PN:138190018</p> | |  <p>Crankcase Side Cover Gasket PN:138190017</p> | |  <p>Crankcase Bearing PN:13819002</p> | |
| Material | | Material | | Material | |
| Cast Aluminum | | Paper | | Steel | |
| Bearing OD | | Thickness | | Ball Material | |
| 52mm ± .2 mm | | 0.5 mm ± .15 mm | | Steel | |
| Bearing ID | | Color | | Retainer Matera! | |
| 25mm± .2 mm | | Black | | Steel | |
| Dowel Material | | | | Bearing OD | |
| steel | | | | 52mm± .2mm | |
| | | | | Bearing ID | |
| | | | | 25mm± .2 mm | |
|  <p>Crankshaft PN:138210107</p> | | | |  <p>Crankcase Seal PN:13819003</p> | |
| Material | | Material | | Material | |
| Forged Steel | | Fluoropolymer -Red | | Fluoropolymer -Red | |
| Crank Pin Diameter | | PTO Shaft Diameter | | Outside Diameter | |
| 88mm- .3mm | | 19.05 mm± .2 mm | | 41.25 mm± .2 mm | |
| Weight | | | | Inside Diameter | |
| 1870g±10g | | | | 23.6 mm ± .25 mm | |

| <p>Camshaft Specs PN:138220012</p>  | | <p>Camshaft lift table</p> <table border="1"> <thead> <tr> <th colspan="6">STANDARD VALUE</th> </tr> <tr> <th colspan="3">EXHAUST</th> <th colspan="3">INTAKE</th> </tr> <tr> <th>Lift (mm)</th> <th>Phase position (°)</th> <th></th> <th>Lift (mm)</th> <th>Phase position (°)</th> <th></th> </tr> </thead> <tbody> <tr> <td>0.15</td> <td>BBDC</td> <td>83±4</td> <td>0.15</td> <td>BTDC</td> <td>44 ±4</td> </tr> <tr> <td>1.27</td> <td>BBDC</td> <td>51±4</td> <td>1.27</td> <td>BTDC</td> <td>13±4</td> </tr> <tr> <td>2.54</td> <td>BBDC</td> <td>32±4</td> <td>2.54</td> <td>ATDC</td> <td>5.5±4</td> </tr> <tr> <td>3.81</td> <td>BBDC</td> <td>14±4</td> <td>3.81</td> <td>ATDC</td> <td>24±4</td> </tr> <tr> <td>5.08</td> <td>ABDC</td> <td>6.5±4</td> <td>5.08</td> <td>ATDC</td> <td>45±4</td> </tr> <tr> <td>6.35</td> <td>ABDC</td> <td>38±5</td> <td>6.35</td> <td>ATDC</td> <td>77±5</td> </tr> <tr> <td>6.65-6.85</td> <td colspan="2">Max. lift</td> <td>6.60-6.80</td> <td colspan="2">Max. lift</td> </tr> <tr> <td>6.35</td> <td>BTDC</td> <td>85.5±5</td> <td>6.35</td> <td>BBDC</td> <td>47±5</td> </tr> <tr> <td>5.08</td> <td>BTDC</td> <td>53±4</td> <td>5.08</td> <td>BBDC</td> <td>15.5±4</td> </tr> <tr> <td>3.81</td> <td>BTDC</td> <td>33±4</td> <td>3.81</td> <td>ABDC</td> <td>5.5±4</td> </tr> <tr> <td>2.54</td> <td>BTDC</td> <td>16±4</td> <td>2.54</td> <td>ABDC</td> <td>27±4</td> </tr> <tr> <td>1.27</td> <td>ATDC</td> <td>5±4</td> <td>1.27</td> <td>ABDC</td> <td>42±4</td> </tr> <tr> <td>0.15</td> <td>ATDC</td> <td>34±4</td> <td>0.15</td> <td>ABDC</td> <td>70.5±4</td> </tr> </tbody> </table> | | | | STANDARD VALUE | | | | | | EXHAUST | | | INTAKE | | | Lift (mm) | Phase position (°) | | Lift (mm) | Phase position (°) | | 0.15 | BBDC | 83±4 | 0.15 | BTDC | 44 ±4 | 1.27 | BBDC | 51±4 | 1.27 | BTDC | 13±4 | 2.54 | BBDC | 32±4 | 2.54 | ATDC | 5.5±4 | 3.81 | BBDC | 14±4 | 3.81 | ATDC | 24±4 | 5.08 | ABDC | 6.5±4 | 5.08 | ATDC | 45±4 | 6.35 | ABDC | 38±5 | 6.35 | ATDC | 77±5 | 6.65-6.85 | Max. lift | | 6.60-6.80 | Max. lift | | 6.35 | BTDC | 85.5±5 | 6.35 | BBDC | 47±5 | 5.08 | BTDC | 53±4 | 5.08 | BBDC | 15.5±4 | 3.81 | BTDC | 33±4 | 3.81 | ABDC | 5.5±4 | 2.54 | BTDC | 16±4 | 2.54 | ABDC | 27±4 | 1.27 | ATDC | 5±4 | 1.27 | ABDC | 42±4 | 0.15 | ATDC | 34±4 | 0.15 | ABDC | 70.5±4 |
|---|--------------------|---|-----------|--------------------|--------|----------------|--|--|--|--|--|---------|--|--|--------|--|--|-----------|--------------------|--|-----------|--------------------|--|------|------|------|------|------|-------|------|------|------|------|------|------|------|------|------|------|------|-------|------|------|------|------|------|------|------|------|-------|------|------|------|------|------|------|------|------|------|-----------|-----------|--|-----------|-----------|--|------|------|--------|------|------|------|------|------|------|------|------|--------|------|------|------|------|------|-------|------|------|------|------|------|------|------|------|-----|------|------|------|------|------|------|------|------|--------|
| STANDARD VALUE | | | | | | | | | | | | | | | | | | | | | | | | | | | | | | | | | | | | | | | | | | | | | | | | | | | | | | | | | | | | | | | | | | | | | | | | | | | | | | | | | | | | | | | | | | | | | | | | | | | | | |
| EXHAUST | | | INTAKE | | | | | | | | | | | | | | | | | | | | | | | | | | | | | | | | | | | | | | | | | | | | | | | | | | | | | | | | | | | | | | | | | | | | | | | | | | | | | | | | | | | | | | | | | | | | | | | | | | |
| Lift (mm) | Phase position (°) | | Lift (mm) | Phase position (°) | | | | | | | | | | | | | | | | | | | | | | | | | | | | | | | | | | | | | | | | | | | | | | | | | | | | | | | | | | | | | | | | | | | | | | | | | | | | | | | | | | | | | | | | | | | | | | | | | |
| 0.15 | BBDC | 83±4 | 0.15 | BTDC | 44 ±4 | | | | | | | | | | | | | | | | | | | | | | | | | | | | | | | | | | | | | | | | | | | | | | | | | | | | | | | | | | | | | | | | | | | | | | | | | | | | | | | | | | | | | | | | | | | | | | | | |
| 1.27 | BBDC | 51±4 | 1.27 | BTDC | 13±4 | | | | | | | | | | | | | | | | | | | | | | | | | | | | | | | | | | | | | | | | | | | | | | | | | | | | | | | | | | | | | | | | | | | | | | | | | | | | | | | | | | | | | | | | | | | | | | | | |
| 2.54 | BBDC | 32±4 | 2.54 | ATDC | 5.5±4 | | | | | | | | | | | | | | | | | | | | | | | | | | | | | | | | | | | | | | | | | | | | | | | | | | | | | | | | | | | | | | | | | | | | | | | | | | | | | | | | | | | | | | | | | | | | | | | | |
| 3.81 | BBDC | 14±4 | 3.81 | ATDC | 24±4 | | | | | | | | | | | | | | | | | | | | | | | | | | | | | | | | | | | | | | | | | | | | | | | | | | | | | | | | | | | | | | | | | | | | | | | | | | | | | | | | | | | | | | | | | | | | | | | | |
| 5.08 | ABDC | 6.5±4 | 5.08 | ATDC | 45±4 | | | | | | | | | | | | | | | | | | | | | | | | | | | | | | | | | | | | | | | | | | | | | | | | | | | | | | | | | | | | | | | | | | | | | | | | | | | | | | | | | | | | | | | | | | | | | | | | |
| 6.35 | ABDC | 38±5 | 6.35 | ATDC | 77±5 | | | | | | | | | | | | | | | | | | | | | | | | | | | | | | | | | | | | | | | | | | | | | | | | | | | | | | | | | | | | | | | | | | | | | | | | | | | | | | | | | | | | | | | | | | | | | | | | |
| 6.65-6.85 | Max. lift | | 6.60-6.80 | Max. lift | | | | | | | | | | | | | | | | | | | | | | | | | | | | | | | | | | | | | | | | | | | | | | | | | | | | | | | | | | | | | | | | | | | | | | | | | | | | | | | | | | | | | | | | | | | | | | | | | |
| 6.35 | BTDC | 85.5±5 | 6.35 | BBDC | 47±5 | | | | | | | | | | | | | | | | | | | | | | | | | | | | | | | | | | | | | | | | | | | | | | | | | | | | | | | | | | | | | | | | | | | | | | | | | | | | | | | | | | | | | | | | | | | | | | | | |
| 5.08 | BTDC | 53±4 | 5.08 | BBDC | 15.5±4 | | | | | | | | | | | | | | | | | | | | | | | | | | | | | | | | | | | | | | | | | | | | | | | | | | | | | | | | | | | | | | | | | | | | | | | | | | | | | | | | | | | | | | | | | | | | | | | | |
| 3.81 | BTDC | 33±4 | 3.81 | ABDC | 5.5±4 | | | | | | | | | | | | | | | | | | | | | | | | | | | | | | | | | | | | | | | | | | | | | | | | | | | | | | | | | | | | | | | | | | | | | | | | | | | | | | | | | | | | | | | | | | | | | | | | |
| 2.54 | BTDC | 16±4 | 2.54 | ABDC | 27±4 | | | | | | | | | | | | | | | | | | | | | | | | | | | | | | | | | | | | | | | | | | | | | | | | | | | | | | | | | | | | | | | | | | | | | | | | | | | | | | | | | | | | | | | | | | | | | | | | |
| 1.27 | ATDC | 5±4 | 1.27 | ABDC | 42±4 | | | | | | | | | | | | | | | | | | | | | | | | | | | | | | | | | | | | | | | | | | | | | | | | | | | | | | | | | | | | | | | | | | | | | | | | | | | | | | | | | | | | | | | | | | | | | | | | |
| 0.15 | ATDC | 34±4 | 0.15 | ABDC | 70.5±4 | | | | | | | | | | | | | | | | | | | | | | | | | | | | | | | | | | | | | | | | | | | | | | | | | | | | | | | | | | | | | | | | | | | | | | | | | | | | | | | | | | | | | | | | | | | | | | | | |

| | | |
|--|--|--|
|  <p>Ignition Coil PN: T4RA-02110-A</p> <p>RPM Limit 7500</p> <p>Brand PVL</p> <p>Type Digital</p> | |  <p>Flywheel PN:138220018</p> <p>Material Billet Aluminum</p> <p>Diameter 165mm ± .2mm</p> <p>Weight 1.43 kg ± .05 kg</p> <p>Timing 29°</p> |
|--|--|--|

Exhaust

Manifold - P/N: T-EXH-MAN-01
 Silencer – P/N: T-EXH-SIL-01
 Flex – P/N: T-FLEX-01

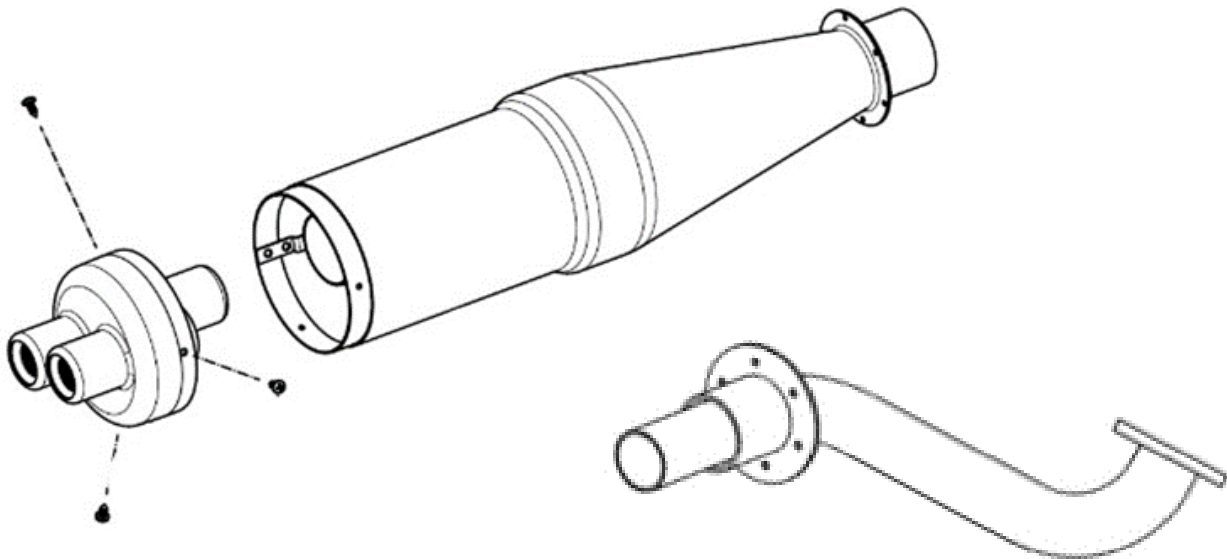

Noram Stinger Clutch

| | |
|----------------------|----------------------------------|
| T-CLU-NS-SPK-21T | 21T 219 F. SPROCKET WITH BEARING |
| T-CLU-NS-SPK-20T | 20T 219 F. SPROCKET WITH BEARING |
| T-CLU-NS-SPK-CLIP-01 | SPROCKET CIRCLIP |
| T-CLU-NS-RING-HUB-01 | RETAINING RING HUB |
| T-CLU-NS-HUB-BRG-01 | THRUST BEARING HUB |
| T-CLU-NS-CLIP-01 | RETAINING CIRCLIP |
| T-CLU-NS-SPR-01 | CLUTCH SPRING STINGER (BLUE) |
| T-CLU-NS-BOLT-02 | BOLT (ALLEN KEY HEAD) |

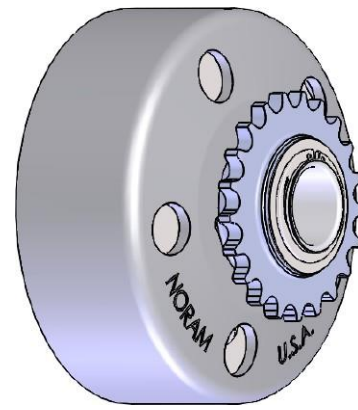

| ITEM NO. | PART NUMBER | DESCRIPTION | QTY. |
|----------|-------------|-------------------|------|
| 1 | 01401027 | 21T #219 sprocket | 1 |
| 2 | 01900004 | RETAINING RING | 1 |
| 3 | 02400116 | WASHER | 1 |
| 4 | 01900433 | RETAINING RING | 1 |
| 5 | 02400214 | WASHER | 1 |
| 6 | 03000129 | THRUST BEARING | 1 |
| 7 | 01600837 | DRUM | 1 |
| 8 | 01900001 | RETAINING RING | 1 |
| 9 | 01501390 | SHAFT | 1 |
| 10 | SR000001 | CLUTCH ASSEMBLY | 1 |

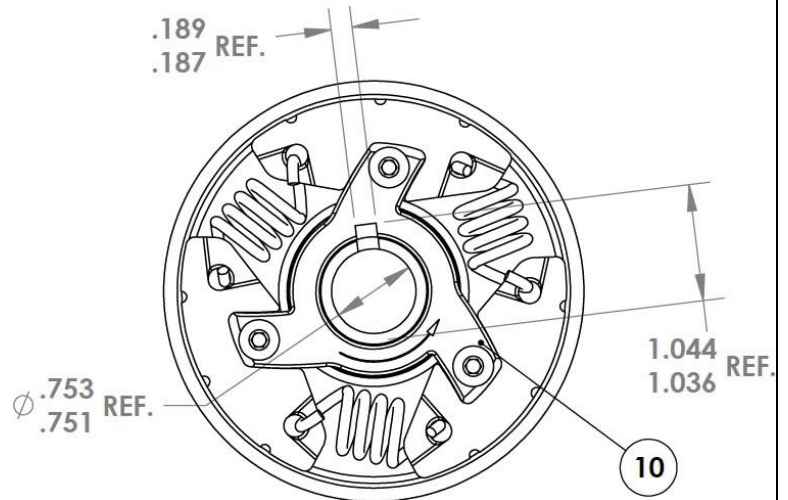
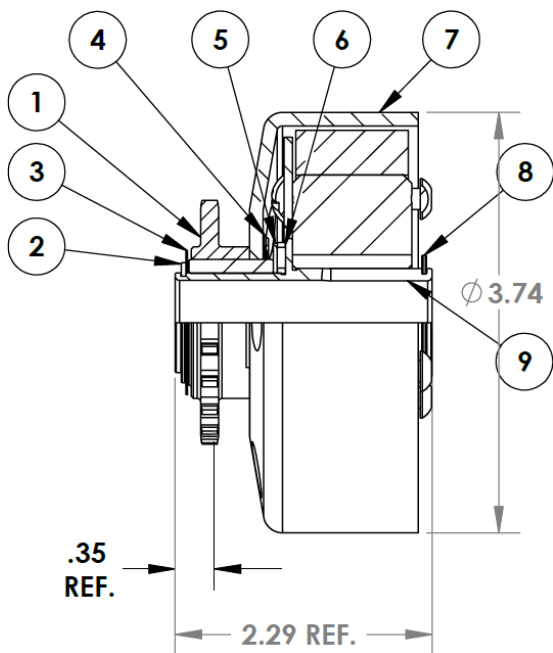

Recommended Torque Values

| Description | Socket Size | Torque (Nm) |
|---------------------------|-------------|-------------|
| Cylinder Head | 12mm | 37Nm |
| Flywheel | 21mm | 70Nm |
| Rocker Arm Support | 12mm | 24Nm |
| Valve Locking Nut | 10mm | 10Nm |
| Spark Plug | 21mm | 24Nm |
| Crankcase Side Cover | 10mm | 33Nm |
| Blower Housing | 8mm | 10Nm |
| Carburetor to Manifold | 10mm | 10Nm |
| Connecting Rod | 10mm | 19Nm |
| Exhaust to Engine | 13mm | 28Nm |
| Intake Manifold to Engine | 10mm | 10Nm |
| Oil Drain Plug | 10mm | 22Nm |
| Valve Cover | 8mm | 7Nm |

Contact Information and Resources

Email: sales@tillotson.ie Website:

www.tillotson.ie

YouTube Page: <https://youtube.com/channel/UCZgldHZI8EBj93WnvcKFRHA>



PENDIX 3

Carburetor Fiche



CARBURETOR

Tillotson FM22-1A

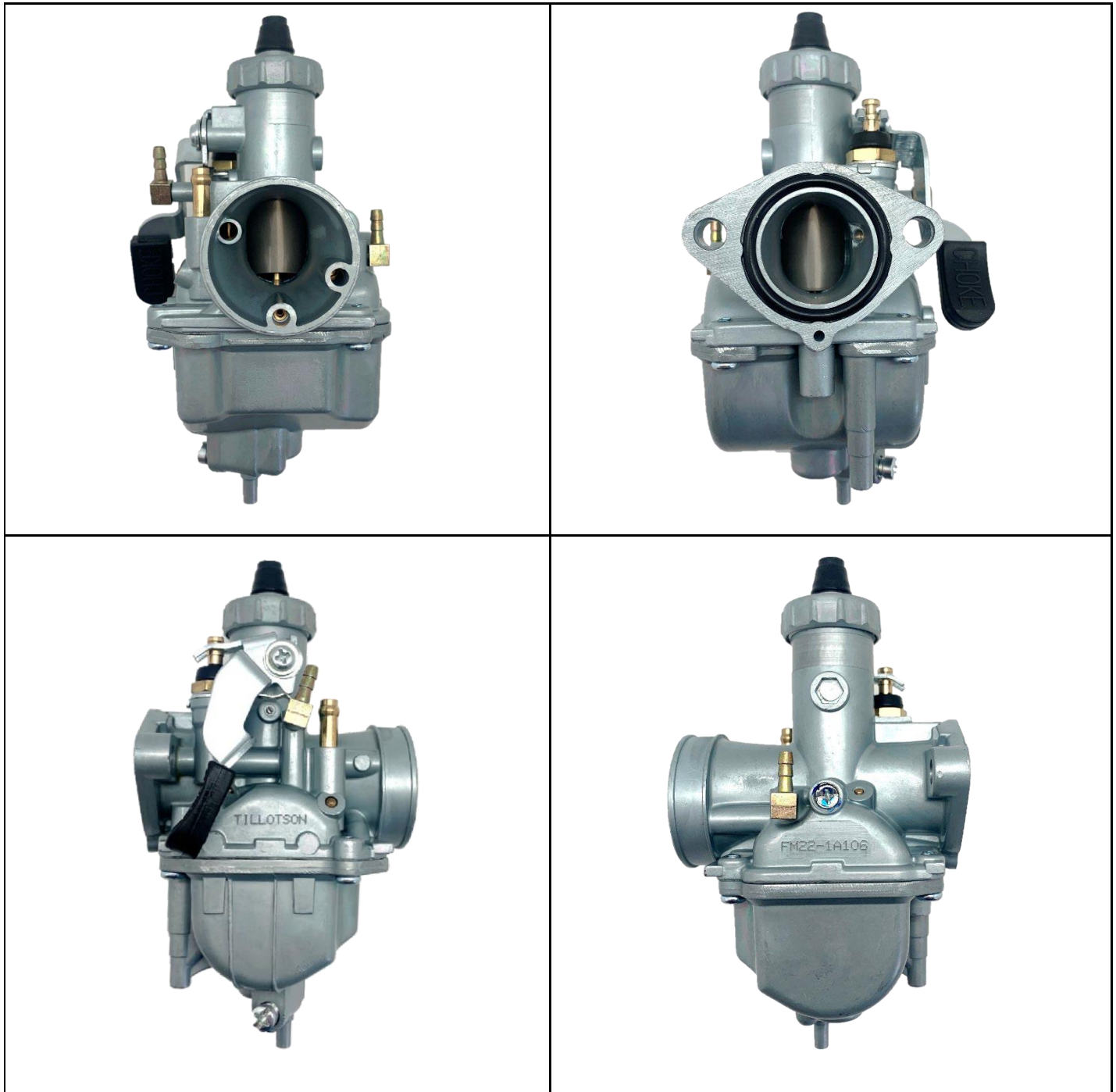

| | |
|--------------|-----------------------|
| Manufacturer | TILLOTSON LTD. |
| Make | TILLOTSON |
| Model | FM22-1A |

Measurements & Tolerance Index

| ITEM | DESCRIPTION | TOLERANCE |
|------|---------------------------------------|--|
| 1 | Venturi Horizontal Measurement Centre | 18.22mm Max (0.717") |
| 2 | Venturi Horizontal Measurement Max | 18.72mm Max (0.737") |
| 3 | Throttle Bore Diameter | 26.25mm Max (1.034") |
| 4 | Venturi Vertical Measurement | 25.05mm Max (0.986") |
| 5 | Air Pick Off Hole | 1.9mm +/- 0.1mm (0.075" +/- 0.004") |
| 6 | Venturi Idle Air Hole | 1.9mm +/- 0.1mm (0.075" +/- 0.004") |
| 7 | Fuel In | 1.65mm Max (0.065") |
| 8 | Main Feed Hole | 2.65mm Max (0.104") |
| 9 | Pilot Feed Hole | 0.97mm +/- 0.06mm (0.038" +/- 0.002") |
| 10 | Idle Feed Hole | 0.80mm +/- 0.05mm (0.32" +/- 0.002") |
| 11 | Choke Feed Hole | 0.65mm Max (0.26") |
| 12 | Emulsion Tube & Main Jet Length | 39.0mm +/- 0.15mm (1.536" +/- 0.007") |
| 13 | Main Jet Orifice | 1.20mm +/- 0.04mm (0.046" +/- 0.0015") |
| 14 | Main Jet Emulsion Orifice x12 | 0.86mm Max (0.034") |
| 15 | Pilot Jet Length | 29.05 +/- 0.15mm (1.144" +/- 0.007") |
| 16 | Pilot Jet Orifice | 0.36mm +/- 0.04mm (0.014" +/- 0.0015") |
| 17 | Pilot Jet Emulsion x6 | 0.73mm Max (0.029") |
| 18 | Slide Length Max | 37.00mm +/- 0.15mm (1.457" +/- 0.007") |
| 19 | Slide Diameter | 20.4mm +/- 0.15mm (0.804" +/- 0.007") |
| 20 | Needle Length | 50.0mm +/- 0.2mm (1.970 +/- 0.01") |

Measurement Diagrams

1. Venturi Horizontal Measurement Centre
2. Venturi Horizontal Measurement Max
3. Venturi Vertical Measurement

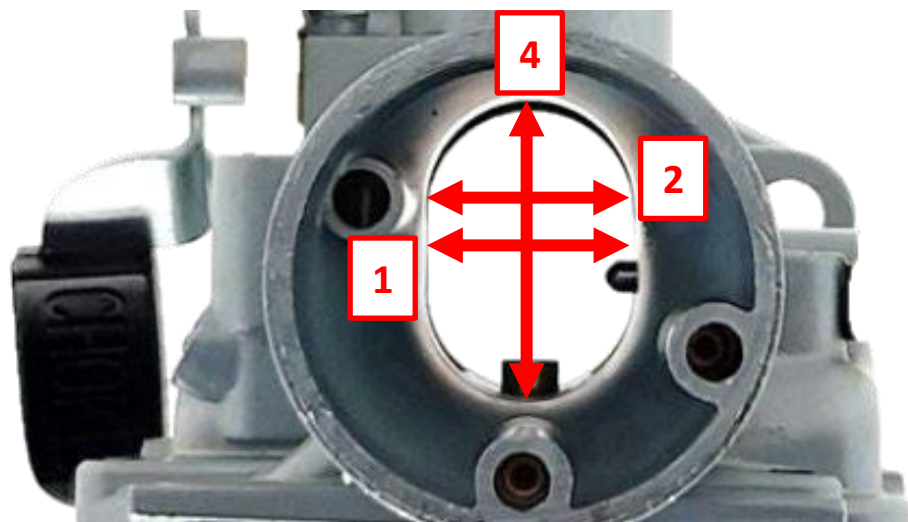

Throttle Bore Diameter

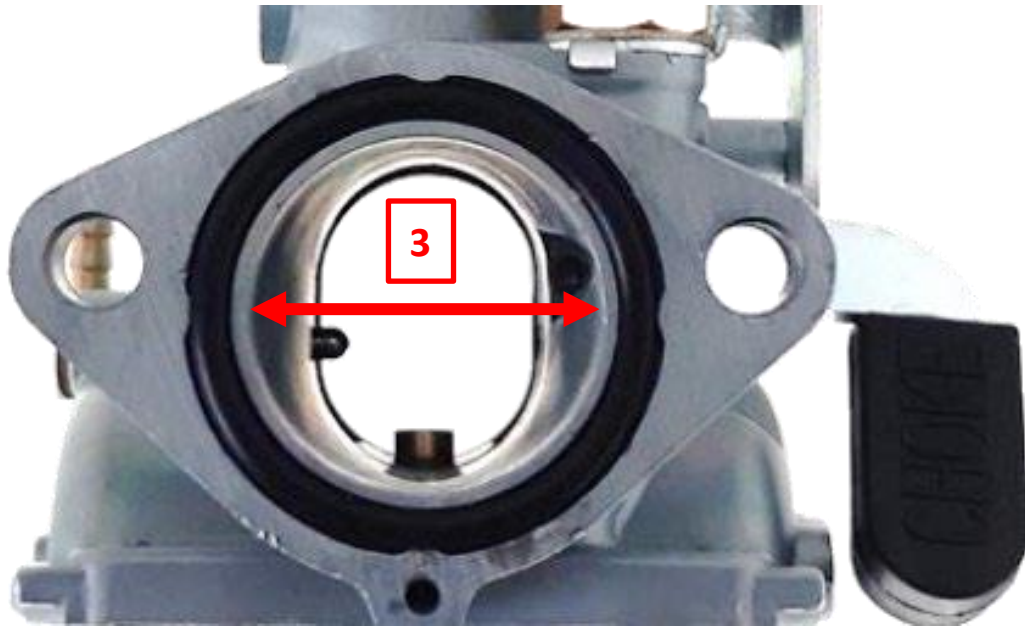

5. Air Pick Off Hole

6. Venturi Idle Air Hole

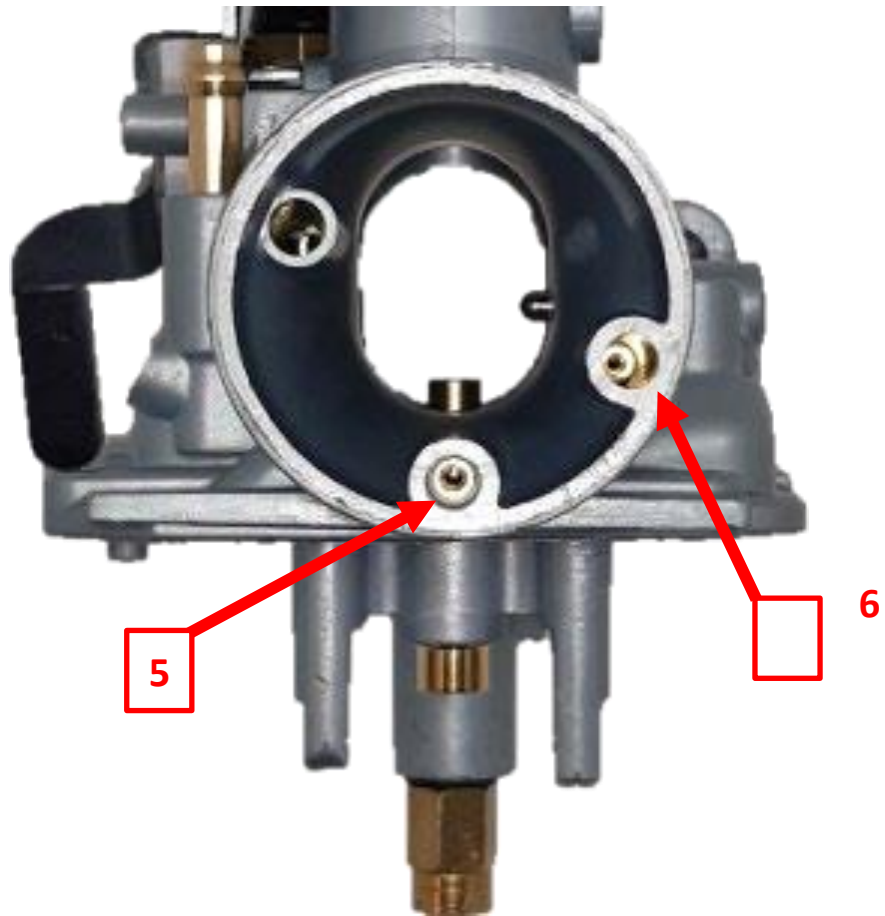

- 7. Fuel In
- 8. Main Feed Hole
- 9. Pilot Hole
- 10. Idle Hole
- 11. Choke Feed Hole

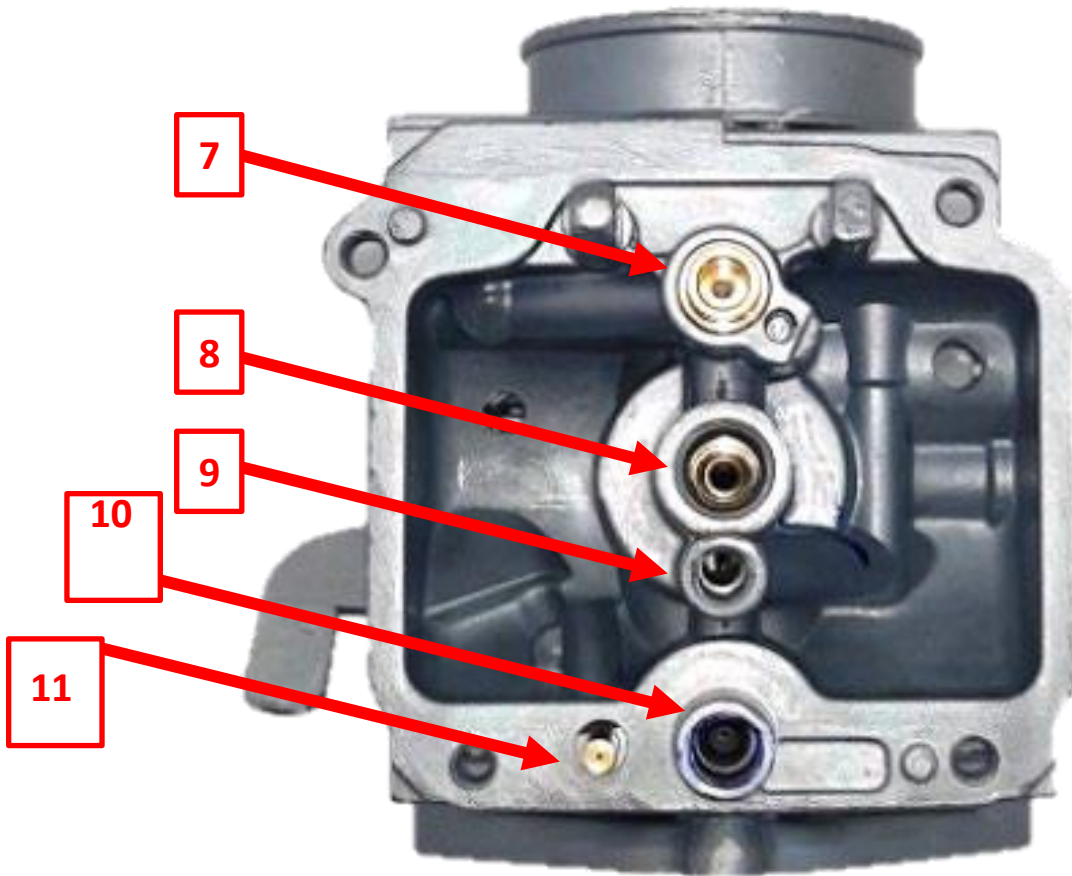

- 12. Emulsion Tube & Main Jet Length
- 13. Main Jet Orifice
- 14. Main Jet Emulsion Orifice x12

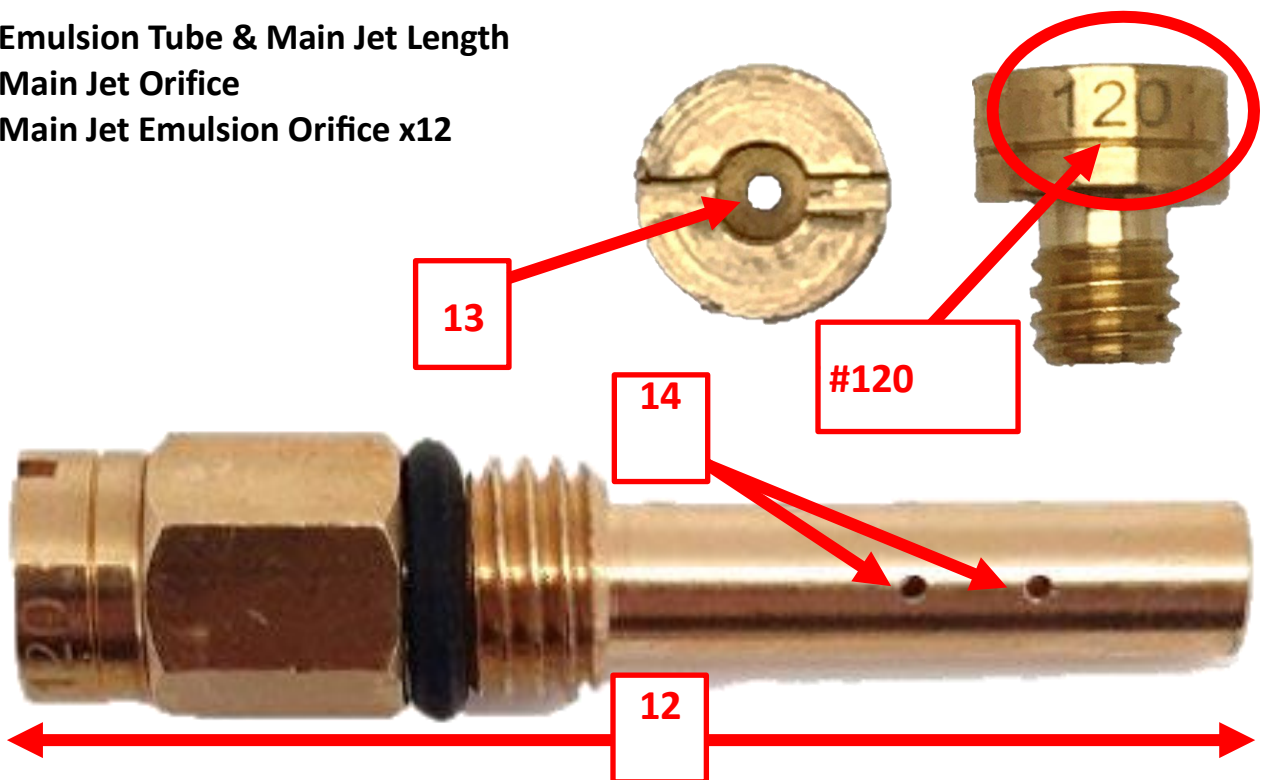

- 15. Pilot Jet Length
- 16. Pilot Jet Orifice
- 17. Pilot Jet Emulsion x6

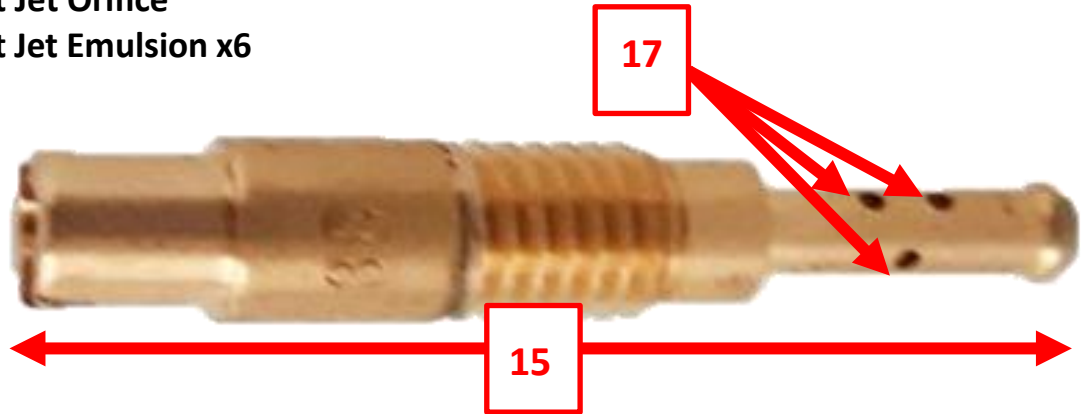

- 18. Slide Length Max
- 19. Slide Diameter
- 20. Needle Length

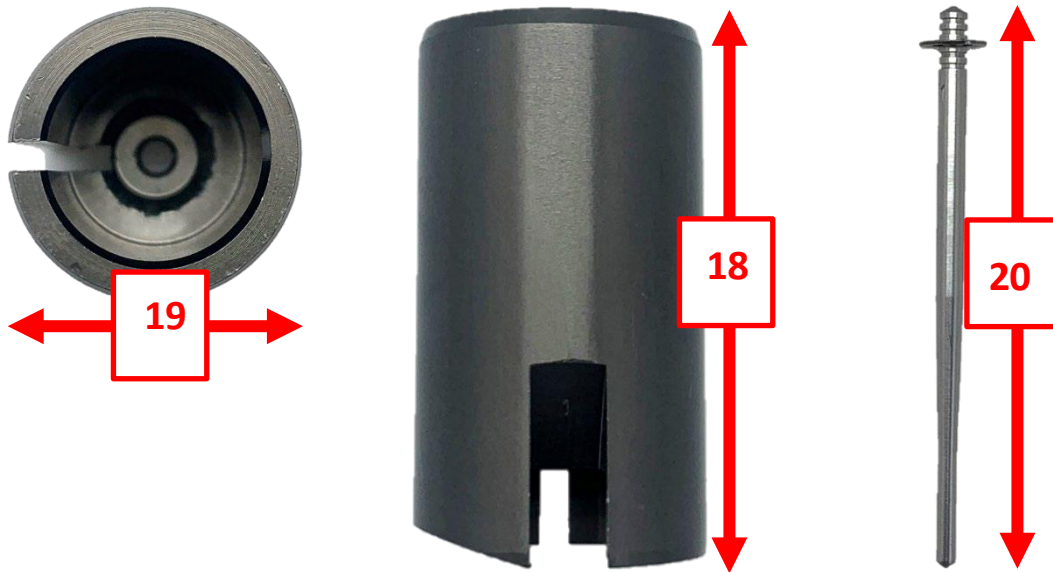

Contact Information and Resources

Email:
sales@tillotson.ie
Website:
www.tillotson.ie



YouTube Page: <https://youtube.com/channel/UCZgldHZl8EBj93WnvcKFRHA>