

DACIA
EINFACH GUT

DER NEUE SANDERO & SANDERO STEPWAY



Bei der Leserwahl „AUTO BILD – Die besten Marken in allen Klassen“ hat Dacia mit dem Sandero in der Klasse „Kleinwagen“ in der Kategorie „Preis/Leistung“ gewonnen.
AUTO BILD Ausgabe 17/2022





DACIA SANDERO: GESAMTVERBRAUCH KOMBINIERT (L/100 KM): 7,4-5,2; CO₂-EMISSIONEN KOMBINIERT (G/KM): 140-108 (WERTE NACH WLTP). WEITERE INFORMATIONEN ZUM OFFIZIELLEN KRAFTSTOFFVERBRAUCH, ZU DEN OFFIZIELLEN SPEZIFISCHEN CO₂-EMISSIONEN UND DEM STROMVERBRAUCH NEUER PERSONENKRAFTWAGEN KÖNNEN DEM „LEITFADEN ÜBER DEN KRAFTSTOFFVERBRAUCH, DIE CO₂-EMISSIONEN UND DEN STROMVERBRAUCH NEUER PERSONENKRAFTWAGEN“ ENTNOMMEN WERDEN, DER BEI DER DEUTSCHEN AUTOMOBIL TREUHAND (DAT) UNENTGELTLICH ERHÄLTlich IST. DER LEITFADEN STEHT AUSSERDEM ALS DOWNLOAD ZUR VERFÜGUNG. NÄHERE INFORMATIONEN ZU DEN HIER DARGESTELLTEN AUSSTATTUNGSMERKMALen FINDEN SIE IN DER AKTUELLEN PREISLISTE.

Gewinner des Wertmeister 2022 in
der Kategorie „Kleinwagen“ mit dem
besten Werterhalt in Prozent in Euro.
AUTO BILD Ausgabe 24/2022



SINN FÜRS WESENTLICHE

Mit einer Kombination aus Robustheit und dynamischer Linienführung weist der Dacia Sandero einen Stil auf, der einfach überzeugt. Die Y-förmige Lichtsignatur vorne und hinten unterstreicht seinen starken und modernen Charakter. Dank des LED-Abblendlichts haben Sie auch nachts den vollen Durchblick und genießen optimale Sichtverhältnisse. Der schwarze Kühlergrill mit weißen Akzenten

verleiht ihm Ausdruckskraft. Der Dacia Sandero wurde mit viel Liebe fürs Detail entwickelt. Die Karosserie sorgt für eine optimale Aerodynamik und trägt damit zu einem spürbaren Geräuschkomfort für die Passagiere an Bord bei.



Y-FÖRMIGE LICHTSIGNATUR AM HECK



NÄHERE INFORMATIONEN ZU DEN HIER DARGESTELLTEN AUSSTATTUNGSMERKMALEN FINDEN SIE IN DER AKTUELLEN PREISLISTE.



NÄHERE INFORMATIONEN ZU DEN HIER DARGESTELLTEN AUSSTATTUNGSMERKMALEN FINDEN SIE IN DER AKTUELLEN PREISLISTE.

KEINE KOMPROMISSE BEI DER AUSSTATTUNG

Nicht nur die Welt verändert sich, sondern auch Ihre Bedürfnisse. Der Dacia Sandero geht mit Ihnen und mit der Zeit. Entriegeln Sie die Türen bequem schlüssellos, und entdecken Sie seinen komfortablen Innenraum mit moderner Technik, hochwertigen Materialien und ansprechendem Design. Das Cockpit ist zum Fahrer hin ausgerichtet, damit Sie immer alles unter Kontrolle haben: die Bedienung der Klimaanlage oder Klimaautomatik, das 8-Zoll-Display für Navigation, Entertainmentfunktionen und Zugriff auf Ihre Smartphone-Apps über ein USB-Kabel. Die Einparkhilfen sowie die Rückfahrkamera werden auf dem 8 Zoll großen Display angezeigt. Alles ist übersichtlich angeordnet und intuitiv zu

bedienen. Das Lenkrad ist höhen- und tiefenverstellbar, und die elektrische Parkbremse erweist sich im Alltag als besonders praktisch. So können Sie sich ganz auf das Wesentliche konzentrieren – den unbeschwertem Fahrkomfort im Dacia Sandero. Dafür gibt es gute Neuigkeiten bei der Motorauswahl: den komfortablen Autogasantrieb ECO-G. Damit lassen sich nicht nur Kraftstoffkosten sparen, sondern im Vergleich zum Benziner auch die CO₂-Emissionen senken. Das Gas-Tanken ist dabei genauso schnell, einfach und sicher.



HOCHWERTIGE MATERIALIEN



BILDSCHIRM MIT RADIODISPLAY

NÄHERE INFORMATIONEN ZU DEN HIER DARGESTELLTEN AUSSTATTUNGSMERKMALEN FINDEN SIE IN DER AKTUELLEN PREISLISTE.



NÄHERE INFORMATIONEN ZU DEN HIER DARGESTELLTEN AUSSTATTUNGSMERKMALEN FINDEN SIE IN DER AKTUELLEN PREISLISTE.

MEHR KONTROLLE - AUCH BEIM PLATZ

Der Dacia Sandero passt sich Ihrem Leben perfekt an. Dank des großen Kofferraums und der asymmetrisch umklappbaren Rücksitzbank kann je nach Ihren Anforderungen flexibel mehr Platz geschaffen werden. Es stehen nun auch mehr Ablagen zur Verfügung: Becherhalter, Staufächer in den Türen, ein verschließbares Handschuhfach und die Mittelkonsole mit Staufach helfen Ihnen, im Trubel

des Alltags Ordnung zu halten. Mit extra viel Schulterfreiheit für den Fahrer und mehr Kniefreiheit für die Passagiere hinten profitieren alle vom optimalen Komfort. Der Dacia Sandero ist Ihr idealer Begleiter.

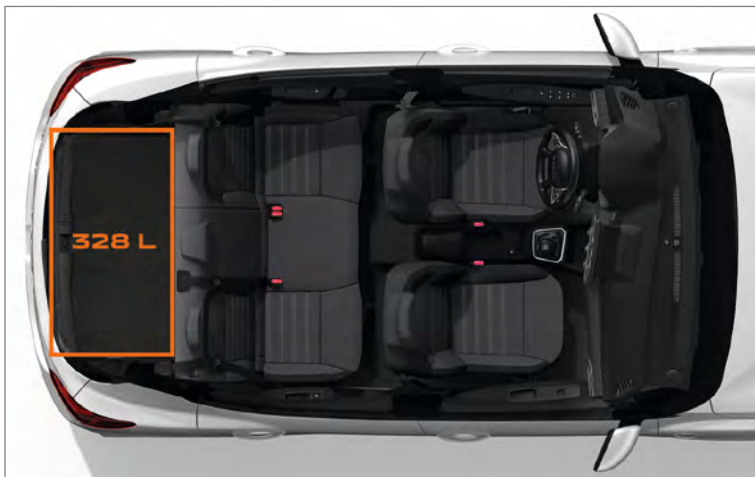

KOFFERRAUMVOLUMEN: 328 LITER

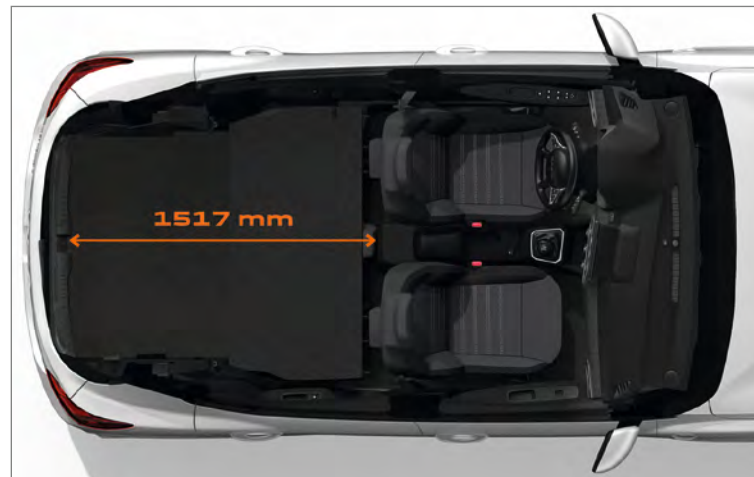

**KOFFERRAUMVOLUMEN BEI UMGEKLAPPTER RÜCKSITZBANK:
1.108 LITER**



**ABLAGEFACH IN DER MITTELARMLEHNE:
1,2 LITER**

NÄHERE INFORMATIONEN ZU DEN HIER DARGESTELLTEN AUSSTATTUNGSMERKMALEN FINDEN SIE IN DER AKTUELLEN PREISLISTE.



NÄHERE INFORMATIONEN ZU DEN HIER DARGESTELLTEN AUSSTATTUNGSMERKMALEN FINDEN SIE IN DER AKTUELLEN PREISLISTE

SOFORTIGE ABENTEUERLUST

Ein Blick auf den Dacia Sandero Stepway genügt, um zu sehen, was in ihm steckt: Die dynamische Frontpartie, die attraktiven Felgen, der angedeutete Unterfahrschutz und die erhöhte Bodenfreiheit verleihen ihm den energetischen und robusten Stil eines waschechten Crossovers. Die Y-förmige Lichtsignatur mit LED-Tagfahr- und -Abblendlicht und sein neuer schwarzer Kühlergrill mit hellgrauen

Akzenten rund um das Logo prägen seine Frontpartie und machen ihn noch ausdrucksstärker. Die automatische Aktivierung des Abblendlichts und der Scheibenwischer sorgt für optimale Sichtverhältnisse. Und sein neues elektrisches Schiebedach lädt dazu ein, die Umgebung in vollen Zügen zu genießen. Der Dacia Sandero Stepway ist ein Draufgänger, der sich an all Ihre Wünsche anpasst.



LICHTSIGNATUR



ELEKTRISCHES SCHIEBEDACH, OPTIONAL

NÄHERE INFORMATIONEN ZU DEN HIER DARGESTELLTEN AUSSTATTUNGSMERKMALEN FINDEN SIE IN DER AKTUELLEN PREISLISTE.



NÄHERE INFORMATIONEN ZU DEN HIER DARGESTELLTEN AUSSTATTUNGSMERKMALEN FINDEN SIE IN DER AKTUELLEN PREISLISTE.

WOHL DURCHDACHTER KOMFORT

Steigen Sie dank der Keycard Handsfree komfortabel ein, und entdecken Sie den modernen Innenraum des Sandero Stepway. Er bietet Ihnen all jene Technik, die Sie brauchen – und das mit Stil. Dekorelemente in dezenten Grautönen, spezifische Sitzbezüge mit Farbakzenten in Hellgrau, höhen- und tiefenverstellbares Lenkrad sowie höhenverstellbarer Fahrersitz, einstellbare Kopfstützen, elektrische Parkbremse,

ein geräumiges Staufach in der erhöhten Mittelkonsole – Nützlichkeit und Komfort haben das Zepter übernommen. Verbinden Sie Ihr Smartphone mithilfe eines USB-Kabels mit dem Multimediasystem, und nutzen Sie Ihre Apps auf dem 8 Zoll großen Display. Durch die clevere Anordnung der Bedienelemente sind alle Funktionen optimal zu erreichen – das nennt man benutzerfreundlich!



SPEZIELLE POLSTERUNG



8-ZOLL-TOUCHSCREEN MIT MULTIMEDIA-SYSTEM MEDIA NAV

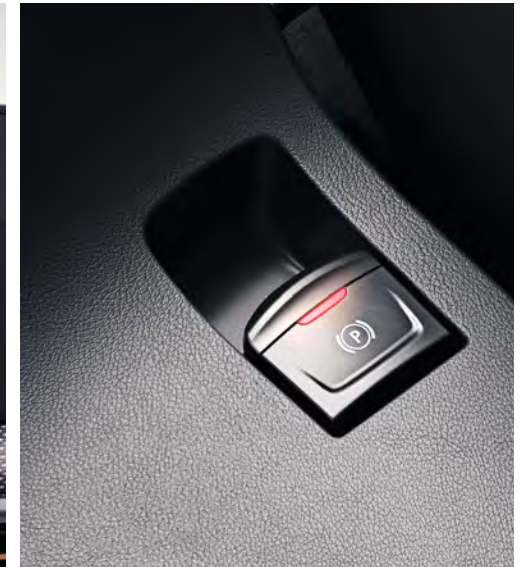

ELEKTRISCHE PARKBREMSE



NÄHERE INFORMATIONEN ZU DEN HIER DARGESTELLTEN AUSSTATTUNGSMERKMALEN FINDEN SIE IN DER AKTUELLEN PREISLISTE.

MEHR PLATZ FÜR IHRE TRÄUME

Der Dacia Sandero Stepway meistert nicht nur alltägliche Herausforderungen mit Bravour, sondern verwandelt sich mit seinem großen Kofferraum im Handumdrehen von einem Stadtfahrzeug in das Gefährt, das Sie für Ihre Freizeit brauchen. Dafür können Sie die Rücksitze mit einer einzigen Handbewegung umklappen, das Ladevolumen an Ihre Bedürfnisse anpassen und auf Ihren Fahrten

unvergessliche Momente in vollen Zügen genießen. Dank seines innovativen Systems lässt sich die modulare Dachreling in zwei Querdachträger umrüsten, damit Sie beispielsweise eine Dachbox oder einen Skiträger darauf montieren können. Sehnen Sie sich nach neuen Erlebnissen? Dann nichts wie los!



MODULARE DACHRELING (HIER: IN LÄNGSRICHTUNG)



MODULARE DACHRELING (HIER: MIT ZWEI QUERDACHTRÄGERN)

NÄHERE INFORMATIONEN ZU DEN HIER DARGESTELLTEN AUSSTATTUNGSMERKMALEN FINDEN SIE IN DER AKTUELLEN PREISLISTE.

SICHER AUF ALLEN WEGEN

Ihre Sicherheit und die Ihrer Passagiere haben für Dacia höchste Priorität. Deshalb sind der Dacia Sandero und der Dacia Sandero Stepway mit sechs serienmäßigen Airbags ausgestattet. Darüber hinaus werden Sie unterwegs vom Aktiven Notfall-Bremsassistenten (AEBS), einer Berganfahrhilfe und einem Toter-Winkel-Warner unterstützt. So können Sie sicher und unbesorgt zu Ihren Zielen starten.

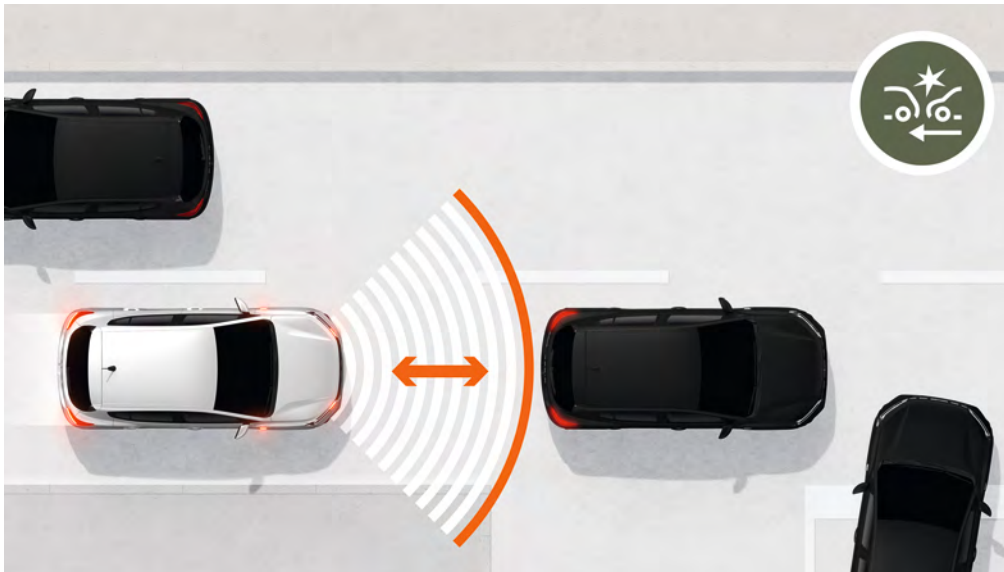

Aktiver Notfall-Bremsassistent (AEBS). Auch wenn Sie immer aufmerksam und konzentriert fahren – manche Situationen lassen sich kaum vorhersehen. Dann hilft der Aktive Notfall-Bremsassistent. Wenn das System die Gefahr einer Kollision erkennt und Sie nicht schnell genug reagieren, baut es die maximale Bremskraft auf und bringt Ihren Dacia Sandero sicher zum Halten.



Toter-Winkel-Warner. Bei Spurwechseln oder beim Abbiegen warnt Sie der Toter-Winkel-Warner des Dacia Sandero vor einem Zusammenstoß, wenn seine Sensoren ein Fahrzeug registrieren, das neben oder seitlich hinter Ihnen fährt.

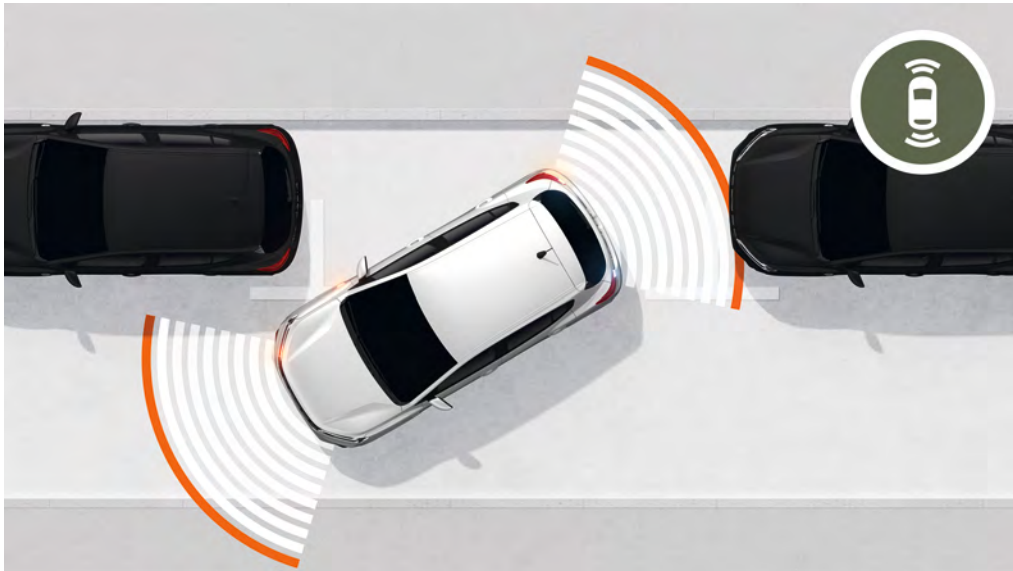

Einparkhilfe vorne und hinten mit Rückfahrkamera. Enge Parklücken in der Stadt? Mit den Assistenten des Dacia Sandero von nun an kein Problem mehr! Diese weisen Sie akustisch und visuell auf jedes Hindernis hin, das Ihnen beim Manövrieren vor oder hinter Ihrem Fahrzeug nahe kommt.



Berganfahrhilfe. Das Anfahren an einer Steigung wird mit diesem System nun kinderleicht. Es verhindert zuverlässig ein Zurückrollen, wenn Sie den Fuß von der Bremse nehmen.

DACIA SANDERO

AUSSTATTUNGEN

ESSENTIAL



DIE WICHTIGSTEN AUSSTATTUNGSMERKMALE

Design innen und außen:

15-Zoll-Stahlräder mit Radvollblenden, LED-Abblendlicht und LED-Tagfahrlicht, Stoffpolsterung Essential in Schwarz-Grau, Stoßfänger in Wagenfarbe, Türgriffe und Außenspiegelgehäuse in Schwarz, Y-förmige Lichtsignatur vorne und hinten, Zierrahmen in Grau an den Lüftungsdüsen

Sicherheit:

Aktiver Notfall-Bremsassistent (AEBS), Antiblockiersystem (ABS) mit elektronischer Bremskraftverteilung (EBV), Beifahrerairbag abschaltbar, Dreipunkt-Sicherheitsgurte auf allen Plätzen mit Gurtstraffern und Gurtkraftbegrenzern, elektronisches Stabilitätsprogramm (ESP) und Berganfahrhilfe, Front- und Seitenairbags für Fahrer und Beifahrer, ISOFIX-Kindersitzbefestigungen auf den hinteren Außenplätzen, Mobilitäts-Set (12-V-Kompressor und Reifendichtmittel, nicht in Verbindung mit Ersatzrad), Notruf-Funktion (eCall), Reifendruckkontrollsystem, Windowbags vorne und hinten

Komfort, Technik und Konnektivität:

12-Volt-Anschluss vorne, Bordcomputer, Eco-Mode zur Reichweitenoptimierung, elektrische Fensterheber vorne, Fahrersitz höhenverstellbar mit Armlehne, Innenleuchte vorne, Lenkrad höhenverstellbar, Lichtautomatik, Multimediasystem Media Control, Radiovorrüstung, Rücksitzlehne asymmetrisch umklappbar (1/3 zu 2/3), Schaltpunktanzeige, Servolenkung elektrisch, Start-Stopp-System (abschaltbar), Tempopilot mit Geschwindigkeitsbegrenzer, USB-Anschluss, Zentralverriegelung mit Funk-Fernbedienung und automatischer Türverriegelung

Optional verfügbar unter anderem:

Einparkhilfe hinten (akustisch), manuelle Klimaanlage mit Pollenfilter, Multimediasystem Media Display

DACIA SANDERO

AUSSTATTUNGEN

EXPRESSION

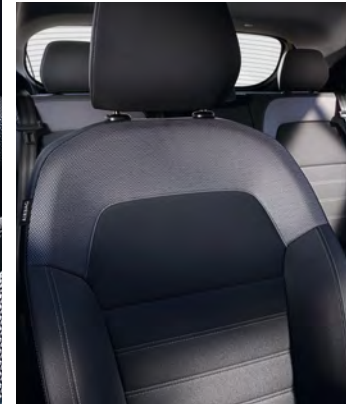

DIE WICHTIGSTEN AUSSTATTUNGSMERKMALE (zusätzlich zu ESSENTIAL)

Design innen und außen:

15-Zoll-Stahlräder mit Designradblenden, Außenspiegel und Türgriffe in Wagenfarbe, Designelemente in Grau an Lenkrad, Schaltknauf und Türöffnern, Lenkrad in Lederoptik, Stoffeinsatz an Armaturenbrett und vorderen Türen, Stoffpolsterung Expression in Schwarz-Grau mit Ziernähten in Weiß

Komfort, Technik und Konnektivität:

Einparkhilfe hinten (akustisch), Außenspiegel elektrisch einstell- und beheizbar, elektrische Fensterheber hinten, Impulsschaltung für elektrischen Fensterheber auf der Fahrerseite, Lenkrad tiefenverstellbar, manuelle Klimaanlage mit Pollenfilter, Multimediasystem Media Display, Nebelscheinwerfer, Regensensor

Optional verfügbar unter anderem:

16-Zoll-Leichtmetallräder Amaris, Einparkhilfe vorne und hinten mit Rückfahrkamera, elektrische Parkbremse, erhöhte Mittelkonsole, Keycard Handsfree, Klimaautomatik, Multimediasystem Media Nav, Sitzheizung für Vordersitze, Toter-Winkel-Warner

NÄHERE INFORMATIONEN ZU DEN HIER DARGESTELLTEN AUSSTATTUNGSMERKMALEN FINDEN SIE IN DER AKTUELLEN PREISLISTE.

AUSSTATTUNGEN

ESSENTIAL



DIE WICHTIGSTEN AUSSTATTUNGSMERKMALE (zusätzlich zu SANDERO ESSENTIAL)

Design innen und außen:

16-Zoll-Stahlräder mit Designradblenden, erhöhte Bodenfreiheit, Front und Heckschürze im SUV-Look, modulare Dachreling (quer zur Fahrtrichtung montierbar), Radlaufverbreiterungen in Schwarz, Stoffpolsterung Stepway in Schwarz-Grau mit Ziernähten in Hellgrau, Zierrahmen in Orange an den Lüftungsdüsen

Komfort, Technik und Konnektivität:

manuelle Klimaanlage mit Pollenfilter

Optional verfügbar unter anderem:

Einparkhilfe hinten (akustisch), Multimediastystem Media Display

EXPRESSION



DIE WICHTIGSTEN AUSSTATTUNGSMERKMALE (zusätzlich zu STEPWAY ESSENTIAL)

Design innen und außen:

Außenspiegel und Türgriffe in Wagenfarbe, Designelemente in Grau an Lenkrad, Schaltknäuf und Türöffnern, Lenkrad in Lederoptik, Stoffeinsatz Armaturenbrett und vordere Türen, Zierleiste in Orange an den Türen

Komfort, Technik und Konnektivität:

Einparkhilfe hinten (akustisch), Außenspiegel elektrisch einstell- und beheizbar, elektrische Fensterheber hinten, Impulsschaltung für elektrischen Fensterheber auf der Fahrerseite, Lenkrad tiefenverstellbar, modulare Kofferraumboden, Multimediastystem Media Display, Regensensor

Optional verfügbar unter anderem:

16-Zoll-Leichtmetallräder Mahalia (glanzgedreht), Einparkhilfe vorne und hinten mit Rückfahrkamera, elektrische Parkbremse, elektrisches Schiebedach, erhöhte Mittelkonsole, Keycard Hands-free, Klimaautomatik, Multimediastystem Media Nav, Sitzheizung für Vordersitze, Toter-Winkel-Warner

DACIA SANDERO STEPWAY AUSSTATTUNGEN

EXPRESSION+



UP&GO: SANDERO EXPRESSION+



TOP-AUSSTATTUNG

Starke Extras serienmäßig an Bord.



SCHNELLE AUSLIEFERUNG

In kürzester Zeit für Sie da.



ZUM GÜNSTIGEN DACIA PREIS

Mehr bekommen, weniger bezahlen.

UP&GO

+ NOCH BESSER
+ NOCH SCHNELLER

EXPRESSION+ ist ein Angebot, das Sie sich nicht entgehen lassen sollten: Sie bekommen den Sandero Stepway EXPRESSION+ inklusive umfangreicher Extraausstattung zu einem unschlagbar günstigen Preis. Und das auch noch schneller als normal! Weil alle Optionen serienmäßig sind, brauchen Sie sich nur eine Motorisierung und die gewünschte Lackierung auszusuchen und zu bestellen.

DIE WICHTIGSTEN AUSSTATTUNGSMERKMALE (zusätzlich zu Expression)

Design innen und außen:

16-Zoll-Leichtmetallräder Mahalia, glanzgedreht

Sicherheit:

Notrad

Komfort, Technik und Konnektivität:

12-V-Anschluss hinten, Einparkhilfe vorne und hinten mit Rückfahrkamera, elektrische Parkbremse, erhöhte Mittelkonsole mit Armlehne und Staufach, Keycard Handsfree, Klimaautomatik, Multimediasystem Media Nav, Sitzheizung für Vordersitze

AUSSENLACKIERUNGEN & RÄDER

LACKIERUNGEN



ARKTIS-WEISS



KOMETEN-GRAU¹



SAFARI-GRÜNGRAU³



PERLMUTT-SCHWARZ¹



MOONSTONE-GRAU¹



IRON-BLAU¹



TAKLAMAKAN-ORANGE^{1, 3}



SCHIEFER-GRAU²



KALAHARI-ROT^{1, 2}

¹ Metallic-Lackierung.
² Nur für Sandero.
³ Nur für Sandero Stepway.

RÄDER



15-ZOLL-STAHLRAD MIT
RADVOLLBLLENDE ELMA,
ESSENTIAL



15-ZOLL-STAHLRAD MIT
DESIGNRADBLLENDE
SORANE, EXPRESSION



16-ZOLL-LEICHT-
METALLRAD AMARIS,
EXPRESSION (OPTIONAL)



16-ZOLL-STAHLRAD MIT
DESIGNRADBLLENDE
SARIA, STEPWAY ESSEN-
TIAL & EXPRESSION



16-ZOLL-LEICHT-
METALLRAD MAHALIA,
STEPWAY EXPRESSION
(OPTIONAL),
EXPRESSION+ (SERIE)

ABMESSUNGEN & KOFFERRAUMVOLUMEN

SANDERO

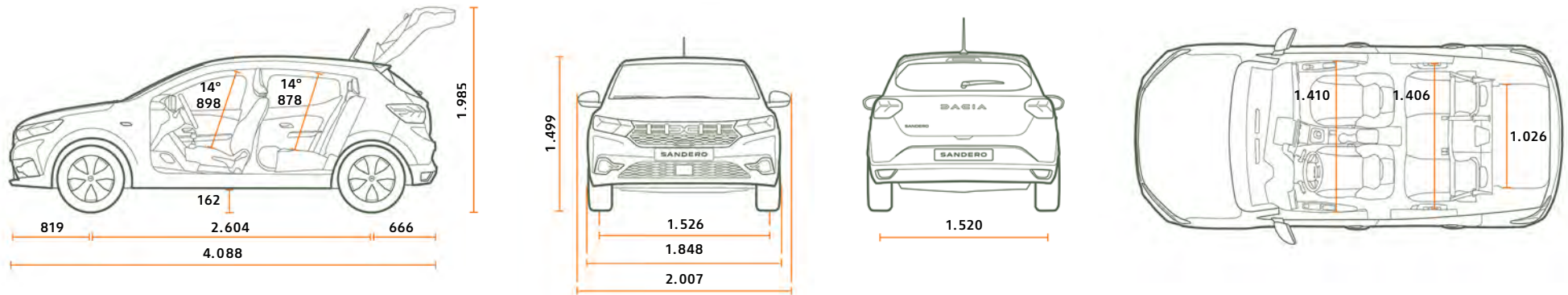

Kofferraumvolumen (in Litern, nach VDA-Norm)

Unter Kofferraumabdeckung	328
Bei umgeklappter Rücksitzbank und Beladung bis zum Dach	1.108
Volumen unter dem Zwischenboden	78

Abmessungen in mm.

SANDERO STEPWAY

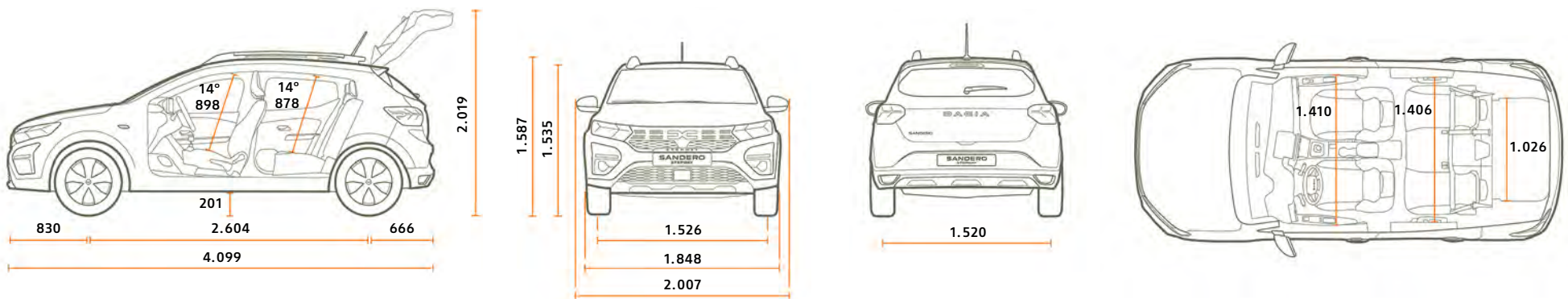

Kofferraumvolumen (in Litern, nach VDA-Norm)

Unter Kofferraumabdeckung	328
Bei umgeklappter Rücksitzbank und Beladung bis zum Dach	1.108
Volumen unter dem Zwischenboden	78

Abmessungen in mm.

ZUBEHÖR

1. ALUMINIUMDACHTRÄGER SANDERO

Ein Fahrradträger, ein Skiträger oder eine Dachbox zur Erhöhung der Ladekapazität kann problemlos auf den profilierten, einfach und schnell montierbaren Dachträgern befestigt werden.

2. LEICHTMETALLRAD RC30

Erhältlich in den Lackierungen Kristallsilber und Himalaya-Grau – auch als Leichtmetall-Winterkomplett, für sichere Fahrt in der kalten Jahreszeit.

3. TEXTILFUSSMATTEN PREMIUM UND BELEUCHTETE EINSTIEGS- LEISTEN VORNE

Die hochwertigen Premium-Textilfußmatten SANDERO schützen Ihren Innenraum stilvoll. Außerdem erhellen die beleuchteten Einstiegsleisten (Verkauf paarweise) den Einstiegsbereich Ihres Fahrzeugs.

4. MITTELARMLEHNE

Die höhenverstell- und hochklappbare Armlehne sorgt für optimalen Komfort für den Fahrer.

5. HAIFISCHANTENNE

Diese kompakte Antenne fügt sich perfekt ins Design Ihres Fahrzeugs ein und macht den Look noch moderner.

6. ABNEHMBARE ANHÄNGERKUPPLUNG

Dank der ohne Werkzeug demontierbaren Anhängerkupplung bleibt die Ästhetik Ihres Fahrzeugs erhalten. Die Anhängerkupplung ist für eine häufige Nutzung geeignet. Alternativ auch als starre Anhängerkupplung erhältlich.

7. ANHÄNGERKUPPLUNG, FESTSTEHEND

Wurde für eine intensive Nutzung entwickelt. Für Anhänger und für den Transport von Fahrrädern und E-Bikes in Verbindung mit einem entsprechenden Heckträger.



DACIA SANDERO & SANDERO STEPWAY ZUBEHÖR



8.



9.



11.



10.



12.



13.

8. LADEKANTENSCHUTZ AUS EDELSTAHL

Schützen Sie den hinteren Stoßfänger mit diesem praktischen, ästhetischen und maßgeschneiderten Zubehörartikel. Dank des gebürsteten Oberflächenfinishs erhält die Rückseite Ihres Fahrzeugs einen hochwertigen Charakter und einen robusten Look.

9. KOFFERRAUMWANNE

Sie lässt sich leicht installieren, passt sich an die Form des Kofferraums an und schützt mit den erhöhten Rändern effektiv den Originalteppich. Dank des halbstarrten Materials kann sie problemlos herausgenommen und gereinigt werden.

10. MODULARER KOFFERRAUMSCHUTZ EASYFLEX

Decken Sie den gesamten Laderaum ab, um voluminöse Gegenstände zu transportieren. Der vielseitige, undurchlässige Kofferraumschutz mit Anti-Rutsch-Beschichtung lässt sich an die Konfiguration der Rücksitze anpassen.

11. GUMMIMATTEN MIT ERHÖHTEM RAND

Durch diese speziell für Ihr Fahrzeug entworfenen Fußmatten mit erhöhtem Rand ist der Fußraum vor Schmutz und Feuchtigkeit geschützt. Sie sind pflegeleicht und lassen sich schnell auf den dafür vorgesehenen Sicherheitsclips fixieren.

12. SEITENSCHUTZLEISTEN

Betonen Sie den robusten Stil Ihres Fahrzeugs und schützen Sie den unteren Türbereich.

13. SCHMUTZFÄNGER VORNE UND HINTEN

Schützen Sie die Karosserieunterseite Ihres Fahrzeugs vor Spritzwasser, Schlamm und Splitt.

DACIA SANDERO & SANDERO STEPWAY SERVICE & GARANTIE

3-WEGE-FINANZIERUNG¹ - MAXIMALE ENTSCHEIDUNGSFREIHEIT

Die Finanzierungsart, die die Vorteile von Finanzierung und Leasing vereint. Entscheiden Sie sich zum Beispiel für die günstige 3-Wege-Finanzierung der Renault Bank. Sie zahlen niedrigere Monatsraten als bei einer klassischen Finanzierung und haben am Vertragsende die freie Wahl:

Rücknahmeversprechen

Geben Sie Ihren Dacia am Vertragsende bei Ihrem Händler zurück, und suchen Sie sich bei Ihrem Dacia Partner gleich ein neues Fahrzeug aus.

Anschlussfinanzierung

Wir finanzieren die Schlussrate für Sie.

Zahlung der Schlussrate

Sie zahlen die Schlussrate, und das Auto gehört Ihnen.

Ihre Vorteile

- Vorteile von Finanzierung und Leasing werden kombiniert
- Konstante monatliche Raten und Schlussrate mit drei Entscheidungsmöglichkeiten
- Vertragslaufzeiten bis zu 60 Monaten
- Auch ohne Anzahlung möglich

ENTDECKEN SIE MY DACIA

Ihr persönlicher Kundenbereich im Internet bietet Ihnen viele Vorteile, wie:

- Hinterlegen Sie Ihr Dacia Fahrzeug in Ihrer virtuellen Garage, und erhalten Sie alle Informationen zu Ihrem Fahrzeug
 - Vereinbaren Sie mit wenigen Klicks einen Termin bei Ihrem Händler
 - Profitieren Sie von exklusiven Vorteilen & personalisierten Angeboten
 - Haben Sie stets einen Überblick über Ihre Serviceverträge und Garantien
 - Erhalten Sie eine Erinnerung an bevorstehende Wartungs-Serviceterminen für Ihre Dacia Fahrzeuge
 - Kontaktieren Sie die Dacia Assistance direkt aus der My Dacia Anwendung
 - Profitieren Sie von saisonalen News & Tipps rund ums Autofahren
- Melden Sie sich am besten gleich an unter: <https://my.dacia.de>

DACIA SERVICEVERTRÄGE³

Dacia Plus Garantie – Anschlussgarantie zur Verlängerung der Neuwagengarantie

Dacia Wartungspaket – deckt alle von Dacia vorgeschriebenen Wartungsarbeiten für die vereinbarte Vertragslaufzeit ab (Verschleißteile ausgenommen)

Dacia Sorgenfrei-Paket – deckt neben den Leistungen der Dacia Plus Garantie alle von Dacia vorgeschriebenen Wartungsarbeiten für die vereinbarte Vertragslaufzeit ab (Verschleißteile ausgenommen)

Dacia Full Service – Sorgenfrei-Paket + Verschleißarbeiten sowie Hauptuntersuchung bei Fälligkeit

Zu den Preisen, Leistungen und allgemeinen Vertragsbedingungen dieser beruhigenden Service-Angebote, mit denen Sie sich ganz individuell absichern können, wird Sie Ihr Dacia Partner gerne beraten. Oder besuchen Sie uns auf www.dacia.de

LEASING²

Sie möchten immer das aktuellste Modell von Dacia zu einer attraktiven Monatsrate fahren? Dann ist Leasing genau das Richtige für Sie. Nicht nur für Geschäftsleute interessant: Beim Leasing zahlen Sie nur für die Nutzung Ihres Dacia. Am Ende der Vertragslaufzeit geben Sie das Fahrzeug an Ihren Dacia Partner zurück. Und wenn Sie möchten, steigen Sie gleich in einen neu geleasten Dacia ein.

Ihre Vorteile

- Immer das aktuellste Modell
- Auch ohne Anzahlung (sogenannte Leasing-Sonderzahlung)
- Laufzeit bis zu 60 Monate
- Einfache Fahrzeugrückgabe an den Händler

CLEVERE ERGÄNZUNGEN³

Dacia Autoversicherung⁴

Die Dacia Autoversicherung⁴ ist auf eine für Sie optimale Tarifvielfalt ausgelegt.

Sie bietet Ihnen umfassenden Versicherungsschutz, bestehend aus Kfz-Haftpflicht-, Voll- oder Teilkaskoversicherung, und das Ganze zu günstigen Prämien direkt bei Ihrem Dacia Partner. Sollte Ihnen einmal ein Schaden mit Ihrem Auto widerfahren, können Sie sich auf unseren Schadenservice verlassen.

Dacia GAP-Versicherung

Die GAP-Versicherung springt bei Diebstahl oder Totalschaden Ihres Dacia für Sie ein. Sie erhalten zusätzlich zur üblichen Entschädigung des eigenen Kasko- oder des gegnerischen Haftpflichtversicherers 20 Prozent des Wiederbeschaffungswertes zum Schadenzeitpunkt, maximal bis zum Fahrzeugkaufpreis.

Dacia Ratenschutz

Der Ratenschutz bietet Ihnen zuverlässigen finanziellen Schutz für Ihre Finanzierungsraten bei gesundheitlichen Schicksalsschlägen oder bei Arbeitslosigkeit. Bleiben Sie jederzeit mobil und unabhängig.

IHRE DACIA GARANTIE⁵

3 Jahre oder 100.000 km (je nachdem, welcher Fall zuerst eintritt), 2 Jahre Lackgarantie,

6 Jahre Anti-Korrosions-Garantie.

Garantiegeberin ist die Renault Deutschland AG. Die Inanspruchnahme der gesetzlichen Gewährleistungsansprüche ist unentgeltlich. Diese Ansprüche bestehen unabhängig von der Garantie und werden durch diese nicht eingeschränkt.

¹Ein Angebot der Renault Bank. Fragen Sie Ihren Dacia Partner nach Details. ²Ein Angebot der Renault Leasing. Fragen Sie Ihren Dacia Service Partner nach Details. ³Leistungen gemäß Vertragsbedingungen. Fragen Sie bitte Ihren Dacia Partner nach Details. ⁴Die Dacia Autoversicherung ist ein Produkt der RCI Versicherungs-Service GmbH in Kooperation mit der Verti Versicherung AG, Rheinstraße 7A, 14513 Teltow, oder der Nürnberger Versicherung beziehungsweise Garanta Versicherungs-AG, Ostendstraße 100, 90334 Nürnberg. ⁵Leistungen gemäß Vertragsbedingungen. Fragen Sie bitte Ihren Dacia Service Partner nach Details.

Einfach mobil – **DAS IST DIE DACIA IDEE!**

Dacia ist bekannt dafür, Autos zu bauen, die praktisch, robust, wertbeständig und vor allem bezahlbar sind. Sie kommen ohne überflüssige Extras aus, bieten aber dennoch alles für einen komfortablen, sicheren und vielseitigen mobilen Alltag. In nur 15 Jahren hat Dacia damit den Automarkt revolutioniert. Das Rezept für diesen Erfolg ist kein Geheimnis: Dacia macht alles so einfach wie möglich. Die Auswahl des Modells, das genau zu Ihren Anforderungen passt. Den Aufwand für die Wartung dieser zuverlässigen und nahezu unverwüstlichen Fahrzeuge. Und die Preisgestaltung, die mit wenigen aber sinnvollen

Ausstattungsvarianten auskommt und einen Neuwagen für alle erschwinglich macht. So bekommen Sie zu einem unschlagbar günstigen Preis alles, was ein Auto leisten muss. Moderne Technologie, attraktives Design, hohe Qualität und exakt die Ausstattung, die Sie brauchen. Dass dabei noch Geld für schöne Erlebnisse mit Ihrem neuen Auto, mit der Familie und den Freunden übrig bleibt, ist ein weiterer Vorteil der Dacia Idee.



Wir haben alles darangesetzt, dass der Inhalt dieser Broschüre am Tag der Veröffentlichung korrekt und auf dem neusten Stand ist. Dacia behält sich im Rahmen seiner Politik zur ständigen Verbesserung der Produkte das Recht vor, die Spezifikationen und die beschriebenen und abgebildeten Fahrzeuge jederzeit zu ändern. Diese Änderungen werden den Dacia Partnern schnellstmöglich mitgeteilt. Bitte erfragen Sie die neusten Informationen bei Ihrem Dacia Partner. Aufgrund der möglichen technischen Unterschiede von genutzten Endgeräten kann es bei den in dieser Broschüre abgebildeten Fahrzeugen geringfügige Abweichungen von den tatsächlichen Farbtönen des Lacks oder der Innenausstattungsmaterialien geben. Alle Rechte sind vorbehalten. Die Vervielfältigung, auch auszugsweise, ohne vorherige schriftliche Zustimmung von Dacia ist verboten. Eine Werbung der Renault Deutschland AG, Renault Nissan Str. 6-10, 50321 Brühl.

Dacia empfiehlt 

CRÉDITS PHOTO: MCMURPHY, TWIN GROUP, © RENAULT MARKETING 3D-COMMERCE, PAGECRAN - NOVEMBER 2022