

α37

SONY®

4-420-752-41(1)

α37

A-mount

Interchangeable Lens Digital Camera/Instruction Manual	GB
Appareil photo à objectif interchangeable/Mode d'emploi	FR
Digitalkamera mit Wechselobjektiv/Gebrauchsanleitung	DE
Cámara Digital de Lentes Intercambiables/Manual de instrucciones	ES
Fotocamera digitale con obiettivo intercambiabile/Istruzioni per l'uso	IT
Camara Digital de Objectivas intercambiáveis/Manual de instruções	PT
Digitale camera met verwisselbare lens/Gebruiksaanwijzing	NL
Aparat cyfrowy z wymiennymi obiektywami/Instrukcja obsługi	PL
Digitalkamera med utbytbar objektiv/Handledning	SE
Digitaalinen kamera vaihdettavalla objektiivilla/Käyttöopas	FI
Digitalkamera med utskiftbart objektiv/Bruksanvisning	NO
Digitalkamera med udskifteligt objektiv/Betjeningsvejledning	DK

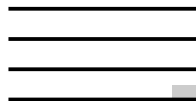

α

English

A-mount

Owner's Record

The model and serial numbers are located on the bottom.

Record the serial number in the space provided below.

Refer to these numbers whenever you call upon your Sony dealer regarding this product.

Model No. SLT-A37

Serial No. _____

WARNING

To reduce fire or shock hazard, do not expose the unit to rain or moisture.

IMPORTANT SAFETY INSTRUCTIONS SAVE THESE INSTRUCTIONS. DANGER - TO REDUCE THE RISK OF FIRE OR ELECTRIC SHOCK, CAREFULLY FOLLOW THESE INSTRUCTIONS.

If the shape of the plug does not fit the power outlet, use an attachment plug adaptor of the proper configuration for the power outlet.

Caution

Battery pack

If the battery pack is mishandled, the battery pack can burst, cause a fire or even chemical burns. Observe the following cautions.

- Do not disassemble.
- Do not crush and do not expose the battery pack to any shock or force such as hammering, dropping or stepping on it.
- Do not short circuit and do not allow metal objects to come into contact with the battery terminals.
- Do not expose to high temperature above 60°C (140°F) such as in direct sunlight or in a car parked in the sun.
- Do not incinerate or dispose of in fire.
- Do not handle damaged or leaking lithium ion batteries.
- Be sure to charge the battery pack using a genuine Sony battery charger or a device that can charge the battery pack.

- Keep the battery pack out of the reach of small children.
- Keep the battery pack dry.
- Replace only with the same or equivalent type recommended by Sony.
- Dispose of used battery packs promptly as described in the instructions.

Battery charger

Even if the CHARGE lamp is not lit, the battery charger is not disconnected from the AC power source (mains) as long as it is connected to the wall outlet (wall socket). If some trouble occurs while using the battery charger, immediately shut off the power by disconnecting the plug from the wall outlet (wall socket).

The power cord (mains lead), if supplied, is designed specifically for use with this camera only, and should not be used with other electrical equipment.

For Customers in the U.S.A. and Canada

RECYCLING LITHIUM-ION BATTERIES

Lithium-Ion batteries are recyclable.

You can help preserve our environment by returning your used rechargeable batteries to the collection and recycling location nearest you.



For more information regarding recycling of rechargeable batteries, call toll free 1-800-822-8837, or visit <http://www.rbrclion.org/>

Caution: Do not handle damaged or leaking Lithium-Ion batteries.

Battery Pack and lens

This device complies with Part 15 of the FCC Rules, Operation is subject to the following two conditions:

(1) This device may not cause harmful interference, and (2) this device must

accept any interference received, including interference that may cause undesired operation.

This Class B digital apparatus complies with Canadian ICES-003.

For Customers in the U.S.A.

UL is an internationally recognized safety organization.

The UL Mark on the product means it has been UL Listed.

If you have any questions about this product, you may call:

Sony Customer Information Center
1-800-222-SONY (7669)

The number below is for the FCC related matters only.

Regulatory Information

Declaration of Conformity

Trade Name: SONY

Model No.: SLT-A37

Responsible Party: Sony Electronics Inc.

Address: 16530 Via Esprillo,

San Diego, CA 92127 U.S.A.

Telephone No.: 858-942-2230

This device complies with Part 15 of the FCC Rules. Operation is subject to the following two conditions: (1) This device may not cause harmful interference, and (2) this device must accept any interference received, including interference that may cause undesired operation.

CAUTION

You are cautioned that any changes or modifications not expressly approved in this manual could void your authority to operate this equipment.

Note:

This equipment has been tested and found to comply with the limits for a Class B digital device, pursuant to Part 15 of the FCC Rules.

These limits are designed to provide reasonable protection against harmful interference in a residential installation. This equipment generates, uses, and can radiate radio frequency energy and, if not installed and used in accordance with the instructions, may cause harmful interference to radio communications. However, there is no guarantee that interference will not occur in a particular installation. If this equipment does cause harmful interference to radio or television reception, which can be determined by turning the equipment off and on, the user is encouraged to try to correct the interference by one or more of the following measures:

- Reorient or relocate the receiving antenna.
- Increase the separation between the equipment and receiver.
- Connect the equipment into an outlet on a circuit different from that to which the receiver is connected.
- Consult the dealer or an experienced radio/TV technician for help.

The supplied interface cable must be used with the equipment in order to comply with the limits for a digital device pursuant to Subpart B of Part 15 of FCC Rules.

For Customers in Europe

Notice for the customers in the countries applying EU Directives

The manufacturer of this product is Sony Corporation, 1-7-1 Konan Minato-ku Tokyo, 108-0075 Japan. The Authorized Representative for EMC and product safety is Sony Deutschland GmbH, Hedelfinger Strasse 61, 70327 Stuttgart, Germany. For any service or guarantee matters please refer to the addresses given in separate service or guarantee documents.

This product has been tested and found compliant with the limits set out in the EMC Directive for using connection cables shorter than 3 meters (9.8 feet).

Attention

The electromagnetic fields at the specific frequencies may influence the picture and sound of this unit.

Notice

If static electricity or electromagnetism causes data transfer to discontinue midway (fail), restart the application or disconnect and connect the communication cable (USB, etc.) again.

Disposal of Old Electrical & Electronic Equipment (Applicable in the European Union and other European countries with separate collection systems)



This symbol on the product or on its packaging indicates that this product shall not be treated as household waste. Instead it shall be handed over to the applicable collection point for the recycling of electrical and electronic equipment. By ensuring this product is disposed of correctly, you will help prevent potential negative consequences for the environment and human health, which could otherwise be caused by inappropriate waste handling of this product. The recycling of materials will help to conserve natural resources. For more detailed information about recycling of this product, please contact your local Civic Office, your household waste disposal service or the shop where you purchased the product.

Disposal of waste batteries (applicable in the European Union and other European countries with separate collection systems)



This symbol on the battery or on the packaging indicates that the battery provided with this product shall not be treated as household waste.

On certain batteries this symbol might be used in combination with a chemical symbol. The chemical symbols for mercury (Hg) or lead (Pb) are added if the battery contains more than 0.0005% mercury or 0.004% lead.

By ensuring these batteries are disposed of correctly, you will help prevent potentially negative consequences for the environment and human health which could otherwise be caused by inappropriate waste handling of the battery. The recycling of the materials will help to conserve natural resources.



In case of products that for safety, performance or data integrity reasons require a permanent connection with an incorporated battery, this battery should be replaced by qualified service staff only. To ensure that the battery will be treated properly, hand over the product at end-of-life to the applicable collection point for the recycling of electrical and electronic equipment.

For all other batteries, please view the section on how to remove the battery from the product safely. Hand the battery over to the applicable collection point for the recycling of waste batteries.

For more detailed information about recycling of this product or battery, please contact your local Civic Office, your household waste disposal service or the shop where you purchased the product.

Notice for customers in the United Kingdom

A moulded plug complying with BS 1363 is fitted to this equipment for your safety and convenience.

Should the fuse in the plug supplied need to be replaced, a fuse of the same rating as the supplied one and approved by ASTA or BSI to BS 1362, (i.e., marked with an  or  mark) must be used.

If the plug supplied with this equipment has a detachable fuse cover, be sure to attach the fuse cover after you change the fuse. Never use the plug without the fuse cover. If you should lose the fuse cover, please contact your nearest Sony service station.

Notes on using your camera

Shooting procedure

- This camera has 2 modes for monitoring subjects: the LCD screen mode using the LCD screen, and the viewfinder mode using the viewfinder.
- The recorded image may be different from the image you monitored before recording.

Notes on the functions available with the camera

- To check whether it is a 1080 60i-compatible device or 1080 50i-compatible device, check for the following marks on the bottom of the camera.
1080 60i-compatible device:60i
1080 50i-compatible device:50i
- You may feel uncomfortable symptoms such as eyestrain, nausea, or a tired feeling while watching 3D-images recorded with the camera on 3D-compatible monitors. When you watch 3D-images, we recommend that you take a break at regular time intervals. Since the need for or frequency of break times varies among individuals, please set your own standards. If you feel sick, stop watching 3D-images, and consult a doctor as needed. Also, refer to the operating instructions of the connected device or the software used with the camera. A child's vision is always vulnerable (especially for children under 6 years of age). Before allowing them to watch 3D-images, please consult with an expert, such as a pediatric or ophthalmic doctor. Be sure to make sure your children follow the precautions above.

No compensation for contents of the recording

The contents of the recording cannot be compensated for if recording or playback is not possible due to a malfunction of your camera or a memory card, etc.

Back up recommendation

To avoid the potential risk of data loss, always copy (back up) data to other medium.

Notes on the LCD screen, electronic viewfinder, lens, and image sensor

- The LCD screen and electronic viewfinder are manufactured using extremely high-precision technology so over 99.99% of the pixels are operational for effective use. However, there may be some tiny black points and/or bright points (white, red, blue or green in color) that constantly appear on the LCD screen and electronic viewfinder. These points are normal in the manufacturing process and do not affect the images in any way.
- Do not hold the camera by taking hold of the LCD screen.
- Do not expose the camera to sunlight or shoot sunward for a long time. The internal mechanism may be damaged. If sunlight is focused on a nearby object, it may cause a fire.
- Images may trail across on the screen in a cold location. This is not a malfunction. When turning on the camera in a cold location, the screen may become temporarily dark. When the camera warms up, the screen will function normally.

Notes on long-time recording

- When you continue to shoot for a long time, the temperature of the camera rises. If the temperature reaches above a certain level, the [] mark is indicated on the screen and the camera is turned off automatically. If the power is turned off, leave the camera for 10 minutes or longer to allow the temperature inside the camera to decrease to a safe level.
- Under high ambient temperatures, the temperature of the camera rises quickly.
- When the temperature of the camera rises, the image quality may deteriorate. It is recommended that you wait until the

temperature of the camera drops before continuing to shoot.

- The surface of the camera may get warm. This is not a malfunction.

Notes on importing AVCHD movies to a computer

When importing AVCHD movies to a computer, for Windows computers, use the "PlayMemories Home" software on the CD-ROM (supplied).

Notes when playing movies on other devices

- This camera uses MPEG-4 AVC/H.264 High Profile for AVCHD format recording. Movies recorded in AVCHD format with this camera cannot be played with the following devices.
 - Other devices compatible with AVCHD format that does not support High Profile
 - Devices incompatible with the AVCHD format

This camera also uses MPEG-4 AVC/H.264 Main Profile for MP4 format recording. For this reason, movies recorded in MP4 format with this camera cannot be played on devices other than those that support MPEG-4 AVC/H.264.

- Discs recorded with HD image quality (high definition) can be played back only on AVCHD format-compatible devices. DVD-based players or recorders cannot play back HD image quality discs, as they are incompatible with the AVCHD format. Also, DVD-based players or recorders may fail to eject HD image quality discs.

Warning on copyright

Television programs, films, videotapes, and other materials may be copyrighted.

Unauthorized recording of such materials may be contrary to the provisions of the copyright laws.

The pictures used in this manual

The photographs used as examples of pictures in this manual are reproduced images, and are not actual images shot using this camera.

On the data specifications described in this manual

The data on performance and specifications is defined under the following conditions, except as described in this manual: at an ordinary ambient temperature of 25°C (77°F), and using a battery pack that is charged for about 1 hour after the CHARGE lamp goes out.

Model name

This manual covers several models supplied with different lenses. The model name varies depending on the supplied lens. The available model varies depending on the countries/regions.

Model name	Lens
SLT-A37	–
SLT-A37K	DT18-55mm
SLT-A37M	DT18-135mm
SLT-A37Y	DT18-55mm and DT55-200mm

Checking the supplied items

First check the model name of your camera (page 7). The accessories supplied differ depending on the model.

The number in parentheses indicates the number of pieces.

Common accessories

- Camera (1)
- BC-VW1 Battery charger (1)

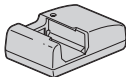

- Power cord (mains lead) (1)* (not supplied in the U.S.A. and Canada)



* Multiple power cords may be supplied with your camera. Use the appropriate one that matches your country/region.

- Rechargeable battery pack NP-FW50 (1)



- USB cable (1)



- Shoulder strap (1)

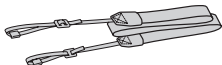

- Body cap (1) (Attached on the camera)



- Eyecup (1) (Attached on the camera)
- CD-ROM (1)
 - Application Software for α camera
 - α Handbook
- Instruction Manual (1) (This manual)

SLT-A37K

- DT18-55mm zoom lens (1)/Front lens cap (1)/Packaging lid (1)

SLT-A37M

- DT18-135mm zoom lens (1)/Front lens cap (1)/Rear lens cap (1)/Lens hood (1)

SLT-A37Y

- DT18-55mm zoom lens (1)/Front lens cap (1)/Packaging lid (1)
- DT55-200mm zoom lens (1)/Front lens cap (1)/Rear lens cap (1)/Lens hood (1)

Identifying parts

See the pages in parentheses for details of operation.

Front side

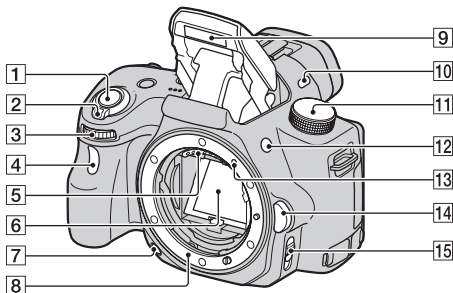

- 1 Shutter button (24)
- 2 Power switch (22)
- 3 Control dial
- 4 Self-timer lamp
- 5 Lens contacts*
- 6 Mirror*
- 7 Preview button
- 8 Mount
- 9 Built-in flash*
- 10 Microphone**
- 11 Mode dial (29)
- 12 ⚡ (Flash pop-up) button

- 13 Mounting index (20)
- 14 Lens release button
- 15 Focus mode switch

* **Do not directly touch these parts.**

** **Do not cover this part during movie recording. Doing so may cause noise or lower the volume.**

Rear side

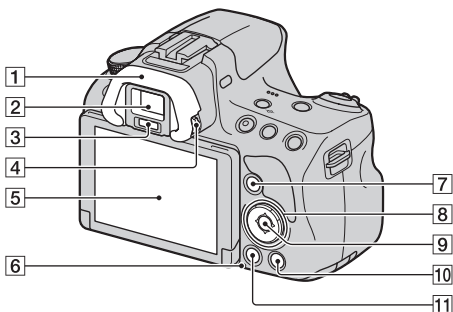

1 Eyepiece

2 Viewfinder*

- When you look into the viewfinder, the viewfinder mode is activated, and when you take your face away from the viewfinder, the screen mode returns to the LCD screen mode.

3 Eyepiece sensors

4 Diopter-adjustment dial



5 LCD screen (38)

6 Access lamp (18)

7 For shooting: Fn (Function) button (30)

For viewing:  (Image rotation) button

8 Control button

▲/▼/◀/▶/DISP (Display)/WB (White balance)/ /  (Drive) /ISO

9 Control button (Enter)/AF button/Object Tracking button (30)

10 ? (In-Camera Guide) button (32)

For viewing:  (Delete) button (28)

11  (Playback) button (27)

* **Do not directly touch this part.**

Top side

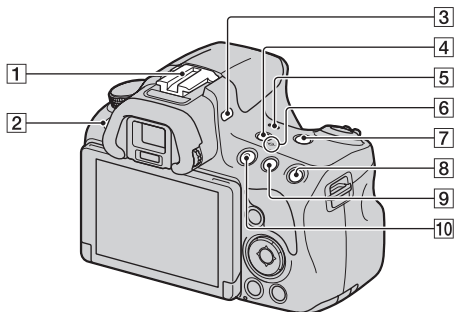

1 Auto-lock Accessory shoe

2 MENU button (31)

3 Microphone*

4 FINDER/LCD button

5 Speaker

6 ⊖ Image sensor position
mark

7 ZOOM button

8 For shooting: AEL (AE lock)
button

For viewing: ⊕ (Zoom in)
button

9 For shooting:  (Exposure)
button/AV (Aperture value)
button

For viewing:  (Zoom out)

button/ (Image index)
button

10 MOVIE button (26)

*** Do not cover this part
during movie recording.
Doing so may cause noise
or lower the volume.**

Sides/Bottom

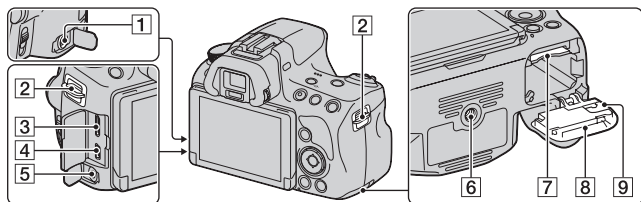
**1** REMOTE terminal

- When connecting the RM-L1AM Remote Commander (sold separately) to the camera, insert the plug of the Remote Commander into the REMOTE terminal, aligning the guide of the plug with the guide of the REMOTE terminal. Make sure that the cord of the Remote Commander faces forward.

2 Hooks for shoulder strap

- Attach both ends of the strap onto the camera.

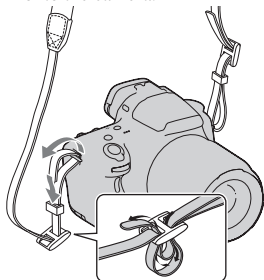
**3** HDMI mini terminal**4** ← (USB) terminal**5** Microphone jack

- When an external microphone is connected, the internal microphone is turned off automatically. When the external microphone is a plug-in-power type, the power of the microphone is supplied by the camera.

6 Tripod receptacle

- Use a tripod with a screw length of less than 5.5 mm (7/32 inch). You will be unable to firmly secure the camera to tripods with a screw length of 5.5 mm (7/32 inch) or longer, and attempting to do so may damage the camera.

7 Memory card insertion slot (17)**8** Battery/memory card cover (17)

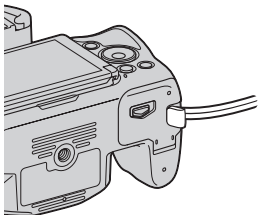
9 Connection plate cover

- For using the AC-PW20 AC Adaptor (sold separately)
Be careful not to catch the cord of the AC Adaptor in the cover when you close the cover.

Lens

DT 18-55mm F3.5-5.6 SAM
(Supplied with the SLT-A37K/A37Y)

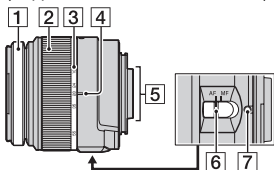

DT 55-200mm F4-5.6 SAM
(Supplied with the SLT-A37Y)

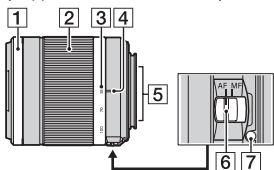

DT 18-135mm F3.5-5.6 SAM
(Supplied with the SLT-A37M)

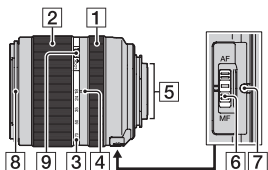

- 1 Focusing ring
- 2 Zoom ring
- 3 Focal-length scale
- 4 Focal-length index
- 5 Lens contacts
- 6 Focusing mode switch
- 7 Mounting index
- 8 Lens hood index
- 9 Zoom lock switch

- The DT 18-55mm F3.5-5.6 SAM/DT 55-200mm F4-5.6 SAM/DT 18-135mm F3.5-5.6 SAM are designed for Sony A-mount cameras (models equipped with an APS-C sized image sensor). You cannot use these lenses on 35mm-format cameras.
- For the lenses other than DT 18-55mm F3.5-5.6 SAM/DT 55-200mm F4-5.6 SAM/DT 18-135mm F3.5-5.6 SAM, refer to the operating instructions supplied with the lens.

Charging the battery pack

When using the camera for the first time, be sure to charge the NP-FW50 “InfoLITHIUM” battery pack (supplied).

The “InfoLITHIUM” battery pack can be charged even when it has not been fully depleted.

It can also be used when it has not been fully charged.

The battery pack is discharged little by little, even when you do not use it. To avoid missing an opportunity to shoot, check the remaining battery level before you shoot. If the battery level is low, charge it again.

1 Insert the battery pack onto the battery charger.

Push the battery pack until it clicks.

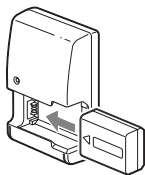

2 Connect the battery charger to the wall outlet (wall socket).

Light on: Charging

Light off: Charge completed

Charging time	About 250 minutes
---------------	-------------------

- When charging a fully depleted battery pack at a temperature of 25°C (77°F).
- The CHARGE lamp turns off when charging is completed.

For the U.S.A and Canada

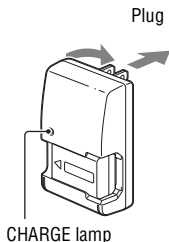

For countries/regions other than the U.S.A. and Canada

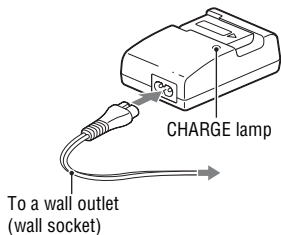

Notes

- The charging time differs depending on the remaining capacity of the battery pack or charging conditions.
- We recommend charging the battery pack in an ambient temperature of between 10°C to 30°C (50°F to 86°F). You may not be able to efficiently charge the battery pack outside of this temperature range.
- Connect the battery charger to the nearest wall outlet (wall socket).

Inserting the battery pack/memory card (sold separately)

- 1** While sliding the cover open lever, open the cover.

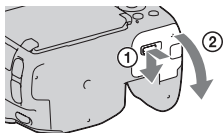

- 2** Firmly insert the battery pack all the way while pressing the lock lever with the tip of the battery.

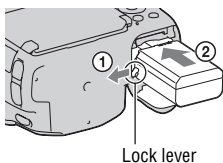

- 3** Insert a memory card.

- With the notched corner facing as illustrated, insert the memory card until it clicks into place.

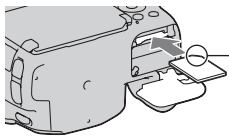

Ensure the notched corner faces correctly.

- 4** Close the cover.

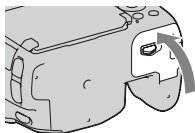

To remove the battery pack

Turn off the camera. Slide the lock lever in the direction of the arrow 10 seconds after turning off the camera, then remove the battery pack. Be careful not to drop the battery pack.

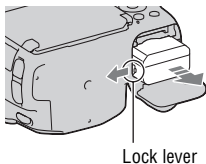

Lock lever

To remove the memory card

Check that the access lamp is not lit, then open the cover, and push the memory card once.

To check the remaining battery level

The supplied battery pack is a lithium-ion battery pack that has functions for exchanging information related to operating conditions with your camera. The remaining battery time in percent figures is displayed according to the operating conditions of your camera.

Battery level						"Battery exhausted."
	High Low					You cannot shoot any more pictures.

Available memory cards

The following memory cards are compatible with this camera. However, all memory cards are not guaranteed to work with this camera.

Types of memory card	Still images	Movies	In this manual
Memory Stick PRO Duo	✓	✓ (Mark2)	Memory Stick PRO Duo
Memory Stick PRO-HG Duo	✓	✓	
SD memory card	✓	✓ (Class 4 or faster)	SD card
SDHC memory card	✓	✓ (Class 4 or faster)	
SDXC memory card	✓	✓ (Class 4 or faster)	

- MultiMediaCard cannot be used.

Note

- Images recorded on an SDXC memory card cannot be imported to or played on computers or AV devices that are not compatible with exFAT. Make sure that the device is compatible with exFAT before connecting it to the camera. If you connect your camera to an incompatible device, you may be prompted to format the card. Never format the card in response to this prompt, as doing so will erase all data on the card. (exFAT is the file system used on SDXC memory cards.)

Attaching a lens

1 Remove the body cap from the camera and the packaging lid from the rear of the lens.

- When changing the lens, quickly change the lens away from dusty locations so as to keep dust or debris from getting inside the camera.
- When shooting, remove the front lens cap from the front of the lens.

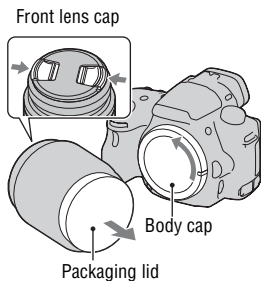

2 Mount the lens by aligning the orange index marks (mounting indexes) on the lens and camera.

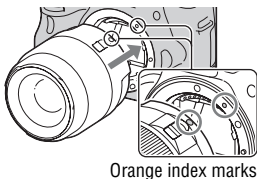

3 Turn the lens clockwise until it clicks into the locked position.

- Be sure to put the lens on straight.

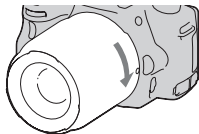

Notes

- When attaching a lens, do not press the lens release button.
- Do not use force when attaching a lens.
- E-mount lenses are not compatible with this camera.
- When you use a lens for which a tripod socket is provided, attach the lens onto the tripod using the tripod socket provided to help balance the weight of the lens.
- When carrying the camera with a lens attached, hold both the camera and the lens firmly.
- Do not hold the part of the lens that is extended for the zoom or focus adjustment.

To attach a lens hood

It is recommended that you use a lens hood to reduce flare and ensure maximum image quality.

Fit the hood into the mount on the end of the lens barrel and rotate the hood clockwise until it clicks.

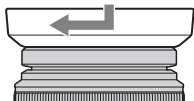

Notes

- A lens hood is not included with the DT 18-55mm F3.5-5.6 SAM. You can use the ALC-SH108 (sold separately).
- The lens hood may block the light of the flash. Remove the lens hood when using the flash.
- When storing, turn over the lens hood and place it onto the lens backwards.

Note on changing the lens

When changing the lens, if dust or debris gets inside the camera and adheres to the surface of the image sensor (the part that acts as the film), it may appear as dark spots on the image, depending on the shooting environment.

The camera is equipped with an anti-dust function to prevent dust from landing on the image sensor. However, quickly change the lens away from dusty locations when attaching/removing a lens.

Turning the camera on and setting the clock

When you turn the camera on for the first time, the date/time setup screen appears.

1 Set the power switch to ON to turn the camera on.

The screen used for setting date and time appears.

- To turn the camera off, set it to OFF.

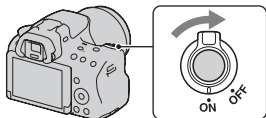

2 Verify that [Enter] is selected on the LCD screen, then press the center of the control button.

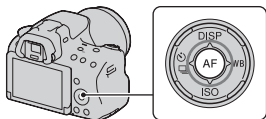

3 Select your area with ◀/▶ on the control button, then press the center of the control button.

4 Select each item with ◀/▶ and set the numeric value with ▲/▼.

[Daylight Svg.:] Turns on or off the daylight saving time setting.

[Date Format:] Selects the format to display date.

- Midnight is indicated as 12:00 AM, and noon as 12:00 PM.

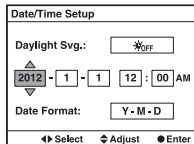
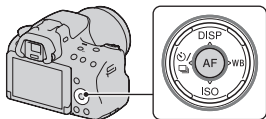

5 Repeat step 4 to set other items, then press the center of the control button.

6 Verify that [Enter] is selected, then press the center of the control button.

To cancel the date/time setting operation

Press the MENU button.

To set up the date/time again

When you turn the camera on for the first time, the date/time setup screen appears automatically. The next time, set up the date and time from the menu.

MENU button →  **1** → **[Date/Time Setup]**

To set up the area again

You can set the area where you are using the camera. This allows you to set the local area when you use the camera abroad.

MENU button →  **1** → **[Area Setting]**



Maintaining the date and time setting

This camera has an internal rechargeable battery for maintaining the date and time and other settings regardless of whether the power is on or off, or the battery is installed or not.

Shooting still images

The “Intelligent Auto” mode allows you to easily shoot any subject under any conditions because the camera makes appropriate judgments on the situation to adjust the settings.

Select  when shooting in a location where the use of a flash is restricted.

- 1 Set the mode dial to  or  (Flash Off).**

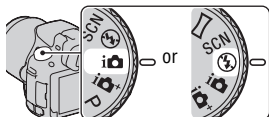

- 2 Hold the camera, monitoring your shot with the LCD screen or viewfinder.**

- 3 Overlay the AF area on the desired subject.**

- If the  (Camera shake warning) indicator flashes, carefully shoot the subject, holding the camera steady, or by using a tripod.
- When the camera recognizes the scene, the Scene Recognition icon appears on the screen and suitable settings for that scene will be put into effect.

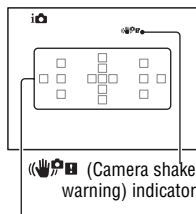

AF area

- 4 When using a zoom lens, turn the zoom ring, then decide on your shot.**

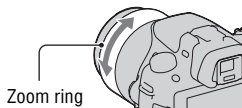

5 Press the shutter button halfway down to focus.

When the focus is confirmed, ● or (Focus indicator) lights up.

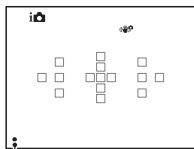
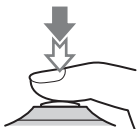

Focus indicator

6 Press the shutter button fully down to shoot.

- When the camera detects and shoots a face with [Auto Port. Framing] set to [Auto], the captured image is automatically trimmed into a suitable composition. Both the original and the trimmed images are saved (page 30).

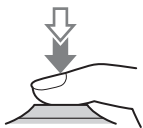

Recording movies

1 Press the MOVIE button to start recording.

- Movie recording can be started from any exposure mode.
- The shutter speed and aperture are adjusted automatically. If you want to set them to particular values, set the mode dial to  (Movie) (page 29).
- The camera continues to adjust the focus when it is in autofocus mode.

MOVIE button

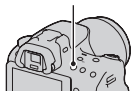

2 Press the MOVIE button again to stop recording.

Notes

- The sound of the camera and the lens in operation may be recorded while recording a movie. You can disable sound recording by setting [Audio Recording] to [Off].
- The continuous recording time of a movie may be shorter, depending on the ambient temperature or the status of the camera. See “Notes on continuous movie recording.”
- When the  mark is indicated, the temperature of the camera is too high. Turn the camera off and wait until the temperature of the camera drops.

Playing back images

1 Press the  button.

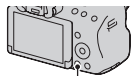

 button

2 MENU button →  1 → [View Mode] → Select the desired mode

- To play back still images, select [Folder View(Still)], and to play back movies, select [Folder View(MP4)] or [AVCHD View] according to the file format.

3 Select an image with   on the control button.

- To play back movies, press the center of the control button.

During movie playback	Control button/control dial operation
To pause/resume	●
To fast-forward	▶
To fast-rewind	◀
To slow-forward	Rotate the control dial to the right during pause
To slow-reverse	Rotate the control dial to the left during pause • The movie is played back frame-by-frame.
To adjust sound volume	▼ → ▲/▼
To display the information	▲

Note

- Movies recorded with other devices may not be played back on this camera.

Deleting images (Delete)

Once you have deleted an image, you cannot restore it. Check whether to delete the image or not beforehand.

Note

- Protected images cannot be deleted.

Deleting the image that is currently displayed

- 1** Display the image you want to delete and press the  button.

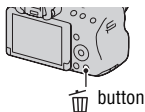







- 2** Select [Delete] with **▲** on the control button, then press the center of the control button.

Shooting with the various shooting modes

Set the mode dial to the desired mode.



The following shooting modes are provided with the camera:

 i (Intelligent Auto) /  (Flash Off)	The “Intelligent Auto” mode allows you to easily shoot any subject under any conditions because the camera makes appropriate judgments on the situation to adjust the settings. Select “Flash Off” when you want to shoot without the flash.
 i+ (Superior Auto)	The camera recognizes and evaluates the shooting condition, and appropriate settings are set automatically. The camera saves 1 appropriate image by combining or separating images, as necessary.
SCN (Scene Selection)	Selecting an appropriate mode for the subject or the shooting conditions allows you to shoot the image with a suitable setting for the subject.
 (Sweep Panorama)	Allows you to shoot panoramic images.
 3D (3D Sweep Panorama)	Allows you to shoot 3D panoramic images for playback on a 3D compatible TV.
 T (Tele-zoom Cont. Priority AE)	The camera continues to shoot while the shutter button is pressed fully down. The center area on the screen is cropped and the camera records the images continuously at a maximum of about 7 images per second.
 (Movie)	Allows you to shoot movies with the exposure adjusted manually (both the shutter speed and the aperture value).
P (Program Auto)	Allows you to shoot with the exposure adjusted automatically (both the shutter speed and the aperture value). The other settings can be adjusted manually.
A (Aperture Priority)	Allows you to shoot after adjusting the aperture value manually using the control dial.
S (Shutter Priority)	Allows you to shoot after adjusting the shutter speed manually using the control dial.
M (Manual Exposure)	Allows you to shoot after adjusting the exposure manually (both the shutter speed and the aperture value) using the control dial.

Functions that can be selected with the Fn (Function) button

The functions that can be selected with the Fn button are as follows:

Scene Selection	Selects an appropriate mode from among the Scene Selection preset settings to suit shooting conditions. (Portrait/Sports Action/Macro/Landscape/Sunset/Night Scene/Hand-held Twilight/Night Portrait)
Movie	Selects the exposure mode to suit your subject or your effect and records movies. (P/A/S/M)
Drive Mode	Sets the drive mode such as continuous shooting. (Single Shooting/Cont. Shooting/Self-timer/Bracket: Cont./Single Bracket/WB bracket)
Flash Mode	Sets the flash mode. (Flash Off/Autoflash/Fill-flash/Slow Sync./Rear Sync./Wireless)
Autofocus Mode	Selects the method for focusing according to movement of the subject. (Single-shot AF/Automatic AF/Continuous AF)
AF area	Selects the area of focus. (Wide/Zone/Spot/Local)
Object Tracking	Keeps the focus on a subject while tracking it. (On/Off)
Smile/Face Detect.	Automatically captures people's face(s) with the optimal focus and exposure./Shoots when a smile is detected. (Face Detection Off/Face Detection On (Regist. Faces)/Face Detection On/Smile Shutter)
Auto Port. Framing	Analyzes the scene when capturing face and automatically saves another image with well-balanced composition. (Auto/Off)
ISO	Sets the sensitivity to light. The larger the number, the faster the shutter speed. (Multi Frame Noise Reduct./ISO AUTO to 16000)
Metering Mode	Selects the method for measuring brightness. (Multi segment/Center weighted/Spot)
Flash Comp.	Adjusts the intensity of flash output. (+2.0EV to -2.0EV)

White Balance	Adjusts the color tone of images. (Auto WB/Daylight/Shade/Cloudy/Incandescent/Fluor.: Warm White/Fluor.: Cool White/Fluor.: Day White/Fluor.: Daylight/Flash/C.Temp./Filter/Custom)
DRO/Auto HDR	Compensates for the brightness and contrast automatically. (Off/D-RangeOptimizer/Auto HDR)
Creative Style	Selects your desired image processing. (Standard/Vivid/Portrait/Landscape/Sunset/Black & White)
Picture Effect	Shoots with the desired effect filter to achieve more impressive expression. (Off/Toy Camera/Pop Color/Posterization/Retro Photo/Soft High-key/Partial Color/High Contrast Mono./Soft Focus/ HDR Painting/Rich-tone Mono./Miniature)

The functions selected with the MENU button

You can set up the basic settings for the camera as a whole or execute functions such as shooting, playback, or other operations.

Press the MENU button, then set up the desired item with ▲/▼/◀/▶ on the control button, then press the center of the control button.

Select a page of the menu

Select an item on the menu

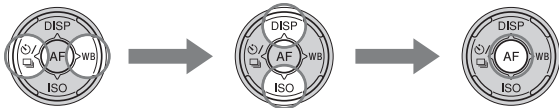

Using the guide function of the camera

In-Camera Guide

When you press the ? (In-Camera Guide) button on the Fn screen or menu screen, a guide in accordance with the currently selected function or setting appears automatically.

Select unavailable functions or settings on the Fn screen, then press the center of the control button, the appropriate setup is indicated in order to enable them.

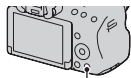

? (In-Camera Guide) button

Shooting Tip

The camera displays the shooting tips in accordance with the shooting mode selected.

1 Press the ? (In-Camera Guide) button when the recording information display is displayed.

A shooting tip list in accordance with the current subject appears automatically.

2 Select the desired shooting tip with ▲/▼ on the control button, then press the center of the control button.

The shooting tip is displayed.

- You can scroll the screen with ▲/▼.
- You can select the item with ◀/▶.

To access all shooting tips

You can search through all the shooting tips from the menu.

Use this item when you want to read shooting tips you have seen before.

MENU button → **3** → [Shooting Tip List] → **Select the desired shooting tip**

Using with your computer

Following applications are contained on the CD-ROM (supplied) to allow more versatile use of images shot with your camera.

- “Image Data Converter”

You can open RAW format image files.

- “PlayMemories Home”

You can import still images or movies recorded with the camera to your computer so that you can view them, and use various convenient features to enhance the images you have shot.

For detailed notes on installation, also see page 35.

Notes

- Use “Image Data Converter” to play back RAW images.
- “PlayMemories Home” is not compatible with Mac computers. When you play back images on Mac computers, use the appropriate application software supplied with the Mac computer.

Recommended computer environment (Windows)

The following computer environment is recommended when using the supplied software and importing images via a USB connection.

OS (pre-installed)	Microsoft Windows XP* SP3/Windows Vista** SP2/ Windows 7 SP1
“PlayMemories Home”	CPU: Intel Pentium III 800 MHz or faster (For playing/editing the High Definition movies: Intel Core Duo 1.66 GHz or faster/Intel Core 2 Duo 1.66 GHz or faster, Intel Core 2 Duo 2.26 GHz or faster (AVC HD (FX/FH))) Memory: Windows XP 512MB or more (1 GB or more is recommended), Windows Vista/Windows 7 1 GB or more Hard Disk: Disk space required for installation-approximately 500 MB Display: Screen resolution-1024 × 768 dots or more
“Image Data Converter Ver.4”	CPU/Memory: Pentium 4 or faster/1 GB or more Display: 1024 × 768 dots or more

* 64-bit editions and Starter (Edition) are not supported. Windows Image Mastering API (IMAPI) Ver.2.0 or later is required to use the function for creating discs.

** Starter (Edition) is not supported.

Recommended computer environment (Mac)

The following computer environment is recommended when using the supplied software and importing images via a USB connection.

OS (pre-installed)	USB Connection: Mac OS X v10.3 – 10.7 “Image Data Converter Ver.4”: Mac OS X v10.5, 10.6 (Snow Leopard), 10.7 (Lion)
“Image Data Converter Ver.4”	CPU: Intel Core Solo/Core Duo/Core 2 Duo or faster Memory: 1 GB or more is recommended. Display: 1024 × 768 dots or more

Notes

- Operation is not assured in an environment based on an upgrade of the operating systems described above or in a multi-boot environment.
- If you connect 2 or more USB devices to a single computer at the same time, some devices, including the camera, may not operate, depending on the types of USB devices you are using.
- Connecting the camera using a USB interface that is compatible with Hi-Speed USB (USB 2.0 compliant) allows advanced transfer (high speed transfer), as the camera is compatible with Hi-Speed USB (USB 2.0 compliant).
- When your computer resumes activity from suspend or sleep mode, communication between the camera and your computer may not recover at the same time.

Using the software

Installing the software (Windows)

Log on as Administrator.

1 Turn on your computer, and insert the CD-ROM (supplied) into the CD-ROM drive.

The installation menu screen appears.

- If it does not appear, double-click [Computer] (For Windows XP: [My Computer]) →  (PMHOME) → [Install.exe].
- If the AutoPlay screen appears, select “Run Install.exe” and follow the instructions that appear on the screen to proceed with the installation.

2 Connect the camera to the computer.

3 Click [Install].

Make sure that both “Image Data Converter” and “PlayMemories Home” are checked and follow the instructions on the screen.

- When the restarting confirmation message appears, restart the computer following the instructions on the screen.
- DirectX may be installed depending on the system environment of your computer.

4 Remove the CD-ROM after the installation is complete.

The following software is installed and shortcut icons appear on the desktop.

“Image Data Converter”

“PlayMemories Home”

“PlayMemories Home Help Guide”

Note

- If “PMB” (Picture Motion Browser) supplied with a camera that was purchased before 2011 has already been installed on the computer, “PMB” is overwritten by “PlayMemories Home,” and you may be unable to use some functions of “PMB.”

Installing the software (Mac)

Log on as Administrator.

1 Turn on your Mac computer, and insert the CD-ROM (supplied) into the CD-ROM drive.

2 Double-click the CD-ROM icon.

3 Copy the [IDC_INST.pkg] file in the [MAC] folder to the hard disk icon.

4 Double-click the [IDC_INST.pkg] file in the copy-to folder.

Follow the instructions on the screen to complete the installation.

Using “Image Data Converter”

With “Image Data Converter” you can do the following, etc.:

- To edit images recorded in RAW format with various corrections, such as tone curve, and sharpness.
- To adjust images with white balance, exposure, and creative style, etc.
- To save the images displayed and edited on a computer.
You can either save the image as RAW format or save it in the general file format.
- To display and compare RAW/JPEG images recorded with this camera.
- To rate the images on a scale of five.
- To set color labels.

To use “Image Data Converter,” refer to Help.

Click [Start] → [All Programs] → [Image Data Converter] → [Help] → [Image Data Converter Ver.4].

“Image Data Converter” support page (English only)

<http://www.sony.co.jp/ids-se/>

Using “PlayMemories Home”

With “PlayMemories Home” you can do the following, etc.:

- To set images shot with the camera and display them on the computer.
- To organize images on the computer on a calendar by shooting date to view them.
- To retouch (red-eye reduction, etc.), print, send still images as e-mail attachments, and change the shooting date.
- To print or save still images with the date.
- To create Blu-ray discs or DVD discs from AVCHD movies imported to a computer. (An Internet connection environment is required when a Blu-ray disc/DVD disc is created for the first time.)

Notes

- “PlayMemories Home” is not compatible with Mac computers. When you play back images on Mac computers, use the appropriate application software supplied with the Mac computer.
- Movies recorded with the [60i 24M(FX)]/[50i 24M(FX)] or [24p 24M(FX)]/[25p 24M(FX)] setting in [Record Setting] are converted by “PlayMemories Home” in order to create an AVCHD recording disc. This conversion can take a long time. Also, you cannot create a disc with the original image quality. If you want to keep the original image quality, you must store your movies on a Blu-ray disc.

To use “PlayMemories Home,” refer to “PlayMemories Home Help Guide.”

Double-click the shortcut of  (PlayMemories Home Help Guide) on the desktop. Or, click [Start] → [All Programs] → [PlayMemories Home] → [PlayMemories Home Help Guide].

“PlayMemories Home” support page (English only)

<http://www.sony.co.jp/pmh-se/>

List of icons on the screen

Graphic Display (LCD screen)

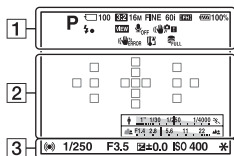

Display All Info. (LCD screen)

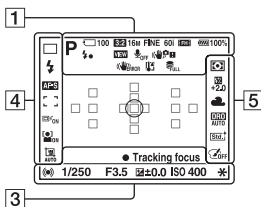

For playback (Basic information display)

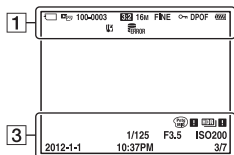

1

Display	Indication
	Exposure mode (29)
	Scene Recognition icons (24)
	Memory card (17)/ Upload
100	Remaining number of recordable images
3:2 16:9	Aspect ratio of still images
3D	3D Sweep Panorama
16M 8.4M 4.0M 14M 7.1M 3.4M WIDE STD 16:9	Image size of still images
RAW RAW+J FINE STD	Image quality of still images
60i 24p 50i 25p	Frame rate of movies

Display	Indication
	Image size of movies
	Remaining battery (18)
	Flash charge in progress
	Setting Effect OFF
	No audio recording of movies
	SteadyShot/Camera shake warning
	SteadyShot error
	Overheating warning (6)
	Database file full/ Database file error
	View Mode
100-0003	Folder - file number
	Protect
DPOF	DPOF set
	Remaining battery warning (18)

2





Display	Indication
	Spot metering area (30)
	AF area (30)
	Smart Zoom
	Clear Image Zoom
	Digital Zoom
	Shutter speed indicator
	Aperture indicator

3







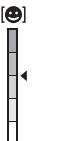





Display	Indication
REC 0:12	Recording time of the movie (m:s)
	Focus (25)
1/250	Shutter speed (29)
F3.5	Aperture (29)
	EV scale (Only for viewfinder)
	Exposure compensation
	AE lock
	Auto HDR image warning
	Picture Effect error
ISO400	ISO sensitivity
3/7	File number/Number of images in the view mode
2012-1-1 10:37AM	Date of recording

4

Display	Indication
	Drive mode
	Flash mode/Red-eye reduction
	Focus mode (30)
	AF area (30)
	Object tracking (30)

Display	Indication
  	Face Detection (30)/ Smile Shutter (30)
	Auto Portrait Framing (30)
	Smile Detection Sensitivity indicator (30)

5

Display	Indication
	Metering mode (30)
	Flash compensation (30)
AWB   -1  0  +1  +2  WB 7500K A5 G5	White balance (Auto, Preset, Custom, Color temperature, Color filter)
 	D-Range Optimizer (30)/ Auto HDR (30)
 +3 +3 +3	Creative Style (30)/ Contrast, Saturation, Sharpness
	Picture Effect (30)

Learning more about the camera

(α Handbook)

“ α Handbook,” which explains how to use the camera in detail, is included on the CD-ROM (supplied). Refer to it for in-depth instructions on the many functions of the camera.

For Windows users

- 1 Turn on your computer, and insert the CD-ROM (supplied) into the CD-ROM drive.**
- 2 Click [Handbook].**
- 3 Click [Install].**
- 4 Start “ α Handbook” from the shortcut on the desktop.**

For Mac users

- 1 Turn on your computer, and insert the CD-ROM (supplied) into the CD-ROM drive.**
- 2 Select the [Handbook] folder and copy “Handbook.pdf” stored in the [GB] folder to your computer.**
- 3 After copying is complete, double-click “Handbook.pdf.”**

Checking the number of recordable images/recording time

Once you insert a memory card into the camera and set the power switch to ON, the number of images that can be recorded (should you continue to shoot using the current settings) is displayed on the screen.

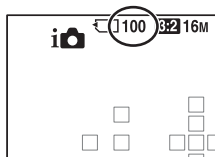

Notes

- When “0” (the number of recordable images) flashes in yellow, the memory card is full. Replace the memory card with another one, or delete images in the current memory card (page 28).
- When “NO CARD” (the number of recordable images) flashes in yellow, it means no memory card has been inserted. Insert a memory card.

The number of images that can be recorded on a memory card

The table shows the approximate number of images that can be recorded on a memory card formatted with this camera. The values are defined using Sony standard memory cards for testing. The values may vary depending on the shooting conditions and the type of memory card used.

Image Size: L 16M

Aspect Ratio: 3:2*

“Memory Stick PRO Duo”

(Units: Images)

Capacity \ Size	2GB	4GB	8GB	16GB	32GB
Standard	410	820	1650	3350	6700
Fine	295	590	1150	2400	4800
RAW & JPEG	80	160	325	650	1300
RAW	110	220	445	890	1750

* When [Aspect Ratio] is set to [16:9], you can record more images than the numbers shown in the table above (except when [RAW] is selected).

The number of images that can be recorded using a battery pack

The approximate number of images that can be recorded is as follows when you use the camera with the battery pack (supplied) at full capacity.

Note that the actual numbers may be less than those indicated depending on the conditions of use.

LCD screen mode	Approx. 500 images
Viewfinder mode	Approx. 450 images

- The number is calculated with a battery pack at full capacity and in the following situation:
 - At an ambient temperature of 25°C (77°F).
 - Using the battery pack that is charged for an hour after the CHARGE lamp goes out.
 - Using Sony “Memory Stick PRO Duo” media (sold separately).
 - [Quality] is set to [Fine].
 - [Autofocus Mode] is set to [Automatic AF].
 - Shooting once every 30 seconds.
 - The flash strobes once every 2 times.
 - The power turns on and off once every 10 times.
- The measurement method is based on the CIPA standard.
(CIPA: Camera & Imaging Products Association)

Available recording time for a movie

The table below shows the approximate total recording times using a memory card formatted with this camera.

“Memory Stick PRO Duo”

(h (hour), m (minute))

Record Setting \ Capacity	2GB	4GB	8GB	16GB	32GB
60i 24M(FX)/50i 24M(FX)	10 m	20 m	40 m	1 h 30 m	3 h
60i 17M(FH)/50i 17M(FH)	10 m	30 m	1 h	2 h	4 h 5 m
24p 24M(FX)/25p 24M(FX)	10 m	20 m	40 m	1 h 30 m	3 h
24p 17M(FH)/25p 17M(FH)	10 m	30 m	1 h	2 h	4 h 5 m
1440×1080 12M	20 m	40 m	1 h 20 m	2 h 45 m	5 h 30 m
VGA 3M	1 h 10 m	2 h 25 m	4 h 55 m	10 h	20 h 5 m

Notes

- The recordable time of movies varies for the reason that the camera equipped with VBR (Variable Bit Rate) which automatically adjusts image quality depending on shooting scene. When you record fast-moving subject, the image is clearer but the recordable time is shorter because it spends much memory to record. The recordable time also vary depending on the shooting condition or subject or setting of image quality/size.
- The values shown are not the continuous recording time.
- Recording time may depend on shooting conditions and the memory card used.
- When [] is indicated, stop recording the movie. The temperature inside the camera has increased to an unacceptable level.
- For details on movie playback, see page 27.

Notes on continuous movie recording

- It requires a lot of power to perform high quality movie recording or continuous shooting using the APS-C size image sensor. Therefore, if you continue to shoot, the temperature inside the camera will rise, especially that of the image sensor. In such cases, the camera is turned off automatically since higher temperatures affect the quality of the images or burden the internal mechanism of the camera.
- The duration of time available for movie recording is as follows when the camera starts recording after the power of the camera has been turned off for a while. (The

following values indicate the continuous time from when the camera starts recording until the camera stops recording.)

Ambient temperature	Continuous recording time for movies
20°C (68°F)	About 29 minutes
30°C (86°F)	About 29 minutes
40°C (104°F)	About 26 minutes

- The duration of time available for movie recording varies with the temperature or condition of the camera before you start recording. If you frequently recompose or shoot images after the power is turned on, the temperature inside the camera rises and the recording time available is shorter than the values indicated in the table above.
- If the camera stops recording due to the temperature, leave it for several minutes with the power turned off. Start recording after the temperature inside the camera drops fully.
- If you observe the following points, the recording time is longer.
 - Keep the camera out of direct sunlight.
 - Turn the camera off when it is not being used.
 - If possible, use a tripod and disable the SteadyShot function.
- The maximum size of a movie file is about 2 GB. When the file size is about 2 GB, the recording stops automatically when [File Format] is set to [MP4], and a new movie file is created automatically when [File Format] is set to [AVCHD].
- The maximum continuous recording time is 29 minutes.

Specifications

Camera

[System]

Camera Type	Interchangeable Lens Digital Camera
Lens	A-mount lens

[Image sensor]

Image format	23.5 mm×15.6 mm (APS-C format) CMOS image sensor
Total pixel number of image sensor	Approx. 16 500 000 pixels
Effective pixel number of camera	Approx. 16 100 000 pixels

[SteadyShot]

For still images	System: Image sensor-shift mechanism Effect: Approx. 2.5 EV to 4.0 EV in shutter speed (depending on shooting conditions and the attached lens)
For movies	System: Electronic

[Anti-Dust]

System	Charge protection coating on Low-Pass Filter and image sensor-shift mechanism
--------	---

[Auto focus system]

System	TTL phase-detection system, 15 points (3 points cross type)
Sensitivity Range	-1 EV to 18 EV (at ISO 100 equivalent)
AF illuminator	Approx. 1 m to 5 m (3.3 feet to 16.4 feet)

[Electronic viewfinder]

Type	Electronic viewfinder (color)
Screen size	1.2 cm (0.46 type)
Total number of dots	1 440 000 dots equivalent
Effective number of dots	When [Viewfinder Magnifi.] is set to [Maximum]: 1 440 000 dots equivalent When [Viewfinder Magnifi.] is set to [Standard]: 1 253 280 dots equivalent

Frame coverage	100%
Magnification	When [Viewfinder Magnifi.] is set to [Maximum]: 1.19× with 50 mm lens at infinity, -1 m^{-1} (diopter) When [Viewfinder Magnifi.] is set to [Standard]: 1.09× with 50 mm lens at infinity, -1 m^{-1} (diopter)
Eye Point	When [Viewfinder Magnifi.] is set to [Maximum]: Approximately 17 mm from the eyepiece, 16 mm from the eyepiece frame (at -1 m^{-1}) When [Viewfinder Magnifi.] is set to [Standard]: Approximately 19 mm from the eyepiece, 18 mm from the eyepiece frame (at -1 m^{-1})
Diopter Adjustment	-4.0 m^{-1} to $+4.0 \text{ m}^{-1}$ (diopter)

[LCD screen]

Type	2.7 type TFT drive/Clear Photo LCD screen
Total number of dots	230 400 (320 × 3 (RGB) × 240) dots

[Exposure control]

Metering Cell	“Exmor” CMOS sensor
Metering method	1 200-zone evaluative metering
Metering Range	-2 EV to $+17 \text{ EV}$ on Multi segment, Center weighted, Spot modes (at ISO 100 equivalent with F1.4 lens)
ISO sensitivity (Recommended exposure index)	Still images: AUTO (ISO 100 – 3 200), ISO 100 to 16 000 (1 EV step) Movies: AUTO (ISO 100 – 3 200 equivalent), ISO 100 to 3 200 equivalent (1 EV step)
Exposure compensation	$\pm 3.0 \text{ EV}$ (1/3 EV step)

[Shutter]

Type	Electronically-controlled, vertical-traverse, focal-plane type
Speed range	Still images: 1/4 000 second to 30 seconds, bulb Movies: 1/4 000 second to 1/4 second (1/3 step), up to 1/60 in AUTO mode
Flash sync speed	1/160 second



[Built-In-Flash]

Flash G.No.	GN 10 (in meters at ISO 100)
Recycling time	Approx. 3 seconds

Flash coverage	Covering 18 mm lens (focal length that the lens indicates)
Flash compensation	±2.0 EV (1/3 EV step)
Flash range	

Aperture	F2.8	F4.0	F5.6	
ISO setting	100	1 m – 3.6 m (3.3 feet – 11.8 feet)	1 m – 2.5 m (3.3 feet – 8.2 feet)	1 m – 1.8 m (3.3 feet – 5.9 feet)
	200	1 m – 5 m (3.3 feet – 16.4 feet)	1 m – 3.6 m (3.3 feet – 11.8 feet)	1 m – 2.5 m (3.3 feet – 8.2 feet)
	400	1.4 m – 7.1 m (4.6 feet – 23.3 feet)	1 m – 5 m (3.3 feet – 16.4 feet)	1 m – 3.6 m (3.3 feet – 11.8 feet)
	800	2 m – 10 m (6.6 feet – 32.8 feet)	1.4 m – 7.1 m (4.6 feet – 23.3 feet)	1 m – 5 m (3.3 feet – 16.4 feet)

[Continuous shooting]

Continuous shooting speed	<p>Tele-zoom cont. priority AE: Maximum 7 images per second/ Hi: Maximum 5.5 images per second/ Lo: Maximum 2.5 images per second</p> <ul style="list-style-type: none"> The speed of continuous shooting is estimated using our criteria. The speed of continuous shooting may be slower, depending on shooting conditions (Image size, ISO setting, aperture value, High ISO NR, or the setting of [Lens Comp.: Distortion]).
---------------------------	--

The maximum number of continuous shots

In Tele-zoom cont. priority AE mode	
Fine: 17 images/Standard: 18 images	
In Continuous shooting	
Fine: 15 images/Standard: 16 images/RAW & JPEG: 6 images/RAW: 7 images	

[Image zooming playback]

Scaling range	Image size: L: Approx. ×1.0 – ×15.4/M: Approx. ×1.0 – ×11.2/S: Approx. ×1.0 – ×7.7
---------------	--

[Recording format]

File format	JPEG (DCF Ver. 2.0, Exif Ver. 2.3, MPF Baseline) compliant, RAW (Sony's exclusive ARW2.3 format)
3D still images	MPO (MPF Extended (Disparity Image)) compliant

Movie (AVCHD format)	AVCHD format Ver. 2.0 compatible Video: MPEG-4 AVC/H.264 Audio: Dolby Digital 2ch, equipped with Dolby Digital Stereo Creator <ul style="list-style-type: none"> • Manufactured under license from Dolby Laboratories.
Movie (MP4 format)	Video: MPEG-4 AVC/H.264 Audio: MPEG-4 AAC-LC 2ch

[Recording media]

“Memory Stick PRO Duo” media, SD card

[Input/output terminals]

USB	miniB, Hi-Speed USB (USB 2.0)
HDMI	HDMI minijack
Mic Terminal	∅ 3.5 mm Stereo minijack
REMOTE Terminal	

[Power, general]

Used battery pack	Rechargeable battery pack NP-FW50
-------------------	-----------------------------------

[Others]

Microphone	Stereo
Speaker	Monaural
Print features	Exif Print compatible, PRINT Image Matching III compatible, DPOF compatible
Dimensions	Approx. 124.4 mm × 92 mm × 84.7 mm (4 7/8 inches × 3 5/8 inches × 3 1/3 inches) (W/H/D, excluding protrusions)
Mass	Approx. 506 g (1.12 lb 17.8 oz) (with battery and “Memory Stick PRO Duo” media) Approx. 448 g (0.99 lb 15.8 oz) (body only)
Operating temperature	0°C to 40°C (32°F to 104°F)

On image data compatibility

- This camera conforms with DCF (Design rule for Camera File system) universal standard established by JEITA (Japan Electronics and Information Technology Industries Association).
- Playback of images recorded with your camera on other equipment and playback of images recorded or edited with other equipment on your camera are not guaranteed.

Design and specifications are subject to change without notice.

Battery charger/Battery

BC-VW1 Battery charger

Input rating	100 V - 240 V AC, 50 Hz/60 Hz, 4.2 W
Output rating	8.4 V DC, 0.28 A
Operating temperature range	0°C to 40°C (32°F to 104°F)
Storage temperature range	-20°C to +60°C (-4°F to +140°F)
Maximum dimensions	Approx. 63 mm × 95 mm × 32 mm (2 1/2 inches × 3 3/4 inches × 1 5/16 inches) (W/H/D)
Mass	Approx. 85 g (3 oz)

Rechargeable battery pack NP-FW50

Used battery	Lithium-ion battery	
Maximum voltage	DC 8.4 V	
Nominal voltage	DC 7.2 V	
Maximum charge voltage	DC 8.4 V	
Maximum charge current	1.02 A	
Capacity	Typical	7.7 Wh (1 080 mAh)
	Minimum	7.3 Wh (1 020 mAh)
Maximum dimensions	Approx. 31.8 mm × 18.5 mm × 45 mm (1 5/16 inches × 3/4 inches × 1 13/16 inches) (W/H/D)	
Mass	Approx. 57 g (2.1 oz)	

Lens

Name (Model name)	DT 18-55mm F3.5-5.6 SAM (SAL1855)	DT 55-200mm F4-5.6 SAM (SAL55200-2)	DT 18-135mm F3.5-5.6 SAM (SAL18135)
Equivalent 35mm-format focal length* (mm)	27-82.5	82.5-300	27-202.5
Lens groups-elements	7-8	9-13	11-14
Angle of view*	76°-29°	29°-8°	76°-12°

Name (Model name)	DT 18-55mm F3.5-5.6 SAM (SAL1855)	DT 55-200mm F4-5.6 SAM (SAL55200-2)	DT 18-135mm F3.5-5.6 SAM (SAL18135)
Minimum focus** (m (feet))	0.25 (0.82)	0.95 (3.2)	0.45 (1.48)
Maximum magnification (X)	0.34	0.29	0.25
Minimum f-stop	f/22-36	f/32-45	f/22-36
Filter diameter (mm)	55	55	62
Dimensions (maximum diameter × height) (approx., mm (in.))	69.5×69 (2 3/4 × 2 3/4)	71.5×85 (2 7/8 × 3 3/8)	76×86 (3 × 3 1/2)
Mass (approx., g (oz.))	210 (7 4/8)	305 (10 3/4)	398 (14)

* The values for equivalent 35mm-format focal length and angle of view are based on Interchangeable Lens Digital Camera equipped with an APS-C sized image sensor.

** Minimum focus is the shortest distance from the image sensor to the subject.



- This lens is equipped with a distance encoder. The distance encoder allows more accurate measurement (ADI) by using a flash for ADI.
- Depending on the lens mechanism, the focal length may change with any change of the shooting distance. The focal length assumes the lens is focused at infinity.
- The infinity position provides for some adjustment to compensate for focus shift caused by change in temperature. To shoot a subject at infinite distance in MF mode, use the viewfinder and set focus.

On focal length

The picture angle of this camera is narrower than that of a 35 mm-format camera. You can find the approximate equivalent of the focal length of a 35 mm-format camera, and shoot with the same picture angle, by increasing the focal length of your lens by half.

For example, by using a 50 mm lens, you can get the approximate equivalent of a 75 mm lens of a 35 mm-format camera.

Trademarks

- **α** is a trademark of Sony Corporation.
- “Memory Stick,” , “Memory Stick PRO,” **MEMORY STICK PRO**, “Memory Stick Duo,” **MEMORY STICK DUO**, “Memory Stick PRO Duo,” **MEMORY STICK PRO DUO**, “Memory Stick PRO-HG Duo,” **MEMORY STICK PRO-HG DUO**, “Memory Stick Micro,” “MagicGate,” and **MAGICGATE** are trademarks of Sony Corporation.
- “InfoLITHIUM” is a trademark of Sony Corporation.
- “PhotoTV HD” is a trademark of Sony Corporation.
- “AVCHD” and “AVCHD” logotype are trademarks of Panasonic Corporation and Sony Corporation.
- Blu-ray Disc™ and Blu-ray™ are trademarks of the Blu-ray Disc Association.
- Dolby and the double-D symbol are trademarks of Dolby Laboratories.
- Microsoft, Windows, DirectX, and Windows Vista are either registered trademarks or trademarks of Microsoft Corporation in the United States and/or other countries.
- HDMI, the HDMI logo and High-Definition Multimedia Interface are trademarks or registered trademarks of HDMI Licensing LLC.
- Mac and Mac OS are trademarks or registered trademarks of Apple Inc.
- PowerPC is a registered trademark of IBM Corporation in the United States.
- Intel, Intel Core, MMX, and Pentium are trademarks or registered trademarks of Intel Corporation.
- SDXC Logo is a trademark of SD-3C, LLC.
- Eye-Fi is a trademark of Eye-Fi Inc.
- MultiMediaCard is a trademark of MultiMediaCard Association.
- “” and “PlayStation” are registered trademarks of Sony Computer Entertainment Inc.
- Adobe is a registered trademark or a trademark of Adobe Systems Incorporated in the United States and/or other countries.
- In addition, system and product names used in this manual are, in general, trademarks or registered trademarks of their respective developers or manufacturers. However, the™ or® marks are not used in all cases in this manual.



- Add further enjoyment with your PlayStation 3 by downloading the application for PlayStation 3 from PlayStation Store (where available.)
- The application for PlayStation 3 requires PlayStation Network account and application download.

Accessible in areas where the PlayStation Store is available.



Additional information on this product and answers to frequently asked questions can be found at our Customer Support Website.

<http://www.sony.net/>

Printed using VOC (Volatile Organic Compound)-free vegetable oil based ink.

Français

Monture A

Aide-mémoire

Les numéros de modèle et de série se situent sous l'appareil. Prendre en note le numéro de série dans l'espace prévu ci-dessous. Se reporter à ces numéros lors des communications avec le détaillant Sony au sujet de ce produit.

Modèle no SLT-A37

No de série _____

AVERTISSEMENT

Afin de réduire les risques d'incendie ou de décharge électrique, n'exposez pas cet appareil à la pluie ou à l'humidité.

IMPORTANTES INSTRUCTIONS DE SECURITE

CONSERVEZ CES INSTRUCTIONS DANGER AFIN DE REDUIRE LE RISQUE D'INCENDIE OU DE DECHARGE ELECTRIQUE, SUIVEZ EXACTEMENT CES INSTRUCTIONS

Si la forme de la fiche ne correspond pas à la prise secteur, utilisez un adaptateur de fiche accessoire de configuration correcte pour la prise secteur.

ATTENTION

Batterie

Toute erreur de manipulation de la batterie peut provoquer son explosion, entraîner un incendie, voire même des brûlures de substances chimiques.

Respectez les précautions suivantes :

- Ne démontez pas la batterie.
- N'écrasez et n'exposez pas la batterie à des chocs ou à une force extérieure. Vous ne devez pas la frapper avec un marteau, la laisser tomber ou marcher dessus.
- Ne court-circuitez pas les bornes de la batterie et maintenez-les à l'écart de tout contact avec des objets métalliques.
- N'exposez pas la batterie à des températures supérieures à 60°C (140°F), notamment les rayons directs du soleil ou l'habitacle d'un véhicule garé au soleil.
- N'incinerez pas la batterie et ne la jetez pas au feu.
- Ne manipulez jamais des batteries lithium ion qui sont endommagées ou présentent une fuite.
- Veillez à recharger la batterie à l'aide d'un chargeur Sony authentique ou d'un appareil capable de la recharger.
- Tenez la batterie hors de la portée des petits enfants.
- Gardez la batterie au sec.
- Remplacez-la uniquement par une batterie de même type ou d'un type équivalent recommandé par Sony.

- Mettez les batteries au rebut sans attendre, de la manière décrite dans les instructions.

Chargeur de batterie

Même si le témoin CHARGE n'est pas allumé, le chargeur de batterie n'est pas isolé du secteur tant qu'il reste branché à la prise murale. En cas de problème lors de l'utilisation du chargeur de batterie, coupez immédiatement l'alimentation en débranchant la fiche de la prise murale.

Le cordon d'alimentation, s'il est fourni, est conçu spécifiquement pour une utilisation exclusive avec cet appareil et il ne doit pas être utilisé avec un autre appareil électrique.

Pour les utilisateurs au Canada

RECYCLAGE DES ACCUMULATEURS AUX IONS DE LITHIUM

Les accumulateurs aux ions de lithium sont recyclables.

Vous pouvez contribuer à préserver l'environnement en rapportant les piles usagées dans un point de collecte et de recyclage le plus proche.

Pour plus d'informations sur le recyclage des accumulateurs, téléphonez au numéro gratuit 1-800-822-8837 (Etats-Unis et Canada uniquement), ou visitez <http://www.rbrc.org/>



Avertissement : Ne pas utiliser des accumulateurs aux ions de lithium qui sont endommagés ou qui fuient.

Batterie et objectif

Cet appareil est conforme à la section 15 des règlements FCC. Son fonctionnement est soumis aux deux conditions suivantes : (1) cet appareil ne doit pas provoquer d'interférences nuisibles, (2) cet appareil doit accepter toute interférence, y compris

celles susceptibles de provoquer son fonctionnement indésirable. Cet appareil numérique de la classe B est conforme à la norme NMB-003 du Canada.

À l'intention des clients aux É.-U.

UL est une organisation de sécurité reconnue internationalement. La marque UL sur le produit signifie que celui-ci est listé par UL.

Pour toute question au sujet de cet appareil, appeler :

Sony Centre d'information à la clientèle
1-800-222-SONY (7669).

Le numéro ci-dessous concerne seulement les questions relevant de la Commission fédérale des communications des États-Unis (FCC).

Information réglementaire

Déclaration de conformité
Nom commercial : SONY
No de modèle : SLT-A37
Responsable : Sony Electronics Inc.
Adresse : 16530 Via Esprillo,
San Diego, CA 92127 É.-U.
No de téléphone : 858-942-2230

Cet appareil est conforme à la Partie 15 de la réglementation de la FCC des États-Unis. Son utilisation est sujette aux deux conditions suivantes : (1) Cet appareil ne doit pas générer d'interférences nuisibles et (2) il doit être en mesure d'accepter toute interférence reçue, y compris les interférences pouvant générer un fonctionnement indésirable.

AVERTISSEMENT

Par la présente, vous êtes avisé du fait que tout changement ou toute modification ne faisant pas l'objet d'une autorisation expresse dans le présent manuel pourrait annuler votre droit d'utiliser l'appareil.

Note

L'appareil a été testé et est conforme aux exigences d'un appareil numérique de Classe B, conformément à la Partie 15 de la réglementation de la FCC.

Ces critères sont conçus pour fournir une protection raisonnable contre les interférences nuisibles dans un environnement résidentiel. L'appareil génère, utilise et peut émettre des fréquences radio; s'il n'est pas installé et utilisé conformément aux instructions, il pourrait provoquer des interférences nuisibles aux communications radio. Cependant, il n'est pas possible de garantir que des interférences ne seront pas provoquées dans certaines conditions particulières. Si l'appareil devait provoquer des interférences nuisibles à la réception radio ou à la télévision, ce qui peut être démontré en allumant et éteignant l'appareil, il est recommandé à l'utilisateur d'essayer de corriger cette situation par l'une ou l'autre des mesures suivantes :

- Réorienter ou déplacer l'antenne réceptrice.
- Augmenter la distance entre l'appareil et le récepteur.
- Brancher l'appareil dans une prise ou sur un circuit différent de celui sur lequel le récepteur est branché.
- Consulter le détaillant ou un technicien expérimenté en radio/téléviseurs.

Le câble d'interface fourni doit être utilisé avec l'appareil pour que celui-ci soit conforme aux critères régissant les appareils numériques, conformément à la sous-partie B de la Partie 15 de la réglementation de la FCC.

Note pour les clients européens

Avis aux consommateurs des pays appliquant les Directives UE

Le fabricant de ce produit est Sony Corporation, 1-7-1 Konan Minato-ku Tokyo, 108-0075 Japon. Le représentant agréé pour la compatibilité électromagnétique et la sécurité du produit est Sony Deutschland GmbH, Hedelfinger Strasse 61, 70327 Stuttgart, Allemagne. Pour toute question relative à la garantie ou aux réparations, reportez-vous à l'adresse que vous trouverez dans les documents ci-joints, relatifs à la garantie et aux réparations.

Cet appareil a été testé et jugé conforme aux limites établies par la directive EMC visant l'utilisation de câbles de connexion de moins de 3 mètres.

Attention

Le champ électromagnétique à des fréquences particulières peut avoir une incidence sur l'image et le son de cet appareil.

Avis

Si l'électricité statique ou les champs électrostatiques entraînent une interruption lors du transfert des données (échec), redémarrez l'application ou débranchez, puis rebranchez le câble de connexion (USB, etc.).

Traitement des appareils électriques et électroniques en fin de vie (Applicable dans les pays de l'Union Européenne et aux autres pays européens disposant de systèmes de collecte sélective)



Ce symbole, apposé sur le produit ou sur son emballage, indique que ce produit ne doit pas être traité avec les déchets ménagers. Il doit être remis à un point de collecte approprié pour le recyclage des équipements électriques et électroniques. En vous assurant que ce produit sont mis au rebut de façon appropriée, vous participez activement à la prévention des conséquences négatives que leur mauvais traitement pourrait provoquer sur l'environnement et sur la santé humaine. Le recyclage des matériaux contribue par ailleurs à la préservation des ressources naturelles. Pour toute information complémentaire au sujet du recyclage de ce produit, vous pouvez contacter votre municipalité, votre déchetterie locale ou le point de vente où vous avez acheté le produit.

Elimination des piles et accumulateurs usagés (Applicable dans les pays de l'Union Européenne et aux autres pays européens disposant de systèmes de collecte sélective)



Ce symbole, apposé sur les piles et accumulateurs ou sur les emballages, indique que les piles et accumulateurs fournis avec ce produit ne doivent pas être traités comme de simples déchets ménagers.

Sur certains types de piles, ce symbole apparaît parfois combiné avec un symbole chimique. Les symboles pour le mercure (Hg) ou le plomb (Pb) sont rajoutés lorsque ces piles contiennent plus de 0,0005% de mercure ou 0,004% de plomb.

En vous assurant que ces piles et accumulateurs sont mis au rebut de façon appropriée, vous participez activement à la prévention des conséquences négatives que leur mauvais traitement pourrait provoquer sur l'environnement et sur la santé humaine. Le recyclage des matériaux contribue par ailleurs à la préservation des ressources naturelles.



Pour les produits qui pour des raisons de sécurité, de performance ou d'intégrité de données nécessitent une connexion permanente à une pile ou à un accumulateur, de vous rapprocher d'un service technique qualifié pour effectuer son remplacement. En rapportant votre appareil électrique en fin de vie à un point de collecte approprié vous vous assurez que la pile ou l'accumulateur incorporée sera traitée correctement.

Pour tous les autres cas de figure et afin d'enlever les piles ou accumulateurs en toute sécurité de votre appareil, reportez-vous au manuel d'utilisation. Rapportez les piles ou accumulateurs usagés au point de collecte approprié pour le recyclage.

Pour toute information complémentaire au sujet du recyclage de ce produit ou des piles et accumulateurs, vous pouvez contacter votre municipalité, votre déchetterie locale ou le point de vente où vous avez acheté ce produit.

Pour les utilisateurs au Royaume-Uni

Une fiche moulée conforme à BS 1363 est installée sur cet équipement pour votre sécurité et commodité.

Si le fusible dans la fiche fournie doit être remplacé, un fusible de même ampérage que celui fourni et approuvé par ASTA ou BSI à BS 1362, (c'est-à-dire portant une marque  ou ) doit être utilisé.

Si la fiche fournie avec cet équipement comporte un couvercle de fusible détachable, assurez-vous de remettre en place le couvercle de fusible après avoir remplacé le fusible. N'utilisez jamais la fiche sans le couvercle de fusible. Si vous perdez le couvercle de fusible, veuillez contacter le service après-vente Sony le plus proche.

Remarques sur l'utilisation de l'appareil

Procédure de prise de vue

- Cet appareil dispose de 2 modes de contrôle des sujets : le mode écran LCD pour utiliser l'écran LCD, et le mode viseur pour utiliser le viseur.
- L'image enregistrée peut différer de l'image que vous avez vue avant l'enregistrement.

Remarques sur les fonctions utilisées avec cet appareil photo

- Pour vérifier si votre appareil est compatible 1080 60i ou 1080 50i, recherchez les repères suivants en bas de l'appareil. Appareil compatible 1080 60i : 60i Appareil compatible 1080 50i : 50i
- Lorsque vous visionnez des images en 3D enregistrées avec l'appareil sur des écrans 3D compatibles, vous pouvez ressentir des effets indésirables tels que fatigue oculaire, nausées ou fatigue. Lorsque vous visionnez des images en 3D, nous vous conseillons de faire des pauses régulièrement. Comme nous sommes tous différents en termes de besoin ou de durée des pauses, définissez vos propres normes. Si vous vous sentez malade, arrêtez de visionner des images en 3D, et consultez un médecin. Reportez-vous également au mode d'emploi du dispositif connecté ou du logiciel utilisé avec l'appareil. Les enfants ont la vue fragile (particulièrement avant l'âge de 6 ans). Avant de les autoriser à regarder des images en 3D, consultez un spécialiste (pédiatre ou ophtalmologue). Assurez-vous que les enfants respectent les précautions ci-dessus.

Aucune indemnisation en cas d'enregistrement manqué

Si l'enregistrement ou la lecture est impossible en raison d'un dysfonctionnement de l'appareil ou d'une anomalie de la carte mémoire, etc., ceci ne peut donner lieu à une indemnisation.

Copies de sauvegarde recommandées

Pour ne pas perdre vos images, copiez toujours les données sur un autre support d'enregistrement (copie de sauvegarde).

Remarques sur l'écran LCD, le viseur électronique, l'objectif et le capteur d'image

- L'écran LCD et le viseur électronique ont été fabriqués avec une technologie de très haute précision et plus de 99,99 % des pixels sont opérationnels. Ils peuvent toutefois comporter quelques minuscules points noirs et/ou lumineux (de couleur blanche, rouge, bleue ou verte) visibles en permanence sur l'écran LCD et le viseur électronique. Ces points sont normaux pour ce procédé de fabrication et n'affectent aucunement l'image.
- Ne tenez pas l'appareil par l'écran LCD.
- N'exposez pas l'appareil à la lumière directe du soleil et n'effectuez pas de prises de vue prolongées en direction du soleil. Cela risquerait d'endommager le mécanisme interne. Les rayons du soleil pourraient se focaliser sur un objet à proximité et provoquer un incendie.
- Dans un endroit froid, les images peuvent laisser une traînée sur l'écran. Ceci n'est pas une anomalie. Lorsque vous allumez l'appareil dans un endroit froid, l'écran peut être temporairement sombre. Une fois l'appareil réchauffé, l'écran fonctionnera normalement.

Remarques sur l'enregistrement prolongé

- Lorsque vous effectuez des prises de vue pendant une période prolongée, la température de l'appareil monte. Si la température dépasse un certain niveau, la marque [E] apparaît à l'écran et l'appareil s'éteint automatiquement. Si cela se produit, laissez l'appareil refroidir pendant au moins 10 minutes pour que sa température interne repasse à un niveau acceptable.

- Lorsque la température ambiante est élevée, celle de l'appareil augmente rapidement.
- Lorsque la température de l'appareil monte, la qualité d'image peut en pâtir. Nous vous conseillons d'attendre que la température de l'appareil baisse avant de poursuivre la prise de vue.
- La surface de l'appareil peut chauffer. Ceci n'est pas une anomalie.

Remarques sur l'importation de films AVCHD sur un ordinateur

Lorsque vous importez des films AVCHD sur un ordinateur, pour les ordinateurs équipés de Windows, utilisez le logiciel « PlayMemories Home » sur le CD-ROM (fourni).

Remarques sur la lecture de films avec d'autres dispositifs

- Cet appareil utilise MPEG-4 AVC/H.264 High Profile pour l'enregistrement au format AVCHD. Les films enregistrés au format AVCHD avec cet appareil ne peuvent pas être lus avec les dispositifs suivants.

- Autres appareils compatibles avec le format AVCHD ne prenant pas en charge High Profile
- Appareils non compatibles avec le format AVCHD

Cet appareil utilise également MPEG-4 AVC/H.264 Main Profile pour l'enregistrement au format MP4. Pour cette raison, les films enregistrés au format MP4 avec cet appareil ne peuvent pas être lus sur d'autres dispositifs que ceux prenant en charge MPEG-4 AVC/H.264.

- Les disques enregistrés en qualité d'image HD (haute définition) ne peuvent être lus que sur des dispositifs compatibles au format AVCHD. Les lecteurs ou enregistreurs DVD ne peuvent pas lire les disques en qualité d'image HD, car ils ne sont pas compatibles avec le format AVCHD. De même, un échec d'éjection des disques de qualité d'image HD est possible sur ces lecteurs ou enregistreurs.

Avertissement sur le copyright

Les émissions de télévision, films, cassettes vidéo et autres supports peuvent être protégés par un copyright. L'enregistrement non autorisé des supports peut être contraire aux dispositions légales afférentes.

Images utilisées dans ce manuel

Les photos utilisées comme exemples dans ce manuel sont des images reproduites et non de vraies photos prises avec cet appareil.

À propos des spécifications techniques décrites dans ce manuel

Les données concernant les performances et les spécifications sont définies dans les conditions suivantes, sauf mention contraire dans ce manuel : à une température ambiante de 25 °C (77 °F), et avec une batterie chargée pendant 1 heure après extinction du témoin CHARGE.

Nom du modèle

Ce manuel traite de plusieurs modèles fournis avec différents objectifs. Le nom du modèle varie en fonction de l'objectif fourni. Le modèle disponible varie en fonction des pays/régions.

Nom du modèle	Objectif
SLT-A37	–
SLT-A37K	DT18-55 mm
SLT-A37M	DT18-135 mm
SLT-A37Y	DT18-55 mm et DT55-200 mm

Vérification des éléments fournis

Commencez par vérifier le nom du modèle de votre appareil (page 8). Les accessoires fournis varient en fonction du modèle.

Le chiffre entre parenthèses indique le nombre d'unités.

Accessoires courants

- Appareil photo (1)
- Chargeur de batterie BC-VW1 (1)

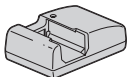

- Cordon d'alimentation (1)* (non fourni aux États-Unis et au Canada)



* Plusieurs cordons d'alimentation peuvent être livrés avec votre appareil photo. Utilisez celui qui correspond à votre pays/région.

- Batterie rechargeable NP-FW50 (1)

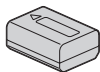

- Câble USB (1)



- Bandoulière (1)

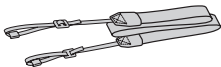

- Bouchon de boîtier (1) (monté sur l'appareil)



- Oeillette de viseur (1) (monté sur l'appareil)
- CD-ROM (1)
 - Logiciel d'application pour l'appareil α
 - Guide pratique de α
- Mode d'emploi (1) (ce manuel)

SLT-A37K

- Objectif zoom DT18-55 mm (1)/
Capuchon d'objectif avant (1)/
Couvercle d'emballage (1)

SLT-A37M

- Objectif zoom DT18-135 mm (1)/
Capuchon d'objectif avant (1)/
Capuchon d'objectif arrière (1)/
Pare-soleil (1)

SLT-A37Y

- Objectif zoom DT18-55 mm (1)/
Capuchon d'objectif avant (1)/
Couvercle d'emballage (1)
- Objectif zoom DT55-200 mm (1)/
Capuchon d'objectif avant (1)/
Capuchon d'objectif arrière (1)/
Pare-soleil (1)

Identification des pièces

Pour les informations sur l'utilisation des indicateurs, reportez-vous aux pages indiquées entre parenthèses.

Face avant

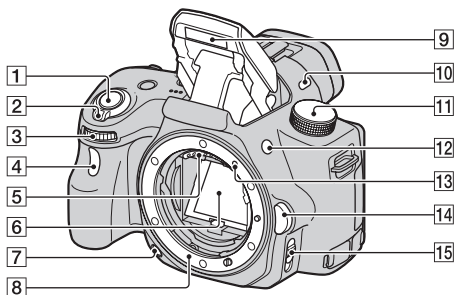





- 1 Déclencheur (25)
- 2 Interrupteur d'alimentation (23)
- 3 Molette de commande
- 4 Témoin de retardateur
- 5 Contacts d'objectif*
- 6 Miroir*
- 7 Touche d'aperçu
- 8 Monture
- 9 Flash interne*
- 10 Microphone**
- 11 Sélecteur de mode (30)
- 12 Touche ⚡ (Sortie du flash)
- 13 Taquet de montage (21)
- 14 Bouton de déverrouillage d'objectif
- 15 Commutateur de mode de mise au point

* **Ne touchez pas directement ces pièces.**

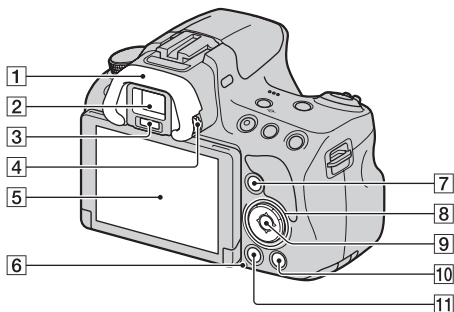
** **Ne recouvrez pas cette pièce lors de l'enregistrement de films. Cela peut provoquer du bruit ou baisser le volume.**





Face arrière

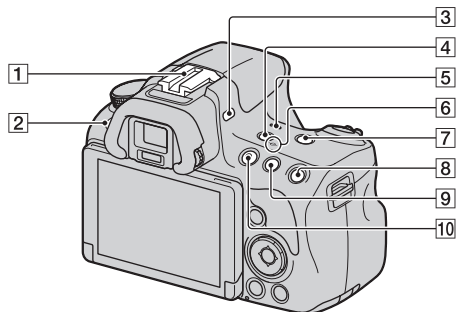

- 1 Œilleton de viseur
- 2 Viseur*
- Lorsque vous regardez dans le viseur, le mode correspondant est activé, et lorsque vous éloignez votre visage du viseur, le mode d'écran revient en mode écran LCD.
- 3 Capteurs d'oculaire
- 4 Sélecteur de réglage dioptrique
- 5 Ecran LCD (39)
- 6 Témoin d'accès (19)
- 7 Pour la prise de vue :
Touche Fn (Fonction) (31)
Pour la visualisation :
Touche  (Rotation de l'image)
- 8 Pavé de commande
▲/▼/◀/▶/DISP (Affichage)/
WB (Balance des blancs)/
☺ /  (Entraînement)/ISO
- 9 Pavé de commande (Entrer)/
Touche AF/Touche Suivi
d'objet (31)
- 10 Touche ? (Guide interne) (33)
Pour la visualisation : Touche
 (Effacer) (29)
- 11 Touche  (Lecture) (28)
- * **Ne touchez pas directement cette pièce.**

Face supérieure



- 1 Griffes porte-accessoire à verrouillage automatique
- 2 Touche MENU (32)
- 3 Microphone*
- 4 Touche FINDER/LCD
- 5 Enceinte
- 6  Indicateur de position du capteur de l'image
- 7 Touche ZOOM
- 8 Pour la prise de vue : Touche AEL (Verrouillage AE)
Pour la visualisation : Touche  (Zoom avant)
- 9 Pour la prise de vue : Touche  (Exposition)/Touche AV (Valeur d'ouverture)
Pour la visualisation : Touche  (Zoom arrière)/Touche  (Index d'images)
- 10 Touche MOVIE (25)

*** Ne recouvrez pas cette pièce lors de l'enregistrement de films. Cela peut provoquer du bruit ou baisser le volume.**

Côtés/Dessous

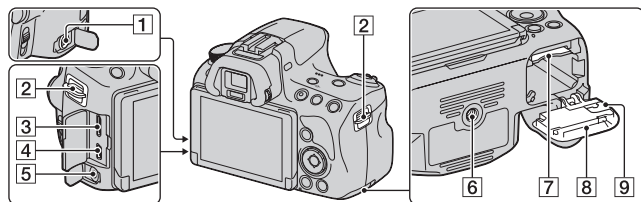
1 Borne REMOTE

- Lors du raccordement de la Télécommande RM-L1AM (vendue séparément) à l'appareil, insérez la prise de la Télécommande dans la borne REMOTE, en alignant le guide de la prise sur celui de la borne REMOTE. Assurez-vous que le cordon de la Télécommande est orienté vers l'avant.

2 Crochets pour bandoulière

- Fixez les deux extrémités de la bandoulière à l'appareil.

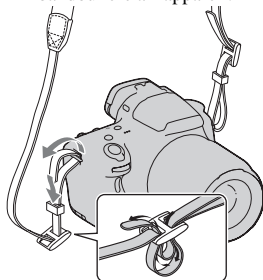
3 HDMI mini-terminal

4 Borne  (USB)

5 Prise du microphone

- Lorsqu'un microphone externe est connecté, le microphone interne est automatiquement désactivé. Lorsque le microphone externe est à alimentation enfichable, le microphone est alimenté par l'appareil.

6 Douille de trépied

- Utilisez un trépied avec une vis de moins de 5,5 mm (7/32 po.) de long. Avec des vis de 5,5 mm (7/32 po.) ou davantage, vous risquez de ne pas pouvoir fixer correctement l'appareil au trépied et d'endommager l'appareil.

7 Fente d'insertion de carte mémoire (18)

8 Couvercle de la batterie/carte mémoire (18)

9 Couverture de la plaque de connexion

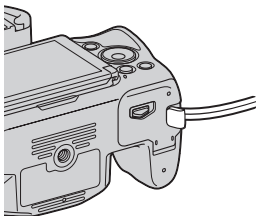

- Pour utiliser l'adaptateur secteur AC-PW20 (vendu séparément)
Faites attention à ne pas coincer le cordon de l'adaptateur AC dans le couvercle lorsque vous fermez ce dernier.

Objectif

DT 18-55mm F3.5-5.6 SAM
(Fourni avec le SLT-A37K/A37Y)

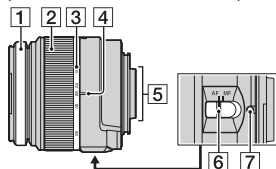

DT 55-200mm F4-5.6 SAM
(Fourni avec le SLT-A37Y)

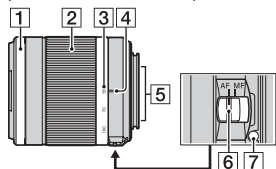

DT 18-135mm F3.5-5.6 SAM
(Fourni avec le SLT-A37M)

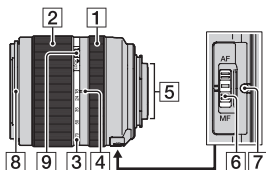

- 1 Bague de mise au point
- 2 Bague de zoom
- 3 Échelle de focale
- 4 Index de focale
- 5 Contacts d'objectif
- 6 Commutateur de mode de mise au point
- 7 Taquet de montage
- 8 Index du pare-soleil
- 9 Commutateur de verrouillage du zoom

- Les DT 18-55mm F3.5-5.6 SAM/DT 55-200mm F4-5.6 SAM/DT 18-135mm F3.5-5.6 SAM sont conçus pour les appareils photo Monture A Sony (modèles équipés d'un capteur d'image au format APS-C). Vous ne pouvez pas utiliser ces objectifs sur des appareils photo 35 mm.
- Pour les objectifs autres que DT 18-55mm F3.5-5.6 SAM/DT 55-200mm F4-5.6 SAM/DT 18-135mm F3.5-5.6 SAM, reportez-vous au mode d'emploi fourni avec l'objectif.

Charge de la batterie

Lors de la première utilisation de l'appareil, assurez-vous de recharger la batterie NP-FW50 « InfoLITHIUM » (fournie).

La batterie « InfoLITHIUM » peut être chargée même lorsqu'elle n'a pas été complètement épuisée.

Elle peut également être utilisée lorsqu'elle n'a pas été complètement chargée.

Le pack de batterie se décharge petit à petit, même lorsque vous ne l'utilisez pas. Pour éviter de rater une occasion de prendre une photo, vérifiez le niveau de batterie restante avant de prendre une photo. Si le niveau de la batterie est bas, veuillez la recharger.

1 Insérez la batterie sur le chargeur de batterie.

Poussez la batterie jusqu'à ce qu'elle s'enclenche.

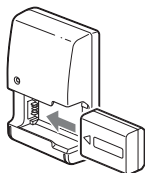

2 Branchez le chargeur de batterie dans la prise murale.

Allumé : Chargement en cours

Éteint : Chargement terminé

Durée de charge	Environ 250 minutes
-----------------	---------------------

- Durée nécessaire pour recharger une batterie complètement épuisée à une température de 25 °C (77 °F).
- Le témoin CHARGE s'éteint une fois la charge terminée.

Pour les États-Unis et le Canada

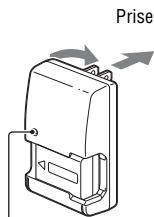

Témoin de CHARGE

Pour les autres pays/régions que les États-Unis et le Canada

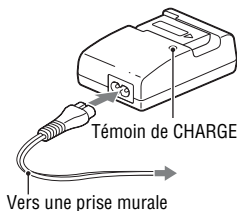

Remarques

- Le temps de charge diffère selon la capacité restante de la batterie et les conditions de charge.
- Nous vous conseillons de recharger la batterie à une température ambiante de 10 °C à 30 °C (50 °F à 86 °F). Vous risquez de ne pas pouvoir la recharger correctement en dehors de cette plage de températures.
- Branchez le chargeur de batterie dans la prise murale la plus proche.

Insertion de la batterie/carte mémoire (vendue séparément)

- 1** Ouvrez le couvercle tout en faisant glisser son levier d'ouverture.

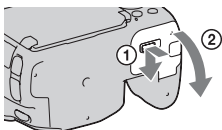

- 2** Introduisez fermement la batterie à fond tout en appuyant sur le levier de verrouillage avec l'extrémité de la batterie.

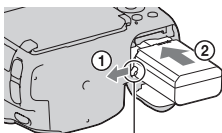

Levier de verrouillage

- 3** Insérez une carte mémoire.

- Angle rainuré orienté comme sur l'illustration, insérez la carte mémoire jusqu'au déclic.

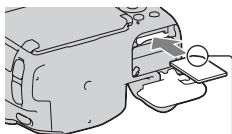

Vérifiez que l'angle rainuré est bien orienté.

- 4** Fermez le couvercle.

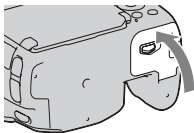

Pour retirer la batterie

Éteignez l'appareil. Glissez le levier de verrouillage dans la direction de la flèche 10 secondes après avoir éteint la caméra, ensuite enlevez le pack de la batterie. Veillez à ne pas faire tomber la batterie.

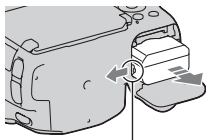

Levier de verrouillage

Pour retirer la carte mémoire

Vérifiez que le témoin d'accès est éteint, puis ouvrez le couvercle et appuyez une fois sur la carte mémoire.

Pour vérifier le niveau de la batterie restant

La batterie fournie est une batterie au lithium-ion qui possède des fonctions pour l'échange d'informations concernant les conditions d'utilisation de votre appareil. Le temps de batterie restant s'affiche sous la forme d'un pourcentage selon les conditions d'utilisation de votre appareil.

Niveau de la batterie						« Batterie épuisée. »
	Élevé Faible					Vous ne pouvez plus prendre de photos.

Cartes mémoire disponibles

Les cartes mémoire suivantes sont compatibles avec cet appareil. Toutefois, toutes les cartes mémoire ne fonctionneront peut-être pas avec cet appareil.

Types de carte mémoire	Images fixes	Films	Dans ce manuel
Memory Stick PRO Duo	✓	✓ (Repère2)	Memory Stick PRO Duo
Memory Stick PRO-HG Duo	✓	✓	
Carte mémoire SD	✓	✓ (Classe 4 ou plus rapide)	Carte SD
Carte mémoire SDHC	✓	✓ (Classe 4 ou plus rapide)	
Carte mémoire SDXC	✓	✓ (Classe 4 ou plus rapide)	

- MultiMediaCard ne peut pas être utilisée.

Remarque

- Les images enregistrées sur une carte mémoire SDXC ne peuvent pas être importées ni lues sur des ordinateurs ou périphériques non compatibles exFAT. Assurez-vous que le périphérique est compatible exFAT avant de le connecter à l'appareil. Si vous connectez l'appareil à un périphérique non compatible, vous risquez d'être invité à formater la carte. Ne formatez jamais la carte suite à cette invite, car cela supprimerait toutes les données de la carte. (exFAT est le système de fichiers utilisé sur les cartes mémoire SDXC.)

Fixation d'un objectif

1 Retirez le bouchon de boîtier de l'appareil et le couvercle d'emballage de l'arrière de l'objectif.

- Lors du changement d'objectif, procédez rapidement et à l'abri des endroits poussiéreux pour éviter que de la poussière ou des débris n'entrent dans l'appareil.
- Pour la prise de vue, retirez le capuchon d'objectif avant de l'objectif.

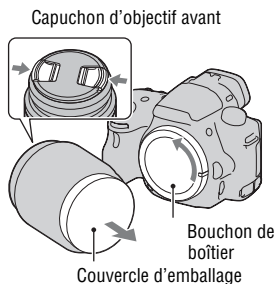

2 Montez l'objectif en alignant les repères orange (taquets de montage) sur l'objectif et l'appareil.

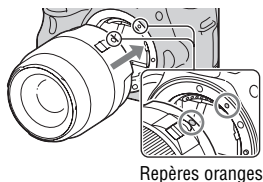

3 Tournez l'objectif dans le sens des aiguilles d'une montre jusqu'à ce qu'il s'enclenche en position verrouillée.

- Assurez-vous de ne pas insérer l'objectif de travers.

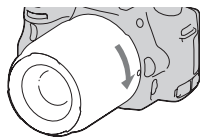

Remarques

- Lors de l'installation d'un objectif, n'appuyez pas sur le bouton de déverrouillage d'objectif.
- Ne forcez pas pour installer un objectif.
- Les objectifs à monture E ne sont pas compatibles avec l'appareil.
- Lorsque vous utilisez un objectif pour lequel une fixation de trépied est fournie, utilisez cette dernière pour fixer le trépied et équilibrer le poids de l'objectif.
- Lorsque vous transportez l'appareil doté d'un objectif, tenez à la fois l'appareil et l'objectif.
- Ne tenez pas la partie de l'objectif qui s'allonge pour l'ajustement du zoom ou de la mise au point.

Pour fixer un pare-soleil

Il est recommandé d'utiliser un pare-soleil pour réduire la tache lumineuse et garantir une qualité d'image optimale. Fixez le pare-soleil sur le support à l'extrémité de la monture de l'objectif et faites-le pivoter dans le sens des aiguilles d'une montre jusqu'à ce qu'il s'encliquette.

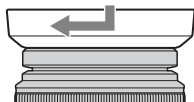

Remarques

- Aucun pare-soleil n'est fourni avec le DT 18-55mm F3.5-5.6 SAM. Vous pouvez utiliser le ALC-SH108 (vendu séparément).
- Le pare-soleil peut bloquer la lumière du flash. Retirez le pare-soleil lorsque vous utilisez le flash.
- Lorsque vous rangez l'appareil, retournez le pare-soleil et placez-le à l'envers sur l'objectif.

Remarque sur le changement d'objectif

Durant le changement d'objectif, si de la poussière ou des débris pénètrent dans l'appareil et adhèrent à la surface du capteur d'image (la pièce qui remplit le rôle du film), des points noirs peuvent apparaître sur l'image, selon les conditions de prise de vue.

L'appareil est équipé d'une fonction anti-poussière pour éviter que de la poussière ne se pose sur le capteur d'image. Veillez cependant à ce que vos changements d'objectifs se déroulent rapidement et à l'abri des endroits poussiéreux.

Mise sous tension de l'appareil et réglage de l'horloge

Lorsque vous allumez l'appareil pour la première fois, l'écran de réglage de la date et de l'heure s'ouvre.

1 Placez l'interrupteur d'alimentation sur ON pour allumer l'appareil.

L'écran utilisé pour régler la date et l'heure s'affiche.

- Pour éteindre l'appareil, placez-le sur OFF.

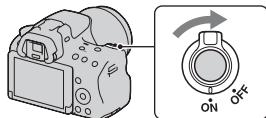

2 Vérifiez que [Entrer] est sélectionné sur l'écran LCD, puis appuyez sur le centre du pavé de commande.

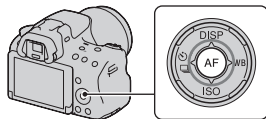

3 Sélectionnez votre zone avec ◀/▶ sur le pavé de commande, puis appuyez au centre du pavé de commande.

4 Sélectionnez chaque élément à l'aide de ◀/▶ et définissez la valeur numérique avec ▲/▼.

[Heure d'été :] : active ou désactive le réglage d'heure d'été.

[Format Date :] : permet de sélectionner le format d'affichage de la date.

- Minuit est indiqué 12:00 AM, et midi 12:00 PM.

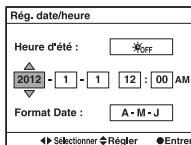
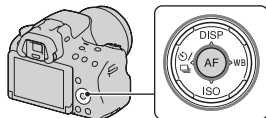

5 Répétez l'étape 4 pour régler d'autres éléments, puis appuyez sur le centre du pavé de commande.

6 Vérifiez que [Entrer] est sélectionné, puis appuyez sur le centre du pavé de commande.

Pour annuler l'opération de réglage de date/heure

Appuyez sur la touche MENU.

Pour régler de nouveau la date et l'heure

Lorsque vous allumez l'appareil pour la première fois, l'écran de réglage de la date et de l'heure s'ouvre automatiquement. La fois suivante, configurez la date et l'heure depuis le menu.

Touche MENU →  1 → [Rég. date/heure]

Pour reconfigurer la zone

Vous pouvez régler la zone où vous utilisez l'appareil. Cela vous permet de régler la zone locale lorsque vous utilisez l'appareil à l'étranger.

Touche MENU →  1 → [Réglage zone]



Conservation du réglage de la date et de l'heure

Cet appareil comporte une batterie interne rechargeable pour la conservation de la date, de l'heure et des autres réglages lorsque l'appareil est allumé ou éteint, ou lorsque la batterie est installée ou pas.

Prise de vue d'images fixes

Le mode « Auto intelligent » vous permet de photographier facilement n'importe quel sujet, quelles que soient les conditions, car l'appareil photo juge la situation adéquate et ajuste les réglages en conséquence.

Sélectionnez  lors de prise de vue dans un endroit où l'utilisation du flash est interdite.

- 1 Placez le sélecteur de mode sur  ou  (Flash désactivé).**

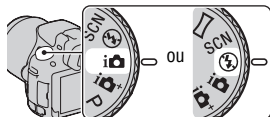

- 2 Tenez l'appareil en contrôlant votre prise de vue à l'aide de l'écran LCD ou du viseur.**

- 3 Couvrez la zone AF de l'objet désiré.**

- Si le indicateur  (Avertissement de bougé) clignote, photographiez le sujet avec attention, en tenant l'appareil immobile, ou utilisez un trépied.
- Lorsque l'appareil reconnaît la scène, l'icône Reconnaissance de scène apparaît sur l'écran et les paramètres adéquats pour cette scène seront appliqués.

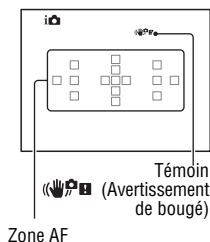

- 4** Lors de l'utilisation d'un objectif zoom, tournez la bague de réglage du zoom, puis décidez de votre prise de vue.

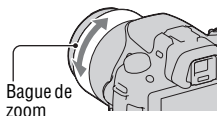

- 5** Enfoncez le déclencheur à mi-course pour effectuer la mise au point.

Lorsque la mise au point est vérifiée, ● ou (●) (Témoin de mise au point) s'allume.

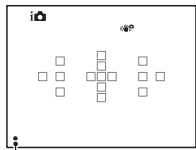
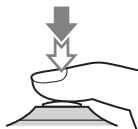

Témoin de mise au point

- 6** Enfoncez complètement le déclencheur pour prendre la vue.

- Lorsque l'appareil détecte et capture un visage avec [Cadrage portr. auto.] réglé sur [Auto], l'image capturée est automatiquement rognée dans une composition adéquate. Les deux images, originale et rognée, sont enregistrées (page 31).

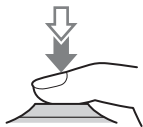

Enregistrement de films

1 Appuyez sur la touche MOVIE pour lancer l'enregistrement.

- L'enregistrement du film peut être lancé à partir de n'importe quel mode d'exposition.
- La vitesse d'obturation et l'ouverture sont réglées automatiquement. Si vous souhaitez les régler à des valeurs particulières, réglez le sélecteur de mode sur  (Film) (page 30).
- L'appareil continue à régler la mise au point lorsqu'il est en mode de mise au point automatique.

Touche MOVIE

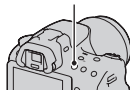

2 Appuyez de nouveau sur la touche MOVIE pour arrêter l'enregistrement.

Remarques

- Le bruit de fonctionnement de l'appareil et de l'objectif peut être enregistré pendant l'enregistrement d'un film. Vous pouvez désactiver l'enregistrement du son en réglant [Enregistrement audio] sur [OFF].
- La durée d'enregistrement en continu d'un film peut être raccourcie, selon la température ambiante ou l'état de l'appareil. Reportez-vous à « Remarques sur l'enregistrement continu de films ».
- Lorsque le repère  est indiqué, la température de l'appareil est trop élevée. Arrêtez l'appareil et attendez que sa température baisse.

Visualisation d'images

1 Appuyez sur la touche .

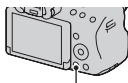

Touche 

2 Touche MENU → 1 → [Mode Visualisation] → Sélectionner le mode désiré

- Pour lire des images fixes, sélectionnez [Vue par dossier (Image fixe)], puis lisez les films, sélectionnez [Vue par dossier (MP4)] ou [Vue AVCHD] selon le format de fichier.

3 Sélectionnez une image à l'aide de /▶ sur le pavé de commande.

- Pour lire des films, appuyez sur le centre du pavé de commande.

Lors de la lecture de films	Fonctionnement du pavé de commande/ de la molette de commande
Mettre en pause/reprendre la lecture	●
Avance rapide	▶
Retour rapide	◀
Avance lente	Faites tourner la molette de commande vers la droite pendant une pause.
Retour lent	Faites tourner la molette de commande vers la gauche pendant une pause. • Le film est lu image par image.
Pour régler le volume	▼ → ▲/▼
Pour afficher les informations	▲

Remarque

- Les films enregistrés avec d'autres appareils risquent de ne pas pouvoir être lus avec l'appareil.

Suppression d'images (Effacer)

Lorsque vous avez effacé une image, vous ne pouvez pas la récupérer. Vérifiez que vous souhaitez bien la supprimer avant de l'effacer.

Remarque

- Les images protégées ne peuvent pas être effacées.

Suppression de l'image actuellement affichée

- 1** Affichez l'image que vous souhaitez supprimer, puis appuyez sur la touche .

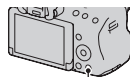

Touche 

- 2** Sélectionnez [Supprimer] avec **▲** sur le pavé de commande, puis appuyez au centre du pavé de commande.

Prise de vue avec les divers modes de prise de vue

Placez le sélecteur de mode sur le mode souhaité.



Les modes de prise de vue suivants sont fournis avec l'appareil :

i (Auto intelligent)/ ⚡ (Flash désactivé)	Le mode « Auto intelligent » vous permet de photographier facilement n'importe quel sujet, quelles que soient les conditions, car l'appareil photo juge la situation adéquate et ajuste les réglages en conséquence. Sélectionnez « Flash désactivé » lorsque vous souhaitez effectuer des prises de vue sans le flash.
i+ (Automatique supérieur)	L'appareil reconnaît et évalue la condition de prise de vue, et les réglages appropriés sont définis automatiquement. L'appareil enregistre 1 image appropriée en combinant ou en séparant les images, si nécessaire.
SCN (Sélection scène)	La sélection d'un mode adapté au sujet ou aux conditions de prise de vue vous permet de photographier l'image avec un réglage encore plus adapté au sujet.
⌵ (Panor. par balayage)	Vous permet de capturer des images panoramiques.
3D (Panorama 3D balayage)	Vous permet de capturer des images panoramiques en 3D à lire sur un téléviseur compatible 3D.
T (Rafale télé-zoom en priorité AE)	L'appareil continue la prise de vues tant que vous maintenez le déclencheur complètement enfoncé. Le centre de l'écran est recadré et l'appareil enregistre les images en continu à environ 7 images par seconde maximum.
⌵ (Film)	Vous permet de capturer des films avec l'exposition réglée manuellement (la vitesse d'obturation et la valeur d'ouverture).
P (Programme Auto)	Vous permet de réaliser des prises de vue avec l'exposition réglée automatiquement (la vitesse d'obturation et la valeur d'ouverture). Les autres réglages peuvent être effectués manuellement.
A (Priorité ouvert.)	Vous permet de réaliser des prises de vue après avoir réglé manuellement la valeur d'ouverture à l'aide de la molette de commande.
S (Priorité vitesse)	Vous permet de réaliser des prises de vue après avoir réglé manuellement la vitesse d'obturation à l'aide de la molette de commande.
M (Exposition manuelle)	Vous permet de réaliser des prises de vue après avoir réglé manuellement l'exposition (la vitesse d'obturation et la valeur d'ouverture) à l'aide de la molette de commande.

Fonctions pouvant être sélectionnées par la touche Fn (Fonction)

Les fonctions qui peuvent être sélectionnées par la touche Fn sont les suivantes :

Sélection scène	Permet la sélection d'un mode adapté aux conditions de prise de vue dans les réglages prédéfinis de Sélection de scène. (Portrait/Activités sportives/Macro/Paysage/Crépuscule/Scène de nuit/Crépuscule sans trépied/Portrait de nuit)
Film	Permet de sélectionner le mode d'exposition adapté au sujet ou à l'effet et d'enregistrer des films. (P/A/S/M)
Entraînement	Permet de régler l'entraînement, par exemple prise de vue en rafale. (Prise de vue unique/Prise d. v. en continu/Retardateur/Bracket : conti./Bracket simple/Bracket.bal.B)
Mode Flash	Permet de régler le mode de flash. (Flash désactivé/Flash auto/Flash forcé/Sync. lente/Sync. arrière/Sans fil)
Mode autofocus	Permet de sélectionner la méthode de mise au point en fonction du mouvement du sujet. (AF ponctuel/AF automatique/AF continu)
Zone AF	Permet de sélectionner la zone de mise au point. (Large/Zone/Spot/Local)
Suivi d'objet	Permet de maintenir la mise au point sur un sujet tout en le suivant. (ON/OFF)
Sourire/Dét. visage	Permet de capturer automatiquement le visage des modèles avec la mise au point et l'exposition optimales./Capture lorsqu'un sourire est détecté. (Détect. visage inactif/Détection de visage Activé (Visage enr.)/Détect. visage activé/Détect. de sourire)
Cadrage portr. auto.	Analyse la scène lors de la capture d'un visage et sauvegarde automatiquement une autre image avec une composition bien équilibrée. (Auto/OFF)
ISO	Permet de régler la sensibilité de l'éclairage. Plus la valeur est grande, plus la vitesse d'obturation est rapide. (Réduc. bruit multi-photos/ISO AUTO à 16000)

Mode de mesure	Permet de sélectionner la méthode de mesure de la luminosité. (Multizones/Pondérat. cent./Spot)
Correct.flash	Permet de régler l'intensité de la sortie de flash. (+2,0 EV à -2,0 EV)
Bal. des blancs	Permet de régler les tonalités de couleur des images. (Bal.blancs auto/Lumière jour/Ombre/Nuageux/ Incandescent/Fluor. : Blanc chaud/Fluor. : Blanc froid/ Fluor. : Blanc neutre/Fluor. : Lumière jour/Flash/Temp./ Filtre C./Personnalisée)
Opti Dyn/HDR aut	Permet de corriger automatiquement la luminosité et le contraste. (OFF/Optimiseur Dyna/HDR auto)
Modes créatifs	Permet de sélectionner le traitement d'image souhaité. (Standard/Eclatant/Portrait/Paysage/Crépuscule/Noir et blanc)
Effet de photo	Permet de prendre une photo avec l'effet de filtre souhaité pour obtenir une expression plus marquante. (OFF/Toy Camera/Couleur pop/Postérisation/Photo rétro/ Soft High-key/Couleur partielle/Monoc. contr. élevé/Flou artistique/Peinture HDR/Monochrome riche/Miniature)

Fonctions sélectionnées avec la touche MENU

Vous pouvez ajuster les réglages de base de l'appareil photo en général, ou exécuter des fonctions comme la prise de vue, la lecture ou d'autres opérations.

Appuyez sur la touche MENU, réglez l'élément souhaité avec ▲/▼/◀/▶ sur le pavé de commande, puis appuyez au centre du pavé de commande.

Sélectionnez une page du menu Sélectionnez un élément du menu

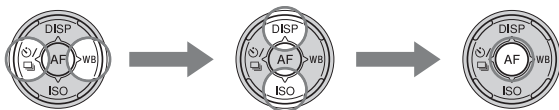

Utilisation de la fonction de guide de l'appareil

Guide interne

Lorsque vous appuyez sur la touche ? (Guide interne) sur l'écran Fn ou l'écran de menu, un guide correspondant à la fonction ou au réglage sélectionné(e) apparaît automatiquement.

Sélectionnez des fonctions ou réglages non disponibles sur l'écran Fn puis appuyez au centre du pavé de commande, la configuration appropriée permettant de les activer est indiquée.

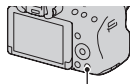

Touche ? (Guide interne)

Conseil de prise de vue

L'appareil affiche les conseils de prise de vue en fonction du mode de prise de vue sélectionné.

1 Appuyez sur la touche ? (Guide interne) lorsque les informations d'enregistrement s'affichent.

Une liste de conseils de prise de vue en fonction du sujet en cours apparaît automatiquement.

2 Sélectionnez le conseil de prise de vue souhaité à l'aide de ▲/▼ sur le pavé de commande, puis appuyez au centre du pavé de commande.

Le conseil de prise de vue s'affiche.

- Vous pouvez faire défiler l'écran avec ▲/▼.
- Vous pouvez sélectionner l'élément avec ◀▶.

Pour accéder à tous les conseils de prise de vue

Vous pouvez effectuer une recherche dans tous les conseils de prise de vue à partir du menu.

Utilisez cet élément si vous souhaitez lire des conseils de prise de vue que vous avez déjà lus.

Touche MENU → [Appareil photo] 3 → [Conseils pr prise vue] → Sélectionner le conseil de prise de vue désiré

Utilisation avec votre ordinateur

Les applications suivantes sont contenues dans le CD-ROM (fourni) pour permettre une utilisation plus polyvalente des images prises avec l'appareil.

- « Image Data Converter »

Vous pouvez ouvrir des fichiers d'image au format RAW.

- « PlayMemories Home »

Vous pouvez importer des images fixes ou des films enregistrés avec l'appareil sur votre ordinateur, afin de pouvoir les visionner, et utiliser différentes caractéristiques adéquates pour améliorer les images que vous avez capturées.

Pour des remarques détaillées sur l'installation, reportez-vous aussi à la page 36.

Remarques

- Utilisez « Image Data Converter » pour lire des images RAW.
- « PlayMemories Home » n'est pas compatible avec les ordinateurs Mac. Lorsque vous lisez des images sur des ordinateurs Mac, utilisez le logiciel d'application approprié fourni avec l'ordinateur Mac.

Environnement matériel et logiciel recommandé (Windows)

L'environnement suivant est recommandé pour utiliser le logiciel fourni et importer des images via une connexion USB.

Système d'exploitation (préinstallé)	Microsoft Windows XP* SP3/Windows Vista** SP2/Windows 7 SP1
« PlayMemories Home »	Processeur : Intel Pentium III 800 MHz ou plus rapide (Pour la lecture/l'édition de films haute définition : Intel Core Duo 1,66 GHz ou plus rapide/Intel Core 2 Duo 1,66 GHz ou plus rapide, Intel Core 2 Duo 2,26 GHz ou plus rapide (AVCHD FX/FH)) Mémoire : Windows XP 512 Mo ou plus (1 Go ou plus est recommandé), Windows Vista/Windows 7 1 Go ou plus Disque dur : Espace disque requis pour l'installation - environ 500 Mo Écran : Résolution de l'écran – 1024 × 768 points ou plus

« Image Data Converter Ver.4 »	Processeur/Mémoire : Pentium 4 ou plus rapide/1 Go ou plus Écran : 1024 × 768 points ou plus
--------------------------------	---

- * Les éditions 64 bits et Starter ne sont pas prises en charge. Windows Image Mastering API (IMAPI) Ver.2.0 ou suivante est nécessaire pour utiliser la fonction de création de disques.
- ** L'édition Starter n'est pas prise en charge.

Environnement matériel et logiciel recommandé (Mac)

L'environnement suivant est recommandé pour utiliser le logiciel fourni et importer des images via une connexion USB.

Système d'exploitation (préinstallé)	Connexion USB : Mac OS X v10.3 – 10.7 « Image Data Converter Ver.4 »: Mac OS X v10.5, 10.6 (Snow Leopard), 10.7 (Lion)
« Image Data Converter Ver.4 »	Processeur : Intel Core Solo/Core Duo/Core 2 Duo ou plus rapide Mémoire : 1 Go ou plus recommandé. Écran : 1024 × 768 points ou plus

Remarques

- Le fonctionnement n'est pas garanti dans un environnement basé sur une mise à niveau des systèmes d'exploitation ci-dessus ou dans un environnement multiboot.
- Si vous connectez simultanément 2 ou plusieurs périphériques USB à un même ordinateur, il se peut que certains d'entre eux, y compris votre appareil photo, ne fonctionnent pas, en fonction du type de périphériques USB utilisés.
- La connexion de votre appareil à l'aide d'une interface USB répondant à la norme Hi-Speed USB (compatible USB 2.0) permet un transfert de données avancé (transfert de données haute vitesse) car l'appareil est compatible avec la norme Hi-Speed USB (compatible USB 2.0).
- Lorsque votre ordinateur quitte le mode de veille ou de veille prolongée, il se peut que la communication entre l'appareil et l'ordinateur ne soit pas rétablie simultanément.

Utilisation du logiciel

Installation du logiciel (Windows)

Connectez-vous en tant qu'administrateur.

1 Mettez l'ordinateur sous tension et insérez le CD-ROM (fourni) dans le lecteur de CD-ROM.

L'écran du menu d'installation apparaît.

- S'il ne s'affiche pas, double-cliquez sur [Ordinateur] (Pour Windows XP : [Poste de travail]) →  (PMHOME) → [Install.exe].
- Si l'écran de Lecture automatique s'affiche, sélectionnez « Exécuter Install.exe » et suivez les instructions qui s'affichent à l'écran pour procéder à l'installation.

2 Raccordement de l'appareil à l'ordinateur.

3 Cliquez sur [Installer].

Vérifiez que « Image Data Converter » et « PlayMemories Home » sont tous deux cochés, puis suivez les instructions à l'écran.

- Lorsque le message de confirmation de redémarrage s'affiche, redémarrez l'ordinateur en suivant les instructions à l'écran.
- DirectX peut être installé, en fonction de l'environnement système de votre ordinateur.

4 Une fois l'installation terminée, retirez le CD-ROM.

Le logiciel suivant est installé et des icônes de raccourci apparaissent sur le Bureau.

- « Image Data Converter »
- « PlayMemories Home »
- « Guide d'assistance de PlayMemories Home »

Remarque

- Si « PMB » (Picture Motion Browser) fourni avec un appareil qui a été acheté avant 2011 a déjà été installé sur l'ordinateur, « PMB » est écrasé par « PlayMemories Home », et il se peut que vous ne sachiez pas utiliser certaines fonctions de « PMB ».

Installation du logiciel (Mac)

Connectez-vous en tant qu'administrateur.

1 Mettez l'ordinateur Mac sous tension et insérez le CD-ROM (fourni) dans le lecteur de CD-ROM.

2 Double-cliquez sur l'icône CD-ROM.

3 Copiez le fichier [IDC_INST.pkg] du dossier [MAC] sur l'icône du disque dur.

4 Double-cliquez sur le fichier [IDC_INST.pkg] dans le dossier de destination de copie.

Procédez comme indiqué à l'écran pour terminer l'installation.

Utilisation de « Image Data Converter »

Avec « Image Data Converter », vous pouvez effectuer ce qui suit, etc. :

- éditer des images enregistrées au format RAW en y apportant diverses corrections, comme la courbe de tonalité, la netteté.
- ajuster la balance des blancs, l'exposition, les modes créatifs, etc. des images.
- enregistrer les images affichées et les éditer sur un ordinateur.
Vous pouvez soit sauvegarder l'image au format RAW soit l'enregistrer au format de fichier général.
- afficher et comparer les images RAW/JPEG enregistrées avec cet appareil.
- noter les images sur une échelle de cinq.
- définir des étiquettes de couleur.

Pour utiliser « Image Data Converter », reportez-vous à l'Aide.

Cliquez sur [Démarrer] → [Tous les programmes] → [Image Data Converter] → [Aide] → [Image Data Converter Ver.4].

Page de support «Image Data Converter» (uniquement en anglais)

<http://www.sony.co.jp/ids-se/>

Utilisation de « PlayMemories Home »

Avec « PlayMemories Home », vous pouvez effectuer ce qui suit, etc. :

- régler des images prises avec l'appareil et les afficher sur l'ordinateur ;
- organiser les images, sur l'ordinateur, suivant un calendrier par date de prise de vue pour les visualiser ;
- retoucher (Réduction des yeux rouges, etc.), imprimer, envoyer des images comme pièces jointes à un e-mail et changer la date de prise de vue ;
- imprimer ou enregistrer des images fixes horodatées ;
- Pour créer des disques , Blu-ray ou des disques DVD à partir de films AVCHD importés sur un ordinateur. (Une connexion à Internet est nécessaire lors de la première création d'un disque Blu-ray/DVD.)

Remarques

- « PlayMemories Home » n'est pas compatible avec les ordinateurs Mac. Lorsque vous lisez des images sur des ordinateurs Mac , utilisez le logiciel d'application approprié fourni avec l'ordinateur Mac .
- Les films enregistrés avec le réglage [60i 24M(FX)]/[50i 24M(FX)] ou [24p 24M(FX)]/[25p 24M(FX)] dans [Réglage d'enregistr.] sont convertis par « PlayMemories Home » afin de créer un disque d'enregistrement AVCHD. Cette conversion peut prendre du temps. En outre, vous ne pouvez pas créer un disque avec la qualité d'image d'origine. Si vous souhaitez conserver la qualité d'image d'origine, vous devez stocker vos films sur un disque Blu-ray.

Pour utiliser « PlayMemories Home », reportez-vous à « Guide d'assistance de PlayMemories Home ».

Double-cliquez sur le raccourci de  (Guide d'assistance de PlayMemories Home), situé sur le bureau. Ou cliquez sur [Démarrer] → [Tous les programmes] → [PlayMemories Home] → [Guide d'assistance de PlayMemories Home].

Page de support « PlayMemories Home » (uniquement en anglais)

<http://www.sony.co.jp/pmh-se/>

Liste des icônes sur l'écran

Aff. graphique (Ecran LCD)

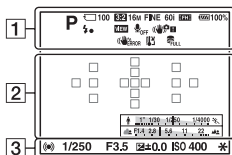

Afficher toutes infos (Ecran LCD)

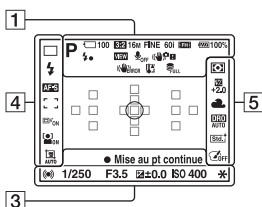

Pour la lecture (affichage des informations de base)

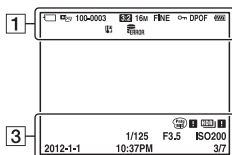

1

Affichage	Indication
	Mode d'exposition (30)
	Icônes de reconnaissance de scène (25)
	Carte mémoire (18)/ Téléchargement
100	Nombre restant d'images enregistrables
3:2 16:9	Ratio d'aspect des images fixes
3D	Panorama 3D par balayage
16M 8.4M 4.0M 14M 7.1M 3.4M WIDE STD 16:9	Taille des images fixes
RAW RAW+J FINE STD	Qualité d'image des images fixes
60i 24p 50i 25p	Vitesse de défilement des films

Affichage	Indication
	Taille d'image des films
100%	Charge restante de la batterie (19)
	Chargement du flash en cours
	Définition d'effet désactivée
	Pas d'enregistrement audio des films
	SteadyShot/ Avertissement de bougé
	SteadyShot erreur
	Avertissement de surchauffe (7)
	Fichier de base de données plein/Erreur du fichier de base de données
	Mode de visualisation
100-0003	Numéro de dossier-fichier
	Protéger
DPOF	DPOF activé
	Avertissement de charge restante de la batterie (19)

2

Affichage	Indication
	Zone de mesure spot (31)
	Zone AF (31)
	Smart Zoom
	Clear Image Zoom
	Digital Zoom

Affichage	Indication
	Témoin de vitesse d'obturation
	Témoin d'ouverture

3

Affichage	Indication
ENR 0:12	Durée d'enregistrement du film (m:s)
	Mise au point (26)
1/250	Vitesse d'obturation (30)
F3.5	Ouverture (30)
-3, 2, 1, 0, 1, 2, 3+	Echelle IL (seulement pour le viseur)
+3.0	Correction exposition
	Verrouillage AE
	Avertissement d'image HDR auto
	Erreur effet de photo
ISO400	Sensibilité ISO
3/7	Nombre de fichiers/ Nombre d'images en mode de visualisation
2012-1-1 10:37AM	Date d'enregistrement

4

Affichage	Indication
	Entraînement
	Mode flash/Réduction des yeux rouges
	Mode de mise au point (31)

Affichage	Indication
	Zone AF (31)
	Suivi d'objet (31)
	Face Detection (31)/ Smile Shutter (31)
	Cadrage auto-portrait (31)
	Témoin de sensibilité de la détection de sourire (31)

5

Affichage	Indication
	Mode de mesure (31)
	Correction de flash (31)
	Balance des blancs (Auto, Préréglée, Personnalisée, Température de couleur, Filtre couleur)
	Optimiseur de plage dynamique (31)/HDR auto (31)
	Modes créatifs (31)/ Contraste, saturation, netteté
	Effet de photo (31)

En savoir plus sur l'appareil (Guide pratique de α)

Le « Guide pratique de α », qui explique en détails comment utiliser l'appareil, est inclus dans le CD-ROM (fourni). Reportez-vous à ce guide pour des instructions plus précises sur les nombreuses fonctions de l'appareil.

Pour les utilisateurs de Windows

- 1 Mettez l'ordinateur sous tension et insérez le CD-ROM (fourni) dans le lecteur de CD-ROM.**
- 2 Cliquez sur [Guide pratique].**
- 3 Cliquez sur [Installer].**
- 4 Démarrez le « Guide pratique de α » à partir du raccourci situé sur le bureau.**

Pour les utilisateurs de Mac

- 1 Mettez l'ordinateur sous tension et insérez le CD-ROM (fourni) dans le lecteur de CD-ROM.**
- 2 Sélectionnez le dossier [Handbook] et copiez le « Handbook.pdf » situé dans le dossier [FR] sur votre ordinateur.**
- 3 Une fois la copie effectuée, double-cliquez sur « Handbook.pdf ».**

Vérification du nombre d'images enregistrables/de la durée d'enregistrement

Après avoir inséré une carte mémoire dans l'appareil et placé l'interrupteur d'alimentation sur ON, le nombre d'images pouvant être enregistrées (si vous continuez la prise de vue avec les réglages actuels) s'affiche sur l'écran.

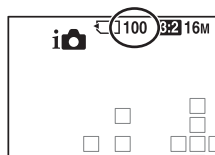

Remarques

- Si « 0 » (le nombre d'images enregistrables) clignote en jaune, cela signifie que la carte mémoire est pleine. Remplacez la carte mémoire ou effacez des images de la carte mémoire actuelle (page 29).
- Si « NO CARD » (le nombre d'images enregistrables) clignote en jaune, cela signifie qu'il n'y a pas de carte mémoire insérée. Insérez une carte mémoire.

Nombre d'images pouvant être enregistrées sur une carte mémoire

Le tableau ci-dessous indique le nombre approximatif d'images pouvant être enregistrées sur une carte mémoire formatée avec cet appareil. Les valeurs sont définies par des tests utilisant des cartes mémoires Sony standard. Les valeurs peuvent varier en fonction des conditions de prise de vue et du type de carte mémoire utilisé.

Taille d'image : L 16M

Ratio d'aspect : 3:2*

« Memory Stick PRO Duo »

(Unités : images)

Taille \ Capacité	2 Go	4 Go	8 Go	16 Go	32 Go
Standard	410	820	1650	3350	6700
Fine	295	590	1150	2400	4800
RAW & JPEG	80	160	325	650	1300
RAW	110	220	445	890	1750

* Lorsque [Ratio d'aspect] est réglé sur [16:9], vous pouvez enregistrer davantage d'images que les nombres indiqués dans le tableau ci-dessus (sauf lorsque [RAW] est sélectionné).

Nombre d'images pouvant être enregistrées lors de l'utilisation de la batterie

Le nombre approximatif d'images pouvant être enregistrées est comme suit lorsque vous utilisez l'appareil avec la batterie (fournie) pleinement chargée.

Notez que, dans certaines conditions d'utilisation, les nombres réels peuvent être inférieurs à ceux qui sont indiqués.

Mode écran LCD	Environ 500 images
Mode viseur	Environ 450 images

- Le nombre est calculé avec une batterie complètement chargée et dans les conditions suivantes :
 - à une température ambiante de 25 °C (77 °F)
 - avec la batterie rechargée, une heure après extinction du témoin CHARGE.
 - Utilisation du « Memory Stick PRO Duo » Sony (vendu séparément).
 - [Qualité] est réglé sur [Fine].
 - [Mode autofocus] est réglé sur [AF automatique].
 - prise de vue une fois toutes les 30 secondes.
 - flash déclenché toutes les 2 fois.
 - mise sous et hors tension toutes les 10 fois.
- la méthode de mesure est basée sur la norme CIPA.
(CIPA: Camera & Imaging Products Association)

Durée d'enregistrement disponible pour un film

Le tableau ci-dessous illustre les durées totales approximatives pouvant être enregistrées sur une carte mémoire formatée avec l'appareil.

« Memory Stick PRO Duo »

(h (heure), m (minute))

Capacité Réglage d'enregistr.	2 Go	4 Go	8 Go	16 Go	32 Go
60i 24M(FX)/50i 24M(FX)	10 m	20 m	40 m	1 h 30 m	3 h
60i 17M(FH)/50i 17M(FH)	10 m	30 m	1 h	2 h	4 h 5 m
24p 24M(FX)/25p 24M(FX)	10 m	20 m	40 m	1 h 30 m	3 h
24p 17M(FH)/25p 17M(FH)	10 m	30 m	1 h	2 h	4 h 5 m
1440×1080 12M	20 m	40 m	1 h 20 m	2 h 45 m	5 h 30 m
VGA 3M	1 h 10 m	2 h 25 m	4 h 55 m	10 h	20 h 5 m

Remarques

- La durée d'enregistrement des films varie car l'appareil équipé d'un VBR (débit binaire variable) règle automatiquement la qualité d'image selon la scène de prise de vue. Lorsque vous enregistrez un sujet en déplacement rapide, l'image est plus claire mais la durée d'enregistrement est moindre car l'enregistrement nécessite beaucoup de mémoire. La durée d'enregistrement varie également selon les conditions de prise de vue ou le sujet, ou selon le réglage de la qualité/taille de l'image.
- Les valeurs illustrées ne sont pas celles de la durée d'enregistrement continue.
- La durée d'enregistrement dépend des conditions de prise de vue et de la carte mémoire utilisée.
- Lorsque [] est indiqué, arrêtez d'enregistrer le film. La température intérieure de l'appareil a atteint un niveau inacceptable.
- Pour plus de détails sur la lecture de films, reportez-vous page 28.

Remarques sur l'enregistrement continu de films

- Cela consomme beaucoup d'énergie d'enregistrer un film en haute qualité ou d'effectuer une prise de vue en rafale à l'aide d'un capteur d'image de format APS-C. Par conséquent, si vous poursuivez la prise de vue, la température interne de l'appareil va augmenter, surtout au niveau du capteur d'image. Dans ce cas, l'appareil s'éteint automatiquement car des températures élevées compromettent la qualité des images ou nuisent au mécanisme interne de l'appareil.
- La durée disponible pour l'enregistrement de films est la suivante lorsque l'appareil commence l'enregistrement après avoir été hors tension pendant un certain temps. (Les valeurs suivantes indiquent la durée en continu du moment où l'appareil commence l'enregistrement jusqu'au moment où il l'arrête.)

Température ambiante	Durée d'enregistrement en continu pour les films
20 °C (68 °F)	Environ 29 minutes
30 °C (86 °F)	Environ 29 minutes
40 °C (104 °F)	Environ 26 minutes

- La durée disponible pour l'enregistrement de films varie selon la température ou l'état de l'appareil avant le début de l'enregistrement. Si vous recadrez ou prenez souvent des images après la mise sous tension, la température interne de l'appareil augmente et la durée d'enregistrement disponible est inférieure aux valeurs indiquées dans le tableau ci-dessus.
- Si l'appareil cesse l'enregistrement eu égard à la température, laissez-le éteint quelques minutes. Reprenez l'enregistrement une fois que la température interne de l'appareil a complètement baissé.
- Si vous respectez les points suivants, la durée d'enregistrement sera plus longue.
 - Mettez l'appareil à l'abri de la lumière directe du soleil.
 - Mettez l'appareil hors tension lorsque vous ne l'utilisez pas.
 - Utilisez si possible un trépied et désactivez la fonction SteadyShot.
- La taille maximale d'un fichier de film est d'environ 2 Go. Lorsque la taille du fichier approche 2 Go, l'enregistrement s'arrête automatiquement lorsque le [Format fichier] est réglé sur [MP4], et un nouveau fichier de film est créé automatiquement lorsque le [Format fichier] est réglé sur [AVCHD].
- La durée d'enregistrement maximale est de 29 minutes.

Spécifications

Appareil photo

[Système]

Type d'appareil	Appareil photo à objectif interchangeable
Objectif	Objectif à monture A

[Capteur d'image]

Format d'image	Capteur d'image CMOS 23,5 mm×15,6 mm (format APS-C)
Nombre total de pixels du capteur d'image	Environ 16 500 000 pixels
Nombre de pixels utiles de l'appareil	Environ 16 100 000 pixels

[SteadyShot]

Pour les images fixes	Système : Système de déplacement du capteur d'image Effet : Environ 2,5 IL à 4,0 IL à la vitesse d'obturation (en fonction des conditions de prise de vue et de l'objectif utilisé)
Pour les films	Système : électronique

[Anti-poussière]

Système	Revêtement de protection anti-charge sur le filtre passe-bas et le mécanisme de déplacement du capteur d'image
---------	--

[Système de mise au point automatique]

Système	Système de détection de phase TTL, 15 points (3 points en croix)
Plage de sensibilité	-1 IL à 18 IL (à équivalent ISO 100)
Illuminateur AF	Environ 1 m à 5 m (3,3 pieds à 16,4 pieds)

[Viseur électronique]

Type	Viseur électronique (Couleur)
Taille d'écran	1,2 cm (type 0,46)
Nombre total de points	1 440 000 points
Nombre réel de points	Lorsque [Grossis. viseur] est réglé sur [Maximale] : 1 440 000 points Lorsque [Grossis. viseur] est réglé sur [Standard] : 1 253 280 points

Couverture de cadre	100 %
Grossissement	Lorsque [Grossis. viseur] est réglé sur [Maximale] : 1,19× avec l'objectif de 50 mm réglé à l'infini, -1 m ⁻¹ (dioptrie) Lorsque [Grossis. viseur] est réglé sur [Standard] : 1,09× avec l'objectif de 50 mm réglé à l'infini, -1 m ⁻¹ (dioptrie)
Point oculaire	Lorsque [Grossis. viseur] est réglé sur [Maximale] : à environ 17 mm de l'oculaire, à 16 mm du cadre de l'oculaire (à -1 m ⁻¹) Lorsque [Grossis. viseur] est réglé sur [Standard] : à environ 19 mm de l'oculaire, à 18 mm du cadre de l'oculaire (à -1 m ⁻¹)
Réglage dioptrique	-4,0 m ⁻¹ à +4,0 m ⁻¹ (dioptrique)

[Écran LCD]

Type	Lecteur TFT type 2,7/Écran LCD Clear Photo
Nombre total de points	230 400 (320 × 3 (RVB) × 240) points

[Commande d'exposition]

Cellule de mesure	Capteur CMOS « Exmor »
Méthode de mesure	Mesure d'évaluation sur 1 200 zones
Plage de mesure	-2 IL à +17 IL en modes Multizones, Pondération centrale, Spot (à équivalent ISO 100 avec un objectif F1.4)
Sensibilité ISO (indice de lumination recommandé)	Vues fixes : AUTO (ISO 100 à 3 200), ISO 100 à 16 000 (incrément 1 IL) Films : AUTO (équivalent ISO 100 à 3 200), équivalent ISO 100 à 3 200 (incrément 1 IL)
Correction d'exposition	±3,0 IL (incrément 1/3 IL)

[Obturateur]

Type	Obturateur plan focal électronique à translation verticale
Plage de vitesses	Vues fixes : 1/4 000 seconde à 30 secondes, ampoule Films : 1/4 000 seconde à 1/4 seconde (incrément 1/3), jusqu'à 1/60 en mode AUTO
Vitesse de synchro-flash	1/160 seconde



[Flash interne]

Nombre guide du flash	GN 10 (en mètres à 100 ISO)
Durée de recyclage	Environ 3 secondes
Angle d'éclairage	Objectif couvrant 18 mm (focale indiquée par l'objectif)
Correction du flash	±2,0 IL (incrément 1/3 IL)
Plage de flash	

Ouverture		F2.8	F4.0	F5.6
Réglage ISO	100	1 m – 3,6 m (3,3 pieds – 11,8 pieds)	1 m – 2,5 m (3,3 pieds – 8,2 pieds)	1 m – 1,8 m (3,3 pieds – 5,9 pieds)
	200	1 m – 5 m (3,3 pieds – 16,4 pieds)	1 m – 3,6 m (3,3 pieds – 11,8 pieds)	1 m – 2,5 m (3,3 pieds – 8,2 pieds)
	400	1,4 m – 7,1 m (4,6 pieds – 23,3 pieds)	1 m – 5 m (3,3 pieds – 16,4 pieds)	1 m – 3,6 m (3,3 pieds – 11,8 pieds)
	800	2 m – 10 m (6,6 pieds – 32,8 pieds)	1,4 m – 7,1 m (4,6 pieds – 23,3 pieds)	1 m – 5 m (3,3 pieds – 16,4 pieds)

[Prise de vue en rafale]

Vitesse de prise de vue en rafale

Rafale télé-zoom en priorité AE : 7 images maximum par seconde/ Hi : 5,5 images maximum par seconde/
 Lo : 2,5 images maximum par seconde

- Nos conditions de mesure. La vitesse de prise de vue en rafale peut être plus lente en fonction des conditions de prise de vue (taille de l'image, réglage ISO, valeur d'ouverture, Hauts ISO NR ou réglage de [Comp. Objectif : Distorsion]).

Nombre maximum de vues prises en rafale

Dans le mode Rafale télé-zoom en priorité AE

Fine : 17 images/Standard : 18 images

En prise de vue en rafale

Fine : 15 images/Standard : 16 images/RAW & JPEG :

6 images/RAW : 7 images

[Lecture en zoomant sur l'image]

Plage d'agrandissement

Taille de l'image : L : environ $\times 1,0 - \times 15,4/$

M : Environ $\times 1,0 - \times 11,2/S$: Environ $\times 1,0 - \times 7,7$

[Format d'enregistrement]

Format de fichier	Compatible JPEG (DCF Ver. 2.0, Exif Ver. 2.3, format de base MPF), RAW (format Sony ARW 2.3)
Images fixes 3D	Compatible MPO (MPF Extended (Image de disparité))
Film (format AVCHD)	Compatible AVCHD format Ver. 2.0 Vidéo : MPEG-4 AVC/H.264 Audio : Dolby Digital 2ch, équipé de Dolby Digital Stereo Creator <ul style="list-style-type: none"> • Fabriqué sous licence de Dolby Laboratories.
Film (format MP4)	Vidéo : MPEG-4 AVC/H.264 Audio : MPEG-4 AAC-LC 2ch

[Support d'enregistrement]

« Memory Stick PRO Duo », carte SD

[Bornes d'entrée/sortie]

USB	MiniB, Hi-Speed USB (USB 2.0)
HDMI	Miniprise HDMI
Borne micro	Miniprise stéréo Ø 3,5 mm
Borne REMOTE	

[Alimentation, caractéristiques générales]

Batterie usagée	Batterie rechargeable NP-FW50
-----------------	-------------------------------

[Divers]

Microphone	Stéréo
Enceinte	Monophonique
Caractéristiques d'impression	Compatible Exif Print, compatible PRINT Image Matching III, compatible DPOF
Dimensions	Environ 124,4 mm × 92 mm × 84,7 mm (4 7/8 pouces × 3 5/8 pouces × 3 1/3 pouces) (L/H/P, parties saillantes non comprises)
Poids	Environ 506 g (1,12 lb 17,8 oz) (avec batterie et « Memory Stick PRO Duo ») Environ 448 g (0,99 lb 15,8 oz) (corps uniquement)
Température de fonctionnement	0°C à 40 °C (32°F à 104 °F)

Compatibilité des données d'image

- Cet appareil est conforme à la norme universelle DCF (Design rule for Camera File system) établie par la JEITA (Japan Electronics and Information Technology Industries Association).
- La lecture sur un autre appareil d'images enregistrées avec cet appareil et la lecture sur cet appareil d'images enregistrées ou montées sur un autre appareil ne sont pas garanties.

La conception et les spécifications sont susceptibles de modifications sans préavis.

Chargeur de batterie/Batterie

Chargeur de batterie BC-VM1

Entrée nominale	100 V - 240 V CA, 50 Hz/60 Hz, 4,2 W
Sortie nominale	8,4 V CC, 0,28 A
Plage de température de fonctionnement	0 °C à 40 °C (32 °F à 104 °F)
Plage de température de rangement	-20 °C à +60 °C (-4 °F à +140 °F)
Dimensions maximales	Environ 63 mm × 95 mm × 32 mm (2 1/2 pouces × 3 3/4 pouce × 1 5/16 pouces) (L/H/P)
Poids	Environ 85 g (3 oz)

Batterie rechargeable NP-FW50

Batterie usagée	Batterie au lithium-ion	
Tension maximale	8,4 V CC	
Tension nominale	7,2 V CC	
Tension de charge maximale	8,4 V CC	
Courant de charge maximal	1,02 A	
Capacité	Habituelle	7,7 Wh (1 080 mAh)
	Minimale	7,3 Wh (1 020 mAh)
Dimensions maximales	Environ 31,8 mm × 18,5 mm × 45 mm (1 5/16 pouce × 3/4 pouce × 1 13/16 pouces) (L/H/P)	
Poids	Environ 57 g (2,1 oz)	

Objectif

Nom (Nom du modèle)	DT 18-55mm F3.5-5.6 SAM (SAL1855)	DT 55-200mm F4-5.6 SAM (SAL55200-2)	DT 18-135mm F3.5-5.6 SAM (SAL18135)
Équivalent de la focale 35 mm* (mm)	27-82,5	82,5-300	27-202,5
Groupes-Éléments d'objectif	7-8	9-13	11-14
Angle de vue*	76°-29°	29°-8°	76°-12°
Mise au point minimale** (m (pieds))	0,25 (0,82)	0,95 (3,2)	0,45 (1,48)
Grossissement maximal (X)	0,34	0,29	0,25
Nombre F minimal	f/22-36	f/32-45	f/22-36
Diamètre de filtre (mm)	55	55	62
Dimensions (diamètre × hauteur max.) (environ, mm (po))	69,5×69 (2 3/4 × 2 3/4)	71,5×85 (2 7/8 × 3 3/8)	76×86 (3 × 3 1/2)
Poids (environ, g (oz.))	210 (7 4/8)	305 (10 3/4)	398 (14)

* Les valeurs de l'équivalent de la focale 35 mm et de l'angle de vue sont basées sur un Interchangeable Lens Digital Camera équipé d'un capteur d'image APS-C.

** La mise au point minimale est la distance la plus infime entre le capteur d'image et le sujet.



- Cet objectif est équipé d'un encodeur de distance. L'encodeur de distance permet une mesure plus précise (ADI) en utilisant un flash pour ADI.
- Selon le mécanisme de l'objectif, la focale peut changer si la distance de prise de vue change. La focale suppose que l'objectif effectue la mise au point à l'infini.
- La position d'infini permet de corriger par des réglages le décalage de mise au point dû au changement de température. Pour prendre un sujet à une distance infinie en mode MF, utilisez le viseur et réglez la mise au point.

Focale

L'angle d'image de cet appareil est plus étroit que celui d'un appareil 35 mm. Pour obtenir approximativement l'équivalent de la focale d'un appareil 35 mm et photographier avec le même angle d'image, vous devez augmenter la focale de votre objectif de moitié.

Par exemple, en utilisant un objectif de 50 mm, vous obtiendrez approximativement l'équivalent d'un objectif de 75 mm sur un appareil 35 mm.

Marques

- **α** est une marque de Sony Corporation.
- « Memory Stick », , « Memory Stick PRO », **MEMORY STICK PRO**, « Memory Stick Duo », **MEMORY STICK DUO**, « Memory Stick PRO Duo », **MEMORY STICK PRO DUO**, « Memory Stick PRO-HG Duo », **MEMORY STICK PRO-HG DUO**, « Memory Stick Micro », « MagicGate » et **MAGICGATE** sont des marques de commerce de Sony Corporation.
- « InfoLITHIUM » est une marque de commerce de Sony Corporation.
- « PhotoTV HD » est une marque de commerce de Sony Corporation.
- « AVCHD » et le type de logos « AVCHD » sont des marques commerciales de Panasonic Corporation et Sony Corporation.
- Blu-ray Disc TM et Blu-ray TM sont des marques de commerce de Blu-ray Disc Association.
- Dolby et le symbole à deux D sont des marques de Dolby Laboratories.
- Microsoft, Windows, DirectX et Windows Vista sont soit des marques soit des marques déposées de Microsoft Corporation aux États-Unis et/ou dans d'autres pays.
- HDMI, le logo HDMI et High-Definition Multimedia Interface sont des marques ou des marques déposées de HDMI Licensing LLC.
- Mac et Mac OS sont des marques commerciales ou des marques déposées d'Apple Inc.
- PowerPC est une marque déposée d'IBM Corporation aux États-Unis.
- Intel, Intel Core, MMX, et Pentium sont des marques ou des marques déposées d'Intel Corporation.
- Le logo SDXC est une marque de SD-3C, LLC.
- Eye-Fi est une marque de Eye-Fi Inc.
- MultiMediaCard est une marque commerciale de MultiMediaCard Association.
- «  » et « PlayStation » sont des marques déposées de Sony Computer Entertainment Inc.
- Adobe est une marque déposée ou une marque d'Adobe Systems Incorporated aux États-Unis ou dans d'autres pays.
- Les noms de système et de produit utilisés dans ce manuel sont généralement des marques ou des marques déposées de leurs créateurs ou fabricants respectifs. Notez que les marques TM ou ® ne sont pas toujours utilisées dans ce manuel.



- Profitez encore davantage de votre PlayStation 3 en téléchargeant l'application pour PlayStation 3 à partir du PlayStation Store (selon les disponibilités.)

- L'application pour PlayStation 3 requiert un compte PlayStation Network et le téléchargement de l'application. Accessible dans les zones où le PlayStation Store est disponible.



Des informations complémentaires sur ce produit et des réponses à des questions fréquemment posées sont disponibles sur notre site Web d'assistance client.

<http://www.sony.net/>

Imprimé avec de l'encre à base d'huile végétale sans COV (composés organiques volatils).

Deutsch

A-Bajonett

WARNUNG

Um Feuergefahr und die Gefahr eines elektrischen Schlags zu verringern, setzen Sie das Gerät weder Regen noch Feuchtigkeit aus.

WICHTIGE SICHERHEITSANWEISUNGEN

BEWAHREN SIE DIESE ANWEISUNGEN AUF GEFAHR UM DIE GEFAHR VON BRAND ODER ELEKTRISCHEN SCHLÄGEN ZU VERRINGERN, SOLLTEN SIE DIESE ANWEISUNGEN GENAU BEFOLGEN

Falls der Stecker wegen seiner Form nicht in die Netzsteckdose passt, verwenden Sie einen Steckeradapter der korrekten Konfiguration für die Netzsteckdose.

ACHTUNG

Akku

Bei unsachgemäßem Gebrauch des Akkus kann er explodieren oder es besteht Feuergefahr oder die Gefahr von Verätzungen. Beachten Sie bitte die folgenden Hinweise.

- Zerlegen Sie den Akku nicht.
- Setzen Sie den Akku keinen Stößen, Schlägen usw. aus, quetschen Sie ihn nicht, lassen Sie ihn nicht fallen und achten Sie darauf, nicht versehentlich auf den Akku zu treten.
- Halten Sie Gegenstände aus Metall von den Akkuanschlüssen fern. Es kann sonst zu einem Kurzschluss kommen.
- Setzen Sie den Akku keinen Temperaturen über 60 °C aus, wie sie z. B. bei direkter Sonneneinstrahlung oder in einem in der Sonne geparkten Auto auftreten können.
- Zünden Sie den Akku nicht an und werfen Sie ihn nicht ins Feuer.
- Berühren Sie beschädigte oder auslaufende Lithium-Ionen-Akkus nicht.
- Laden Sie den Akku unbedingt mit einem Originalladegerät von Sony oder einem Gerät mit Ladefunktion.
- Halten Sie den Akku von kleinen Kindern fern.
- Schützen Sie den Akku vor Feuchtigkeit.
- Tauschen Sie den Akku nur gegen den gleichen oder einen vergleichbaren Akkutyp aus, der von Sony empfohlen wird.

- Entsorgen Sie verbrauchte Akkus unverzüglich wie in den Anweisungen erläutert.

Ladegerät

Selbst wenn die Lampe CHARGE nicht leuchtet, ist das Ladegerät nicht von der Netzstromquelle getrennt, solange es an die Netzsteckdose angeschlossen ist. Sollte während der Benutzung des Ladegeräts eine Störung auftreten, unterbrechen Sie sofort die Stromversorgung durch Abziehen des Steckers von der Netzsteckdose.

Das Netzkabel, falls vorhanden, ist speziell für den Gebrauch nur mit dieser Kamera ausgelegt und sollte nicht mit anderen Elektrogeräten verwendet werden.

Für Kunden in Europa

Hinweis für Kunden in Ländern, in denen EU-Richtlinien gelten

Der Hersteller dieses Produkts ist Sony Corporation, 1-7-1 Konan Minato-ku Tokyo, 108-0075, Japan. Autorisierter Vertreter für EMV und Produktsicherheit ist die Sony Deutschland GmbH, Hedelfinger Strasse 61, 70327 Stuttgart, Deutschland. Für Fragen im Zusammenhang mit Kundendienst oder Garantie wenden Sie sich bitte an die in den separaten Kundendienst- oder Garantieunterlagen genannten Adressen.

Dieses Produkt wurde geprüft und erfüllt die EMV-Richtlinie, sofern Verbindungskabel mit einer Länge von weniger als 3 Metern verwendet werden.

Achtung

Die elektromagnetischen Felder bei den speziellen Frequenzen können Bild und Ton dieses Gerätes beeinflussen.

Hinweis

Wenn eine Datenübertragung aufgrund statischer oder elektromagnetischer Störeinflüsse abbricht (fehlschlägt), starten Sie die entsprechende Anwendung neu, oder entfernen Sie das USB-Kabel, und schließen Sie es wieder an.

Entsorgung von gebrauchten elektrischen und elektronischen Geräten (anzuwenden in den Ländern der Europäischen Union und anderen europäischen Ländern mit einem separaten Sammelsystem für diese Geräte)



Das Symbol auf dem Produkt oder seiner Verpackung weist darauf hin, dass dieses Produkt nicht als normaler Haushaltsabfall zu behandeln ist, sondern an einer Annahmestelle für das Recycling von elektrischen und elektronischen Geräten abgegeben werden muss. Durch Ihren Beitrag zum korrekten Entsorgen dieses Produkts schützen Sie die Umwelt und die Gesundheit Ihrer Mitmenschen. Umwelt und Gesundheit werden durch falsches Entsorgen gefährdet. Materialrecycling hilft, den Verbrauch von Rohstoffen zu verringern. Weitere Informationen zum Recycling dieses Produkts erhalten Sie bei Ihrer Gemeindeverwaltung, den kommunalen Entsorgungsbetrieben oder dem Geschäft, in dem Sie das Produkt gekauft haben.

Entsorgung von gebrauchten Batterien und Akkus (anzuwenden in den Ländern der Europäischen Union und anderen europäischen Ländern mit einem separaten Sammelsystem für diese Produkte)



Das Symbol auf der Batterie/dem Akku oder der Verpackung weist darauf hin, dass diese nicht als normaler Haushaltsabfall zu behandeln sind.

Ein zusätzliches chemisches Symbol Pb (Blei) oder Hg (Quecksilber) unter der durchgestrichenen Mülltonne bedeutet, dass die Batterie/der Akku einen Anteil von mehr als 0,0005% Quecksilber oder 0,004% Blei enthält.

Durch Ihren Beitrag zum korrekten Entsorgen dieser Batterien/Akkus schützen Sie die Umwelt und die Gesundheit Ihrer Mitmenschen. Umwelt und Gesundheit werden durch falsches Entsorgen gefährdet. Materialrecycling hilft, den Verbrauch von Rohstoffen zu verringern.

Bei Produkten, die auf Grund ihrer Sicherheit, der Funktionalität oder als Sicherung vor Datenverlust eine ständige Verbindung zur eingebauten Batterie benötigen, sollte die Batterie nur durch qualifiziertes Servicepersonal ausgetauscht werden.

Um sicherzustellen, dass die Batterie korrekt entsorgt wird, geben Sie das Produkt zwecks Entsorgung an einer Annahmestelle für das Recycling von elektrischen und elektronischen Geräten ab. Für alle anderen Batterien entnehmen Sie die Batterie bitte entsprechend dem Kapitel über die sichere Entfernung der Batterie. Geben Sie die Batterie an einer Annahmestelle für das Recycling von Batterien/Akkus ab.

Weitere Informationen über das Recycling dieses Produkts oder der Batterie erhalten Sie von Ihrer Gemeinde, den kommunalen Entsorgungsbetrieben oder dem Geschäft, in dem Sie das Produkt gekauft haben.

Für Kunden in Deutschland

Entsorgungshinweis: Bitte werfen Sie nur entladene Batterien in die Sammelboxen beim Handel oder den Kommunen. Entladen sind Batterien in der Regel dann, wenn das Gerät abschaltet und signalisiert „Batterie leer“ oder nach längerer Gebrauchsdauer der Batterien „nicht mehr einwandfrei funktioniert“.

Um sicherzugehen, kleben Sie die Batteriepole z.B. mit einem Klebestreifen ab oder geben Sie die Batterien einzeln in einen Plastikbeutel.

Hinweise zur Verwendung Ihrer Kamera

Vorgehensweise bei der Aufnahme

- Diese Kamera besitzt 2 Modi für die Betrachtung von Motiven: den LCD-Display-Modus, bei dem das LCD-Display benutzt wird, und den Suchermodus, bei dem der Sucher zum Einsatz kommt.
- Das aufgezeichnete Bild unterscheidet sich möglicherweise von dem Bild, das Sie vor der Aufnahme überprüft haben.

Hinweise zu den bei der Kamera verfügbaren Funktionen

- Prüfen Sie, welche der folgenden Markierungen sich an der Unterseite der Kamera befindet, um festzustellen, ob es sich bei Ihrer Kamera um ein 1080 60i- oder 1080 50i-kompatibles Gerät handelt.
1080 60i-kompatibles Gerät: 60i
1080 50i-kompatibles Gerät: 50i
- Während der Betrachtung von 3D-Bildern, die mit der Kamera aufgezeichnet wurden, auf 3D-kompatiblen Monitoren spüren Sie möglicherweise Unwohlsein wie eine Überlastung der Augen, Übelkeit oder Müdigkeit. Wenn Sie 3D-Bilder betrachten, empfehlen wir, in regelmäßigen Abständen Pausen einzulegen. Da die Erfordernis bzw. Häufigkeit dieser Pausen bei jeder Person anders ausfallen, richten Sie sich bitte nach Ihren eigenen Bedürfnissen. Wenn Sie sich unwohl fühlen, sehen Sie keine 3D-Bilder mehr an und wenden Sie sich bei Bedarf an einen Arzt. Beachten Sie auch die Bedienungsanleitungen der angeschlossenen Geräte bzw. der Software, die mit der Kamera verwendet wird. Die Sehkraft eines Kindes ist immer schutzbedürftig (insbesondere bei Kindern unter 6 Jahren). Wenden Sie sich bitte an einen Fachmann, wie z. B. einen Kinder- oder Augenarzt, bevor Sie ihnen gestatten, 3D-Bilder anzusehen. Achten Sie darauf, dass Ihre Kinder die oben aufgeführten Vorsichtsmaßnahmen einhalten.

Kein Schadenersatz für Aufnahmeinhalte

Falls die Aufnahme oder Wiedergabe wegen einer Funktionsstörung der Kamera oder einer Speicherkarte usw. nicht durchführbar ist, besteht kein Anspruch auf Schadenersatz.

Sicherstellungsempfehlung

Um der potentiellen Gefahr von Datenverlust vorzubeugen, sollten Sie Daten stets auf ein anderes Speichermedium kopieren (sichern).

Hinweise zum LCD-Display, dem elektronischen Sucher, Objektiv und dem Bildsensor

- Da das LCD-Display und der elektronische Sucher unter Einsatz von extrem genauer Präzisionstechnologie hergestellt werden, sind über 99,99 % der Pixel für den effektiven Betrieb funktionsfähig. Dennoch besteht die Möglichkeit, dass winzige schwarze und/oder helle Punkte (weiße, rote, blaue oder grüne Punkte) ständig auf dem LCD-Display und dem elektronischen Sucher zu sehen sind. Diese Punkte sind ein normales Resultat des Herstellungsprozesses und haben keinerlei Einfluss auf die Bilder.
- Halten Sie die Kamera nicht am LCD-Display fest.
- Setzen Sie die Kamera nicht Sonnenlicht aus und führen Sie nicht über längere Zeit Aufnahmen in Richtung Sonne aus. Andernfalls kann der interne Mechanismus beschädigt werden. Falls Sonnenlicht auf ein nahe gelegenes Objekt gebündelt wird, kann ein Brand entstehen.
- Bei niedrigen Temperaturen kann ein Nachzieheffekt auf dem Bildschirm auftreten. Dies ist keine Funktionsstörung. Wenn die Kamera an einem kalten Ort eingeschaltet wird, kann der Bildschirm vorübergehend dunkel werden. Sobald die Kamera warm wird, funktioniert der Bildschirm normal.

Hinweise zu Langzeitaufnahmen

- Wenn Sie die Aufnahme über lange Zeit fortsetzen, steigt die Temperatur der Kamera. Wenn die Temperatur ein bestimmtes Niveau erreicht, wird die Markierung [L] auf dem Bildschirm angezeigt, und die Kamera schaltet sich automatisch aus. Wenn sich die Kamera ausgeschaltet hat, lassen Sie sie 10 Minuten oder länger liegen, damit die Temperatur im Inneren der Kamera auf ein sicheres Niveau sinken kann.
- Bei hohen Umgebungstemperaturen steigt die Temperatur der Kamera schnell an.
- Wenn die Temperatur der Kamera steigt, kann sich die Bildqualität verschlechtern. Es wird empfohlen zu warten, bis die Temperatur der Kamera fällt, bevor Sie die Aufnahme fortsetzen.
- Die Oberfläche der Kamera kann sich stark erwärmen. Dies ist keine Funktionsstörung.

Hinweise zum Import von Filmen im AVCHD-Format auf einen Computer

Verwenden Sie zum Importieren von Filmen im AVCHD-Format auf einen Computer bei Windows-Computern die Software „PlayMemories Home“ auf der CD-ROM (mitgeliefert).

Hinweise zur Wiedergabe von Filmen auf anderen Geräten

- Diese Kamera nutzt MPEG-4 AVC/H.264 High Profile für die Aufnahme im AVCHD-Format. Filme, die im AVCHD-Format mit dieser Kamera aufgezeichnet wurden, können nicht mit den folgenden Geräten abgespielt werden.
 - Andere Geräte, die mit dem AVCHD-Format kompatibel sind und High Profile nicht unterstützen
 - Geräte, die mit dem AVCHD-Format inkompatibel sind

Diese Kamera nutzt außerdem MPEG-4 AVC/H.264 Main Profile für die Aufnahme im MP4-Format. Aus diesem Grund können Filme, die im MP4-Format mit dieser Kamera aufgezeichnet wurden, nicht auf anderen Geräten wiedergegeben werden, die kein MPEG-4 AVC/H.264 unterstützen.

- In HD-Bildqualität (High Definition) aufgezeichnete Discs können nur auf Geräten abgespielt werden, die mit dem AVCHD-Format kompatibel sind. DVD-basierte Player oder Recorder können Discs in HD-Bildqualität nicht abspielen, da sie nicht mit dem AVCHD-Format kompatibel sind. DVD-basierte Player oder Recorder werfen außerdem Discs in HD-Bildqualität möglicherweise nicht aus.

Warnung zum Urheberrecht

Fernsehprogramme, Filme, Videobänder und andere Materialien können urheberrechtlich geschützt sein. Unerlaubtes Aufnehmen solcher Materialien kann gegen die Bestimmungen des Urheberrechts verstoßen.

Die in dieser Anleitung verwendeten Bilder

Bei den in dieser Anleitung als Beispiele verwendeten Fotos handelt es sich um reproduzierte Bilder, nicht um tatsächlich mit dieser Kamera aufgenommene Bilder.

Hinweis zu den in dieser Anleitung beschriebenen technischen Daten

Die Leistungsangaben und technischen Daten gelten unter folgenden Bedingungen, es sei denn, in dieser Anleitung wird etwas anderes beschrieben: bei einer gewöhnlichen Umgebungstemperatur von 25 °C und Verwendung eines Akkus, der nach dem Erlöschen der Lampe CHARGE ungefähr 1 Stunde lang aufgeladen wurde.

Modellname

In dieser Anleitung werden verschiedene Modelle mit jeweils unterschiedlichen Objektiven behandelt. Der Modellname variiert je nach mitgeliefertem Objektiv. Das verfügbare Modell hängt von den jeweiligen Ländern/Regionen ab.

Modellname	Objektiv
SLT-A37	–
SLT-A37K	DT18-55mm
SLT-A37M	DT18-135mm
SLT-A37Y	DT18-55mm und DT55-200mm

Überprüfen des mitgelieferten Zubehörs

Überprüfen Sie zunächst den Modellnamen Ihrer Kamera (Seite 6). Das mitgelieferte Zubehör variiert je nach Modell.

Die Zahl in Klammern gibt die Stückzahl an.

Allgemeines Zubehör

- Kamera (1)
- BC-VW1 Ladegerät (1)

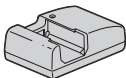

- Netzkabel (1)* (in den USA und Kanada nicht mitgeliefert)



- * Sie erhalten zu Ihrer Kamera möglicherweise mehrere Netzkabel. Verwenden Sie in diesem Fall das richtige für Ihre Region.
- Wiederaufladbarer Akku NP-FW50 (1)



- USB-Kabel (1)



- Schulterriemen (1)

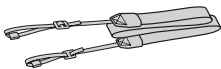

- Gehäusedeckel (1) (an Kamera angebracht)



- Augenmuschel (1) (an Kamera angebracht)
- CD-ROM (1)
 - Anwendungssoftware für α -Kamera
 - α Handbuch
- Gebrauchsanleitung (1) (Vorliegende Anleitung)

SLT-A37K

- DT18-55 mm-Zoomobjektiv (1)/
Vordere Objektivkappe (1)/
Transportdeckel (1)

SLT-A37M

- DT18-135 mm-Zoomobjektiv (1)/Vordere Objektivkappe (1)/
Hintere Objektivkappe (1)/
Gegenlichtblende (1)

SLT-A37Y

- DT18-55 mm-Zoomobjektiv (1)/
Vordere Objektivkappe (1)/
Transportdeckel (1)
- DT55-200 mm-Zoomobjektiv (1)/Vordere Objektivkappe (1)/
Hintere Objektivkappe (1)/
Gegenlichtblende (1)

Bezeichnung der Teile

Einzelheiten zur Bedienung finden Sie auf den in Klammern angegebenen Seiten.

Vorderseite

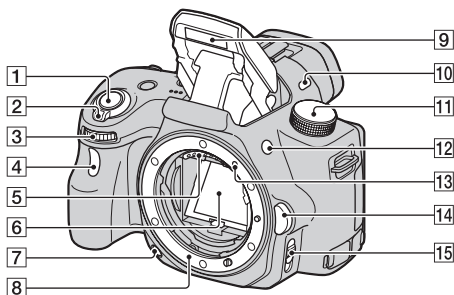

- 1 Auslöser (23)
- 2 Ein-/Ausschalter (21)
- 3 Einstellrad
- 4 Selbstauslöserlampe
- 5 Objektivkontakte*
- 6 Spiegel*
- 7 Schärfentiefetaste
- 8 Anschluss
- 9 Eingebauter Blitz*
- 10 Mikrofon**
- 11 Moduswahlrad (28)

- 12 Taste ⚡ (Blitzentriegelung)
- 13 Montageausrichtung (19)
- 14 Objektiventriegelungsknopf
- 15 Fokusmodusschalter

* **Vermeiden Sie die direkte Berührung dieser Teile.**

** **Decken Sie diesen Teil während der Filmaufnahme nicht ab. Andernfalls können Störgeräusche oder eine verringerte Lautstärke die Folge sein.**

Rückseite

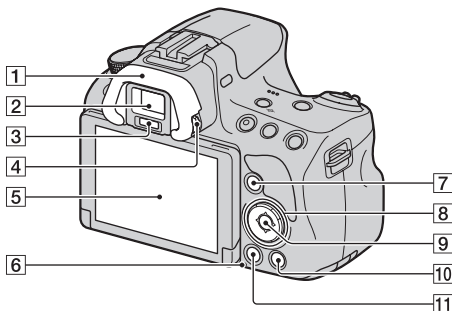

- 1** Augenmuschel
- 2** Sucher*
- Wenn Sie in den Sucher blicken, wird der Sucher-Modus aktiviert. Wenn Sie das Gesicht vom Sucher entfernen, schaltet der Bildschirmmodus wieder zum LCD-Display-Modus um.
- 3** Suchereinblicksensoren
- 4** Einstellrad für Dioptrien
- 5** LCD-Display (38)
- 6** Zugriffslampe (17)
- 7** Für Aufnahme: Taste Fn (Funktion) (29)
Für Wiedergabe: -Taste (Bild drehen)
- 8** Steuerschalter ///
DISP (Anzeige)/
WB (Weißabgleich)/
 / (Bildfolge)/ISO
- 9** Steuerschalter (Eingabe)/
Taste AF/Taste für
Objektverfolgung (29)
- 10** -Taste (integrierter
Kamerahilfetext) (31)
Für Wiedergabe: -Taste
(Löschen) (27)
- 11** -Taste (Wiedergabe) (26)
- * **Vermeiden Sie die direkte Berührung dieses Teils.**

Oben

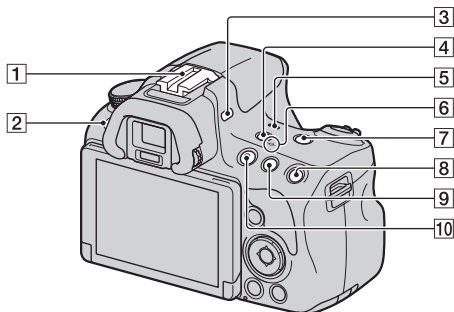

- 1** Selbstarretierender Zubehörschuh
2 MENU -Taste (30)
3 Mikrofon*
4 FINDER/LCD -Taste
5 Lautsprecher
6 ⊖ Positionsmarke für Bildsensor
7 ZOOM -Taste
8 Für Aufnahme: AEL-Taste (AE-Speicher)
 Für Wiedergabe: ⊕ -Taste (Vergrößern)
9 Für Aufnahme:
 [Belichtungssymbol] -Taste (Belichtung)/
 AV-Taste (Blendenwert)
 Für Wiedergabe:
 Taste ⊖ (Verkleinern)/
 Taste [Bildindex-Symbol] (Bildindex)
10 Taste MOVIE (25)
- * Decken Sie diesen Teil während der Filmaufnahme nicht ab. Andernfalls können Störgeräusche oder eine verringerte Lautstärke die Folge sein.**

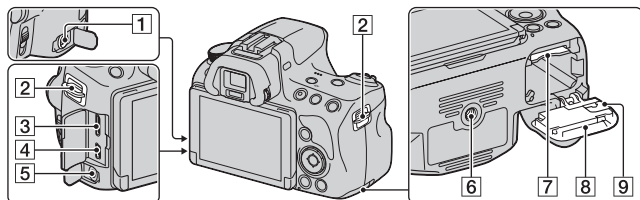

Seiten/unten

**1** Anschluss REMOTE

- Zum Anschließen der RM-LIAM Fernbedienung (separat erhältlich) an der Kamera stecken Sie den Stecker der Fernbedienung in den Anschluss REMOTE, indem Sie die Steckerführung an der Führung des Anschlusses REMOTE ausrichten. Stellen Sie sicher, dass das Kabel der Fernbedienung nach vorne weist.

2 Ösen für Schulterriemen

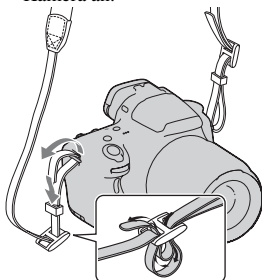
- Bringen Sie die beiden Enden des Schulterriemens an der Kamera an.

**3** HDMI-Minianschluss**4** Anschluss  (USB)**5** Mikrofonbuchse

- Wenn ein externes Mikrofon angeschlossen ist, wird das interne Mikrofon automatisch ausgeschaltet. Wenn es sich beim externen Mikrofon um ein Mikrofon mit Plug-in-Power handelt, erfolgt die Stromversorgung des Mikrofons über die Kamera.

6 Stativgewinde

- Verwenden Sie ein Stativ mit einer Schraubenlänge von weniger als 5,5 mm. Stative mit einer Schraubenlänge über 5,5 mm lassen sich nicht sicher an der Kamera befestigen und beim Versuch, solche Stative anzubringen kann die Kamera beschädigt werden.

7 Speicherkartensteckplatz (16)

- 8 Akku-/Speicherkartenabdeckung
(16)
- 9 Anschlussplattenabdeckung

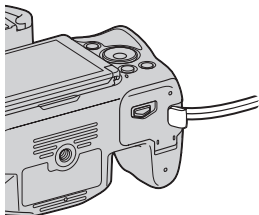

- Für die Verwendung des Netzteils AC-PW20 (separat erhältlich)
Achten Sie darauf, dass sich das Kabel des Netzteils nicht in der Abdeckung verfängt, wenn Sie die Abdeckung schließen.

Objektiv

DT 18-55mm F3.5-5.6 SAM
(Beim Modell SLT-A37K/A37Y
mitgeliefert)

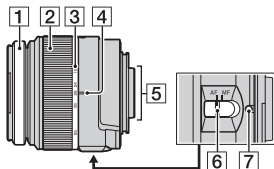

DT 55-200mm F4-5.6 SAM
(Beim Modell SLT-A37Y mitgeliefert)

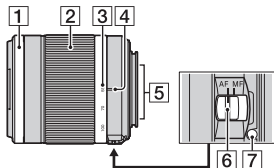

DT 18-135mm F3.5-5.6 SAM
(Beim Modell SLT-A37M mitgeliefert)

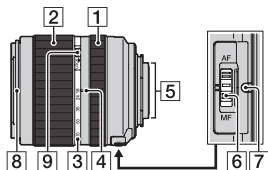

- 1 Fokussierring
- 2 Zoomring
- 3 Fokusbrennweitenskala
- 4 Fokusbrennweitenausrichtung
- 5 Objektivkontakte
- 6 Fokusmodusschalter
- 7 Montageausrichtung
- 8 Gegenlichtblendenindex
- 9 Zoom-Feststellschalter

- Die Objektive DT 18-55mm F3.5-5.6 SAM/DT 55-200mm F4-5.6 SAM/DT 18-135mm F3.5-5.6 SAM wurden für Sony-Kameras mit A-Bajonett entwickelt (Modelle, die mit einem Bildsensor im APS-C-Format ausgestattet sind). Diese Objektive können nicht bei 35-mm-Kleinbildkameras verwendet werden.
- Einzelheiten zu anderen Objektiven als DT 18-55mm F3.5-5.6 SAM/DT 55-200mm F4-5.6 SAM/DT 18-135mm F3.5-5.6 SAM finden Sie in der Bedienungsanleitung des jeweiligen Objektivs.

Laden des Akkus

Denken Sie bei der ersten Verwendung der Kamera daran, den Akku NP-FW50 „InfoLITHIUM“ (mitgeliefert) zu laden.

Der „InfoLITHIUM“-Akku kann auch geladen werden, wenn er nicht ganz leer ist.

Der Akku kann auch verwendet werden, wenn er nicht vollständig geladen ist.

Der Akku entlädt sich auch ohne Verwendung langsam. Sie sollten daher vor der Verwendung den Ladestand überprüfen, um keine Aufnahme zu verpassen. Wenn der Ladestand des Akkus niedrig ist, sollten Sie ihn wieder laden.

1 Setzen Sie den Akku in das Ladegerät ein.

Schieben Sie den Akku ein, bis er hörbar einrastet.

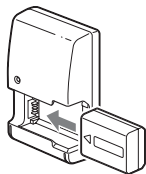

2 Verbinden Sie das Ladegerät mit der Netzsteckdose Für die USA und Kanada mit der Netzsteckdose.

Erleuchtet: Ladevorgang

Erlöschen: Ladevorgang abgeschlossen

Ladedauer	Etwa 250 Minuten
-----------	------------------

- Bei einem ganz leeren Akku und einer Temperatur von 25 °C.
- Die Lampe CHARGE erlischt, wenn der Ladevorgang abgeschlossen ist.

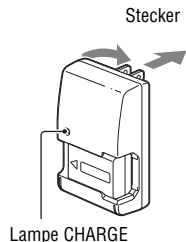

Für andere Länder/Regionen als die USA und Kanada

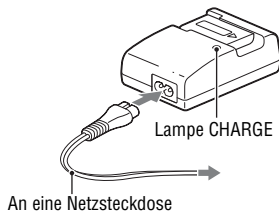

Hinweise

- Die Ladezeit ist je nach Restladung des Akkus oder Ladebedingungen unterschiedlich.
- Wir empfehlen, den Akku bei einer Umgebungstemperatur zwischen 10 °C und 30 °C zu laden. Wird der Akku außerhalb dieses Temperaturbereichs geladen, ist eine effiziente Ladung des Akkus eventuell nicht möglich.
- Verbinden Sie das Ladegerät mit einer Netzsteckdose in der Nähe.

Einsetzen des Akkus/der Speicherkarte (separat erhältlich)

- 1 Verschieben Sie den Entriegelungshebel der Klappe, und öffnen Sie die Klappe.**

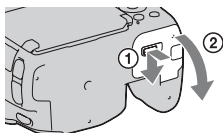

- 2 Setzen Sie den Akku ganz ein, während Sie den Verriegelungshebel mit der Spitze des Akkus hineindrücken.**

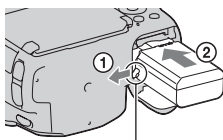

Verriegelungshebel

- 3 Setzen Sie eine Speicherkarte ein.**

- Führen Sie die Speicherkarte ein, bis sie hörbar einrastet, und achten Sie darauf, dass die eingekerbte Ecke wie in der Abbildung ausgerichtet ist.

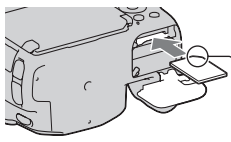

Achten Sie auf die richtige Ausrichtung der eingekerbte Ecke.

- 4 Schließen Sie die Klappe.**

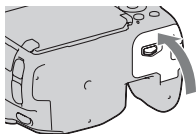

So nehmen Sie den Akku heraus

Schalten Sie die Kamera aus. Schieben Sie den Verriegelungshebel 10 Sekunden nach dem Abschalten der Kamera in Pfeilrichtung, und entnehmen Sie dann den Akku. Lassen Sie den Akku nicht fallen.

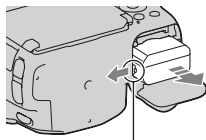

Verriegelungshebel

So entnehmen Sie die Speicherkarte

Vergewissern Sie sich, dass die Zugriffslampe nicht leuchtet, öffnen Sie die Klappe und drücken Sie einmal auf die Speicherkarte.

So überprüfen Sie die Akku-Restladung

Der mitgelieferte Akku ist ein Lithium-Ionen-Akku mit Funktionen zum Austauschen von Informationen mit Ihrer Kamera hinsichtlich der Betriebsbedingungen. Die verbleibende Akkuzeit wird gemäß den Betriebsbedingungen Ihrer Kamera in Prozent dargestellt.

						„Akku ist erschöpft.“
Akkuladezustand	Hoch Niedrig					Sie können keine Bilder mehr aufnehmen.

Verfügbare Speicherkarten

Die folgenden Speicherkarten sind mit dieser Kamera kompatibel. Es kann jedoch nicht garantiert werden, dass alle Speicherkarten in Verbindung mit dieser Kamera ordnungsgemäß funktionieren.

Speicherkartentypen	Standbilder	Filme	In der vorliegenden Anleitung
Memory Stick PRO Duo	✓	✓ (Mark2)	Memory Stick PRO Duo
Memory Stick PRO-HG Duo	✓	✓	
SD-Speicherkarte	✓	✓ (mindestens Klasse 4)	SD-Karte
SDHC-Speicherkarte	✓	✓ (mindestens Klasse 4)	
SDXC-Speicherkarte	✓	✓ (mindestens Klasse 4)	

- MultiMediaCard kann nicht verwendet werden.

Hinweis

- Auf einer SDXC-Speicherkarte aufgezeichnete Bilder können nicht auf Computer oder AV-Geräte importiert oder darauf wiedergegeben werden, die nicht mit exFAT kompatibel sind. Stellen Sie sicher, dass das Gerät mit exFAT kompatibel ist, bevor Sie es an die Kamera anschließen. Wenn Sie Ihre Kamera an ein inkompatibles Gerät anschließen, werden Sie möglicherweise aufgefordert, die Karte zu formatieren. Formatieren Sie die Karte niemals als Reaktion auf diese Aufforderung, da hierbei alle Daten auf der Karte gelöscht werden. (exFAT ist das Dateisystem, das auf SDXC-Speicherkarten verwendet wird.)

Anbringen eines Objektivs

1 Nehmen Sie den Gehäusedeckel von der Kamera und den Transportdeckel von der Rückseite des Objektivs ab.

- Wechseln Sie das Objektiv zügig in staubfreier Umgebung, um zu verhindern, dass Staub oder Schmutz in die Kamera eindringt.
- Nehmen Sie zur Aufnahme die vordere Objektivkappe vorne am Objektiv ab.

Vordere Objektivkappe

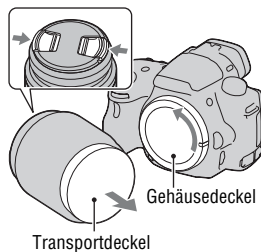

2 Montieren Sie das Objektiv, indem Sie die orangefarbenen Ausrichtmarkierungen (Montageausrichtungen) an Objektiv und Kamera aneinander ausrichten.

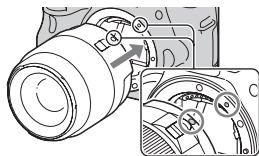

Orange Ausrichtmarkierungen

3 Drehen Sie das Objektiv im Uhrzeigersinn, bis es in die verriegelte Position einrastet.

- Achten Sie darauf, das Objektiv gerade aufzusetzen.

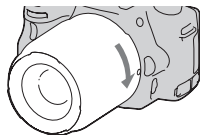

Hinweise

- Drücken Sie beim Anbringen eines Objektivs nicht auf den Objektivriegelknopf.
- Wenden Sie beim Anbringen eines Objektivs keine Gewalt an.
- Objektive mit E-Bajonett sind nicht mit dieser Kamera kompatibel.
- Wenn Sie ein Objektiv verwenden, für das ein Stativgewinde mitgeliefert wird, bringen Sie das Objektiv mit dem mitgelieferten Stativgewinde am Stativ an, um das Gewicht des Objektivs besser zu verteilen.
- Halten Sie beim Tragen der Kamera mit angebrachtem Objektiv die Kamera und das Objektiv gut fest.
- Halten Sie das Objektiv nicht an dem Bereich, der für den Zoom oder die Fokuseinstellung ausgefahren ist.

Anbringen einer Gegenlichtblende

Die Verwendung einer Gegenlichtblende wird empfohlen, um Flimmern zu verringern und eine bestmögliche Bildqualität zu erzielen.

Stecken Sie die Blende in den Anschluss am Ende des Objektivtubus und drehen Sie sie im Uhrzeigersinn, bis sie mit einem Klick einrastet.

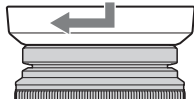

Hinweise

- Beim Modell DT 18-55mm F3.5-5.6 SAM ist keine Gegenlichtblende im Lieferumfang enthalten. Sie können das Zubehör ALC-SH108 (separat erhältlich) verwenden.
- Die Gegenlichtblende kann unter Umständen das Licht des Blitzes blockieren. Nehmen Sie bei der Verwendung des Blitzes die Gegenlichtblende ab.
- Drehen Sie die Gegenlichtblende zur Aufbewahrung um und stecken Sie sie verkehrt herum auf das Objektiv.

Hinweis zum Wechseln des Objektivs

Falls beim Wechseln des Objektivs Staub oder Schmutz in die Kamera eindringen und sich auf dem Bildsensor (dem Teil, der die Rolle des Films übernimmt) ablagern, kann dies je nach Aufnahmeumgebung in Form dunkler Stellen auf dem Bild sichtbar werden.

Die Kamera ist mit einer Staubschutzfunktion ausgestattet, die das Ablagern von Staub auf dem Bildsensor verhindert. Das Anbringen/ Abnehmen des Objektivs sollten Sie dennoch schnell und in einer staubfreien Umgebung durchführen.

Einschalten der Kamera und Einstellen der Uhrzeit

Der Bildschirm für die Einstellung von Datum/Uhrzeit erscheint beim ersten Einschalten der Kamera.

1 Stellen Sie den Netzschalter auf ON, um die Kamera einzuschalten.

Der Bildschirm zur Einstellung des Datums und der Uhrzeit wird angezeigt.

- Zum Ausschalten der Kamera stellen Sie ihn auf OFF.

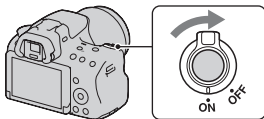

2 Prüfen Sie, dass [Eingabe] auf dem LCD-Display ausgewählt ist, und drücken Sie dann die Mitteltaste des Steuerschalters.

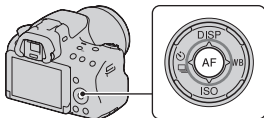

3 Wählen Sie Ihre Region mit ◀/▶ auf dem Steuerschalter aus, und drücken Sie dann die Mitteltaste des Steuerschalters.

4 Wählen Sie jede Option mit ◀/▶ und stellen Sie den Zahlenwert mit ▲/▼ ein.

[Sommerzeit:]: Schaltet die Sommerzeit-Einstellung ein oder aus.

[Datumsformat:]: Legt das Format für die Datumsanzeige fest.

- Mitternacht wird als 12:00 AM angezeigt, Mittag als 12:00 PM.

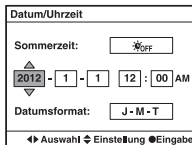
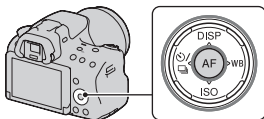

5 Wiederholen Sie Schritt 4 zur Einstellung anderer Optionen, und drücken Sie dann die Mitteltaste des Steuerschalters.

6 Prüfen Sie, dass [Eingabe] ausgewählt ist, und drücken Sie dann die Mitteltaste des Steuerschalters.

So brechen Sie die Datums-/Zeiteinstellung ab

Drücken Sie die Taste MENU.

Erneute Einstellung des Datums und der Uhrzeit

Der Bildschirm für die Einstellung von Datum/Uhrzeit erscheint automatisch beim ersten Einschalten der Kamera. Beim nachfolgenden Einschalten können Sie Datum und Uhrzeit über das Menü einstellen.

Taste MENU →  1 → [Datum/Uhrzeit]

So stellen Sie die Region erneut ein

Sie können die Region festlegen, in der Sie die Kamera verwenden. So können Sie die lokale Region einstellen, wenn Sie die Kamera im Ausland verwenden.

Taste MENU →  1 → [Gebietseinstellung]

Beibehalten der Datum- und Uhrzeiteinstellung

Diese Kamera besitzt einen internen wiederaufladbaren Akku, der sowohl bei ein- als auch ausgeschalteter Kamera bzw. bei eingelegtem und herausgenommenem Akku den Speicher für die Datums- und Uhrzeiteinstellung und andere Einstellungen versorgt.

Fotografieren von Standbildern

Mit dem „Intelligente Automatik“-Modus können Sie leicht jedes Motiv unabhängig von den Bedingungen fotografieren, weil die Kamera die Situation richtig beurteilt und die Einstellungen anpasst.

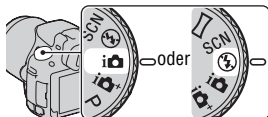

Wählen Sie  bei Aufnahmen an Orten, an denen die Verwendung eines Blitzes eingeschränkt ist.

1 Stellen Sie das Moduswahlrad auf oder (Blitz Aus).



2 Halten Sie die Kamera und betrachten Sie Ihr Aufnahmebild mit dem LCD-Display oder Sucher.

3 Überlagern Sie das AF-Feld mit dem gewünschten Motiv.

- Wenn die Anzeige    (Kameraverwacklungswarning) blinkt, achten Sie darauf, dass Sie die Kamera beim Fotografieren des Motivs nicht verwackeln oder verwenden Sie ein Stativ.
- Wenn die Kamera die Szene erkennt, erscheint das Symbol und die Hilfe zur Szenenerkennung auf der Anzeige, und die passende Einstellung für diese Szene wird aktiviert.

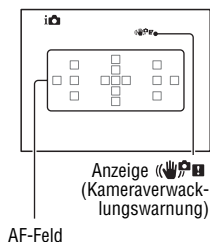

4 Wenn Sie ein Zoomobjektiv verwenden, drehen Sie den Zoomring, und bestimmen Sie dann den Bildausschnitt.

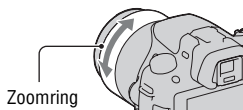

5 Drücken Sie den Auslöser halb nieder, um zu fokussieren.

Die Fokussierung wird durch Aufleuchten von ● oder (●) (Fokusanzeige) bestätigt.

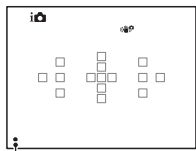
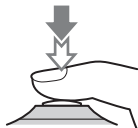

Fokusanzeige

6 Drücken Sie den Auslöser ganz nieder, um zu fotografieren.

- Wenn die Kamera ein Gesicht erkennt und mit der Einstellung [Auto] für [Autom. Portr.-Rahm.] aufnimmt, wird die Aufnahme automatisch passend beschnitten. Das ursprüngliche und das beschnittene Bild werden gespeichert (Seiten 29).

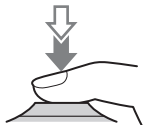

Aufnahme von Filmen

1 Drücken Sie die Taste MOVIE, um die Aufnahme zu starten.

- Die Filmaufnahme kann mit jedem Belichtungsmodus gestartet werden.
- Die Verschlusszeit und die Blende werden automatisch angepasst. Wenn Sie bestimmte Werte einstellen möchten, drehen Sie das Moduswahrad auf  (Film) (Seite 28).
- Die Kamera passt den Fokus weiter an, wenn der AF-Modus eingestellt ist.

Taste MOVIE

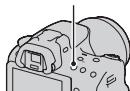

2 Drücken Sie die Taste MOVIE erneut, um die Aufnahme zu stoppen.

Hinweise

- Bei der Filmaufnahme werden unter Umständen die Geräusche der Kamera und des verwendeten Objektivs ebenfalls aufgenommen. Sie können die Tonaufnahme deaktivieren, indem Sie [Audioaufnahme] auf [Aus] einstellen.
- Je nach Umgebungstemperatur oder dem Zustand der Kamera kann die fortlaufende Aufnahmezeit eines Films kürzer sein. Siehe „Hinweise zur kontinuierlichen Filmaufnahme“.
- Wenn die Markierung  angezeigt wird, ist die Temperatur der Kamera zu hoch. Schalten Sie die Kamera aus und warten Sie, bis die Temperatur der Kamera sinkt.

Bildwiedergabe

1 Drücken Sie die Taste .

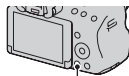

Taste .

2 MENU-Taste → 1 → [Ansichtsmodus] → Wählen Sie den gewünschten Modus aus

- Wählen Sie zur Wiedergabe von Standbildern [Ordneransicht (Standbild)] und zur Wiedergabe von Filmen je nach Dateiformat [Ordneransicht (MP4)] oder [AVCHD-Ansicht] aus.

3 Wählen Sie ein Bild mit auf dem Steuerschalter.

- Drücken Sie zur Wiedergabe von Filmen die Mitteltaste des Steuerschalters.

Während der Filmwiedergabe	Bedienung über den Steuerschalter/das Einstellrad
Pause/Fortsetzen	●
Schneller Vorlauf	▶
Schneller Rücklauf	◀
Langsamer Vorlauf	Drehen Sie das Einstellrad während der Wiedergabepause nach rechts.
Langsamer Rücklauf	Drehen Sie das Einstellrad während der Wiedergabepause nach links. • Der Film wird Bild für Bild abgespielt.
Einstellen der Lautstärke	▼ → ▲/▼
Anzeige der Informationen	▲

Hinweis

- Filme, die mit anderen Geräten aufgezeichnet wurden, werden auf dieser Kamera möglicherweise nicht wiedergegeben.

Bilder löschen (Löschen)

Nachdem ein Bild einmal gelöscht worden ist, kann es nicht wiederhergestellt werden. Überprüfen Sie zuerst, ob Sie das Bild löschen möchten oder nicht.

Hinweis

- Geschützte Bilder können nicht gelöscht werden.

Das aktuell angezeigte Bild löschen

- 1 Zeigen Sie das zu löschende Bild an, und drücken Sie anschließend die Taste .**

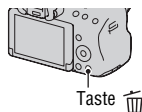



- 2 Wählen Sie [Löschen] mit  auf dem Steuerschalter aus, und drücken Sie dann die Mitteltaste des Steuerschalters.**

Aufnahme mit verschiedenen Aufnahmemodi

Stellen Sie das Moduswahrad auf den gewünschten Modus ein.



Die Kamera bietet die folgenden Aufnahmemodi:

i (Intelligente Automatik)/ ⚡ (Blitz Aus)	Mit dem „Intelligente Automatik“-Modus können Sie leicht jedes Motiv unabhängig von den Bedingungen fotografieren, weil die Kamera die Situation richtig beurteilt und die Einstellungen anpasst. Wählen Sie „Blitz Aus“ aus, wenn Sie ohne Blitz aufnehmen möchten.
i+ (Überlegene Automatik)	Die Kamera erkennt und wertet die Aufnahmebedingung aus und nimmt die passenden Einstellungen automatisch vor. Die Kamera speichert 1 entsprechendes Bild, indem bei Bedarf Bilder kombiniert oder getrennt werden.
SCN (Szenenwahl)	Durch die Auswahl eines für das Motiv oder die Aufnahmebedingungen geeigneten Modus können Sie das Bild mit einer für das Motiv geeigneten Einstellung aufnehmen.
 (Schwenk-Panorama)	Ermöglicht die Aufnahme von Panoramabildern.
3D (3D-Schwenkpanor.)	Ermöglicht die Aufnahme von 3D-Panoramabildern, die auf einem 3D-kompatiblen Fernsehgerät abgespielt werden können.
T (Tele-Zoom Serienbild AE-Prior.)	Die Kamera nimmt kontinuierlich auf, solange der Auslöser vollständig gedrückt gehalten wird. Der mittlere Bereich des Bildschirms wird abgeschnitten, und die Kamera nimmt die Bilder fortlaufend mit maximal 7 Bildern pro Sekunde auf.
 (Film)	Ermöglicht die Filmaufnahme mit manuell eingestellter Belichtung (sowohl Verschlusszeit als auch Blendenwert).
P (Programmautomatik)	Ermöglicht die Aufnahme mit automatisch eingestellter Belichtung (sowohl Verschlusszeit als auch Blendenwert). Die übrigen Einstellungen können manuell angepasst werden.
A (Blendenpriorität)	Ermöglicht die Aufnahme nach der manuellen Einstellung des Blendenwerts mit dem Einstellrad.
S (Zeitpriorität)	Ermöglicht die Aufnahme nach der manuellen Einstellung der Verschlusszeit mit dem Einstellrad.
M (Manuelle Belichtung)	Ermöglicht die Aufnahme nach der manuellen Einstellung der Belichtung (sowohl Verschlusszeit als auch Blendenwert) mit dem Einstellrad.

Mit der Taste Fn (Funktion) auswählbare Funktionen

Mit der Taste Fn können die folgenden Funktionen ausgewählt werden:

Szenenwahl	Auswahl eines geeigneten Modus für die Aufnahmebedingungen unter den Szenenwahl-Voreinstellungen. (Porträt/Sportaktion/Makro/Landschaft/Sonnenunterg./Nachtszene/Handgehalten bei Dämmerg/Nachtaufnahme)
Film	Auswahl des für Ihr Motiv oder den gewünschten Effekt geeigneten Belichtungsmodus und Aufnahme von Filmen. (P/A/S/M)
Bildfolgemodus	Festlegung des Bildfolgemodus, z.B. die Serienaufnahme. (Einzelaufnahme/Serienaufnahme/Selbstausröser/Reihe: Serie/Einzelreihe/WA-Reihe)
Blitzmodus	Festlegung des Blitzmodus. (Blitz Aus/Blitz-Automatik/Aufhellblitz/Langzeitsync./Sync 2. Vorh./Drahtlos Blitz)
AF-Modus	Auswahl der Fokussiermethode je nach Bewegung des Motivs. (Einzelbild-AF/Automatischer AF/Nachföhr-AF)
AF-Feld	Auswahl des Fokusbereichs. (Breit/Feld/Spot/Lokal)
Objektverfolgung	Fokussierung eines Motivs, solange dieses verfolgt wird. (Ein/Aus)
Lächel-/Ges.-Erk.	Automatische Aufnahme eines Gesichts mit optimalem Fokus und optimaler Belichtung./Aufnahme von lächelnden Personen. (Gesichtserk. Aus/Gesichtserkennung Ein (registr. Gesicht)/Gesichtserk. Ein/Auslöser bei Lächeln)
Autom. Portr.-Rahm.	Analyse einer Szene beim Erfassen von Gesichtern und automatisches Speichern eines anderen Bildes mit gut ausgewogener Komposition. (Auto/Aus)
ISO	Einstellung der Lichtempfindlichkeit: je größer die Zahl, desto kürzer die Verschlusszeit. (Multiframe-Rauschm./ISO AUTO bis 16000)
Messmodus	Auswahl der Methode für die Messung der Helligkeit. (Mehrfeld/Mittenbetont/Spot)

Blitzkompens.	Einstellung des Blitzlichtbetrags Richtung (+2,0 EV bis -2,0 EV)
Weißabgleich	Anpassung des Farbtons von Bildern. (Auto Weißabgl./Tageslicht/Schatten/Bewölkt/Glühlampe/ Leuchtst.: warmweiß/Leuchtst.: Kaltweiß/Leuchtst.: Tag- weiß/Leuchtst.: Tageslicht/Blitz/Farbtmp./Filter/Anpassung)
DRO/Auto HDR	Automatische Kompensation für die Helligkeit und den Kontrast. (Aus/DynamikberOptim/Auto HDR)
Kreativmodus	Auswahl der gewünschten Bildverarbeitung. (Standard/Lebhaft/Porträt/Landschaft/Sonnenunterg./ Schwarz/Weiß)
Bildeffekt	Aufnahme mit dem gewünschten Effektfilter zur Erzielung eines besseren Ausdrucks. (Aus/Spielzeugkamera/Pop-Farbe/Posterisation/Retro-Foto/ Soft High-Key/Teilfarbe/Hochkontr.-Mono./ Weichzeichnung/HDR Gemälde/Sattes Monochrom/ Miniatur)

Mit der Taste MENU ausgewählte Funktionen

Sie können die grundlegenden Einstellungen für die Kamera im Ganzen einstellen oder bestimmte Funktionen ausführen, z.B. Aufnahme, Wiedergabe usw.

Drücken Sie die Taste MENU, richten Sie dann die gewünschte Option mit ▲/▼/◀/▶ auf dem Steuerschalter ein und drücken Sie anschließend die Mitteltaste des Steuerschalters.

Auswahl einer Menüseite

Auswahl einer Menüoption

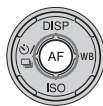
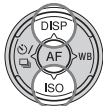
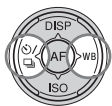

Verwenden der Bedienungsführung der Kamera

Integrierter Kamerahilfetext

Wenn Sie die Taste ? (integrierter Kamerahilfetext) auf dem Bildschirm Fn oder Menübildschirm drücken, wird automatisch eine Bedienungsführung für die derzeit ausgewählte Funktion oder Einstellung angezeigt.

Wählen Sie auf dem Bildschirm Fn nicht verfügbare Funktionen oder Einstellungen aus und drücken Sie dann die Mitteltaste des Steuerschalters, um die entsprechende Einstellung für deren Aktivierung anzuzeigen.

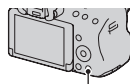

Taste ? (integrierter Kamerahilfetext)

Aufnahmetipp

Die Kamera zeigt in Übereinstimmung mit dem ausgewählten Aufnahmemodus zugehörige Aufnahmetipps an.

1 Drücken Sie die Taste ? (integrierter Kamerahilfetext), wenn die Anzeige mit Aufnahmeinformationen eingeblendet wird.

Es wird automatisch eine Liste mit Aufnahmetipps angezeigt, die zu dem aktuellen Motiv passen.

2 Wählen Sie den gewünschten Aufnahmetipp mit ▲/▼ auf dem Steuerschalter aus und drücken Sie dann die Mitteltaste des Steuerschalters.

Der Aufnahmetipp wird angezeigt.

- Sie können mit ▲/▼ im Bildschirm scrollen.
- Sie können die Option mit ◀/▶ auswählen.

Zugriff auf alle Aufnahmetipps

Sie können alle Aufnahmetipps über das Menü durchsuchen.

Mit dieser Option können Sie bereits angezeigte Aufnahmetipps lesen.

MENU-Taste →  3 → [Aufnahmetipps] → Auswahl des gewünschten Aufnahmetipps

Verwenden mit Ihrem Computer

Die folgenden Anwendungen sind auf der CD-ROM (mitgeliefert) enthalten und ermöglichen Ihnen eine vielseitige Verwendung der mit Ihrer Kamera aufgenommenen Bilder.

- „Image Data Converter“
Sie können Bilddateien im RAW-Format öffnen.
- „PlayMemories Home“
Sie können Standbilder oder mit der Kamera aufgenommene Filme auf dem Computer importieren, damit Sie sie dort anzeigen und die aufgenommenen Bilder mithilfe verschiedener komfortabler Funktionen anpassen können.

Ausführliche Hinweise zur Installation finden Sie auf Seite 35.

Hinweise

- Mit „Image Data Converter“ können Sie RAW-Bilder anzeigen.
- „PlayMemories Home“ ist nicht mit Mac-Computern kompatibel. Verwenden Sie zum Wiedergeben von Bildern auf Mac-Computern die geeignete Anwendungssoftware, die mit dem Mac-Computer geliefert wurde.

Empfohlene Computerumgebung (Windows)

Die folgende Computerumgebung wird empfohlen, wenn Sie die mitgelieferte Software verwenden und Bilder über eine USB-Verbindung importieren.

Betriebssystem (vorinstalliert)	Microsoft Windows XP* SP3/Windows Vista** SP2/ Windows 7 SP1
„PlayMemories Home“	CPU: mindestens Intel Pentium III 800 MHz (Zur Wiedergabe/Bearbeitung der High-Definition-Filme: mindestens Intel Core Duo 1,66 GHz/mindestens Intel Core 2 Duo 1,66 GHz, mindestens Intel Core 2 Duo 2,26 GHz (AVC HD (FX/FH))) Arbeitsspeicher: mindestens 512 MB unter Windows XP (mindestens 1 GB empfohlen), mindestens 1 GB unter Windows Vista/Windows 7 Festplatte: erforderlicher Festplattenspeicher für die Installation - ca. 500 MB Anzeige: Bildschirmauflösung - mindestens 1024 × 768 Punkte

„Image Data Converter Ver.4“	CPU/Arbeitsspeicher: mindestens Pentium 4/mindestens 1 GB Anzeige: mindestens 1024 × 768 Punkte
-------------------------------------	--

- * 64-Bit-Editionen und Starter (Edition) werden nicht unterstützt.
Windows Image Mastering API (IMAPI) Version 2.0 oder höher ist erforderlich, um die Funktion zur Erstellung von Discs zu verwenden.
- ** Starter (Edition) wird nicht unterstützt.

Empfohlene Computerumgebung (Mac)

Die folgende Computerumgebung wird empfohlen, wenn Sie die mitgelieferte Software verwenden und Bilder über eine USB-Verbindung importieren.

Betriebssystem (vorinstalliert)	USB-Verbindung: Mac OS X v10.3 – 10.7 „Image Data Converter Ver.4“: Mac OS X v10.5, 10.6 (Snow Leopard), 10.7 (Lion)
„Image Data Converter Ver.4“	CPU: mindestens Intel Core Solo/Core Duo/Core 2 Duo Arbeitsspeicher: mindestens 1 GB wird empfohlen. Anzeige: mindestens 1024 × 768 Punkte

Hinweise

- In einer Umgebung, die auf einem Upgrade der oben beschriebenen Betriebssysteme basiert, oder in einer Multi-Boot-Umgebung kann kein einwandfreier Betrieb gewährleistet werden.
- Wenn Sie 2 oder mehr USB-Geräte gleichzeitig an einen Computer anschließen, kann es je nach Art der verwendeten USB-Geräte vorkommen, dass manche Geräte, einschließlich Ihrer Kamera, nicht funktionieren.
- Wenn Sie Ihre Kamera an eine mit Hi-Speed USB-kompatible USB-Schnittstelle (entspricht USB 2.0) anschließen, ist ein erweiterter Datentransfer (Hochgeschwindigkeitstransfer) möglich, da diese Kamera mit Hi-Speed USB (entspricht USB 2.0) kompatibel ist.
- Wenn Ihr Computer den Betrieb aus dem Ruhe- oder Energiesparmodus heraus fortsetzt, wird die Kommunikation zwischen Ihrer Kamera und Ihrem Computer möglicherweise nicht wiederhergestellt.

Verwendung der Software

Installieren der Software (Windows)

Melden Sie sich als Administrator an.

1 Schalten Sie Ihren Computer ein, und legen Sie die CD-ROM (mitgeliefert) in das CD-ROM-Laufwerk ein.

Der Installationsmenü-Bildschirm wird angezeigt.

- Wenn er nicht erscheint, doppelklicken Sie auf [Computer] (für Windows XP: [Arbeitsplatz]) →  (PMHOME) → [Install.exe].
- Wenn der AutoStart-Bildschirm angezeigt wird, wählen Sie „Install.exe ausführen“, und folgen Sie den Anweisungen auf dem Bildschirm, um die Installation durchzuführen.

2 Schließen Sie die Kamera an den Computer an.

3 Klicken Sie auf [Installieren].

Stellen Sie sicher, dass „Image Data Converter“ und „PlayMemories Home“ ausgewählt sind, und befolgen Sie die Anweisungen auf dem Bildschirm.

- Wenn die Bestätigungsmeldung zum Neustart angezeigt wird, starten Sie den Computer gemäß den Anweisungen auf dem Bildschirm neu.
- Abhängig von der Systemumgebung Ihres Computers wird möglicherweise DirectX installiert.

4 Nehmen Sie die CD-ROM nach Abschluss der Installation heraus.

Die folgende Software wurde installiert und Shortcut-Symbole erscheinen auf dem Desktop.

„Image Data Converter“

„PlayMemories Home“

„PlayMemories Home-Hilfetext“

Hinweis

- Wenn eine im Lieferumfang einer vor 2011 erworbenen Kamera enthaltene Version von „PMB“ (Picture Motion Browser) bereits auf dem Computer installiert wurde, wird „PMB“ durch „PlayMemories Home“ überschrieben, und Sie können möglicherweise einige Funktionen von „PMB“ nicht mehr verwenden.

Installieren der Software (Mac)

Melden Sie sich als Administrator an.

1 Schalten Sie Ihren Mac-Computer ein, und legen Sie die CD-ROM (mitgeliefert) in das CD-ROM-Laufwerk ein.

2 Doppelklicken Sie auf das CD-ROM-Symbol.

3 Kopieren Sie die Datei [IDC_INST.pkg] aus dem Ordner [MAC] zum Festplattensymbol.

4 Doppelklicken Sie im Zielordner auf die Datei [IDC_INST.pkg].

Folgen Sie den Anweisungen auf dem Bildschirm, um die Installation durchzuführen.

Verwendung von „Image Data Converter“

Mit „Image Data Converter“ können Sie folgende Funktionen usw. nutzen:

- Bearbeiten von im RAW-Format aufgenommenen Bildern mit verschiedenen Korrekturen, wie z. B. Farbtonkurve und Konturschärfe.
- Anpassen von Bildern mit Weißabgleich, Belichtung und Kreativmodus, usw.
- Speichern von den auf einem Computer angezeigten und bearbeiteten Bildern.
Sie können das Bild im RAW-Format oder in einem allgemeinen Dateiformat speichern.
- Anzeigen und Vergleichen von mit dieser Kamera aufgenommenen RAW/JPEG-Bildern.
- Bewerten der Bilder auf einer Skala bis fünf.
- Festlegen von Farbbeschriftungen.

Informationen zur Verwendung von „Image Data Converter“ finden Sie in der Hilfe.

Klicken Sie auf [Start] → [Alle Programme] → [Image Data Converter] → [Hilfe] → [Image Data Converter Ver.4].

„Image Data Converter“-Support-Website (nur in Englisch):
<http://www.sony.co.jp/ids-se/>

Verwendung von „PlayMemories Home“

Mit „PlayMemories Home“ können Sie folgende Funktionen usw. nutzen:

- Einstellen von mit der Kamera aufgenommenen Bildern und Anzeigen auf dem Monitor.
- Sortieren der Bilder auf dem Computer nach Aufnahmedatum in einem Kalender, um sie anzuzeigen.
- Retuschieren der Bilder (Rote-Augen-Reduzierung usw.), Drucken, Versenden von Standbildern als E-Mail-Anhang, Ändern des Aufnahmedatums.
- Drucken oder Speichern der Bilder mit dem Datum.
- Erstellen von Blu-ray-Discs oder DVD-Discs von auf einen Computer importierten Filmen im AVCHD-Format. (Eine Internetverbindung ist erforderlich, wenn zum ersten Mal eine Blu-ray-Disc/DVD erstellt wird.)

Hinweise

- „PlayMemories Home“ ist nicht mit Mac-Computern kompatibel. Verwenden Sie zum Wiedergeben von Bildern auf Mac-Computern die geeignete Anwendungssoftware, die mit dem Mac-Computer geliefert wurde.
- Filme, die mit einer der Einstellungen [60i 24M(FX)]/[50i 24M(FX)] oder [24p 24M(FX)]/[25p 24M(FX)] unter [Aufnahmeeinstellung] aufgenommen wurden, werden durch „PlayMemories Home“ für die Erstellung einer AVCHD-Aufnahme-Disc konvertiert. Diese Umwandlung kann lange dauern. Außerdem können keine Discs in der ursprünglichen Bildqualität erstellt werden. Wenn Sie die ursprüngliche Bildqualität wünschen, müssen Sie Ihre Filme auf einer Blu-ray-Disc speichern.

Informationen zur Verwendung von „PlayMemories Home“ finden Sie im „PlayMemories Home-Hilfetext“.

Zum Starten doppelklicken Sie auf die Verknüpfung von  (PlayMemories Home-Hilfetext) auf dem Desktop. Oder klicken Sie auf [Start] → [Alle Programme] → [PlayMemories Home] → [PlayMemories Home-Hilfetext].

„PlayMemories Home“-Support-Website (nur in Englisch)
<http://www.sony.co.jp/pmh-se/>

Liste der Symbole auf dem Bildschirm

Grafikanzeige (LCD-Display)

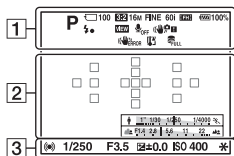

Alle Infos anzeigen (LCD-Display)

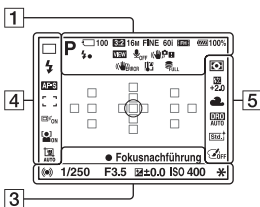

Zur Wiedergabe (Basisinformationsanzeige)

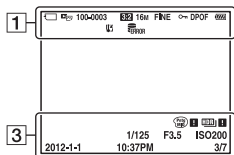

1

Anzeige	Bedeutung
	Belichtungsmodus (28)
	Symbole der Szenenerkennung (23)
	Speicherkarte (16)/ Upload
100	Verbleibende Anzahl der aufnehmbaren Bilder
3:2 16:9	Seitenverhältnis von Standbildern
3D	3D-Schwenk-Panorama
16M 8.4M 4.0M 14M 7.1M 3.4M WIDE STD 16:9	Bildgröße von Standbildern
RAW RAW+J FINE STD	Bildqualität von Standbildern
60i 24p 50i 25p	Bildrate von Filmen

Anzeige	Bedeutung
	Bildgröße von Filmen
	Verbleibende Akkuladung (17)
	Blitz wird gerade geladen
	Effekteinstellung AUS
	Keine Tonaufzeichnung der Filme
	SteadyShot/ Kameraverwacklungs- warnung
	SteadyShot -Fehler
	Überhitzungswarnung (6)
	Datenbankdatei ist voll/ Datenbankdatei-Fehler
	Ansichtsmodus
100-0003	Ordner-Dateinummer
	Schützen
DPOF	DPOF aktiviert
	Warnung verbleibende Akkuladung (17)

2

Anzeige	Bedeutung
	Spotmesskreis (29)
	AF-Feld (29)
	Smart-Zoom
	Klarbild-Zoom
	Digitaler Zoom
	Verschlusszeitanzeige
	Blendenanzeige

3







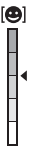

Anzeige	Bedeutung
AUFN 0:12	Aufnahmezeit des Films (m:s)
	Fokus (24)
1/250	Verschlusszeit (28)
F3.5	Blende (28)
	Belichtungskorrekturskala (EV-Skala) (nur Sucher)
	Belichtungskorrektur
	AE-Speicher
	Auto HDR-Bildwarnung
	Bildeffektfehler
ISO400	ISO-Empfindlichkeit
3/7	Dateinummer/Anzahl der Bilder im Ansichtsmodus
2012-1-1 10:37AM	Aufnahmedatum

4

Anzeige	Bedeutung
	Bildfolgemodus
	Blitzmodus/Rote-Augen- Reduzierung
	Fokusmodus (29)
	AF-Feld (29)
	Objektverfolgung (29)
	Gesichtserkennung (29)/ Auslösung bei Lächeln (29)

Anzeige	Bedeutung
	Autom. Porträtahmen (29)
	Empfindlichkeitsanzeige für die Lächelerkennung (29)

5

Anzeige	Bedeutung
	Messmodus (29)
	Blitzkompensation (29)
AWB   ☼-1 ☼0 ☼+1 ☼+2 WB  7500K A5 G5	Weißabgleich (Automatik, Voreinstellung, Benutzerdefiniert, Farbtemperatur, Farbfilter)
	Dynamikbereich- Optimierer (29)/Auto HDR (29)
 +3 +3 +3	Kreativmodus (29)/ Kontrast, Sättigung, Schärfe
	Bildeffekt (29)

Ausführliche Informationen zur Kamera (α Handbuch)

Auf der (mitgelieferten) CD-ROM finden Sie das „α Handbuch“, in dem die Verwendung der Kamera ausführlich beschrieben wird. Machen Sie sich mit Hilfe seiner detaillierten Anweisungen mit den zahlreichen Funktionen der Kamera vertraut.

Für Windows-Benutzer

- 1 Schalten Sie Ihren Computer ein, und legen Sie die CD-ROM (mitgeliefert) in das CD-ROM-Laufwerk ein.**
- 2 Klicken Sie auf [Handbuch].**
- 3 Klicken Sie auf [Installieren].**
- 4 Starten Sie „α Handbuch“ über die Verknüpfung auf dem Desktop.**

Für Mac-Benutzer

- 1 Schalten Sie Ihren Computer ein, und legen Sie die CD-ROM (mitgeliefert) in das CD-ROM-Laufwerk ein.**
- 2 Wählen Sie den Ordner [Handbook] aus und kopieren Sie die Datei „Handbook.pdf“ aus dem Ordner [DE] auf Ihren Computer.**
- 3 Sobald der Kopiervorgang abgeschlossen ist, doppelklicken Sie auf die Datei „Handbook.pdf“ .**

Überprüfen der Anzahl der aufnehmbaren Bilder/Aufnahmezeit

Sobald Sie eine Speicherkarte in die Kamera einsetzen und den Netzschalter auf ON stellen, wird die Zahl der speicherbaren Bilder (bei Fortsetzung der Aufnahme mit den aktuellen Einstellungen) auf dem Bildschirm angezeigt.

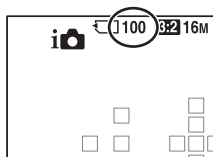

Hinweise

- Wenn „0“ (die Anzahl der aufnehmbaren Bilder) gelb blinkt, ist die Speicherkarte voll. Ersetzen Sie die Speicherkarte durch eine andere, oder löschen Sie Bilder auf der gegenwärtigen Speicherkarte (Seite 27).
- Wenn „NO CARD“ (die Anzahl der aufnehmbaren Bilder) gelb blinkt, bedeutet dies, dass keine Speicherkarte eingesetzt wurde. Setzen Sie eine Speicherkarte ein.

Anzahl der auf einer Speicherkarte speicherbaren Bilder

Die Tabelle gibt die ungefähre Anzahl von Bildern an, die auf einer mit dieser Kamera formatierten Speicherkarte aufgenommen werden können. Die Werte wurden unter Verwendung von normalen Sony-Speicherkarten für Prüfzwecke bestimmt. Die Werte können abhängig von den Aufnahmebedingungen und der Art der verwendeten Speicherkarte variieren.

Image Size: L 16M

Aspect Ratio: 3:2*

„Memory Stick PRO Duo“

(Einheiten: Bilder)

Größe \ Kapazität	2GB	4GB	8GB	16GB	32GB
Standard	410	820	1650	3350	6700
Fein	295	590	1150	2400	4800
RAW & JPEG	80	160	325	650	1300
RAW	110	220	445	890	1750

* Wenn [Aspect Ratio] auf [16:9] gestellt ist, können Sie mehr Bilder als in der Tabelle oben angegeben aufnehmen (außer wenn [RAW] ausgewählt ist).

Mit einem Akku verfügbare Bilderanzahl

Die ungefähre Anzahl speicherbarer Bilder lautet wie folgt, wenn Sie die Kamera mit einem vollständig aufgeladenen Akku (mitgeliefert) verwenden.

Beachten Sie, dass die tatsächlichen Werte je nach den Verwendungsbedingungen unter den angegebenen Werten liegen können.

LCD-Displaymodus	ca. 500 Bilder
Sucher-Modus	ca. 450 Bilder

- Die Bilderanzahl wurde mit vollständig aufgeladenem Akku und unter den folgenden Bedingungen berechnet:
 - Bei einer Umgebungstemperatur von 25°C.
 - Unter Verwendung eines Akkus, der nach Erlöschen der Lampe CHARGE eine Stunde lang geladen wurde.
 - Verwendung des Sony „Memory Stick PRO Duo“ (separat erhältlich).
 - [Quality] ist auf [Fein] eingestellt.
 - [AF-Modus] ist auf [Automatischer AF] eingestellt.
 - Eine Aufnahme alle 30 Sekunden.
 - Der Blitz wird bei jeder 2. Aufnahme ausgelöst.
 - Die Kamera wird nach jeweils 10 Aufnahmen ein- und ausgeschaltet.
- Die Messmethode basiert auf dem CIPA-Standard.
(CIPA: Camera & Imaging Products Association)

Verfügbare Aufnahmezeit für einen Film

Die unten dargestellte Tabelle zeigt die ungefähren Gesamtaufnahmezeiten bei Verwendung einer mit dieser Kamera formatierten Speicherkarte.

„Memory Stick PRO Duo“

(h (Stunden), m (Minuten))

Kapazität Aufnahme- einstellung	2GB	4GB	8GB	16GB	32GB
60i 24M(FX)/50i 24M(FX)	10 m	20 m	40 m	1 h 30 m	3 h
60i 17M(FH)/50i 17M(FH)	10 m	30 m	1 h	2 h	4 h 5 m
24p 24M(FX)/25p 24M(FX)	10 m	20 m	40 m	1 h 30 m	3 h
24p 17M(FH)/25p 17M(FH)	10 m	30 m	1 h	2 h	4 h 5 m
1440×1080 12M	20 m	40 m	1 h 20 m	2 h 45 m	5 h 30 m
VGA 3M	1 h 10 m	2 h 25 m	4 h 55 m	10 h	20 h 5 m

Hinweise

- Die Aufnahmezeit bei Filmen variiert, da die Kamera mit der Funktion VBR (Variable Bit Rate) ausgestattet ist, die die Bildqualität automatisch an die jeweilige Aufnahmezene anpasst. Bei der Aufnahme eines sich schnell bewegendes Motivs ist das Bild klarer, aber die verfügbare Aufnahmezeit verkürzt sich, da zur Aufnahme viel Speicher benötigt wird. Die verfügbare Aufnahmezeit variiert außerdem je nach Aufnahmebedingung oder Motiv und ist auch von der Einstellung der Bildqualität/-größe abhängig.
- Bei den aufgeführten Werten handelt es sich nicht um die fortlaufende Aufnahmezeit.
- Die Aufnahmezeit kann von den Aufnahmebedingungen und der verwendeten Speicherkarte abhängen.
- Stoppen Sie die Filmaufnahme, wenn [] angezeigt wird. Die Temperatur im Inneren der Kamera ist auf einen unzulässigen Bereich gestiegen.
- Einzelheiten zur Filmwiedergabe finden Sie auf Seite 26.

Hinweise zur kontinuierlichen Filmaufnahme

- Für die Aufnahme hochwertiger Filme oder Serienaufnahmen mit einem Bildsensor der APS-C-Größe wird viel Leistung benötigt. Wenn Sie also mit der Aufnahme fortfahren, steigt die Temperatur im Inneren der Kamera, und zwar insbesondere die Temperatur des Bildsensors. In diesem Fall wird die Kamera automatisch ausgeschaltet, da höhere Temperaturen die Bildqualität beeinträchtigen oder den internen Mechanismus der Kamera belasten.
- Die für die Filmaufnahme verfügbare Dauer lautet wie folgt, wenn die Kamera eine Weile ausgeschaltet war und mit der Aufnahme beginnt. (Die folgenden Werte geben die kontinuierliche Zeitspanne vom Aufnahmebeginn bis zum Aufnahmestopp der Kamera an.)

Umgebungstemperatur	Fortlaufende Aufnahmezeit für Filme
20 °C	Etwa 29 Minuten
30 °C	Etwa 29 Minuten
40 °C	Etwa 26 Minuten

- Die für die Filmaufnahme verfügbare Dauer variiert je nach Temperatur oder Zustand der Kamera vor Aufnahmebeginn. Wenn Sie nach dem Einschalten der Kamera den Bildaufbau häufig ändern oder Bilder aufnehmen, steigt die Temperatur im Inneren der Kamera an und die verfügbare Aufnahmezeit ist kürzer als die in der obigen Tabelle angegebenen Werte.
- Wenn die Kamera aufgrund einer Überhitzung die Aufnahme abbricht, lassen Sie sie einige Minuten ausgeschaltet liegen. Starten Sie die Aufnahme, sobald sich die Temperatur im Inneren der Kamera vollständig abgekühlt hat.
- Wenn Sie folgende Punkte beachten, verlängert sich die Aufnahmezeit.
 - Setzen Sie die Kamera keiner direkten Sonneneinstrahlung aus.
 - Schalten Sie die Kamera aus, wenn sie nicht verwendet wird.
 - Sofern möglich, verwenden Sie ein Stativ und deaktivieren Sie die Funktion SteadyShot.
- Die maximale Größe einer Filmdatei liegt bei ca. 2 GB. Wenn die Dateigröße ca. 2 GB erreicht hat, stoppt die Aufnahme automatisch, wenn [Dateiformat] auf [MP4] eingestellt ist, und es wird automatisch eine neue Filmdatei erstellt, wenn [Dateiformat] auf [AVCHD] eingestellt ist.
- Die maximale fortlaufende Aufnahmezeit liegt bei 29 Minuten.

Technische Daten

Kamera

[System]

Kameratyp	Digitalkamera mit Wechselobjektiv
Objektiv	A-Bajonett-Objektiv

[Bildsensor]

Bildformat	23,5 mm×15,6 mm (APS-C-Format) CMOS-Bildsensor
Gesamtpixelzahl des Bildsensors	ca. 16 500 000 Pixel
Effektive Pixelzahl der Kamera	ca. 16 100 000 Pixel

[SteadyShot]

Standbilder	System: Bildsensor-Verschiebungsmechanismus Effekt: ca. 2,5 bis 4,0 EV Verschlusszeit (abhängig von den Aufnahmebedingungen und dem angebrachten Objektiv)
Filme	System: Elektronisch

[Staubschutz]

System	Antistatiksicht auf Tiefpassfilter und Bildsensor-Verschiebungsmechanismus
--------	--

[Autofokussystem]

System	TTL-Phasenerkennungssystem, 15 Punkte (3 Punkte Fadenkreuztyp)
Empfindlichkeitsbereich	-1 EV bis 18 EV (bei ISO 100-Äquivalent)
AF-Hilfslicht	ca. 1 m bis 5 m

[Elektronischer Sucher]

Typ	Elektronischer Sucher (Farbe)
Bildschirmgröße	1,2 cm (Typ 0,46)
Gesamtzahl der Bildpunkte	Entspricht 1 440 000 Punkten
Tatsächliche Anzahl der Bildpunkte	Wenn [Sucherfaktor] auf [Maximum] eingestellt ist: Entspricht 1 440 000 Punkten Wenn [Sucherfaktor] auf [Standard] eingestellt ist: Entspricht 1 253 280 Punkten

Bildabdeckung	100 %
Vergrößerung	Wenn [Sucherfaktor] auf [Maximum] eingestellt ist: 1,19× mit 50-mm-Objektiv bei unendlich, -1 m^{-1} (Dioptrien) Wenn [Sucherfaktor] auf [Standard] eingestellt ist: 1,09× mit 50-mm-Objektiv bei unendlich, -1 m^{-1} (Dioptrien)
Augenabstand	Wenn [Sucherfaktor] auf [Maximum] eingestellt ist: ca. 17 mm vom Suchereinblick, 16 mm vom Suchereinblickrahmen (bei -1 m^{-1}) Wenn [Sucherfaktor] auf [Standard] eingestellt ist: ca. 19 mm vom Suchereinblick, 18 mm vom Suchereinblickrahmen (bei -1 m^{-1})
Dioptrien-Einstellung	$-4,0 \text{ m}^{-1}$ bis $+4,0 \text{ m}^{-1}$ (Dioptrien)

[LCD-Monitor]

Typ	Typ 2,7 TFT-Ansteuerung/Clear Photo-LCD-Display
Gesamtzahl der Bildpunkte	230 400 (320 × 3 (RGB) × 240) Punkte

[Belichtungssteuerung]

Messzelle	„Exmor“ CMOS-Sensor
Messverfahren	1 200-Zonen-Selektivmessung
Messbereich	-2 EV bis $+17 \text{ EV}$ (Mehrfeldmessung, Mittenbetonte Messung, Spotmodi) (bei ISO 100-Äquivalent mit F1.4-Objektiv)
ISO-Empfindlichkeit (empfohlener Belichtungsindex)	Standbilder: AUTO (ISO 100 – 3 200), ISO 100-16 000 (1 EV-Schritt) Filme: AUTO (ISO 100 – 3 200 Äquivalent), ISO 100- 3 200 - Äquivalent (1 EV-Schritt)
Belichtungskorrektur	$\pm 3,0 \text{ EV}$ (1/3 EV-Schritt)

[Verschluss]

Typ	Elektronisch gesteuerter Vertikal-Schlitzverschluss
Zeitbereich	Standbilder: 1/4 000 s bis 30 s, Bulb Filme: 1/4 000 s bis 1/4 s (1/3-Schritt) bis 1/60 im AUTO-Modus
Blitzsynchronzeit	1/160 Sekunde



[Eingebauter Blitz]

Blitzleitzahl	GN 10 (in Metern bei ISO 100)
Blitzladezeit	ca. 3 Sekunden
Blitzbereichsabdeckung	18 mm-Objektiv (Brennweite, die das Objektiv anzeigt)
Blitzkorrektur	$\pm 2,0$ EV (1/3 EV-Schritt)
Blitzreichweite	

Blende	F2.8	F4.0	F5.6	
ISO-Einstellung	100	1 m – 3,6 m	1 m – 2,5 m	1 m – 1,8 m
	200	1 m – 5 m	1 m – 3,6 m	1 m – 2,5 m
	400	1,4 m – 7,1 m	1 m – 5 m	1 m – 3,6 m
	800	2 m – 10 m	1,4 m – 7,1 m	1 m – 5 m

[Serienaufnahme]

Serienaufnahmegeschwindigkeit

Tele-Zoom Serienbild AE-Prior.: Maximal 7 Bilder pro Sekunde/ Hi: Maximal 5,5 Bilder pro Sekunde/ Lo: Maximal 2,5 Bilder pro Sekunde

- Unsere Messbedingungen. Die Geschwindigkeit der Serienaufnahme wird möglicherweise verlangsamt. Dies hängt von den Aufnahmebedingungen (Bildgröße, ISO-Einstellung, Blendenwert, Hohe ISO-RM sowie der Einstellung von [Objektivkomp.: Verzerr.] ab.

Maximale Anzahl an Serienaufnahmen

Bei Tele-Zoom Serienbild AE-Prior.

Fein: 17 Bilder/Standard: 18 Bilder

In Serienaufnahme

Fein: 15 Bilder/Standard: 16 Bilder/RAW & JPEG:

6 Bilder/RAW: 7 Bilder

[Bildzoom-Wiedergabe]

Skalierbereich

Bildgröße: L: ca. $\times 1,0 - \times 15,4$ /M: ca. $\times 1,0 - \times 11,2$ /

S: ca. $\times 1,0 - \times 7,7$

[Speicherformat]

Dateiformat

JPEG (DCF Ver. 2.0, Exif Ver. 2.3, MPF Baseline)-kompatibel, RAW (das exklusive ARW 2.3-Format von Sony)

3D-Standbilder

MPO-kompatibel (MPF Extended (Disparity Image))

Film (AVCHD-Format)	AVCHD-Format Ver. 2.0-kompatibel Video: MPEG-4 AVC/H.264 Tonaufnahme: Dolby Digital 2ch, ausgestattet mit Dolby Digital Stereo Creator • Hergestellt unter Lizenz von Dolby Laboratories.
Film (MP4-Format)	Video: MPEG-4 AVC/H.264 Tonaufnahme: MPEG-4 AAC-LC 2ch

[Speichermedium]

„Memory Stick PRO Duo“, SD-Karte

[Eingänge/Ausgänge]

USB	miniB, Hi-Speed USB (USB 2.0)
HDMI	HDMI-Minibuchse
Mikrofonanschluss	∅ 3,5-mm-Stereominibuchse
REMOTE-Anschluss	

[Stromversorgung, Allgemeines]

Verwendeter Akku	Wiederaufladbarer Akku NP-FW50
------------------	--------------------------------

[Sonstiges]

Mikrofon	Stereo
Lautsprecher	Monaural
Druckmerkmale	Exif Print kompatibel, PRINT Image Matching III kompatibel, DPOF kompatibel
Abmessungen	ca. 124,4 mm × 92 mm × 84,7 mm (B/H/T, ohne vorstehende Teile)
Gewicht	ca. 506 g (mit Akku und „Memory Stick PRO Duo“) ca. 448 g (nur Gehäuse)
Betriebstemperatur	0 °C bis 40 °C

Hinweis zur Bilddatenkompatibilität

- Diese Kamera entspricht dem von der JEITA (Japan Electronics and Information Technology Industries Association) aufgestellten Universalstandard DCF (Design rule for Camera File system).
- Werden mit dieser Kamera aufgenommene Bilder auf Fremdgeräten bzw. mit Fremdgeräten aufgenommene oder bearbeitete Bilder auf dieser Kamera wiedergegeben, kann eine einwandfreie Wiedergabe nicht garantiert werden.

Design und technische Daten können ohne vorherige Ankündigung geändert werden.

Ladegerät/Akku

BC-VW1 Ladegerät

Eingangsleistung	100 V bis 240 V Wechselstrom, 50/60 Hz, 4,2 W
Ausgangsleistung	8,4 V Gleichstrom, 0,28 A
Betriebstemperaturbereich	0 °C bis 40 °C
Lagertemperaturbereich	-20 °C bis +60 °C
Maximale Abmessungen	ca. 63 mm × 95 mm × 32 mm (B/H/T)
Gewicht	ca. 85 g

Wiederaufladbarer Akku NP-FW50

Verwendeter Akku	Lithium-Ionen-Akku	
Maximale Spannung	8,4 V Gleichstrom	
Nennspannung	7,2 V Gleichstrom	
Maximale Ladespannung	8,4 V Gleichstrom	
Maximaler Ladestrom	1,02 A	
Kapazität	Typisch	7,7 Wh (1 080 mAh)
	Mindestens	7,3 Wh (1 020 mAh)
Maximale Abmessungen	ca. 31,8 mm × 18,5 mm × 45 mm (B/H/T)	
Gewicht	ca. 57 g	

Objektiv

Name (Modellname)	DT 18-55mm F3.5-5.6 SAM (SAL1855)	DT 55-200mm F4-5.6 SAM (SAL55200-2)	DT 18-135mm F3.5-5.6 SAM (SAL18135)
Entsprechende Brennweite einer 35-mm- Kleinbildkamera* (mm)	27-82,5	82,5-300	27-202,5
Objektivgruppenelemente	7-8	9-13	11-14
Blickwinkel*	76°-29°	29°-8°	76°-12°
Mindestfokus** (m)	0,25	0,95	0,45
Maximale Vergrößerung (X)	0,34	0,29	0,25
Minimaler f-Stopp	f/22-36	f/32-45	f/22-36

Name (Modellname)	DT 18-55mm F3.5-5.6 SAM (SAL1855)	DT 55-200mm F4-5.6 SAM (SAL55200-2)	DT 18-135mm F3.5-5.6 SAM (SAL18135)
Filterdurchmesser (mm)	55	55	62
Abmessungen (maximaler Durchmesser x Höhe) (ca., mm)	69,5x69	71,5x85	76x86
Gewicht (ca., g)	210	305	398



- * Die Werte für die entsprechende Brennweite einer 35-mm-Kleinbildkamera und den Blickwinkel basieren auf einer Digitalkamera mit Wechselobjektiv, die mit einem Bildsensor im APS-C-Format ausgestattet ist.
- ** Der Mindestfokus ist der kürzeste Abstand zwischen Bildsensor und Motiv.

- Das Objektiv ist mit einem Entfernungscoder ausgestattet. Der Entfernungscoder ermöglicht durch die Verwendung eines Blitzes für ADI eine präzisere Messung (ADI).
- Je nach Objektivmechanismus kann sich die Brennweite bei einer Änderung des Aufnahmeabstands ändern. Bei der Brennweite wird vorausgesetzt, dass das Objektiv unendlich fokussiert.
- Die Unendlich-Position ermöglicht eine gewisse Anpassung, um eine Fokusverschiebung auszugleichen, die durch einen Temperaturwechsel entstehen kann. Wenn Sie im MF-Modus ein Motiv mit unendlichem Abstand aufnehmen möchten, verwenden Sie den Sucher und stellen Sie den Fokus ein.

Hinweis zur Brennweite

Der Bildwinkel dieser Kamera ist schmäler als der einer 35-mm-Kleinbildkamera. Sie können die ungefähre Entsprechung der Brennweite einer 35-mm-Kleinbildkamera erzielen und mit demselben Bildwinkel aufnehmen, indem Sie die Brennweite Ihres Objektivs um die Hälfte verlängern. Wenn Sie beispielsweise ein 50-mm-Objektiv verwenden, erhalten Sie die ungefähre Entsprechung eines 75-mm-Objektivs einer 35-mm-Kleinbildkamera.

Warenzeichen

- **α** ist ein Warenzeichen der Sony Corporation.
- „Memory Stick“, , „Memory Stick PRO“, **MEMORY STICK PRO**, „Memory Stick Duo“, **MEMORY STICK DUO**, „Memory Stick PRO Duo“, **MEMORY STICK PRO DUO**, „Memory Stick PRO-HG Duo“, **MEMORY STICK PRO-HG DUO**, „Memory Stick Micro“, „MagicGate“ und **MAGICGATE** sind Warenzeichen der Sony Corporation.
- „InfoLITHIUM“ ist ein Warenzeichen der Sony Corporation.
- „PhotoTV HD“ ist ein Warenzeichen der Sony Corporation.
- „AVCHD“ und das „AVCHD“-Logo sind Marken der Panasonic Corporation und der Sony Corporation.
- Blu-ray Disc TM und Blu-ray TM sind Warenzeichen der Blu-ray Disc Association.
- Dolby und das Doppel-D-Symbol sind Warenzeichen von Dolby Laboratories.
- Microsoft, Windows, DirectX und Windows Vista sind eingetragene Warenzeichen oder Warenzeichen der Microsoft Corporation in den Vereinigten Staaten und/oder in anderen Ländern.
- HDMI, das HDMI-Logo und High-Definition Multimedia Interface sind Warenzeichen oder eingetragene Warenzeichen von HDMI Licensing LLC.
- Mac und Mac OS sind Warenzeichen oder eingetragene Warenzeichen der Apple Inc.
- PowerPC ist ein eingetragenes Warenzeichen der IBM Corporation in den Vereinigten Staaten.
- Intel, Intel Core, MMX und Pentium sind Warenzeichen oder eingetragene Warenzeichen der Intel Corporation.
- SDXC-Logo ist ein Warenzeichen von SD-3C, LLC.
- Eye-Fi ist ein Warenzeichen von Eye-Fi Inc.
- MultiMediaCard ist ein Warenzeichen der MultiMediaCard Association.
-  und das „PlayStation“-Logo sind eingetragene Warenzeichen der Sony Computer Entertainment Inc.
- Adobe ist ein eingetragenes Warenzeichen oder Warenzeichen von Adobe Systems Incorporated in den Vereinigten Staaten und/oder anderen Ländern.
- Außerdem sind die in dieser Anleitung verwendeten System- und Produktbezeichnungen im Allgemeinen Warenzeichen oder eingetragene Warenzeichen ihrer jeweiligen Entwickler oder Hersteller. Die Zeichen TM oder [®] werden jedoch nicht in allen Fällen in dieser Anleitung verwendet.



- Genießen Sie noch mehr Funktionen Ihrer PlayStation 3, indem Sie die Anwendung für PlayStation 3 aus PlayStation Store herunterladen (sofern verfügbar).
- Die Anwendung für PlayStation 3 erfordert ein PlayStation Network-Konto und muss heruntergeladen werden. Sie kann in Regionen abgerufen werden, in denen der PlayStation Store verfügbar ist.

**AVCHD**

Zusätzliche Informationen zu diesem Produkt und Antworten zu häufig gestellten Fragen können Sie auf unserer Kundendienst-Website finden.

<http://www.sony.net/>

Gedruckt mit Druckfarbe auf Pflanzenölbasis ohne VOC (flüchtige organische Bestandteile).

Español

Montura A

Nombre del producto: Cámara Digital
Modelo: SLT-A37

POR FAVOR LEA
DETALLADAMENTE ESTE
MANUAL DE INSTRUCCIONES
ANTES DE CONECTAR Y OPERAR
ESTE EQUIPO.

RECUERDE QUE UN MAL USO DE
SU APARATO PODRÍA ANULAR LA
GARANTÍA.

AVISO

Para reducir el riesgo de incendio o descarga eléctrica, no exponga la unidad a la lluvia ni a la humedad.

INSTRUCCIONES DE SEGURIDAD IMPORTANTES

GUARDE ESTAS INSTRUCCIONES PELIGRO PARA REDUCIR EL RIESGO DE INCENDIO O DESCARGA ELÉCTRICA, SIGA ATENTAMENTE ESTAS INSTRUCCIONES

Si la forma de la clavija no encaja en la toma de corriente, utilice un accesorio adaptador de clavija de la configuración apropiada para la toma de corriente.

PRECAUCIÓN

Batería

Si la batería se manipula indebidamente, puede explotar y causar un incendio o provocarle quemaduras químicas. Tenga en cuenta las siguientes precauciones.

- No desmonte el producto.
- No aplaste ni exponga la batería a impactos tales como golpes o caídas, ni la deje caer o la pise.
- No provoque un cortocircuito en la batería ni permita que objetos metálicos entren en contacto con sus terminales.
- No exponga la batería a temperaturas superiores a 60 °C como a la luz solar directa, o en el interior de un automóvil estacionado al sol.
- No la incinere ni la arroje al fuego.
- No manipule baterías de iones de litio dañadas o con fugas.
- Asegúrese de cargar la batería con un cargador de baterías original de Sony o con un dispositivo que pueda cargarla.
- Mantenga la batería fuera del alcance de niños pequeños.
- Mantenga la batería seca.
- Sustitúyala únicamente por otra del mismo tipo o equivalente recomendada por Sony.
- Deshágase de la batería usada lo antes posible según el procedimiento que se describe en las instrucciones.

Cargador de batería

Aunque la lámpara CHARGE no esté encendida, el cargador de batería no estará desconectado de la fuente de alimentación de ca en tanto que el mismo esté conectado a la toma de corriente de la pared. Si ocurre algún problema mientras utiliza el cargador de batería, interrumpa inmediatamente la alimentación desconectando la clavija de la toma de corriente de la pared.

El cable de alimentación, si se ha suministrado, está diseñado de manera específica para utilizarse únicamente con esta cámara y no debería utilizarse con ningún otro equipo eléctrico.

Atención para los clientes en Europa

Aviso para los clientes de países en los que se aplican las directivas de la UE

El fabricante de este producto es Sony Corporation, 1-7-1 Konan Minato-ku Tokyo, 108-0075, Japón. El representante autorizado en lo referente al cumplimiento de la directiva EMC y a la seguridad de los productos es Sony Deutschland GmbH, Hedelfinger Strasse 61, 70327 Stuttgart, Alemania. Para resolver cualquier asunto relacionado con el soporte técnico o la garantía, consulte las direcciones que se indican en los documentos de soporte técnico y garantía suministrados por separado.

Este producto se ha probado y cumple con la normativa que establece la Directiva EMC si se utiliza un cable de conexión de menos de 3 metros de longitud.

Atención

Los campos electromagnéticos a frecuencias específicas podrán influir en la imagen y el sonido de esta unidad.

Aviso

Si la electricidad estática o el electromagnetismo interrumpen la transmisión de datos (fallo), reinicie la aplicación o desconecte el cable de comunicación (USB, etc.) y vuelva a conectarlo.

Tratamiento de los equipos eléctricos y electrónicos al final de su vida útil (aplicable en la Unión Europea y en países europeos con sistemas de tratamiento selectivo de residuos)



Este símbolo en el equipo o en su embalaje indica que el presente producto no puede ser tratado como residuos doméstico normal. Debe entregarse en el correspondiente punto de recogida de equipos eléctricos y electrónicos. Al asegurarse de que este producto se desecha correctamente, usted ayuda a prevenir las consecuencias potencialmente negativas para el medio ambiente y la salud humana que podrían derivarse de la incorrecta manipulación en el momento de deshacerse de este producto. El reciclaje de materiales ayuda a conservar los recursos naturales. Para recibir información detallada sobre el reciclaje de este producto, póngase en contacto con el ayuntamiento, el punto de recogida más cercano o el establecimiento donde ha adquirido el producto.

Tratamiento de las baterías al final de su vida útil (aplicable en la Unión Europea y en países europeos con sistemas de tratamiento selectivo de residuos)



Este símbolo en la batería o en el embalaje indica que la batería proporcionada con este producto no puede ser tratada como un residuo doméstico normal.

En algunas baterías este símbolo puede utilizarse en combinación con un símbolo químico. El símbolo químico del mercurio (Hg) o del plomo (Pb) se añadirá si la batería contiene más del 0,0005% de mercurio o del 0,004% de plomo.

Al asegurarse de que estas baterías se desechan correctamente, usted ayuda a prevenir las consecuencias potencialmente negativas para el medio ambiente y la salud humana que podrían derivarse de la incorrecta manipulación en el momento de deshacerse de la batería. El reciclaje de materiales ayuda a conservar los recursos naturales.

En el caso de productos que por razones de seguridad, rendimiento o mantenimiento de datos sea necesaria una conexión permanente con la batería incorporada, esta batería solo deberá ser reemplazada por personal técnico cualificado para ello. Para asegurarse de que la batería será tratada correctamente, entregue el producto al final de su vida útil en un punto de recogida para el reciclado de aparatos eléctricos y electrónicos.

Para las demás baterías, consulte la sección donde se indica cómo extraer la batería del producto de forma segura. Deposite la batería en el correspondiente punto de recogida para el reciclado de baterías. Para recibir información detallada sobre el reciclaje de este producto o de la batería, póngase en contacto con el ayuntamiento, el punto de recogida más cercano o el establecimiento donde ha adquirido el producto.

Notas sobre la utilización de la cámara

Procedimiento de toma de imágenes

- Esta cámara tiene 2 modos de supervisión de motivos: el modo de pantalla LCD, que utiliza la pantalla LCD, y el modo de visor, que usa el visor.
- La imagen grabada puede ser diferente de la imagen que ha sido supervisada.

Notas acerca de las funciones disponibles con la cámara

- Para comprobar si la cámara es un dispositivo compatible con 1080 60i o 1080 50i, observe si los siguientes signos están presentes en la base de la cámara.
Dispositivo compatible con 1080 60i: 60i
Dispositivo compatible con 1080 50i: 50i
- Durante el visionado de imágenes en 3D con la cámara en monitores compatibles con 3D, puede experimentar ciertos síntomas molestos, como vista cansada, náuseas o cansancio. Le recomendamos que, durante el visionado de imágenes en 3D, tome un descanso con cierta frecuencia. Puesto que la necesidad de realizar una pausa varía en cada persona, establezca unos intervalos propios. Si se siente indispuerto, interrumpa el visionado de imágenes en 3D y, si lo cree conveniente, acuda a un médico. Consulte también el manual de instrucciones del dispositivo conectado o del software utilizado con la cámara. La vista de los niños es más vulnerable (especialmente la de los menores de 6 años). Antes de dejar que miren imágenes en 3D, solicite el consejo de un pediatra o un oftalmólogo. Asegúrese de que sus hijos respeten las precauciones antes mencionadas.

No hay compensación por el contenido de la grabación

El contenido de la grabación no podrá compensarse si la grabación o la reproducción no es posible debido a algún fallo de funcionamiento de la cámara o de una tarjeta de memoria, etc.

Se recomienda hacer copias de seguridad

Para evitar el riesgo potencial de perder los datos, haga siempre una copia de seguridad de los datos en otro soporte.

Notas acerca de la pantalla LCD, el visor electrónico, el objetivo y el sensor de imagen

- La pantalla LCD y el visor electrónico están fabricados utilizando tecnología de muy alta precisión, por lo que más del 99,99% de los píxeles son operativos para su uso efectivo. Sin embargo, es posible que haya algunos puntos diminutos negros y/o brillantes (de color blanco, rojo, azul o verde) que aparezcan constantemente en la pantalla LCD y el visor electrónico. Estos puntos son normales en el proceso de fabricación y no afectan a las imágenes de ninguna forma.
- No sujete la cámara por la pantalla LCD.
- No exponga la cámara a la luz solar directa ni tome imágenes enfocando en dirección al sol durante mucho tiempo. El mecanismo interno de la cámara podría dañarse. Si la luz del sol se concentra en un objeto cercano, podría producirse un incendio.
- Es posible que las imágenes dejen estela a través de la pantalla en un lugar frío. Esto no es indicio de un mal funcionamiento. Si se enciende la cámara en un lugar frío, es posible que la pantalla se vuelva negra temporalmente. Cuando la cámara se caliente, la pantalla funcionará de forma normal.

Notas acerca de grabaciones de larga duración

- Si toma imágenes durante mucho tiempo, la temperatura de la cámara aumenta. Si la temperatura supera un determinado nivel, la marca [H] aparece en la pantalla y la cámara se apaga automáticamente. Una vez apagada, no utilice la cámara al menos durante 10 minutos para que su temperatura interior alcance un nivel seguro.
- La temperatura de la cámara sube rápidamente cuando la temperatura ambiental es muy alta.

- Cuando la temperatura de la cámara aumenta, la calidad de las imágenes puede deteriorarse. Antes de seguir tomando imágenes, se recomienda esperar a que la temperatura de la cámara descienda.
- La superficie de la cámara puede calentarse. Esto no es indicio de un mal funcionamiento.

Notas sobre la importación de películas AVCHD en un ordenador

Al importar películas AVCHD en ordenadores con Windows, utilice el software "PlayMemories Home" incluido en el CD-ROM (suministrado).

Notas acerca de la reproducción de películas en otros dispositivos

- Esta cámara utiliza MPEG-4 AVC/H.264 High Profile para la grabación en formato AVCHD. Las películas grabadas en formato AVCHD con esta cámara no se pueden reproducir en los siguientes dispositivos.
 - Otros dispositivos compatibles con el formato AVCHD que no admiten High Profile
 - Dispositivos incompatibles con el formato AVCHD
 Esta cámara también utiliza MPEG-4 AVC/H.264 Main Profile para la grabación en formato MP4. Por este motivo, las películas grabadas en el formato MP4 con esta cámara no se pueden reproducir en dispositivos que no admitan MPEG-4 AVC/H.264.
- Los discos con calidad de imagen HD (alta definición) solo se pueden reproducir en dispositivos compatibles con el formato AVCHD. Los reproductores o grabadores de DVD no pueden reproducir discos de calidad de imagen HD porque no son compatibles con el formato AVCHD. Además, los reproductores o grabadores de DVD puede que no expulsen correctamente los discos de calidad de imagen HD.

Aviso sobre los derechos de autor

Los programas de televisión, películas, cintas de vídeo y demás materiales pueden estar protegidos por copyright. La grabación no autorizada de tales materiales puede ir en contra de los artículos de las leyes de copyright.

Las imágenes utilizadas en este manual

Las fotografías utilizadas como ejemplos de imágenes en este manual son imágenes reproducidas, y no imágenes reales tomadas utilizando esta cámara.

Acercas de las especificaciones de datos descritas en este manual

Los datos relativos al rendimiento y las especificaciones se han definido en las siguientes condiciones, excepto en los casos en que se describan de otro modo en este manual: a una temperatura ambiente normal de 25°C y con una batería completamente cargada durante 1 hora después de apagarse la luz CHARGE.

Nombre del modelo

Este manual cubre varios modelos suministrados con distintos objetivos. El nombre del modelo varía en función del objetivo suministrado. El modelo disponible varía en función de los países o regiones.

Nombre del modelo	Objetivo
SLT-A37	–
SLT-A37K	DT18-55 mm
SLT-A37M	DT18-135 mm
SLT-A37Y	DT18-55 mm y DT55-200 mm

Comprobación de los elementos suministrados

Compruebe primero el nombre del modelo de la cámara (página 6). Los accesorios suministrados varían en función del modelo. El número entre paréntesis indica el número de piezas.

Accesorios comunes

- Cámara (1)
- BC-VW1 Cargador de batería (1)

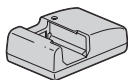

- Cable de alimentación (1)* (no incluido en Estados Unidos y Canadá)



* Es posible que se suministren varios cables de alimentación con la cámara. Utilice el adecuado para su país o región.

- Batería recargable NP-FW50 (1)



- Cable USB (1)



- Correa de bandolera (1)

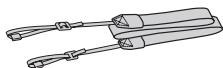

- Tapa de la cámara (1) (colocada en la cámara)



- Semiesfera del ocular (1) (colocada en la cámara)
- CD-ROM (1)
 - Software de aplicación de la cámara α
 - Guía práctica de α
- Manual de instrucciones (1) (Este manual)

SLT-A37K

- Objetivo zoom DT18-55 mm (1)/
Tapa delantera de objetivo (1)/
Tapa de protección (1)

SLT-A37M

- Objetivo zoom DT18-135mm (1)/
Tapa delantera de objetivo (1)/
Tapa trasera de objetivo (1)/
Visera del objetivo (1)

SLT-A37Y

- Objetivo zoom DT18-55 mm (1)/
Tapa delantera de objetivo (1)/
Tapa de protección (1)
- Objetivo zoom DT55-200 mm (1)/
Tapa delantera de objetivo (1)/
Tapa trasera de objetivo (1)/
Visera del objetivo (1)

Identificación de las partes

Consulte las páginas que aparecen entre paréntesis para obtener más información sobre las operaciones.

Lado delantero

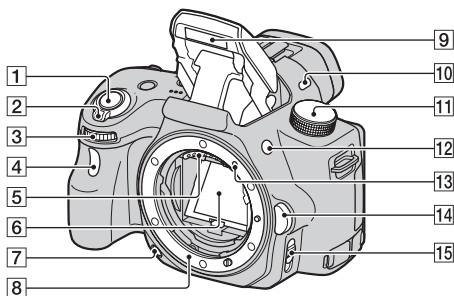

- 1 Botón disparador (23)
- 2 Interruptor de alimentación (21)
- 3 Dial de control
- 4 Luz del autodisparador
- 5 Contactos del objetivo*
- 6 Espejo*
- 7 Botón de vista previa
- 8 Montura
- 9 Flash incorporado*
- 10 Micrófono**
- 11 Dial de modo (28)
- 12 Botón ⚡ (eyección del flash)

- 13 Índice de montaje (19)
- 14 Botón de liberación del objetivo
- 15 Interruptor de modo de enfoque

* **No toque directamente estas partes.**

** **No obstruya esta parte durante la grabación de películas. Podría provocar ruido o bajar el volumen.**

Lado trasero

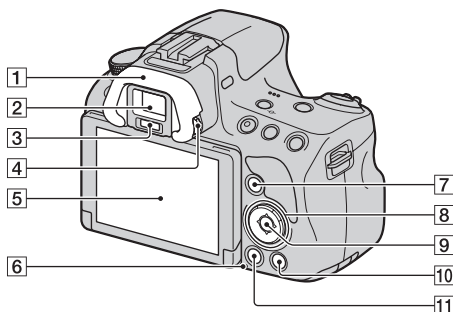

- 1** Semiesfera del ocular
- 2** Visor*
- Cuando se mira por el visor, el modo del visor se activa y, cuando se aparta el rostro del visor, el modo de pantalla vuelve a establecerse en el modo de pantalla LCD.
- 3** Sensores del ocular
- 4** Dial de ajuste de dioptrías
- 5** Pantalla LCD (37)
- 6** Luz de acceso (17)
- 7** Para tomar imágenes: Botón Fn (Función) (29)
Para visualizar: Botón 📄 (Rotación de imagen)
- 8** Controlador
▲/▼/◀/▶/DISP (Pantalla)/WB (Balance de blancos)/☺/📄 (Unidad)/ISO
- 9** Botón Controlador (Intro)/Botón AF/Botón Seguimiento de objeto (29)
- 10** Botón ? (Guía en la cámara) (31)
Para visualizar: Botón 🗑️ (Borrar) (27)
- 11** Botón ▶ (Reproducción) (26)
- * No toque directamente esta parte.**

Lado superior

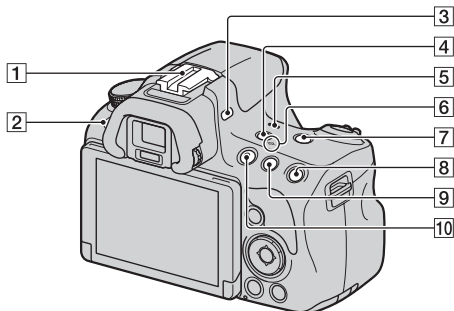

- 1 Zapata de accesorios de bloqueo automático
- 2 Botón MENU (30)
- 3 Micrófono*
- 4 Botón FINDER/LCD
- 5 Altavoz
- 6 \ominus Marca de posición del sensor de imagen
- 7 Botón ZOOM
- 8 Para tomar imágenes: Botón AEL (Bloqueo AE)
Para visualizar: Botón \oplus (Acercar)
- 9 Para tomar imágenes: Botón \square (Exposición)/Botón AV (Valor de apertura)
Para visualizar: Botón \ominus (Alejar)/Botón \square (Índice imágenes)

- 10 Botón MOVIE (25)

*** No obstruya esta parte durante la grabación de películas. Podría provocar ruido o bajar el volumen.**

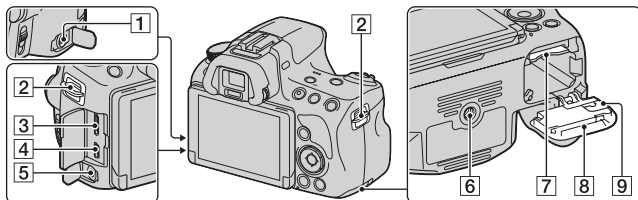

Laterales/Parte inferior

**1** Terminal REMOTE

- Al conectar el Mando a distancia RM-L1AM (se vende por separado) a la cámara, inserte la clavija del Mando a distancia en el terminal REMOTE, alineando la guía de la clavija con la guía del terminal REMOTE. Asegúrese de que el cable del Mando a distancia esté orientado hacia adelante.

2 Ganchos para la correa de bandolera

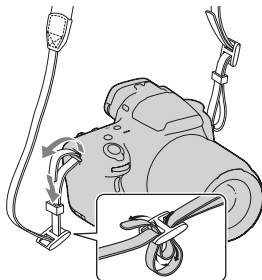
- Coloque los dos extremos de la correa en la cámara.

**3** Terminal HDMI mini**4** Terminal  (USB)**5** Toma del micrófono

- Al conectar un micrófono externo, el micrófono interno se apaga automáticamente. Si el micrófono externo es un tipo de micrófono con clavija de alimentación, la cámara suministra la energía al micrófono.

6 Receptáculo para trípode

- Utilice un trípode con una longitud de tornillo inferior a 5,5 mm. No podrá sujetar firmemente la cámara en trípodes que tengan tornillos de más de 5,5 mm y, además, si intenta usarlos la cámara podría dañarse.

7 Ranura de inserción de la tarjeta de memoria (16)**8** Cubierta de la batería/tarjeta de memoria (16)

9 Cubierta de la placa de conexiones

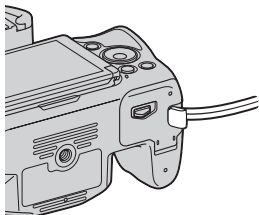

- Para utilizar el adaptador de ca AC-PW20 (se vende por separado)
Cuando cierre la cubierta, tenga cuidado de que el cable del adaptador de ca no quede atrapado en la cubierta.

Objetivo

DT 18-55mm F3.5-5.6 SAM
(Suministrado con SLT-A37K/A37Y)

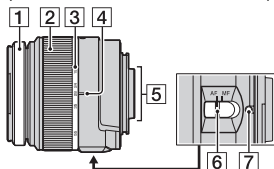

DT 55-200mm F4-5.6 SAM
(Suministrado con SLT-A37Y)

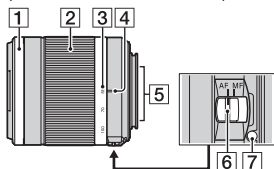

DT 18-135mm F3.5-5.6 SAM
(Suministrado con SLT-A37M)

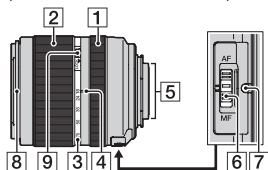

- 1 Anillo de enfoque
- 2 Anillo del zoom
- 3 Escala de distancia focal
- 4 Índice de distancia focal
- 5 Contactos del objetivo
- 6 Interruptor de modo de enfoque
- 7 Índice de montaje
- 8 Índice de visera del objetivo
- 9 Interruptor de bloqueo del zoom

- Los objetivos DT 18-55mm F3.5-5.6 SAM/DT 55-200mm F4-5.6 SAM/DT 18-135mm F3.5-5.6 SAM están diseñados para cámaras de Montura A Sony (modelos equipados con un sensor de imagen de tamaño APS-C). No es posible utilizar estos objetivos en cámaras de formato de 35 mm
- Para ver información sobre otros objetivos que no sean DT 18-55mm F3.5-5.6 SAM/DT 55-200mm F4-5.6 SAM/DT 18-135mm F3.5-5.6 SAM, consulte el manual de instrucciones suministrado con el objetivo correspondiente.

Carga de la batería

Antes de utilizar la cámara por primera vez, asegúrese de cargar la batería NP-FW50 “InfoLITHIUM” (suministrada).

La batería “InfoLITHIUM” puede cargarse incluso si no se ha agotado completamente.

También puede utilizarse aunque no esté completamente cargada.

La batería se va descargando poco a poco aunque no se use. Para no perder una toma, compruebe el nivel de la batería previamente. Si el nivel de la batería es bajo, vuelva a cargarla.

1 Inserte la batería en el cargador de batería.

Empuje la batería hasta que produzca un chasquido.

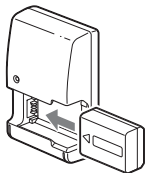

2 Conecte el cargador de batería a la toma de corriente de pared.

Encendida: Cargando

Apagada: Carga finalizada

Tiempo de carga	Aproximadamente 250 minuto
-----------------	----------------------------

- Al cargar una batería totalmente agotada a una temperatura de 25°C
- La luz CHARGE se apaga cuando la carga ha finalizado.

Para Estados Unidos y Canadá

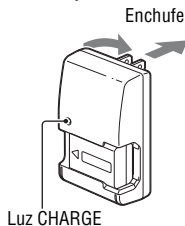

Para países o regiones que no sean Estados Unidos y Canadá

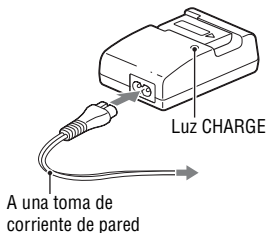

Notas

- El tiempo de carga varía en función de la capacidad restante de la batería o de las condiciones de carga.
- Se recomienda cargar la batería a una temperatura ambiente entre 10°C y 30°C. Es posible que no pueda cargar la batería eficazmente fuera de este intervalo de temperaturas.
- Conecte el cargador de batería a la toma de corriente de pared más cercana.

Inserción de la batería/tarjeta de memoria (se vende por separado)

- 1** Deslice la palanca de apertura de la cubierta y abra la cubierta.

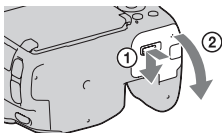

- 2** Inserte firmemente la batería a tope al tiempo que presiona la palanca de bloqueo con la punta de la batería.

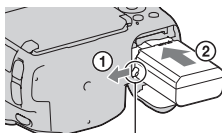

Palanca de bloqueo

- 3** Inserte una tarjeta de memoria.

- Con la esquina recortada orientada como en la ilustración, inserte la tarjeta de memoria hasta que encaje con un chasquido.

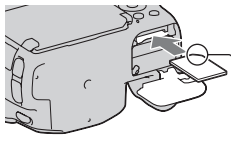

Asegúrese de orientar correctamente la esquina recortada.

- 4** Cierre la cubierta.

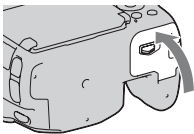

Para extraer la batería

Apague la cámara. Deslice la palanca de bloqueo en la dirección de la flecha 10 segundo después de apagar la cámara y luego extraiga la batería. Tenga cuidado de no dejar caer la batería.

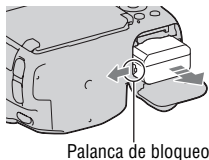

Para extraer la tarjeta de memoria

Asegúrese de que la luz de acceso no esté encendida. A continuación, abra la cubierta y presione la tarjeta de memoria una sola vez.

Para comprobar el nivel de batería restante

La batería suministrada es una batería de iones de litio que tiene funciones para intercambiar información relativa a las condiciones de funcionamiento con la cámara. Se muestra el tiempo restante de la batería, en forma de porcentaje, de acuerdo con las condiciones de funcionamiento de la cámara.

Nivel de batería						"Batería descargada."
	Alto					Bajo

Tarjetas de memoria disponibles

Las siguientes tarjetas de memoria son compatibles con esta cámara. Sin embargo, no se garantiza el funcionamiento de todas las tarjetas de memoria en esta cámara.

Tipos de tarjeta de memoria	Imágenes fijas	Películas	En este manual
Memory Stick PRO Duo	✓	✓ (Mark2)	Memory Stick PRO Duo
Memory Stick PRO-HG Duo	✓	✓	
Tarjeta de memoria SD	✓	✓ (Clase 4 o más rápido)	Tarjeta SD
Tarjeta de memoria SDHC	✓	✓ (Clase 4 o más rápido)	
Tarjeta de memoria SDXC	✓	✓ (Clase 4 o más rápido)	

- No puede utilizarse MultiMediaCard.

Nota

- Las imágenes grabadas en una tarjeta de memoria SDXC no se pueden importar ni reproducir en ordenadores o dispositivos AV que no sean compatibles con exFAT. Antes de conectarlo a la cámara, asegúrese de que el dispositivo sea compatible con exFAT. Si la cámara se conecta a un dispositivo incompatible, se le solicitará que formatee la tarjeta. Si se visualiza este mensaje, no formatee nunca la tarjeta, ya que todos los datos de la tarjeta se borrarán. (exFAT es el sistema de archivos utilizado en las tarjetas de memoria SDXC.)

Colocación de un objetivo

1 Quite la tapa de la cámara y la tapa de protección de la parte trasera del objetivo.

- Cuando cambie el objetivo, hágalo rápidamente y en lugares alejados del polvo para evitar que entre polvo o suciedad en el interior de la cámara.
- Al tomar imágenes, quite la tapa delantera de objetivo de la parte delantera del objetivo.

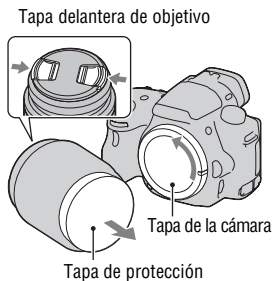

2 Monte el objetivo alineando las marcas de referencia anaranjadas (índices de montaje) del objetivo y de la cámara.



3 Gire el objetivo en el sentido de las manecillas del reloj hasta que produzca un chasquido en posición bloqueada.

- Asegúrese de que el objetivo queda recto.

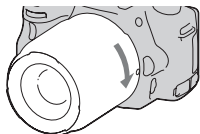

Notas

- Cuando esté colocando un objetivo, no pulse el botón de liberación del objetivo.
- No emplee fuerza cuando coloque un objetivo.
- Los objetivos montados E no son compatibles con esta cámara.
- Si se utiliza un objetivo que incorpora una rosca para trípode, monte el objetivo en el trípode mediante la rosca para trípode disponible con el fin de equilibrar el peso del objetivo.
- Cuando transporte la cámara con un objetivo colocado, sujete firmemente la cámara y el objetivo.
- No sujete la parte del objetivo que se extiende para el zoom o ajuste de enfoque.

Para colocar una visera del objetivo

Se recomienda utilizar una visera del objetivo para reducir el efecto de llamarada y garantizar la máxima calidad de imagen.

Ajuste la visera en la montura en el extremo del tubo del objetivo y gire la visera en el sentido de las manecillas del reloj hasta que quede encajada.

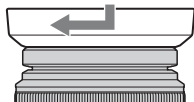

Notas

- El objetivo DT 18-55mm F3.5-5.6 SAM no incluye una visera del objetivo. Puede utilizar ALC-SH108 (se vende por separado).
- Es posible que la visera del objetivo bloquee la luz del flash. Quite la visera del objetivo cuando utilice el flash.
- Cuando guarde la cámara, gire la visera del objetivo y colóquela sobre el objetivo hacia atrás.

Nota sobre el cambio de objetivo

Cuando cambie el objetivo, si entra polvo o suciedad en el interior de la cámara y se adhiere a la superficie del sensor de imagen (la parte que actúa como película), podría aparecer como puntos oscuros en la imagen, según el entorno de la toma de imagen.

La cámara está equipada con una función antipolvo que evita que el polvo se pose en el sensor de imagen. Sin embargo, cuando coloque o quite un objetivo, procure hacerlo rápidamente y en lugares alejados del polvo.

Encendido de la cámara y ajuste del reloj

Al encender la cámara por primera vez aparece la pantalla Ajuste de fecha/hora.

1 Ajuste el interruptor de alimentación en ON para encender la cámara.

Aparecerá la pantalla para ajustar la fecha y la hora.

- Para apagar la cámara, ajústelo en OFF.

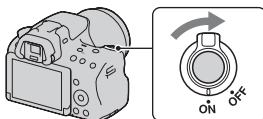

2 Compruebe que [Intro] aparece seleccionado en la pantalla LCD y pulse el centro del controlador.

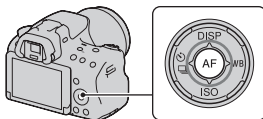

3 Seleccione su zona con ◀/▶ en el controlador y, a continuación, pulse el centro del controlador.

4 Seleccione cada elemento con ◀/▶ y ajuste el valor numérico con ▲/▼.

[Horario verano:]: Activa o desactiva el horario de verano.

[Formato fecha:]: Seleccione el formato para mostrar la fecha.

- Medianoche se indica mediante 12:00 AM y mediodía con 12:00 PM.

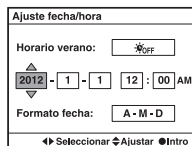
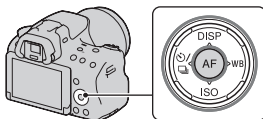

5 Repita el paso 4 para ajustar otros elementos y pulse el centro del controlador.

6 Compruebe que [Intro] aparece seleccionado y pulse el centro del controlador.

Para cancelar la operación de ajuste de fecha y hora

Pulse el botón MENU.

Para volver a ajustar la fecha y hora

Al encender la cámara por primera vez, aparece automáticamente la pantalla de ajuste de fecha/hora. La próxima vez, configure la fecha y la hora desde el menú.

Botón MENU →  1 → [Ajuste fecha/hora]

Para configurar otra vez la zona

Puede ajustar la zona en la que utilice la cámara. De este modo es posible ajustar la zona local cuando la cámara se utiliza en el extranjero.

Botón MENU →  1 → [Configuración área]

Mantenimiento del ajuste de fecha y hora

Esta cámara tiene una batería interna recargable para mantener la fecha y hora y otros ajustes independientemente de si la alimentación está conectada o desconectada, o si la batería está instalada o no.

Toma de imágenes fijas

El modo “Auto. inteligente” permite tomar imágenes de cualquier motivo de forma sencilla, en todas las condiciones, porque la cámara evalúa la situación de manera adecuada para realizar los ajustes.

Seleccione  cuando tome imágenes en lugares donde el uso del flash esté restringido.

1 Ajuste el dial de modo en o (Flash desactiv.).

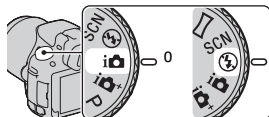

2 Sujete la cámara supervisando el disparo con la pantalla LCD o el visor.

3 Superponga el área AF sobre el motivo que desee.

- Si el indicador  (aviso de movimiento de la cámara) parpadea, tome la imagen del motivo con cuidado sujetando la cámara con firmeza o usando un trípode.
- Cuando la cámara reconoce la escena, se muestra en pantalla el icono de reconocimiento de escena y se aplican los ajustes adecuados para la escena en particular.

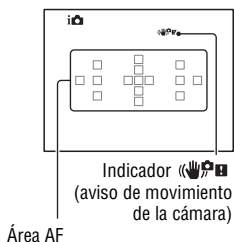

4 Si utiliza un objetivo zoom, gire el anillo del zoom y decida su toma.

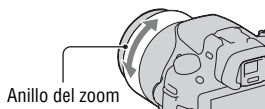

5 Pulse el botón disparador hasta la mitad para enfocar.

Cuando se confirma el enfoque, se enciende ● o (●) (Indicador de enfoque).

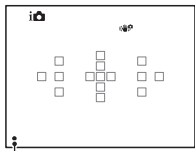
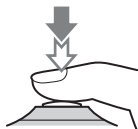

Indicador de enfoque

6 Pulse el botón disparador a fondo para tomar la imagen.

- Cuando la cámara detecta una cara y realiza una toma de ella con [Encuad. auto. retrato] ajustado en [Automático], la imagen capturada se recorta automáticamente para crear una composición adecuada. Tanto la imagen original como las recortadas se guardan (páginas 29).

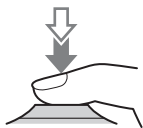

Grabación de películas

1 Pulse el botón MOVIE para iniciar la grabación.

- La grabación de películas se puede iniciar desde cualquier modo de exposición.
- El tiempo de exposición y la abertura se ajustan automáticamente. Si desea ajustar valores específicos, ajuste el dial de modo en  (Película) (página 28).
- La cámara sigue ajustando el enfoque cuando el modo de enfoque automático está activado.

Botón MOVIE

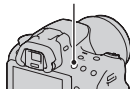

2 Vuelva a pulsar el botón MOVIE para detener la grabación.

Notas

- Durante la grabación de una película, puede ser que se grabe el sonido de funcionamiento de la cámara y el objetivo. Para desactivar la grabación de sonido, ajuste [Grabación de sonido] en [Desactivar].
- El tiempo de grabación continua de una película puede ser menor en función de la temperatura ambiente o del estado de la cámara. Consulte “Notas acerca de la grabación continua de imágenes”.
- Cuando aparece la marca [H], significa que la temperatura de la cámara es demasiado alta. Apague la cámara y espere a que la temperatura de la cámara se reduzca.

Reproducción de imágenes

1 Pulse el botón .

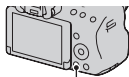

Botón 

2 Botón MENU → 1 → [Modo visualización] → Seleccione el modo que desee

- Para reproducir imágenes fijas seleccione [Ver carpetas (Fija)], y para reproducir películas seleccione [Ver carpetas (MP4)] o [Ver AVCHD] según el formato de archivo.

3 Seleccione una imagen con en el controlador.

- Para reproducir películas, pulse el centro del controlador.

Durante la reproducción de una película	Operación del controlador/dial de control
Para poner en pausa/reanudar	●
Para avanzar rápidamente	▶
Para rebobinar rápidamente	◀
Para avanzar lentamente	Gire el dial de control a la derecha durante la pausa
Para retroceder lentamente	Gire el dial de control a la izquierda durante la pausa • La película se reproduce fotograma a fotograma.
Para ajustar el volumen del sonido	▼ → ▲/▼
Para visualizar la información	▲

Nota

- Las películas grabadas con otros dispositivos no se pueden reproducir en esta cámara.

Borrado de imágenes (Borrar)

Una vez que haya borrado una imagen, no podrá recuperarla. Compruebe de antemano si borra la imagen o no.

Nota

- Las imágenes protegidas no pueden ser borradas.

Borrado de la imagen visualizada actualmente

- 1 Visualice la imagen que desee borrar y pulse el botón .**

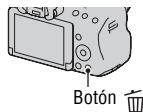

- 2 Seleccione [Borrar] con  en el controlador y, a continuación, pulse el centro del controlador.**

Toma de imágenes con los diversos modos de toma

Ajuste el dial de modo en el modo que desee.



La cámara incluye los siguientes modos de toma de imágenes:

i (Auto. inteligente)/ (Flash desactiv.)	El modo "Auto. inteligente" permite tomar imágenes de cualquier motivo de forma sencilla, en todas las condiciones, porque la cámara evalúa la situación de manera adecuada para realizar los ajustes. Seleccione "Flash desactiv." cuando desee tomar imágenes sin el flash.
i+ (Automático superior)	La cámara reconoce y analiza las condiciones de la toma y la configuración adecuada se ajusta automáticamente. La cámara guarda 1 imagen adecuada mediante la combinación o separación de imágenes, según convenga.
SCN (Selección escena)	Seleccionar un modo apropiado para el motivo o las condiciones de toma permite tomar la imagen con un ajuste adecuado para el motivo.
[Icono] (Barrido panorámico)	Permite tomar imágenes panorámicas.
[Icono] (Barrido panorám. 3D)	Permite tomar imágenes panorámicas 3D para reproducirlas en un televisor compatible con 3D.
T (Tele-zoom prioridad AE cont.)	La cámara sigue tomando imágenes mientras el botón disparador se mantiene pulsado hasta el fondo. El área central de la pantalla está cortada y la cámara graba imágenes de forma continua a una velocidad máxima de 7 imágenes por segundo.
[Icono] (Película)	Permite grabar películas con la exposición ajustada manualmente (tanto el tiempo de exposición como el valor de apertura).
P (Programa auto.)	Permite grabar con la exposición ajustada automáticamente (tanto el tiempo de exposición como el valor de apertura). Los demás ajustes pueden fijarse manualmente.
A (Priorid. apertura)	Permite tomar imágenes después de ajustar el valor de apertura manualmente con el dial de control.
S (Prior. tiempo expos.)	Permite tomar imágenes después de ajustar el tiempo de exposición manualmente con el dial de control.
M (Exposición manual)	Permite tomar imágenes ajustando la exposición manualmente (tanto el tiempo de exposición como el valor de apertura) con el dial de control.

Funciones que pueden seleccionarse con el botón Fn (Función)

Las funciones que pueden seleccionarse con el botón Fn son las siguientes:

Selección escena	Selecciona el modo adecuado entre los ajustes predeterminados de Selección de escena que mejor se adapte a las condiciones de la toma. (Retrato/Acción deportiva/Macro/Paisaje/Puesta de sol/Escena nocturna/Crepúsculo manual/Retrato nocturno)
Película	Selecciona el modo de exposición adecuado al motivo o al efecto, y graba películas. (P/A/S/M)
Modo manejo	Ajusta el modo de manejo como, por ejemplo, la toma continua. (Captura única/Captura continua/Autodispar/Var.exp: Cont./Var. exp. sencilla/Var.exp.Bal.Bla.)
Modo flash	Ajusta el modo de flash. (Flash desactiv./Flash automático/Flash relleno/Sincroniz. lenta/Sincroniz. trasera/Inalámbrico)
Enfoque autom.	Selecciona el método de enfoque a partir del movimiento del motivo. (AF toma sencilla/AF automático/AF continuo)
Área AF	Selecciona el área de enfoque. (Ancho/Zona/Punto/Local)
Seguimiento objeto	Mantiene enfocado un motivo mientras lo sigue. (Activar/Desactivar)
Sonrisa/Detec. cara	Capta automáticamente una cara con el enfoque y la exposición óptimos./Toma imágenes cuando se detecta una sonrisa. (Detección cara des./Detección de cara Activar (reg. rostr.)/Detección cara act./Captador sonrisas)
Enquad. auto. retrato	Analiza la escena al captar una cara y guarda automáticamente otra imagen con una composición bien equilibrada. (Automático/Desactivar)
ISO	Ajusta la sensibilidad a la luz. Cuanto mayor es el número, más corto es el tiempo de exposición. (Reduc. ruido varios fotogr./ISO AUTO a 16000)
Modo medición	Selecciona el método de medición del brillo. (Multisegmento/Ponderada/Puntual)

Compensac. flash	Ajusta la cantidad de luz del flash. (De +2,0 EV a -2,0 EV)
Balance blanco	Ajusta el tono de color de las imágenes. (Bal.bla.autom./Luz diurna/Sombra/Nublado/Incandescente/ Fluor.: blanco cálido/Fluor.: blanco frío/Fluor.: blanco diurno/Fluor.: luz diurna/Flash/Tem.col./filtro/ Personalizado)
DRO/HDR automát.	Compensa automáticamente el brillo y el contraste. (Desactivar/Opt.gama diná./HDR automát.)
Estilo creativo	Selecciona el procesamiento de imágenes deseado. (Estándar/Vívido/Retrato/Paisaje/Puesta de sol/Blanco y negro)
Efecto de foto	Toma imágenes con el filtro de efecto deseado para obtener una expresión más impresionante. (Desactivar/Cámara de juguete/Color pop/Posterización/Foto retro/Clave alta suave/Color parcial/Monocr. alto contr./ Enfoque suave/Pintura HDR/Monocr. tonos ricos/Miniatura)

Funciones seleccionadas con el botón MENU

Puede configurar los ajustes básicos de la cámara como un conjunto o ejecutar funciones como la toma de imágenes, la reproducción y otras operaciones.

Pulse el botón MENU, configure el elemento que desee con ▲/▼/◀/▶ en el controlador y luego pulse el centro del controlador.

Seleccione una página del menú Seleccione un elemento del menú

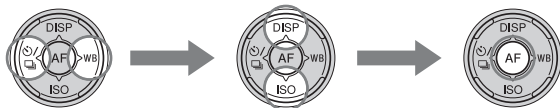

Utilización de la función de guía de la cámara

Guía en la cámara

Cuando se pulsa el botón ? (Guía en la cámara) en la pantalla Fn o en la pantalla del menú, aparece automáticamente una guía correspondiente a la función o el ajuste seleccionado.

Seleccione las funciones o los ajustes no disponibles en la pantalla Fn y luego pulse el centro del controlador para indicar el ajuste adecuado que permite habilitarlos.

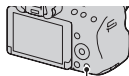

Botón ? (Guía en la cámara)

Consejo de toma

La cámara muestra los consejos de toma según el modo de toma seleccionado.

1 Pulse el botón ? (Guía en la cámara) cuando aparezca la visualización de la información de grabación.

Aparece automáticamente una lista de consejos de toma correspondiente al motivo actual.

2 Seleccione el consejo de toma que desee con ▲/▼ en el controlador y, a continuación, pulse el centro del controlador.

Se visualizará el consejo de toma.

- Puede desplazarse por la pantalla con ▲/▼.
- Puede seleccionar el elemento con ◀/▶.

Para acceder a todos los consejos de toma

Puede realizar una búsqueda en todos los consejos de toma desde el menú. Utilice este elemento si desea leer los consejos de toma previamente consultados.

Botón MENU →  3 → [Consejos de toma] → Seleccione el consejo de toma que desee

Utilización con el ordenador

Las siguientes aplicaciones se incluyen en el CD-ROM (suministrado) para permitir un uso más versátil de las imágenes tomadas con la cámara.

- “Image Data Converter”

Permite abrir archivos de imagen con formato RAW.

- “PlayMemories Home”

Permite importar imágenes fijas o películas grabadas con la cámara en el ordenador para visualizarlas desde éste, y utilizar diversas funciones útiles para mejorar las imágenes tomadas.

Para obtener información detallada sobre la instalación, consulte también la página 34.

Notas

- Utilice “Image Data Converter” para reproducir imágenes RAW.
- “PlayMemories Home” no es compatible con ordenadores Mac. Cuando reproduzca imágenes en ordenadores Mac, utilice el software de aplicación adecuado que se suministra con el ordenador Mac.

Entorno informático recomendado (Windows)

Para utilizar el software suministrado e importar imágenes a través de una conexión USB, se recomienda disponer del siguiente entorno informático.

Sistema operativo (preinstalado)	Microsoft Windows XP* SP3/Windows Vista** SP2/Windows 7 SP1
“PlayMemories Home”	CPU: Intel Pentium III a 800 MHz o más rápido (Para reproducir o editar películas de alta definición: Intel Core Duo a 1,66 GHz o más rápido/Intel Core 2 Duo a 1,66 GHz o más rápido, Intel Core 2 Duo a 2,26 GHz o más rápido (AVC HD (FX/FH))) Memoria: Windows XP 512 MB o más (se recomienda 1 GB o más), Windows Vista/Windows 7 1 GB o más Disco duro: Espacio en disco necesario para la instalación: aproximadamente 500 MB Pantalla: Resolución: 1 024 × 768 puntos o más
“Image Data Converter Ver.4”	CPU/memoria: Pentium 4 o más rápido/1 GB o más Pantalla: 1 024 × 768 puntos o más

- * Las ediciones de 64 bits y Starter (Edition) no son compatibles. Se requiere Windows Image Mastering API (IMAPI) ver.2.0 o posterior para utilizar la función de creación de discos.
- ** La edición Starter (Edition) no es compatible.

Entorno informático recomendado (Mac)

Para utilizar el software suministrado e importar imágenes a través de una conexión USB, se recomienda disponer del siguiente entorno informático.

Sistema operativo (preinstalado)	Conexión USB: Mac OS X v10,3 – 10,7 “Image Data Converter Ver.4”: Mac OS X v10,5, 10,6 (Snow Leopard), 10,7 (Lion)
“Image Data Converter Ver.4”	CPU: Intel Core Solo/Core Duo/Core 2 Duo o más rápido Memoria: se recomienda 1 GB o más. Pantalla: 1 024 × 768 puntos o más

Notas

- No se garantiza el funcionamiento en un entorno basado en una actualización de los sistemas operativos descritos arriba ni en un entorno de inicio múltiple.
- Si conecta 2 o más dispositivos USB a un solo ordenador al mismo tiempo, es posible que algunos dispositivos, incluida la cámara, no funcionen, según el tipo de dispositivos USB que esté utilizando.
- La conexión de la cámara mediante una interfaz USB que sea compatible con Hi-Speed USB (USB 2.0) permite realizar una transferencia avanzada (transferencia a alta velocidad), ya que esta cámara es compatible con Hi-Speed USB (USB 2.0).
- Cuando el ordenador reanuda la actividad a partir de un modo de ahorro de energía o suspensión, es posible que la comunicación entre la cámara y el ordenador no se recupere al mismo tiempo.

Utilización del software

Instalación del software (Windows)

Inicie la sesión como Administrador.

1 Encienda el ordenador e inserte el CD-ROM (suministrado) en la unidad de CD-ROM.

Aparecerá la pantalla del menú de instalación.

- Si no aparece, haga doble clic en [Equipo] (en Windows XP: [Mi PC]) →  (PMHOME) → [Install.exe].
- Si aparece la pantalla de reproducción automática, seleccione “Ejecutar Install.exe” y siga las instrucciones que aparecen en la pantalla para realizar la instalación.

2 Conecte la cámara al ordenador.

3 Haga clic en [Instalar].

Asegúrese de que tanto “Image Data Converter” como “PlayMemories Home” aparecen seleccionados y siga las instrucciones de la pantalla.

- Cuando aparezca el mensaje de confirmación de reinicio, reinicie el ordenador siguiendo las instrucciones de la pantalla.
- Puede que DirectX se instale dependiendo del entorno del sistema del ordenador.

4 Extraiga el CD-ROM después de finalizar la instalación.

Se instala el siguiente software y aparecen iconos de acceso directo en el escritorio.

“Image Data Converter”

“PlayMemories Home”

“Guía de ayuda de PlayMemories Home”

Nota

- Si ya se ha instalado en el ordenador una versión de “PMB” (Picture Motion Browser) suministrada con una cámara comprada antes de 2011, “PMB” se sobrescribe con “PlayMemories Home”, y es probable que no sea posible utilizar algunas funciones de “PMB”.

Instalación del software (Mac)

Inicie la sesión como Administrador.

1 Encienda el ordenador Mac e inserte el CD-ROM (suministrado) en la unidad de CD-ROM.

2 Haga doble clic en el icono de CD-ROM.

3 Copie el archivo [IDC_INST.pkg] de la carpeta [MAC] en el icono del disco duro.

4 Haga doble clic en el archivo [IDC_INST.pkg] de la carpeta de destino de copia.

Siga las instrucciones de la pantalla para completar la instalación.

Utilización de “Image Data Converter”

Con “Image Data Converter” es posible realizar, entre otras operaciones, las siguientes:

- Editar imágenes grabadas en formato RAW con varias correcciones, como la curva de tono y la nitidez.
- Ajustar imágenes con el balance de blancos, la exposición y el estilo creativo, etc.
- Guardar las imágenes visualizadas y editadas en un ordenador. Puede guardar la imagen con formato RAW o guardarla en el formato de archivo general.
- Visualizar y comparar imágenes RAW/JPEG grabadas con esta cámara.
- Valorar las imágenes en una escala de cinco.
- Establecer etiquetas de color.

Para utilizar “Image Data Converter”, consulte la Ayuda.

Haga clic en [Inicio] → [Todos los programas] → [Image Data Converter] → [Ayuda] → [Image Data Converter Ver.4].

Página de soporte técnico de “Image Data Converter” (solo en inglés)

<http://www.sony.co.jp/ids-se/>

Utilización de “PlayMemories Home”

Con “PlayMemories Home” es posible realizar, entre otras operaciones, las siguientes:

- Establecer imágenes tomadas con la cámara y visualizarlas en el ordenador.
- Organizar imágenes del ordenador en un calendario mediante la fecha de toma para verlas.
- Retocar (corrección de ojos rojos, etc.), imprimir, enviar imágenes fijas por correo electrónico y cambiar la fecha de la toma.
- Imprimir o guardar imágenes fijas con la fecha.
- Crear discos Blu-ray o discos DVD a partir de películas AVCHD importadas en un ordenador. (Cuando un disco Blu-ray o DVD se crea por primera vez, se necesita una conexión a Internet.)

Notas

- “PlayMemories Home” no es compatible con ordenadores Mac. Cuando reproduzca imágenes en ordenadores Mac, utilice el software de aplicación adecuado que se suministra con el ordenador Mac.
- Las películas grabadas con el ajuste [60i 24M(FX)]/[50i 24M(FX)] o [24p 24M(FX)]/[25p 24M(FX)] en [Grabar ajuste] se convierten mediante “PlayMemories Home” para crear un disco de grabación AVCHD. Esta conversión puede llevar mucho tiempo. Tampoco se puede crear un disco con la calidad de imagen original. Si desea conservar la calidad de imagen original, debe almacenar las películas en un disco Blu-ray.

Para utilizar “PlayMemories Home”, consulte la “Guía de ayuda de PlayMemories Home”.

Haga doble clic en el acceso directo de  (Guía de ayuda de PlayMemories Home) en el escritorio. O haga clic en [Inicio] → [Todos los programas] → [PlayMemories Home] → [Guía de ayuda de PlayMemories Home].

Página de soporte técnico de “PlayMemories Home” (solo en inglés)
<http://www.sony.co.jp/pmh-se/>

Lista de iconos en pantalla

Visualiz. gráfica (pantalla LCD)

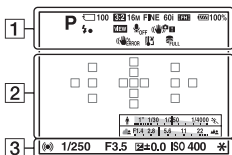

Mostrar toda info. (pantalla LCD)

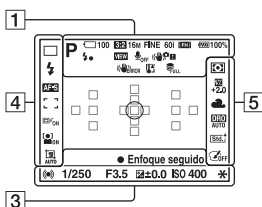

En la reproducción (visualización de la información básica)

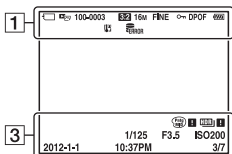

1

Visualización	Indicación
	Modo de exposición (28)
	Iconos de reconocimiento de escena (23)
	Tarjeta de memoria (16)/Carga
100	Número restante de imágenes grabables
3:2 16:9	Relación de aspecto de las imágenes fijas
3D	Barrido panorámico 3D
16M 8.4M 4.0M 14M 7.1M 3.4M WIDE STD 16:9	Tamaño de imagen de las imágenes fijas
RAW RAW+J FINE STD	Calidad de imagen de las imágenes fijas
60i 24p 50i 25p	Velocidad de fotogramas de las películas

Otros

Visualización	Indicación
	Tamaño de imagen de las películas
	Batería restante (17)
	Carga de flash en curso
	Efecto ajuste desactivado
	Sin grabación de audio en películas
	SteadyShot/Aviso de movimiento de la cámara
	Error de SteadyShot
	Aviso de calentamiento (5)
	Archivo de base de datos lleno/Error del archivo de base de datos
	Modo de visualización
100-0003	Número de carpeta - archivo
	Proteger
DPOF	Ajustar DPOF
	Aviso de batería restante (17)

2

Visualización	Indicación
	Área de medición puntual (29)
	Área AF (29)
	Zoom inteligente
	Zoom de imagen clara
	Zoom digital
	Indicador de tiempo de exposición
	Indicador de abertura

3

Visualización	Indicación
GRABAR 0:12	Tiempo de grabación de la película (m:s)
	Enfoque (24)
1/250	Tiempo de exposición (28)
F3.5	Abertura (28)
	Escala EV (sólo para el visor)
	Compensación de exposición
	Bloqueo AE
	Aviso de imagen HDR auto
	Error de Efecto de foto
ISO400	Sensibilidad ISO
3/7	Número de archivo/ Número de imágenes en el modo de visualización
2012-1-1 10:37AM	Fecha de grabación

4

Visualización	Indicación
	Modo de manejo
	Modo de flash/Reducción de ojos rojos
	Modo de enfoque (29)
	Área AF (29)

Visualización	Indicación
	Seguimiento de objeto (29)
	Detección de cara (29)/ Captador de sonrisas (29)
	Encuadre automático de retrato (29)
	Indicador de sensibilidad de detección de sonrisas (29)

5

Visualización	Indicación
	Modo de medición (29)
	Compensación del flash (29)
	Balance de blancos (automático, predeterminado, personalizado, temperatura de color, filtro de color)
	Optimizador de gama dinámica (29)/HDR auto (29)
	Estilo creativo (29)/ Contraste, saturación, nitidez
	Efecto de foto (29)

Más información sobre la cámara

(Guía práctica de α)

“Guía práctica de α ”, que explica el funcionamiento de la cámara en detalle, se incluye en el CD-ROM (suministrado). Consúltela para ver instrucciones detalladas sobre las numerosas funciones de la cámara.

Para usuarios de Windows

- 1 Encienda el ordenador e inserte el CD-ROM (suministrado) en la unidad de CD-ROM.**
- 2 Haga clic en [Guía práctica].**
- 3 Haga clic en [Instalar].**
- 4 Inicie la “Guía práctica de α ” desde el acceso directo del escritorio.**

Para usuarios de Mac

- 1 Encienda el ordenador e inserte el CD-ROM (suministrado) en la unidad de CD-ROM.**
- 2 Seleccione la carpeta [Handbook] y copie en el ordenador el archivo “Handbook.pdf” almacenado en la carpeta [ES].**
- 3 Cuando finalice la copia, haga doble clic en “Handbook.pdf”.**

Comprobación del número de imágenes que pueden grabarse/tiempo de grabación

Una vez que inserte una tarjeta de memoria en la cámara y ajuste el interruptor de alimentación en ON, se mostrará en la pantalla el número de imágenes que pueden grabarse (si continúa tomando imágenes utilizando los ajustes actuales).

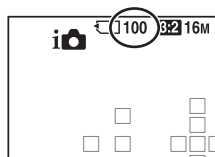

Notas

- Si “0” (el número de imágenes que pueden grabarse) parpadea en amarillo, significa que la tarjeta de memoria está llena. Reemplace la tarjeta de memoria con otra nueva o borre imágenes de la tarjeta de memoria actual (página 27).
- Si “NO CARD” (el número de imágenes que pueden grabarse) parpadea en amarillo, significa que no se ha insertado ninguna tarjeta de memoria. Inserte una tarjeta de memoria.

Número de imágenes que pueden grabarse en una tarjeta de memoria

La tabla muestra el número aproximado de imágenes que pueden grabarse en una tarjeta de memoria formateada con esta cámara. Los valores definidos son los resultados obtenidos en las pruebas realizadas con tarjetas de memoria estándar de Sony. Los valores pueden variar en función de las condiciones de la toma y el tipo de tarjeta de memoria utilizado.

Image Size: L 16M

Aspect Ratio: 3:2*

“Memory Stick PRO Duo”

(Unidades: Imágenes)

Capacidad Tamaño	2 GB	4 GB	8 GB	16 GB	32 GB
Estándar	410	820	1650	3350	6700
Fina	295	590	1150	2400	4800
RAW & JPEG	80	160	325	650	1300
RAW	110	220	445	890	1750

* Si [Aspect Ratio] se ajusta en [16:9], se pueden grabar más imágenes de las que se muestran en la tabla anterior (excepto cuando se selecciona [RAW]).

Número de imágenes que pueden grabarse con una batería

El número aproximado de imágenes que pueden grabarse es el que se muestra a continuación cuando se utiliza la cámara con la batería (suministrada) con toda su capacidad.

Tenga en cuenta que es posible que el número real sea menor que el indicado en función de las condiciones de utilización.

Modo de pantalla LCD	Aprox. 500 imágenes
Modo de visor	Aprox. 450 imágenes

- El número se calcula con una batería con toda su capacidad y en la siguiente situación:
 - A una temperatura ambiente de 25°C
 - Se utiliza la batería cargada durante una hora después de apagarse la luz CHARGE.
 - Utilización de Sony “Memory Stick PRO Duo” (se vende por separado).
 - [Quality] está ajustado en [Fina].
 - [Enfoque autom.] está ajustado en [AF automático].
 - Toma de una imagen cada 30 segundo.
 - El flash destella una de cada 2 veces.
 - La alimentación se activa y desactiva una vez cada 10 veces.
- El método de medición se basa en la norma CIPA.
(CIPA: Camera & Imaging Products Association)

Tiempo de grabación disponible para una película

En la tabla siguiente se muestran de forma aproximada los tiempos de grabación totales con una tarjeta de memoria formateada con esta cámara.

“Memory Stick PRO Duo”

(h (hora), min (minuto))

Capacidad Grabar ajuste	2 GB	4 GB	8 GB	16 GB	32 GB
60i 24M(FX)/50i 24M(FX)	10 min	20 min	40 min	1 h 30 min	3 h
60i 17M(FH)/50i 17M(FH)	10 min	30 min	1 h	2 h	4 h 5 min
24p 24M(FX)/25p 24M(FX)	10 min	20 min	40 min	1 h 30 min	3 h
24p 17M(FH)/25p 17M(FH)	10 min	30 min	1 h	2 h	4 h 5 min
1440×1080 12M	20 min	40 min	1 h 20 min	2 h 45 min	5 h 30 min
VGA 3M	1 h 10 min	2 h 25 min	4 h 55 min	10 h	20 h 5 min

Notas

- El tiempo de películas que puede grabarse varía en función de que la cámara esté equipada con VBR (velocidad de bits variable), que ajusta automáticamente la calidad de imagen según la escena de la toma. Cuando se graba un motivo que se mueve rápidamente, la imagen es más clara pero el tiempo que puede grabarse es menor porque la grabación ocupa mucha memoria. El tiempo que puede grabarse también varía en función de las condiciones de la toma o del motivo, o del ajuste de calidad/tamaño de imagen.
- Los valores mostrados no indican el tiempo de grabación continua.
- El tiempo de grabación puede depender de las condiciones de la toma y de la tarjeta de memoria utilizada.
- Cuando aparece la marca [A], detenga la grabación de la película. La temperatura interna de la cámara ha aumentado hasta un nivel inaceptable.
- Para obtener más detalles acerca de la reproducción de películas, consulte la página 26.

Notas acerca de la grabación continua de imágenes

- Se requiere mucha energía para grabar películas de alta calidad o realizar una toma continua con el sensor de imagen de tamaño APS-C. Por lo tanto, si continúa con la toma, aumentará la temperatura del interior de la cámara, especialmente en el sensor de imagen. En tales casos, la cámara se apaga automáticamente ya que las altas temperaturas afectan a la calidad de las imágenes o cargan el mecanismo interno de la cámara.
- El tiempo disponible para la grabación de películas es el siguiente cuando la cámara empieza a grabar después de haber estado apagada durante un tiempo. (Los valores siguientes indican el tiempo continuo desde que la cámara empieza a grabar hasta que detiene la grabación.)

Temperatura ambiente	Tiempo de grabación continua de películas
20°C	Aprox. 29 minuto
30°C	Aprox. 29 minuto
40°C	Aprox. 26 minuto

- El tiempo disponible para la grabación de películas varía según la temperatura o el estado de la cámara antes de iniciar la grabación. Si recompone o toma imágenes con frecuencia después de encender la cámara, aumentará la temperatura interior y el tiempo de grabación disponible será menor que los valores indicados en la tabla anterior.
- Si la cámara deja de grabar debido a la temperatura, déjela apagada durante varios minutos. Inicie la grabación cuando la temperatura del interior de la cámara haya descendido.
- Si cumple lo siguiente, obtendrá un tiempo de grabación mayor.
 - Evite colocar la cámara bajo la luz solar directa.
 - Apague la cámara cuando no la utilice.
 - Si es posible, utilice un trípode y desactive la función SteadyShot.
- El tamaño máximo de un archivo de película es de 2 GB aproximadamente. Cuando el tamaño de archivo es de unos 2 GB la grabación se detiene automáticamente si [Formato de archivo] está ajustado en [MP4], mientras que si [Formato de archivo] está ajustado en [AVCHD] se crea automáticamente un archivo de película nuevo.
- El tiempo máximo de grabación continua es de 29 minutos.

Especificaciones

Cámara

[Sistema]

Tipo de cámara	Cámara Digital de Lentes Intercambiables
Objetivo	Objetivo Montura A

[Sensor de imagen]

Formato de imagen	23,5 mm×15,6 mm (formato APS-C) sensor de imagen CMOS
Número total de píxeles del sensor de imagen	Aprox. 16 500 000 píxeles
Número efectivo de píxeles de la cámara	Aprox. 16 100 000 píxeles

[SteadyShot]

Para imágenes fijas	Sistema: Mecanismo de sensor de imagen móvil Efecto: Aprox. 2,5 EV a 4,0 EV en tiempo de exposición (dependiendo de las condiciones de la toma y el objetivo montado)
Para películas	Sistema: electrónico

[Antipolvo]

Sistema	Capa de protección de carga en el filtro de paso bajo y mecanismo de sensor de imagen móvil
---------	---

[Sistema de enfoque automático]

Sistema	Sistema de detección de fase TTL, 15 puntos (tipo cruzado de 3 puntos)
Rango de sensibilidad	De -1 EV a 18 EV (en equivalente en ISO 100)
Iluminador AF	Aprox. 1 m a 5 m

[Visor electrónico]

Tipo	Visor electrónico (Color)
Tamaño de pantalla	1,2 cm (tipo 0,46)
Número total de puntos	Equivalente a 1 440 000 puntos
Número efectivo de puntos	Cuando [Aumento del visor] está ajustado en [Máximo]: equivalente a 1 440 000 puntos Cuando [Aumento del visor] está ajustado en [Estándar]: equivalente a 1 253 280 puntos
Cobertura de fotogramas	100%

Aumento	Cuando [Aumento del visor] está ajustado en [Máximo]: 1,19x con objetivo de 50 mm en infinito, -1 m^{-1} (dioptrías) Cuando [Aumento del visor] está ajustado en [Estándar]: 1,09x con objetivo de 50 mm en infinito, -1 m^{-1} (dioptrías)
Punto ocular	Cuando [Aumento del visor] está ajustado en [Máximo]: aproximadamente 17 mm desde el ocular, 16 mm desde el marco del ocular ($a -1 \text{ m}^{-1}$) Cuando [Aumento del visor] está ajustado en [Estándar]: aproximadamente 19 mm desde el ocular, 18 mm desde el marco del ocular ($a -1 \text{ m}^{-1}$)
Ajuste de dioptrías	De $-4,0 \text{ m}^{-1}$ a $+4,0 \text{ m}^{-1}$ (dioptrías)

[Monitor LCD]

Tipo	Unidad TFT tipo 2,7/Pantalla LCD de fotografía nítida
Número total de puntos	230 400 (320 × 3 (RGB) × 240) puntos

[Control de exposición]

Celda de medición	Sensor CMOS "Exmor"
Método de medición	Medición evaluativa en 1 200 zonas
Rango de medición	De -2 EV a $+17 \text{ EV}$ en modos Multisegmento, Prioridad al centro, Puntual (en equivalente en ISO 100 con objetivo F1.4)
Sensibilidad ISO (índice de exposición recomendada)	Imágenes fijas: AUTO (ISO 100 – 3 200), ISO 100 a 16 000 (en paso de 1 EV) Películas: AUTO (en equivalente en ISO 100 – 3 200), ISO 100 a 3 200 (en paso de 1 EV)
Compensación de exposición	$\pm 3,0 \text{ EV}$ (en pasos de 1/3 EV)

[Obturador]

Tipo	Controlado electrónicamente, traveso vertical, tipo plano focal
Gama de velocidades	Imágenes fijas: De 1/4 000 de segundo a 30 segundo bombilla Películas: De 1/4 000 de segundo a 1/4 de segundo (paso de 1/3), hasta 1/60 en modo AUTO
Velocidad de sincronización del flash	1/160 de segundo

[Flash incorporado]



Nº guía del flash	GN 10 (en metro con ISO 100)
Tiempo de reciclado	Aprox. 3 segundo
Alcance del flash	Para objetivo de 18 mm (distancia focal indicada en el objetivo)
Compensación del flash	$\pm 2,0 \text{ EV}$ (en pasos de 1/3 EV)

Alcance del flash

Abertura		F2.8	F4.0	F5.6
Ajuste ISO	100	1 m – 3,6 m	1 m – 2,5 m	1 m – 1,8 m
	200	1 m – 5 m	1 m – 3,6 m	1 m – 2,5 m
	400	1,4 m – 7,1 m	1 m – 5 m	1 m – 3,6 m
	800	2 m – 10 m	1,4 m – 7,1 m	1 m – 5 m

[Toma continua]

Velocidad de la toma continua

Tele-zoom prioridad AE cont.: 7 imágenes por segundo como máximo/Hj: 5,5 imágenes por segundo como máximo/Lo: 2,5 imágenes por segundo como máximo

- Nuestras condiciones de medición. La velocidad de la toma continua puede ser más lenta dependiendo de las condiciones de toma (tamaño de imagen, configuración de ISO, valor de apertura, Alta ISO RR o el ajuste de [Comp. objet.: distorsión]).

Número máximo de tomas continuas

En el modo Tele-zoom prioridad AE cont.

Fina: 17 imágenes/Estándar: 18 imágenes

En toma continua

Fina: 15 imágenes/Estándar: 16 imágenes/RAW &

JPEG: 6 imágenes/RAW: 7 imágenes

[Reproducción de zoom de imagen]

Rango de escala

Tamaño de imagen: L: aprox. $\times 1,0 - \times 15,4/$

M: aprox. $\times 1,0 - \times 11,2/S$: aprox. $\times 1,0 - \times 7,7$

[Formato de grabación]

Formato de archivo

Compatible con JPEG (DCF Ver. 2.0, Exif Ver. 2.3, MPF Baseline), RAW (formato ARW2,3 exclusivo de Sony)

Imágenes fijas 3D

Compatible con MPO (MPF Extendido (Imagen con disparidad))

Película (formato AVCHD)

Compatible con formato AVCHD Ver. 2.0.

Vídeo: MPEG-4 AVC/H.264

Audio: Dolby Digital 2ch, equipado con Dolby Digital Stereo Creator

- Fabricado bajo licencia de Dolby Laboratories.

Película (formato MP4)

Vídeo: MPEG-4 AVC/H.264

Audio: MPEG-4 AAC-LC 2ch

[Soporte de grabación]

“Memory Stick PRO Duo”, tarjeta SD

[Terminales de entrada/salida]

USB	miniB, Hi-Speed USB (USB 2.0)
HDMI	Miniclavija HDMI
Terminal de micrófono	Miniclavija estéreo de \varnothing 3,5 mm
Terminal REMOTE	

[Alimentación, general]

Batería utilizada	Batería recargable NP-FW50
-------------------	----------------------------

[Otros]

Micrófono	Estéreo
Altavoz	Monaural
Características de impresión	Compatible con Exif Print, compatible con PRINT Image Matching III, compatible con DPOF
Dimensiones	Aprox. 124,4 mm × 92 mm × 84,7 mm (An/Al/Pr, excluyendo los salientes)
Peso	Aprox. 506 g (con batería y "Memory Stick PRO Duo") Aprox. 448 g (solo el cuerpo)
Temperatura de funcionamiento	De 0°C a 40°C

Acerca de la compatibilidad de los datos de imagen

- Esta cámara cumple con la norma universal DCF (Design rule for Camera File system) establecida por JEITA (Japan Electronics and Information Technology Industries Association).
- No se garantiza la reproducción en otros equipos de imágenes grabadas con la cámara ni la reproducción en la cámara de imágenes grabadas o editadas con otros equipos.

El diseño y las especificaciones están sujetos a cambios sin previo aviso.

Cargador de batería/Batería**Cargador de batería BC-VW1**

Entrada nominal	ca 100 V - 240 V 50/60 Hz 4,2 W
Salida nominal	cc 8,4 V 0,28 A
Gama de temperatura de funcionamiento	De 0°C a 40°C
Gama de temperatura de almacenamiento	De -20°C a +60°C
Dimensiones máximas	Aprox. 63 mm × 95 mm × 32 mm (An/Al/Pr)
Peso	Aprox. 85 g

Batería recargable NP-FW50

Batería utilizada	Batería de iones de litio	
Tensión máxima	cc 8,4 V	
Tensión nominal	cc 7,2 V	
Tensión de carga máxima	cc 8,4 V	
Corriente de carga máxima	1,02 A	
Capacidad	Típica	7,7 Wh (1 080 mAh)
	Mínima	7,3 Wh (1 020 mAh)
Dimensiones máximas	Aprox. 31,8 mm × 18,5 mm × 45 mm (An/Al/Pr)	
Peso	Aprox. 57 g	

Objetivo

Nombre (nombre del modelo)	DT 18-55mm F3.5-5.6 SAM (SAL1855)	DT 55-200mm F4-5.6 SAM (SAL55200-2)	DT 18-135mm F3.5-5.6 SAM (SAL18135)
Distancia focal* (mm) equivalente al formato de 35 mm	27-82,5	82,5-300	27-202,5
Grupos-elementos del objetivo	7-8	9-13	11-14
Ángulo de visión*	76°-29°	29°-8°	76°-12°
Enfoque mínimo** (m)	0,25	0,95	0,45
Ampliación máxima (X)	0,34	0,29	0,25
Apertura del diafragma mínima	f/22-36	f/32-45	f/22-36
Diámetro del filtro (mm)	55	55	62
Dimensiones (diámetro máximo × altura) (aprox., mm)	69,5×69	71,5×85	76×86
Peso (aprox., g)	210	305	398

* Los valores de distancia focal equivalente al formato de 35 mm y de ángulo de visión se basan en una Cámara Digital de Lentes Intercambiables equipada con un sensor de imagen de tamaño APS-C.

** El enfoque mínimo es la distancia más corta desde el sensor de imagen al motivo.

- Este objetivo está equipado con un codificador de distancia. El codificador de distancia proporciona una medición más precisa (ADI) mediante el uso de un flash para ADI.
- En función del mecanismo del objetivo, la distancia focal puede variar al cambiar la distancia de toma. En la medición de la distancia focal, se supone que el enfoque del objetivo está ajustado en infinito.
- La posición de infinito proporciona un ajuste para compensar el cambio de enfoque provocado por un cambio de temperatura. Para tomar la imagen de un motivo a la distancia de infinito en el modo MF, utilice el visor y ajuste el enfoque.



Acerca de la distancia focal

El ángulo de imagen de esta cámara es más estrecho que el de una cámara de formato de 35 mm.

Para obtener el equivalente aproximado de la distancia focal de una cámara de formato de 35 mm y tomar la imagen con el mismo ángulo de imagen, aumente en la mitad la distancia focal de su objetivo.

Por ejemplo, utilizando un objetivo de 50 mm podrá obtener el equivalente aproximado de un objetivo de 75 mm de una cámara de formato de 35 mm.

Marcas comerciales

- **α** es una marca comercial de Sony Corporation.
- “Memory Stick”, , “Memory Stick PRO”, **MEMORY STICK PRO**, “Memory Stick Duo”, **MEMORY STICK DUO**, “Memory Stick PRO Duo”, **MEMORY STICK PRO DUO**, “Memory Stick PRO-HG Duo”, **MEMORY STICK PRO-HG DUO**, “Memory Stick Micro”, “MagicGate” y **MAGICGATE** son marcas comerciales de Sony Corporation.
- “InfoLITHIUM” es una marca comercial de Sony Corporation.
- “PhotoTV HD” es una marca comercial de Sony Corporation.
- “AVCHD” y el logotipo de “AVCHD” son marcas comerciales de Panasonic Corporation y Sony Corporation.
- Blu-ray Disc TM y Blu-ray TM son marcas comerciales de Blu-ray Disc Association.
- Dolby y el símbolo de doble D son marcas comerciales de Dolby Laboratories.
- Microsoft, Windows, DirectX y Windows Vista son o bien marcas comerciales registradas o bien marcas comerciales de Microsoft Corporation en los Estados Unidos y/o en otros países.
- HDMI, el logotipo de HDMI y High-Definition Multimedia Interface son marcas comerciales o marcas comerciales registradas de HDMI Licensing LLC.
- Mac y Mac OS son marcas comerciales o marcas registradas de Apple Inc.
- PowerPC es una marca registrada de IBM Corporation en los Estados Unidos.
- Intel, Intel Core, MMX y Pentium son marcas comerciales o marcas registradas de Intel Corporation.
- El logotipo de SDXC es una marca comercial de SD-3C, LLC.
- Eye-Fi es una marca comercial de Eye-Fi Inc.
- MultiMediaCard es una marca comercial de MultiMediaCard Association.
- “” y “PlayStation” son marcas registradas de Sony Computer Entertainment Inc.
- Adobe es una marca registrada o una marca comercial de Adobe Systems Incorporated en los Estados Unidos y/o en otros países.
- Además, los nombres de sistemas y productos utilizados en este manual son, en general, marcas comerciales o marcas registradas de sus respectivos desarrolladores o fabricantes. Sin embargo, las marcas TM o ® no se utilizan en todos los casos en este manual.



- Disfrute más con su PlayStation 3 y descargue la aplicación para PlayStation 3 de PlayStation Store (donde esté disponible).

- La aplicación para PlayStation 3 requiere tener una cuenta de PlayStation Network y descargar la aplicación. Puede descargarse en las áreas donde se encuentre disponible PlayStation Store.



En la página Web de atención al cliente puede encontrar información adicional sobre este producto y respuesta a las preguntas hechas con más frecuencia.

<http://www.sony.net/>

Impreso utilizando tinta hecha con aceite vegetal exento de compuesto orgánico volátil (COV).

AVVERTENZA

Per ridurre il pericolo di incendi o scosse elettriche, non esporre l'apparecchio alla pioggia o all'umidità.

ISTRUZIONI IMPORTANTI PER LA SICUREZZA

SALVARE QUESTE ISTRUZIONI PERICOLO PER RIDURRE IL RISCHIO DI INCENDI O SCOSSE ELETTRICHE, SEGUIRE ATTENTAMENTE QUESTE ISTRUZIONI

Se la forma della spina non si adatta alla presa di corrente, usare un adattatore accessorio per spina con la configurazione corretta per la presa di corrente.

AVVERTENZA

Batteria

Se trattato in modo improprio, è possibile che il blocco batteria esploda, causi incendi o provochi bruciature causate da sostanze chimiche. Attenersi alle precauzioni riportate di seguito.

- Non smontare il prodotto.
- Non danneggiare o esporre il blocco batteria a scosse o urti eccessivi, ad esempio non schiacciarlo con un martello, non lasciarlo cadere o calpestarlo.
- Non cortocircuitare o lasciare che eventuali oggetti metallici entrino in contatto con i terminali della batteria.
- Non esporre a temperature elevate superiore a 60 °C, ad esempio alla luce solare diretta o all'interno di un'auto parcheggiata al sole.
- Non bruciare o gettare nel fuoco.
- Non utilizzare pile agli ioni di litio danneggiate o con perdite di elettrolita.
- Assicurarsi di caricare il blocco batteria con un caricabatterie originale Sony o un dispositivo in grado di caricare il blocco batteria stesso.
- Conservare il blocco batteria lontano dalla portata dei bambini.
- Non bagnare il blocco batteria.
- Sostituirlo esclusivamente con un blocco batteria dello stesso tipo o di tipo equivalente consigliato da Sony.
- Smaltire i blocchi batteria il prima possibile come descritto nelle istruzioni.

Caricabatterie

Anche se la spia CHARGE non è accesa, il caricabatterie non è scollegato dalla rete di alimentazione CA per tutto il tempo che è collegato alla presa a muro. Se si verifica qualche problema durante l'uso del caricabatterie, disattivare immediatamente l'alimentazione scollegando la spina dalla presa a muro.

Il cavo di alimentazione, se in dotazione, è progettato specificatamente solo per l'uso con questa fotocamera e non deve essere usato con altre apparecchiature elettriche.

Attenzione per i clienti in Europa

Avviso per i clienti residenti nei paesi che applicano le direttive UE

Questo prodotto è realizzato da Sony Corporation, 1-7-1 Konan Minato-ku Tokyo, 108-0075 Giappone. Il Rappresentante autorizzato per la conformità alle direttive EMC e per la sicurezza dei prodotti è Sony Deutschland GmbH, Hedelfinger Strasse 61, 70327 Stuttgart, Germania. Per qualsiasi questione relativa all'assistenza o alla garanzia, consultare gli indirizzi forniti a parte nei relativi documenti.

Il presente prodotto è stato testato ed è risultato conforme ai limiti stabiliti dalla Direttiva EMC relativa all'uso dei cavi di collegamento di lunghezza inferiore a 3 metri.

Attenzione

Il campo elettromagnetico alle frequenze specifiche può influenzare l'immagine e il suono di questa unità.

Nota

Se l'elettricità statica o interferenze elettromagnetiche causano l'interruzione del trasferimento dei dati, che pertanto non avviene, è necessario riavviare l'applicazione oppure scollegare, quindi ricollegare il cavo di comunicazione (USB e così via).

Trattamento del dispositivo elettrico o elettronico a fine vita (applicabile in tutti i paesi dell'Unione Europea e in altri paesi europei con sistema di raccolta differenziata)



Questo simbolo sul prodotto o sulla confezione indica che il prodotto non deve essere considerato come un normale rifiuto domestico, ma deve invece essere consegnato ad un punto di raccolta appropriato per il riciclo di apparecchi elettrici ed elettronici. Assicurandovi che questo prodotto sia smaltito correttamente, voi contribuirete a prevenire potenziali conseguenze negative per l'ambiente e per la salute che potrebbero altrimenti essere causate dal suo smaltimento inadeguato. Il riciclaggio dei materiali aiuta a conservare le risorse naturali. Per informazioni più dettagliate circa il riciclaggio di questo prodotto, potete contattare l'ufficio comunale, il servizio locale di smaltimento rifiuti oppure il negozio dove l'avete acquistato.

In caso di smaltimento abusivo di apparecchiature elettriche e/o elettroniche potrebbero essere applicate le sanzioni previste dalla normativa applicabile (valido solo per l'Italia).

Trattamento delle pile esauste (applicabile in tutti i paesi dell'Unione Europea e in altri paesi Europei con sistema di raccolta differenziata)



Questo simbolo sul prodotto o sulla confezione indica che la pila non deve essere considerata un normale rifiuto domestico.

Su alcuni tipi di pile questo simbolo potrebbe essere utilizzato in combinazione con un simbolo chimico. I simboli chimici del mercurio (Hg) o del piombo (Pb) sono aggiunti, se la batteria contiene più dello 0,0005% di mercurio o dello 0,004% di piombo.

Assicurandovi che le pile siano smaltite correttamente, contribuirete a prevenire potenziali conseguenze negative per l'ambiente e per la salute che potrebbero altrimenti essere causate dal loro inadeguato smaltimento.

Il riciclaggio dei materiali aiuta a conservare le risorse naturali.

In caso di prodotti che per motivi di sicurezza, prestazione o protezione dei dati richiedano un collegamento fisso ad una pila interna, la stessa dovrà essere sostituita solo da personale di assistenza qualificato. Consegnare il prodotto a fine vita al punto di raccolta idoneo allo smaltimento di apparecchiature elettriche ed elettroniche; questo assicura che anche la pila al suo interno venga trattata correttamente.

Per le altre pile consultate la sezione relativa alla rimozione sicura delle pile.

Conferire le pile esauste presso i punti di raccolta indicati per il riciclo.

Per informazioni più dettagliate circa lo smaltimento della pila esausta o del prodotto, potete contattare il Comune, il servizio locale di smaltimento rifiuti oppure il negozio dove l'avete acquistato.

Note sull'uso della fotocamera

Procedura di ripresa

- Questa fotocamera dispone di 2 modalità per visualizzare i soggetti: la modalità schermo LCD, che utilizza lo schermo LCD, e la modalità mirino, che utilizza il mirino.
- L'immagine registrata potrebbe risultare diversa da quella controllata dall'utente prima della registrazione.

Note sulle funzioni disponibili con la fotocamera

- Per controllare se sia un apparecchio compatibile con il formato 1080 60i o un apparecchio compatibile con il formato 1080 50i, controllare i simboli seguenti sulla parte inferiore della fotocamera.
Apparecchio compatibile con il formato 1080 60i: 60i
Apparecchio compatibile con il formato 1080 50i: 50i
- Durante la visione su monitor compatibili 3D delle immagini 3D registrate con la fotocamera, si potrebbero avvertire sintomi fastidiosi quali affaticamento degli occhi, nausea o un senso di stanchezza. Quando si guardano immagini in 3D, si consiglia di fare delle pause a intervalli regolari. Poiché l'esigenza o la frequenza delle pause variano da una persona all'altra, l'utente dovrebbe decidere personalmente quando effettuarle. Qualora si avverta un malessere, interrompere la visione delle immagini in 3D e consultare un medico, se necessario. Inoltre, consultare le istruzioni per l'uso dell'apparecchio collegato o del software utilizzato insieme alla fotocamera. La vista dei bambini è sempre delicata (specialmente per i bambini di età inferiore a 6 anni). Prima di consentire ai bambini di guardare immagini in 3D, consultarsi con un esperto, ad esempio un pediatra o un oftalmologo. Assicurarsi che i propri bambini seguano le precauzioni indicate sopra.

Nessun risarcimento per il contenuto della registrazione

Il contenuto della registrazione non può essere risarcito se la registrazione o la riproduzione non è possibile a causa di un malfunzionamento della fotocamera o di una scheda di memoria, e così via.

Consiglio per il backup

Per evitare il rischio di eventuali perdite dei dati, copiare sempre i dati (eseguirne il backup) su un altro supporto.

Note sullo schermo LCD, sul mirino elettronico, sull'obiettivo e sul sensore delle immagini

- Lo schermo LCD e il mirino elettronico sono fabbricati utilizzando una tecnologia ad altissima precisione; pertanto, oltre il 99,99% dei pixel è operativo per l'uso effettivo. Tuttavia, potrebbero essere presenti dei minuscoli punti neri e/o luminosi (bianchi, rossi, blu o verdi) che appaiono costantemente sullo schermo LCD e nel mirino elettronico. Questi punti sono normali nel processo di fabbricazione e non hanno effetto in alcun modo sulle immagini.
- Non mantenere la fotocamera afferrandola dallo schermo LCD.
- Non esporre la fotocamera alla luce solare o riprendere in direzione del sole per periodi di tempo prolungati. In caso contrario, si potrebbe danneggiare il meccanismo interno. Qualora la luce del sole venga messa a fuoco su un oggetto vicino, può provocare un incendio.
- In un ambiente freddo le immagini sullo schermo potrebbero presentare delle scie. Non si tratta di un malfunzionamento. Quando si accende la fotocamera in un'ubicazione fredda, lo schermo potrebbe diventare temporaneamente scuro. Quando la fotocamera si riscalda, lo schermo funziona normalmente.

Note sulla registrazione prolungata

- Quando si eseguono riprese continuativamente per periodi di tempo prolungati, la temperatura della fotocamera sale. Qualora la temperatura superi un determinato livello, il simbolo [] viene visualizzato sullo schermo e la fotocamera viene spenta automaticamente. Qualora la fotocamera si spenga, non utilizzarla per almeno 10 minuti, per consentire alla temperatura interna della fotocamera di scendere a un livello sicuro.

- In condizioni di temperatura ambiente elevata, la temperatura della fotocamera sale rapidamente.
- Quando la temperatura della fotocamera sale, la qualità delle immagini potrebbe deteriorarsi. Si consiglia di attendere che la temperatura della fotocamera scenda, prima di continuare a riprendere.
- La superficie della fotocamera potrebbe diventare calda. Non si tratta di un malfunzionamento.

Note sull'importazione di filmati AVCHD in un computer

Quando si importano filmati AVCHD in un computer Windows, utilizzare il software "PlayMemories Home" sul CD-ROM (in dotazione).

Note per la riproduzione di filmati su altri apparecchi

- Questa fotocamera utilizza lo standard MPEG-4 AVC/H.264 High Profile per la registrazione in formato AVCHD. I filmati registrati in formato AVCHD con questa fotocamera non possono essere riprodotti con gli apparecchi seguenti.
 - Altri apparecchi compatibili con il formato AVCHD che non supportino lo standard High Profile
 - Apparecchi incompatibili con il formato AVCHD

Questa fotocamera utilizza anche lo standard MPEG-4 AVC/H.264 Main Profile per la registrazione in formato MP4. Per questo motivo, i filmati registrati in formato MP4 con questa fotocamera possono venire riprodotti esclusivamente su apparecchi che supportino lo standard MPEG-4 AVC/H.264.

- È possibile riprodurre i dischi registrati con qualità di immagine HD (ad alta definizione) solo su apparecchi compatibili con il formato AVCHD. I lettori o i registratori di DVD non possono riprodurre dischi con qualità di immagine HD, poiché non sono compatibili con il formato AVCHD. Inoltre, i lettori o i registratori di DVD potrebbero non riuscire a espellere dischi con qualità di immagine HD.

Avvertimento sui diritti d'autore

I programmi televisivi, i film, le videocassette e altri materiali possono essere protetti da diritti d'autore. La registrazione non autorizzata di tali materiali può contravvenire alle disposizioni delle leggi sui diritti d'autore.

Fotografie utilizzate nel presente manuale

Le fotografie utilizzate come esempi nel presente manuale sono immagini riprodotte e non sono immagini effettive riprese con la presente fotocamera.

Informazioni sui dati tecnici descritti nel presente manuale

Tranne laddove diversamente specificato nel presente manuale, i dati sulle prestazioni e le caratteristiche tecniche vengono definiti alle condizioni seguenti: a una normale temperatura ambiente di 25°C e utilizzando una batteria caricata per circa 1 ora dopo che l'indicatore luminoso CHARGE si è spento.

Modello

Il presente manuale tratta svariati modelli con obiettivi diversi in dotazione. Il modello varia a seconda dell'obiettivo in dotazione. Il modello disponibile varia a seconda delle nazioni/aree geografiche.

Modello	Obiettivo
SLT-A37	–
SLT-A37K	DT18-55 mm
SLT-A37M	DT18-135 mm
SLT-A37Y	DT18-55 mm e DT55-200 mm

Controllo dei componenti in dotazione

Controllare innanzitutto il modello della fotocamera (pagina 6). Gli accessori in dotazione variano a seconda del modello.

Il numero in parentesi indica il numero dei pezzi.

Accessori in comune

- Fotocamera (1)
- BC-VW1 Caricabatterie (1)

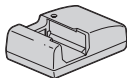

- Cavo di alimentazione (1)* (non in dotazione negli Stati Uniti e in Canada)



* È possibile che insieme alla fotocamera vengano forniti più cavi di alimentazione. Utilizzare quello adatto alla propria nazione/regione di appartenenza.

- Batteria ricaricabile NP-FW50 (1)

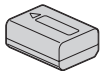

- Cavo USB (1)



- Tracolla (1)

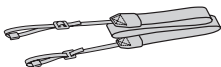

- Coperchio del corpo (1) (Montato sulla fotocamera)



- Conchiglia oculare (1) (Montata sulla fotocamera)
- CD-ROM (1)
 - Software applicativo per la fotocamera α
 - Guida all'uso α
- Istruzioni per l'uso (1) (Questo manuale)

SLT-A37K

- Obiettivo zoom DT18-55 mm (1)/Copriobiettivo anteriore (1)/Coperchio di imballaggio (1)

SLT-A37M

- Obiettivo zoom DT18-135 mm (1)/Copriobiettivo anteriore (1)/Copriobiettivo posteriore (1)/Paraluce (1)

SLT-A37Y

- Obiettivo zoom DT18-55 mm (1)/Copriobiettivo anteriore (1)/Coperchio di imballaggio (1)
- Obiettivo zoom DT55-200 mm (1)/Copriobiettivo anteriore (1)/Copriobiettivo posteriore (1)/Paraluce (1)

Identificazione delle parti

Per i dettagli sul funzionamento vedere le pagine tra parentesi.

Lato anteriore

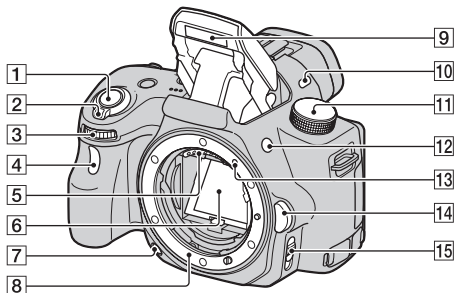

- 1 Pulsante di scatto (23)
- 2 Interruttore di accensione (21)
- 3 Manopola di controllo
- 4 Indicatore luminoso dell'autoscatto
- 5 Contatti dell'obiettivo*
- 6 Specchio*
- 7 Tasto di anteprima
- 8 Innesto
- 9 Flash incorporato*
- 10 Microfono**
- 11 Manopola del modo (28)
- 12 Tasto ⚡ (apertura del flash)
- 13 Indice per il montaggio (19)
- 14 Pulsante di sblocco dell'obiettivo
- 15 Commutatore del modo di messa a fuoco

*** Non toccare direttamente queste parti.**

**** Non coprire questa parte durante la registrazione di filmati. In caso contrario, si potrebbero provocare rumori o ridurre il volume.**

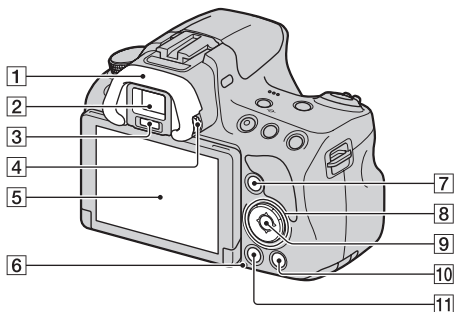

Lato posteriore

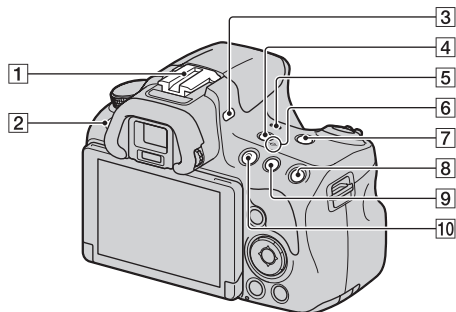

- 1** Conchiglia oculare
- 2** Mirino*
- Quando si guarda nel mirino viene attivato il modo mirino, e quando si allontana il volto dal mirino il modo dello schermo torna a schermo LCD.
- 3** Sensori dell'oculare
- 4** Manopola di regolazione diottrica
- 5** Schermo LCD (37)
- 6** Indicatore luminoso di accesso (17)
- 7** Per la ripresa: Tasto Fn (Funzione) (29)
Per la visualizzazione: Tasto 🔄 (rotazione immagine)
- 8** Tasto di controllo ▲/▼/◀/▶/ DISP (Visualizzazione)/ WB (Bilanciamento del bianco)/ ☺/ 📄 (Avanzamento)/ ISO
- 9** Tasto di controllo (immissione)/ Tasto AF/Tasto Inseguimento oggetto (29)
- 10** Tasto ? (guida interna della fotocamera) (31)
Per la visualizzazione: Tasto 🗑️ (Cancella) (27)
- 11** Tasto ▶️ (Riproduzione) (26)
- * Non toccare direttamente questa parte.**

Lato superiore



- 1** Slitta portaccessori con blocco automatico
2 Tasto MENU (30)
3 Microfono*
4 Tasto FINDER/LCD
5 Altoparlante
6 ⊖ Segno della posizione del sensore dell'immagine
7 Tasto ZOOM
8 Per la ripresa: Tasto AEL (blocco AE)
 Per la visualizzazione: Tasto ⊕ (Zoom in avvicinamento)
9 Per la ripresa: Tasto  (Esposizione)/Tasto AV (valore diaframma)
 Per la visualizzazione: Tasto  (Zoom in allontanamento)/
 Tasto  (Indice immagini)
10 Tasto MOVIE (25)
*** Non coprire questa parte durante la registrazione di filmati. In caso contrario, si potrebbero provocare rumori o ridurre il volume.**

Lati/Parte inferiore

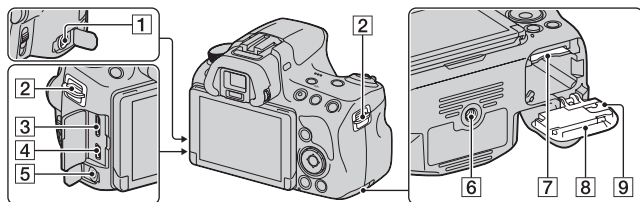
**1** Terminale REMOTE

- Quando si desidera collegare il Telecomando RM-L1AM (in vendita separatamente) alla fotocamera, inserire lo spinotto del Telecomando nel terminale REMOTE, allineando la guida dello spinotto alla guida sul terminale REMOTE. Assicurarsi che il cavo del Telecomando sia rivolto in avanti.

2 Ganci per tracolla

- Fissare entrambe le estremità della tracolla alla fotocamera.

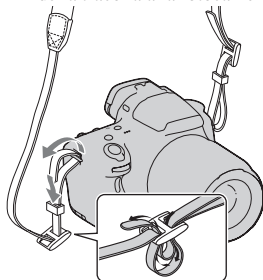
**3** Terminale HDMI**4** Terminale  (USB)**5** Presa jack per il microfono

- Quando è collegato un microfono esterno, il microfono interno viene disattivato automaticamente. Quando il microfono esterno è di tipo a basso voltaggio fornito attraverso il cavo (plug-in), l'alimentazione del microfono viene fornita dalla fotocamera.

6 Foro del treppiede

- Utilizzare un treppiede con lunghezza della vite inferiore a 5,5 mm. Non è possibile fissare saldamente la fotocamera a treppiedi con lunghezze delle viti pari o superiori a 5,5 mm, e qualora si tenti di farlo si potrebbe danneggiare la fotocamera.

7 Alloggiamento di inserimento per schede di memoria (16)

- 8 Coperchio della batteria/scheda di memoria (16)
- 9 Coperchio con piastra di collegamento

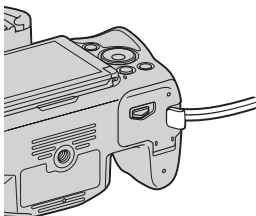

- Per l'uso con l'alimentatore CA AC-PW20 (in vendita separatamente)
Fare attenzione a non far restare impigliato il cavo dell'alimentatore CA nel coperchio quando si chiude quest'ultimo.

Obiettivo

DT 18-55mm F3.5-5.6 SAM
(In dotazione con il modello SLT-A37K/
A37Y)

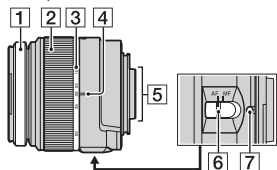

DT 55-200mm F4-5.6 SAM
(In dotazione con il modello SLT-A37Y)

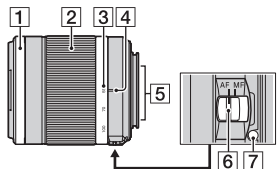

DT 18-135mm F3.5-5.6 SAM
(In dotazione con il modello SLT-A37M)

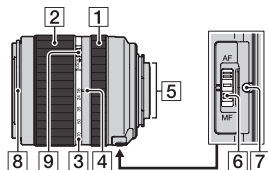

- 1 Anello di messa a fuoco
- 2 Anello dello zoom
- 3 Scala della lunghezza focale
- 4 Indice della lunghezza focale
- 5 Contatti dell'obiettivo
- 6 Commutatore del modo di messa a fuoco
- 7 Indice per il montaggio
- 8 Indice per il paraluce
- 9 Commutatore del blocco zoom

- I modelli DT 18-55mm F3.5-5.6 SAM/DT 55-200mm F4-5.6 SAM/DT 18-135mm F3.5-5.6 SAM sono progettati per le fotocamere Sony di tipo Montaggio A (modelli dotati di sensore dell'immagine in formato APS-C). Non è possibile utilizzare questi obiettivi su fotocamere in formato 35 mm.
- Per gli obiettivi diversi dai modelli DT 18-55mm F3.5-5.6 SAM/DT 55-200mm F4-5.6 SAM/DT 18-135mm F3.5-5.6 SAM, vedere le istruzioni per l'uso in dotazione con l'obiettivo.

Caricamento della batteria

Quando si utilizza la fotocamera per la prima volta, assicurarsi di caricare la batteria NP-FW50 "InfoLITHIUM" (in dotazione).

La batteria "InfoLITHIUM" può essere caricata anche se non è stata scaricata completamente.

Inoltre, può essere utilizzata anche se non è stata caricata completamente.

La batteria si scarica poco a poco, anche quando non è in uso. Per evitare di perdere l'opportunità di scattare, controllare prima il livello della batteria.

Se il livello della batteria è basso, ricaricarla.

1 Inserire la batteria sul caricabatterie.

Spingere la batteria finché non si blocca con uno scatto.

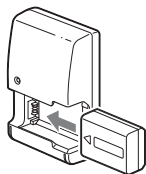

2 Collegare il caricabatterie alla presa elettrica a muro.

Luce accesa: In carica

Luce spenta: Carica completata

Tempo di carica	Circa 250 minuti
-----------------	------------------

- Quando si carica una batteria completamente scarica a una temperatura di 25°C.
- L'indicatore luminoso CHARGE si spegne quando la carica è stata completata.

Per gli Stati Uniti e il Canada

Inserire nella

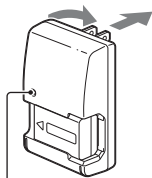

Indicatore luminoso CHARGE

Per nazioni/aree geografiche diverse da Stati Uniti e Canada

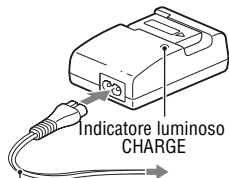

A una presa elettrica a muro

Note

- Il tempo di carica varia a seconda della capacità residua della batteria o delle condizioni di carica.
- Si consiglia di caricare la batteria a una temperatura ambiente compresa tra 10°C e 30°C. Potrebbe non essere possibile caricare in modo efficiente la batteria al di fuori di questo intervallo di temperature.
- Collegare il caricabatterie alla presa elettrica a muro più vicina.

Inserimento della batteria/scheda di memoria (in vendita separatamente)

- 1** Fare scorrere la leva di apertura del coperchio e aprire contemporaneamente quest'ultimo.

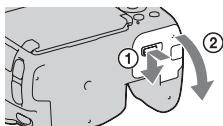

- 2** Inserire saldamente fino in fondo la batteria premendo contemporaneamente la leva di blocco con la punta della batteria.

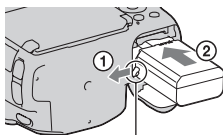

Leva di blocco

- 3** Inserire una scheda di memoria.

- Inserire la scheda di memoria con l'angolo smussato orientato come nella figura, finché la scheda si blocca in sede con uno scatto.

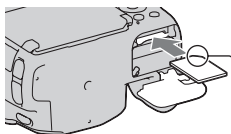

Assicurarsi che l'angolo smussato sia orientato correttamente.

- 4** Chiudere il coperchio.

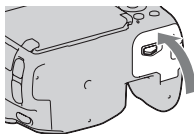

Per rimuovere la batteria

Spegnere la fotocamera. Scorrere la leva di blocco nella direzione della freccia 10 secondi dopo avere spento la fotocamera, quindi rimuovere la batteria. Fare attenzione a non lasciar cadere la batteria.

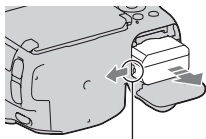

Leva di blocco

Per rimuovere la scheda di memoria

Verificare che l'indicatore luminoso di accesso non sia illuminato, quindi aprire il coperchio e premere la scheda di memoria una volta.

Per controllare il livello di carica residua della batteria

La batteria in dotazione è una batteria a ioni di litio che dispone di funzioni per scambiare informazioni con la fotocamera relativamente alle condizioni di funzionamento. Il tempo restante della batteria in percentuale viene visualizzato in base alle condizioni d'uso della fotocamera.

Livello di carica della batteria						“Batteria scarica.”
	Alto					Basso

Schede di memoria disponibili

Le schede di memoria seguenti sono compatibili con questa fotocamera. Tuttavia, non è garantito il funzionamento di tutte le schede di memoria con questa fotocamera.

Tipi di schede di memoria	Fermi immagine	Filmati	In questo manuale
Memory Stick PRO Duo	✓	✓ (Mark2)	Memory Stick PRO Duo
Memory Stick PRO-HG Duo	✓	✓	
Scheda di memoria SD	✓	✓ (di Classe 4 o superiore)	Scheda SD
Scheda di memoria SDHC	✓	✓ (di Classe 4 o superiore)	
Scheda di memoria SDXC	✓	✓ (di Classe 4 o superiore)	

- Non è possibile utilizzare le MultiMediaCard.

Nota

- Non è possibile importare o riprodurre su computer o apparecchi AV che non siano compatibili con il file system exFAT le immagini registrate su una scheda di memoria SDXC. Assicurarsi che l'apparecchio sia compatibile con il file system exFAT prima di collegarlo alla fotocamera. Qualora si colleghi la fotocamera a un apparecchio incompatibile, potrebbe venire richiesto di formattare la scheda. Non formattare mai la scheda in risposta a questa richiesta, poiché in caso contrario tutti i dati sulla scheda verrebbero eliminati. (exFAT è il file system utilizzato sulle schede di memoria SDXC).

Montaggio di un obiettivo

1 Rimuovere il coperchio del corpo dalla fotocamera e il coperchio di imballaggio dal retro dell'obiettivo.

- Quando si desidera sostituire l'obiettivo, sostituirlo rapidamente allontanandosi da ubicazioni polverose, in modo da evitare che polvere o detriti penetrino all'interno della fotocamera.
- Durante la ripresa, rimuovere il copriobiettivo anteriore dalla parte anteriore dell'obiettivo.

Copriobiettivo anteriore

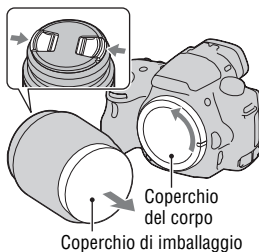

2 Montare l'obiettivo allineando i segni di riferimento color arancione (indici di montaggio) sull'obiettivo e sulla fotocamera.

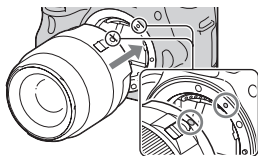

Segni di riferimento arancioni

3 Ruotare l'obiettivo in senso orario fino a farlo scattare nella posizione bloccata.

- Assicurarsi di montare l'obiettivo tenendolo dritto.

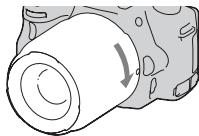

Note

- Quando si monta un obiettivo, non premere il pulsante di sblocco dell'obiettivo.
- Non esercitare forza quando si monta un obiettivo.
- Gli obiettivi con montaggio E non sono compatibili con questa fotocamera.

- Quando si utilizza un obiettivo per il quale è fornito un attacco per treppiede, montare l'obiettivo sul treppiede utilizzando l'attacco per il treppiede in dotazione, come aiuto per bilanciare il peso dell'obiettivo.
- Quando si intende trasportare la fotocamera con un obiettivo montato, afferrare saldamente sia la fotocamera che l'obiettivo.
- Non afferrare la parte dell'obiettivo che fuoriesce per lo zoom o la regolazione della messa a fuoco.

Per montare un paraluce

Si consiglia di utilizzare un paraluce per ridurre i riflessi e assicurare la massima qualità delle immagini.

Inserire il paraluce nell'attacco all'estremità del barilotto dell'obiettivo e ruotare il paraluce in senso orario finché si blocca con uno scatto.

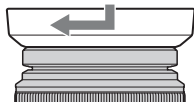

Note

- Con l'obiettivo DT 18-55mm F3.5-5.6 SAM non è incluso un paraluce. È possibile utilizzare il modello ALC-SH108 (in vendita separatamente).
- Il paraluce potrebbe bloccare la luce del flash. Rimuovere il paraluce quando si utilizza il flash.
- Quando si intende riporre il paraluce, capovolgerlo e inserirlo al contrario sull'obiettivo.

Nota sulla sostituzione dell'obiettivo

Quando si sostituisce l'obiettivo, qualora della polvere o dei detriti penetrino nella fotocamera e aderiscano alla superficie del sensore dell'immagine (la parte che funge da pellicola), potrebbero apparire come punti scuri sull'immagine, a seconda dell'ambiente di ripresa.

La fotocamera è dotata di una funzione antipolvere per evitare che la polvere si depositi sul sensore dell'immagine. Tuttavia, quando si desidera montare o rimuovere un obiettivo, sostituire rapidamente l'obiettivo tenendosi a distanza da ubicazioni polverose.

Accensione della fotocamera e impostazione dell'orologio

Quando si accende la fotocamera per la prima volta, viene visualizzata la schermata di impostazione della data/ora.

1 Impostare l'interruttore di accensione su ON per accendere la fotocamera.

Viene visualizzata la schermata utilizzata per impostare la data e l'ora.

- Per spegnere la fotocamera, impostarlo su OFF.

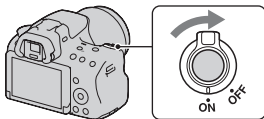

2 Verificare che [Immissione] sia selezionato sullo schermo LCD, quindi premere il tasto di controllo al centro.

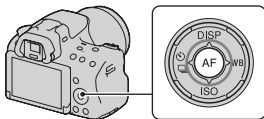

3 Selezionare il proprio fuso orario con ◀/▶ sul tasto di controllo, quindi premere quest'ultimo al centro.

4 Selezionare ciascuna voce con ◀/▶ e impostare il valore numerico con ▲/▼.

[Ora legale:]: Attiva o disattiva l'impostazione dell'ora legale.

[Formato data:]: Seleziona il formato di visualizzazione della data.

- Mezzanotte viene indicata come 12:00 AM, e mezzogiorno come 12:00 PM.

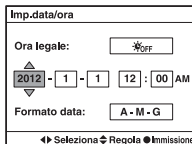
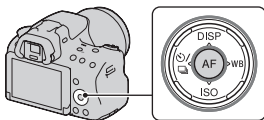

5 Ripetere il punto 4 per impostare altre voci, quindi premere il tasto di controllo al centro.

6 Verificare che [Immissione] sia selezionato, quindi premere il tasto di controllo al centro.

Per annullare l'operazione di impostazione della data/ora

Premere il tasto MENU.

Per impostare di nuovo la data e l'ora

Quando si accende la fotocamera per la prima volta, viene visualizzata automaticamente la schermata di impostazione della data/ora.

Successivamente, è possibile impostare la data e l'ora dal menu.

Tasto MENU → ⏪ 1 → [Imp.data/ora]

Per impostare di nuovo il fuso orario

È possibile impostare il fuso orario del luogo in cui si sta utilizzando la fotocamera. Questa funzione consente di impostare il fuso orario locale quando si utilizza la fotocamera all'estero.

Tasto MENU → ⏪ 1 → [Impostaz. fuso orario]

Conservazione dell'impostazione della data e dell'ora

Questa fotocamera è dotata di una batteria ricaricabile interna per conservare la data, l'ora e altre impostazioni indipendentemente dallo stato di accensione o spegnimento della fotocamera, e indipendentemente dal fatto che la batteria principale sia installata o meno.

Ripresa di fermi immagine

Il modo “Auto. intelligente” consente di riprendere facilmente qualsiasi soggetto in qualsiasi condizione, poiché la fotocamera esegue valutazioni appropriate alla situazione per regolare le impostazioni.

Selezionare  quando si effettua la ripresa in un luogo in cui l'uso del flash è limitato.

- 1 Impostare la manopola del modo su  o  (Flash disattiv.).**

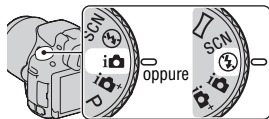

- 2 Tenere la fotocamera, mentre si controlla la ripresa con lo schermo LCD o il mirino.**

- 3 Posizionare l'area AF sul soggetto desiderato.**

- Se l'indicatore  (avvertimento di vibrazione della fotocamera) lampeggia, riprendere con attenzione il soggetto tenendo ferma la fotocamera, oppure utilizzando un treppiede.
- Quando la fotocamera riconosce la scena, sullo schermo vengono visualizzate l'icona di riconoscimento della scena e vengono applicate le impostazioni appropriate.

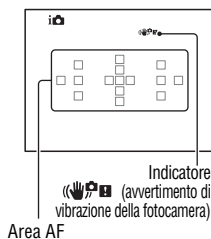

- 4 Quando si utilizza un obiettivo zoom, ruotare l'anello dello zoom e poi decidere la ripresa.**

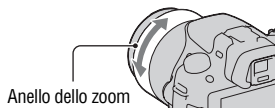

5 Premere a metà il pulsante di scatto per mettere a fuoco.

Quando la messa a fuoco è confermata, il simbolo ● o (●) (Indicatore di messa a fuoco) si illumina.

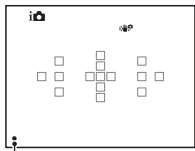
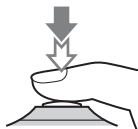

Indicatore di messa a fuoco

6 Premere completamente il pulsante di scatto per riprendere.

- Quando la fotocamera rileva e riprende un viso con l'opzione [Inquadr. auto. ritratti] impostata su [Automatico], l'immagine acquisita viene automaticamente ritagliata secondo una composizione adatta. Sia l'immagine originale che quella ritagliata vengono salvate (pagine 29).

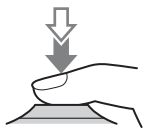

Registrazione di filmati

1 Premere il tasto MOVIE per avviare la registrazione.

- È possibile avviare la registrazione di filmati da qualsiasi modo di esposizione.
- Il tempo di otturazione e il diaframma vengono regolati automaticamente. Se si desidera impostarli su valori particolari, impostare la manopola del modo su  (filmato) (pagina 28).
- La fotocamera regola continuamente la messa a fuoco quando è nel modo di messa a fuoco automatica.

Tasto MOVIE

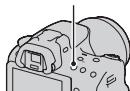

2 Premere di nuovo il tasto MOVIE per arrestare la registrazione.

Note

- Il suono della fotocamera e dell'obiettivo in funzione potrebbe venire registrato durante la registrazione di un filmato. È possibile disattivare la registrazione audio impostando [Registrazione audio] su [Disattiv.].
- Il tempo di registrazione continua di un filmato potrebbe essere inferiore, a seconda della temperatura ambiente o dello stato della fotocamera. Vedere "Note sulla registrazione continua di filmati".
- Quando viene visualizzato il simbolo , la temperatura della fotocamera è troppo elevata. Spegnere la fotocamera e attendere che la sua temperatura si riduca notevolmente.

Riproduzione delle immagini

1 Premere il tasto .

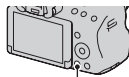

Tasto .

2 Tasto MENU → 1 → [Modo visione] → Selezionare il modo desiderato

- Per riprodurre fermi immagine, selezionare [Visione cart. (Fermo imm.)]; per riprodurre filmati, selezionare [Visione cartella (MP4)] o [Visione AVCHD] a seconda del formato file.

3 Selezionare un'immagine con sul tasto di controllo.

- Per riprodurre filmati, premere il tasto di controllo al centro.

Durante la riproduzione di filmati	Funzionamento del tasto di controllo/ della manopola di controllo
Per mettere in pausa/riprendere	●
Per avanzare velocemente	▶
Per tornare indietro velocemente	◀
Per il rallentatore in avanti	Ruotare la manopola di controllo verso destra durante la pausa
Per il rallentatore all'indietro	Ruotare la manopola di controllo verso sinistra durante la pausa • Il filmato viene riprodotto un fotogramma alla volta.
Per regolare il volume dell'audio	▼ → ▲/▼
Per visualizzare le informazioni	▲

Nota

- Potrebbe non essere possibile riprodurre su questa fotocamera i filmati registrati con altri apparecchi.

Cancellazione delle immagini (cancella)

Dopo aver cancellato un'immagine, non è possibile recuperarla.
Controllare preventivamente se si desidera o meno cancellare l'immagine.

Nota

- Le immagini protette non possono essere cancellate.

Cancellazione dell'immagine correntemente visualizzata

- 1** Visualizzare l'immagine che si desidera cancellare, quindi premere il tasto .

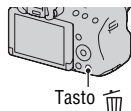

- 2** Selezionare [Canc.] con **▲** sul tasto di controllo, quindi premere quest'ultimo al centro.

Ripresa con vari modi di ripresa

Impostare la manopola del modo sul modo desiderato.



La fotocamera offre i seguenti modi di ripresa:

i (Auto. intelligente)/ ⚡ (Flash disattiv.)	Il modo “Auto. intelligente” consente di riprendere facilmente qualsiasi soggetto in qualsiasi condizione, poiché la fotocamera esegue valutazioni appropriate alla situazione per regolare le impostazioni. Selezionare “Flash disattiv.” quando si desidera riprendere senza il flash.
i+ (Autom. superiore)	La fotocamera riconosce e valuta le condizioni di ripresa, e le impostazioni appropriate vengono applicate automaticamente. La fotocamera salva 1 immagine appropriata combinando o separando le immagini, a seconda della necessità.
SCN (Selezione scena)	La selezione di un modo appropriato per il soggetto o le condizioni di ripresa consente di riprendere l’immagine con un’impostazione appropriata per il soggetto.
 (Panoramica ad arco)	Consente di riprendere immagini panoramiche.
3D (Panoram. ad arco 3D)	Consente di riprendere immagini panoramiche in 3D per la riproduzione su un televisore compatibile 3D.
T (AE prior. avan. cont. tele-zoom)	La fotocamera continua a scattare mentre viene tenuto premuto il pulsante di scatto. L’area centrale sullo schermo è ritagliata e la fotocamera registra le immagini continuativamente a una velocità massima di circa 7 immagini al secondo.
 (Filmato)	Consente di riprendere filmati regolando l’esposizione manualmente (sia il tempo di otturazione che il diaframma).
P (Programmata auto.)	Consente di riprendere regolando l’esposizione automaticamente (sia il tempo di otturazione che il diaframma). È possibile regolare manualmente le altre impostazioni.
A (Priorità diaframma)	Consente di riprendere dopo aver regolato il valore del diaframma manualmente utilizzando la manopola di controllo.
S (Priorità tempi)	Consente di riprendere dopo aver regolato il tempo di otturazione manualmente utilizzando la manopola di controllo.
M (Esposiz. manuale)	Consente di riprendere filmati dopo aver regolato l’esposizione manualmente (sia il tempo di otturazione che il valore del diaframma) utilizzando la manopola di controllo.

Funzioni che possono essere selezionate con il tasto Fn (Funzione)

Le funzioni che è possibile selezionare con il tasto Fn sono le seguenti:

Selezione scena	Consente di selezionare un modo appropriato tra le preimpostazioni di Selezione scena, per adattarsi alle condizioni di ripresa. (Ritratti/Eventi sportivi/Macro/Paesaggi/Tramonto/Scena notturna/Crepuscolo senza treppiede/Ritratto notturno)
Filmato	Seleziona il modo di esposizione per adattarlo al soggetto o all'effetto in questione e registra i filmati. (P/A/S/M)
Modo avanzam.	Imposta il modo di avanzamento, ad esempio la ripresa continua. (Ripresa singola/Scatto Multiplo/Autoscatto/Esp.forc.: cont./Esp. a forc. singola/Esp.forc.WB)
Modo flash	Imposta il modo del flash. (Flash disattiv./Flash autom./Flash forzato/Sinc. Lenta/2ª tendina/Senza cavo)
Auto.messa fuoco	Consente di selezionare il metodo di messa a fuoco in base al movimento del soggetto. (AF singolo/AF automatico/AF continuo)
Area AF	Consente di selezionare l'area di messa a fuoco. (Ampia/Zona/Spot/Locale)
Inseguimento oggetto	Mantiene la messa a fuoco su un soggetto e lo segue al tempo stesso. (Attiv./Disattiv.)
Sorriso/Rilev. visi	Cattura automaticamente il viso o i visi delle persone con messa a fuoco ed esposizione ottimali./Scatta quando viene rilevato un sorriso. (Rilevamento visi disattiv./Rilevamento visi Attivato (regist. visi)/Rilevamento visi attiv./Otturatore sorriso)
Inquadr. auto. ritratti	Analizza la scena durante l'acquisizione di un viso e salva automaticamente un'altra immagine con una composizione ben equilibrata. (Automatico/Disattiv.)
ISO	Imposta la sensibilità alla luce. Più alto è il numero, più veloce è il tempo di otturazione (velocità dell'otturatore). (Riduz. distur. su più fotogr./ISO da AUTO a 16000)

Modo mis. esp.	Consente di selezionare il metodo di misurazione della luminosità. (Multisegmento/Prev. al centro/Spot)
Compens. flash	Regola l'intensità del lampo del flash. (da +2,0 EV a -2,0 EV)
Bilanc. bianco	Regola la tonalità di colore delle immagini. (WB automatico/Luce giorno/Ombra/Cielo coperto/ A incandesce./Fluor.: bianca calda/Fluor.: bianca fredda/ Fluor.: bianca diurna/Fluor.: luce giorno/Flash/T.colore/ Filtro/Personalizzato)
DRO/HDR auto	Compensa automaticamente luminosità e contrasto. (Disattiv./Ott.gamma din./HDR auto)
Stile personale	Consente di selezionare l'elaborazione desiderata dell'immagine. (Standard/Vivace/Ritratti/Paesaggi/Tramonto/Bianco e nero)
Effetto immagine	Riprende con l'effetto filtro desiderato per ottenere un'espressività più notevole. (Disattiv./Fotocamera giocattolo/Colore pop/Posterizzazione/ Foto d'epoca/High key tenue/Colore parziale/Mono. alto contrasto/Lievemente sfocato/Dipinto HDR/Mono. sfuma. ricche/Miniature)

Funzioni selezionate con il tasto MENU

È possibile eseguire le impostazioni di base per la fotocamera nel loro insieme o eseguire funzioni quali ripresa, riproduzione o altre operazioni. Premere il tasto MENU, impostare la voce desiderata con ▲/▼/◀/▶ sul tasto di controllo, quindi premere il tasto di controllo al centro.

Selezionare una pagina del menu

Selezionare una voce sul menu

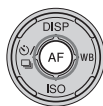
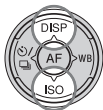
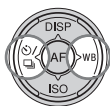

Uso della funzione di guida della fotocamera

Guida interna della fotocamera

Quando si preme il tasto ? (guida interna della fotocamera) nella schermata Fn o nella schermata del menu, viene visualizzata automaticamente una guida in base alla funzione o all'impostazione correntemente selezionata. Selezionare le funzioni o le impostazioni non disponibili nella schermata Fn, quindi premere il centro del tasto di controllo: viene indicata la configurazione appropriata per attivarle.

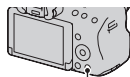

Tasto ? (guida interna della fotocamera)

Consiglio per la ripresa

La fotocamera visualizza i consigli per la ripresa in base al modo di ripresa selezionato.

1 Premere il tasto ? (guida interna della fotocamera) quando è visualizzata la schermata delle informazioni di registrazione.

Viene visualizzata automaticamente una lista di consigli per la ripresa in base al soggetto corrente.

2 Selezionare il consiglio per la ripresa desiderato con ▲/▼ sul tasto di controllo, quindi premere quest'ultimo al centro.

Il consiglio per la ripresa viene visualizzato.

- È possibile scorrere lo schermo con ▲/▼.
- È possibile selezionare la voce con ◀/▶.

Per accedere a tutti i consigli per le riprese

È possibile eseguire dal menu delle ricerche tra tutti i consigli per le riprese. Utilizzare questa voce quando si desidera leggere dei consigli per le riprese visti in precedenza.

Tasto MENU → [Icona fotocamera] 3 → [Lista consigli ripresa] → Selezionare il consiglio per la ripresa desiderato

Uso con il computer

Le applicazioni seguenti sono contenute sul CD-ROM (in dotazione) per consentire un uso più versatile delle immagini riprese con la fotocamera.

- “Image Data Converter”

È possibile aprire i file immagine in formato RAW.

- “PlayMemories Home”

È possibile importare i fermi immagine e i filmati ripresi con la fotocamera nel computer, dove è possibile visualizzarli e utilizzare varie comode funzioni per migliorare le immagini.

Per note dettagliate sull'installazione, vedere anche a pagina 34.

Note

- Usa “Image Data Converter” per riprodurre le immagini RAW.
- “PlayMemories Home” non è compatibile con i computer Mac. Quando le immagini vengono riprodotte su un computer Mac, usare il software appropriato fornito con il computer Mac.

Ambiente informatico consigliato (Windows)

L'ambiente informatico seguente è consigliato quando si intende utilizzare il software in dotazione e importare immagini attraverso un collegamento USB.

SO (preinstallato)	Microsoft Windows XP* SP3/Windows Vista** SP2/Windows 7 SP1
“PlayMemories Home”	CPU: Intel Pentium III a 800 MHz o superiore (Per la riproduzione/modifica di filmati ad alta definizione: Intel Core Duo a 1,66 GHz o superiore/Intel Core 2 Duo a 1,66 GHz o superiore, Intel Core 2 Duo a 2,26 GHz o superiore (AVC HD (FX/FH))) Memoria: per Windows XP almeno 512 MB (consigliato almeno 1 GB), per Windows Vista/Windows 7 almeno 1 GB Disco fisso: circa 500 MB di spazio su disco richiesto per l'installazione Schermo: Risoluzione dello schermo: minimo 1024 × 768 punti
“Image Data Converter Ver.4”	CPU/Memoria: Pentium 4 o superiore/minimo 1 GB Schermo: minimo 1024 × 768 punti

* Le versioni a 64 bit e Starter (Edition) non sono supportate. La Windows Image Mastering API (IMAPI) Ver.2.0 o successiva è richiesta per utilizzare la funzione di creazione di dischi.

** La Starter (Edition) non è supportata.

Ambiente informatico consigliato (Mac)

L'ambiente informatico seguente è consigliato quando si intende utilizzare il software in dotazione e importare immagini attraverso un collegamento USB.

SO (preinstallato)	Collegamento USB: Mac OS X v10.3 – 10.7 “Image Data Converter Ver.4”: Mac OS X v10.5, 10.6 (Snow Leopard), 10.7 (Lion)
“Image Data Converter Ver.4”	CPU: Intel Core Solo/Core Duo/Core 2 Duo o superiore Memoria: consigliato almeno 1 GB. Schermo: minimo 1024 × 768 punti

Note

- Il funzionamento non è garantito in un ambiente basato sull'aggiornamento dei sistemi operativi descritti sopra o in un ambiente ad avvio multiplo.
- Se si collegano contemporaneamente 2 o più apparecchi USB a un singolo computer, alcuni apparecchi, inclusa la fotocamera, potrebbero non funzionare, a seconda dei tipi di apparecchi USB utilizzati.
- Se si collega la fotocamera utilizzando un'interfaccia USB compatibile con lo standard Hi-Speed USB (compatibile USB 2.0) viene consentito il trasferimento avanzato (trasferimento ad alta velocità) poiché questa fotocamera è compatibile con lo standard Hi-Speed USB (compatibile USB 2.0).
- Quando il computer riprende il funzionamento dal modo di sospensione o di inattività, la comunicazione tra la fotocamera e il computer potrebbe non ristabilirsi contemporaneamente.

Uso del software

Installazione del software (Windows)

Accedere come Amministratore.

1 Accendere il computer e inserire il CD-ROM (in dotazione) nell'unità CD-ROM.

Viene visualizzata la schermata del menu di installazione.

- Qualora non venga visualizzata, fare doppio clic su [Computer] (per Windows XP: [Risorse del computer]) →  (PMHOME) → [Install.exe].
- Qualora venga visualizzata la schermata AutoPlay, selezionare “Esecuzione di Install.exe” e seguire le istruzioni che vengono visualizzate sullo schermo per procedere con l'installazione.

2 Collegare la fotocamera al computer.

3 Fare clic su [Installa].

Assicurarsi che sia “Image Data Converter” che “PlayMemories Home” siano selezionati e seguire le istruzioni sullo schermo.

- Quando viene visualizzato il messaggio di conferma del riavvio, riavviare il computer seguendo le istruzioni sullo schermo.
- Potrebbero venire installate le librerie DirectX, a seconda dell'ambiente di sistema del computer.

4 Rimuovere il CD-ROM al termine dell'installazione.

Il software seguente è installato e le icone dei collegamenti vengono visualizzate sul desktop.

“Image Data Converter”

“PlayMemories Home”

“Guida d'aiuto PlayMemories Home”

Nota

- Se sul computer è già installato il browser “PMB” (Picture Motion Browser) fornito con una fotocamera acquistata prima del 2011, il browser “PMB” verrà sovrascritto dal programma “PlayMemories Home” e alcune funzioni del browser “PMB” potrebbero non essere più disponibili.

Installazione del software (Mac)

Accedere come Amministratore.

1 Accendere il Mac e inserire il CD-ROM (in dotazione) nell'unità CD-ROM.

2 Fare doppio clic sull'icona del CD-ROM.

3 Copiare il file [IDC_INST.pkg] contenuto nella cartella [MAC] sull'icona del disco fisso.

4 Fare doppio clic sul file [IDC_INST.pkg] nella cartella in cui è stato copiato.

Seguire le istruzioni sullo schermo per completare l'installazione.

Uso di "Image Data Converter"

Con "Image Data Converter" è possibile effettuare le operazioni seguenti:

- Modificare le immagini registrate in formato RAW con varie correzioni, quali la curva dei toni e la nitidezza.
- Regolare le immagini con bilanciamento del bianco, esposizione e stile personale, e così via.
- Salvare le immagini visualizzate e modificate su un computer. È possibile salvare l'immagine in formato RAW o salvarla in un formato file generico.
- Visualizzare e confrontare immagini RAW/JPEG registrate con questa fotocamera.
- Valutare le immagini su una scala da uno a cinque.
- Impostare etichette colorate.

Per utilizzare "Image Data Converter", consultare la Guida.

Fare clic su [start] → [Tutti i programmi] → [Image Data Converter] → [Guida] → [Image Data Converter Ver.4].

Pagina del supporto di "Image Data Converter" (solo in lingua inglese)

<http://www.sony.co.jp/ids-se/>

Uso di “PlayMemories Home”

Con “PlayMemories Home” è possibile effettuare le operazioni seguenti:

- Impostare immagini riprese con la fotocamera e visualizzarle sul computer.
- Organizzare le immagini sul computer in un calendario in base alla data di ripresa per visualizzarle.
- Ritoccare (riduzione del fenomeno degli “occhi rossi”, e così via), stampare e inviare fermi immagine come allegati e-mail, nonché cambiare la data di ripresa.
- Stampare o salvare fermi immagine con la data.
- Creare dischi Blu-ray o DVD da filmati AVCHD importati su un computer. (È richiesta una connessione a Internet quando si crea un disco Blu-ray o un DVD per la prima volta.)

Note

- “PlayMemories Home” non è compatibile con i computer Mac. Quando le immagini vengono riprodotte su un computer Mac, usare il software appropriato fornito con il computer Mac.
- I filmati registrati con l'impostazione [60i 24M(FX)]/[50i 24M(FX)] o [24p 24M(FX)]/[25p 24M(FX)] in [Impostazione registraz.] vengono convertiti da “PlayMemories Home” per creare un disco AVCHD. Questa conversione può richiedere molto tempo. Inoltre, non è possibile creare un disco con la qualità di immagine originale. Se si desidera conservare la qualità di immagine originale, è necessario memorizzare i filmati su un Blu-ray.

Per utilizzare “PlayMemories Home”, consultare la “Guida d’ aiuto PlayMemories Home”.

Fare doppio clic sul collegamento a  (Guida d’ aiuto PlayMemories Home) sul desktop. Oppure, fare clic su [start] → [Tutti i programmi] → [PlayMemories Home] → [Guida d’ aiuto PlayMemories Home].

Pagina del supporto di “PlayMemories Home” (solo in lingua inglese)
<http://www.sony.co.jp/pmh-se/>

Elenco delle icone sullo schermo

Visual. grafica (schermo LCD)

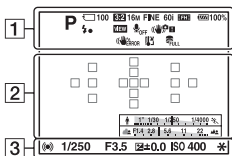

Visualizza tutte info. (schermo LCD)

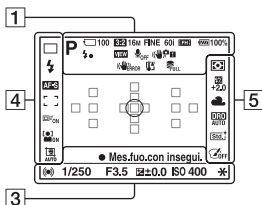

Per la riproduzione (visualizzazione delle informazioni di base)

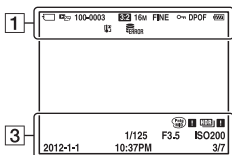

1

Visualizza- zione	Indicazione
	Modo di esposizione (28)
	Icone di riconoscimento della scena (23)
	Scheda di memoria (16)/ Caricamento
100	Numero restante di immagini registrabili
3:2 16:9	Rapporto di aspetto dei fermi immagine
3D	Panoramica ad arco 3D
16M 8.4M 4.0M 14M 7.1M 3.4M WIDE STD 16:9	Dimensione dell'immagine per i fermi immagine
RAW RAW+J FINE STD	Qualità dell'immagine per i fermi immagine
60i 24p 50i 25p	Frequenza dei fotogrammi dei filmati

Visualizzazione	Indicazione
	Dimensione dell'immagine per i filmati
100%	Carica residua della batteria (17)
	Carica del flash in corso
	Effetto impostazione disattivato
	Registrazione audio disattivata per i filmati
	SteadyShot/ Avvertimento di vibrazione della fotocamera
	Errore SteadyShot
	Avvertimento di surriscaldamento (5)
	File di database pieno/ Errore nel file di database
	Modo visione
100-0003	Numero cartella - numero file
	Proteggi
DPOF	Impostazione DPOF
	Avvertimento sulla carica residua della batteria (17)

2

Visualizzazione	Indicazione
	Area di misurazione spot (29)
	Area AF (29)
	Zoom intelligente
	Zoom Immag.nitida

Visualizzazione	Indicazione
	Zoom digitale
	Indicatore del tempo di otturazione
	Indicatore del diaframma

3

Visualizzazione	Indicazione
REGIST. 0:12	Tempo di registrazione del filmato (m:s)
	Messa a fuoco (24)
1/250	Tempo di otturazione (28)
F3.5	Diaframma (28)
-3, 2, 1, 0, 1, 2, 3+	Scala EV (Solo per il mirino)
+3.0	Compensazione dell'esposizione
	Blocco AE
	Avvertimento automatico relativo all'immagine HDR
	Errore Effetto immagine
ISO400	Sensibilità ISO
3/7	Numero file/Numero di immagini nel modo visione
2012-1-1 10:37AM	Data di registrazione

4

Visualizzazione	Indicazione
	Modo di avanzamento
	Modo del flash/ Riduzione occhi rossi
	Modo di messa a fuoco (29)
	Area AF (29)
	Inseguimento oggetto (29)
	Rilevamento visi (29)/ Otturatore sorriso (29)
	Cornice automatica ritratto (29)
	Indicatore di sensibilità del rilevamento sorrisi (29)

5

Visualizzazione	Indicazione
	Modo di misurazione (29)
	Compensazione del flash (29)
	Bilanciamento del bianco (automatico, preimpostato, personalizzato, temperatura colore, filtro colore)
	Ottimizzatore di gamma dinamica (29)/HDR auto (29)
	Stile Personale (29)/ Contrasto, Saturazione, Nitidezza
	Effetto immagine (29)

Altro

Ulteriori informazioni sulla fotocamera (Guida all'uso α)

La “Guida all'uso α”, che illustra in dettaglio come utilizzare la fotocamera, è inclusa nel CD-ROM (in dotazione). Consultarla per istruzioni approfondite sulle numerose funzioni della fotocamera.

Per gli utenti Windows

- 1 Accendere il computer e inserire il CD-ROM (in dotazione) nell'unità CD-ROM.**
- 2 Fare clic su [Guida all'uso].**
- 3 Fare clic su [Installa].**
- 4 Avviare “Guida all'uso α” dal collegamento sul desktop.**

Per gli utenti Mac

- 1 Accendere il computer e inserire il CD-ROM (in dotazione) nell'unità CD-ROM.**
- 2 Selezionare la cartella [Handbook] e copiare “Handbook.pdf” memorizzato nella cartella [IT] sul computer.**
- 3 Al termine della copia, fare doppio clic su “Handbook.pdf”.**

Controllo del numero di immagini registrabili/tempo di registrazione

Dopo aver inserito una scheda di memoria nella fotocamera e aver impostato l'interruttore di accensione su ON, il numero di immagini che possono essere registrate (nel caso in cui si continui a riprendere utilizzando le impostazioni attuali) viene visualizzato sullo schermo.

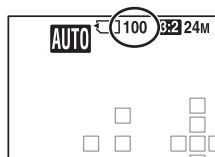

Note

- Quando “0” (il numero di immagini registrabili) lampeggia in giallo, la scheda di memoria è piena. Sostituire la scheda di memoria con un'altra o cancellare le immagini nella scheda di memoria correntemente utilizzata (pagine 27).
- Quando “NO CARD” (il numero di immagini registrabili) lampeggia in giallo, non è stata inserita una scheda di memoria. Inserire una scheda di memoria.

Il numero di immagini che è possibile registrare su una scheda di memoria

La tabella mostra il numero approssimativo di immagini che è possibile registrare su una scheda di memoria formattata con questa fotocamera. I valori vengono definiti utilizzando schede di memoria standard Sony per eseguire le prove. I valori potrebbero variare a seconda delle condizioni di ripresa e del tipo di scheda di memoria utilizzata.

Dimens. immagine: L 16M

Rapp. aspetto: 3:2*

“Memory Stick PRO Duo”

(Unità: immagini)

Capacità Dimensione	2 GB	4 GB	8 GB	16 GB	32 GB
Standard	410	820	1650	3350	6700
Fine	295	590	1150	2400	4800
RAW & JPEG	80	160	325	650	1300
RAW	110	220	445	890	1750

* Quando [Rapp.aspetto] è impostato su [16:9], è possibile registrare un numero di immagini più elevato rispetto ai numeri indicati nella tabella precedente (tranne quando è selezionato [RAW]).

Il numero di immagini che possono essere registrate quando si utilizza la batteria

Il numero approssimativo di immagini che possono essere registrate è il seguente quando si utilizza la fotocamera con la batteria (in dotazione) alla massima capacità.

Tenere presente che i numeri reali possono essere inferiori rispetto a quelli indicati a seconda delle condizioni d'uso.

Modo schermo LCD	Circa 500 immagini
Modo Mirino	Circa 450 immagini

- Il numero viene calcolato con una batteria alla massima capacità e nella situazione seguente:
 - A una temperatura ambiente di 25°C.
 - Utilizzando una batteria che sia stata caricata per un'ora dopo che l'indicatore luminoso CHARGE si è spento.
 - Utilizzando una "Memory Stick PRO Duo" Sony (in vendita separatamente).
 - [Qualità] è impostato su [Fine].
 - [Auto.messa fuoco] è impostato su [AF automatico].
 - Si riprende una volta ogni 30 secondi.
 - Il flash lampeggia una volta su 2.
 - La fotocamera viene accesa e spenta una volta su 10.
- Il metodo di misurazione si basa sullo standard CIPA.
(CIPA: Camera & Imaging Products Association)

Tempo di registrazione disponibile per un filmato

La tabella seguente mostra i tempi totali di registrazione approssimativi, utilizzando una scheda di memoria formattata con questa fotocamera.

“Memory Stick PRO Duo”

(h (ore), m (minuti))

Capacità Impos- tazione registraz.	2 GB	4 GB	8 GB	16 GB	32 GB
60i 24M(FX)/50i 24M(FX)	10 m	20 m	40 m	1 h 30 m	3 h
60i 17M(FH)/50i 17M(FH)	10 m	30 m	1 h	2 h	4 h 5 m
24p 24M(FX)/25p 24M(FX)	10 m	20 m	40 m	1 h 30 m	3 h
24p 17M(FH)/25p 17M(FH)	10 m	30 m	1 h	2 h	4 h 5 m
1440×1080 12M	20 m	40 m	1 h 20 m	2 h 45 m	5 h 30 m
VGA 3M	1 h 10 m	2 h 25 m	4 h 55 m	10 h	20 h 5 m

Note

- Il tempo registrabile per i filmati varia in quanto la fotocamera utilizza il sistema VBR (Variable Bit Rate, velocità in bit variabile), che regola automaticamente la qualità delle immagini a seconda della scena ripresa. Quando si registra un soggetto in rapido movimento l'immagine è più nitida, ma il tempo di registrazione si riduce, poiché la registrazione richiede una grande quantità di memoria. Il tempo di registrazione varia anche a seconda della condizione di ripresa o del soggetto, o dell'impostazione della qualità/dimensione dell'immagine.
- I valori indicati non indicano il tempo di registrazione continua.
- Il tempo di registrazione potrebbe dipendere dalle condizioni di ripresa e dalla scheda di memoria utilizzata.
- Quando viene indicato [L], arrestare la registrazione del filmato. La temperatura interna della fotocamera è aumentata a un livello inaccettabile.
- Per i dettagli sulla riproduzione dei filmati, vedere a pagina 26.

Note sulla registrazione continua di filmati

- L'esecuzione della registrazione di filmati in alta qualità o la ripresa continua utilizzando il sensore di immagini in formato APS-C richiedono un'enorme potenza di calcolo. Pertanto, se si riprende continuamente, la temperatura all'interno della fotocamera aumenta, specialmente quella del sensore dell'immagine. In questi casi la fotocamera si spegne automaticamente, poiché temperature più elevate influenzano la qualità delle immagini o sovraccaricano il meccanismo interno della fotocamera.
- La durata di tempo disponibile per la registrazione di filmati è la seguente, quando la fotocamera avvia la registrazione dopo essere stata spenta per qualche minuto (i valori seguenti indicano il tempo continuo dal momento in cui la fotocamera avvia la registrazione fino a quando l'arresta).

Temperatura ambiente	Tempo di registrazione continua di filmati
20°C	Circa 29 minuti
30°C	Circa 29 minuti
40°C	Circa 26 minuti

- La durata di tempo disponibile per la registrazione di filmati varia insieme alla temperatura o alla condizione della fotocamera prima di avviare la registrazione. Qualora si ricomponga l'inquadratura o si riprendano immagini frequentemente dopo aver acceso la fotocamera, la temperatura all'interno di quest'ultima aumenta, e il tempo di registrazione disponibile si riduce rispetto ai valori indicati nella tabella precedente.
- Qualora la fotocamera arresti la registrazione a causa della temperatura, lasciarla spenta per svariati minuti. Avviare la registrazione dopo che la temperatura all'interno della fotocamera è scesa del tutto.
- Se si osservano le indicazioni seguenti, il tempo di registrazione sarà più lungo.
 - Tenere la fotocamera riparata dalla luce solare diretta.
 - Spegnerla la fotocamera quando non è in uso.
 - Se possibile, utilizzare un treppiede e disattivare la funzione SteadyShot.
- La dimensione massima di un file di un filmato è di circa 2 GB. Quando la dimensione del file è di circa 2 GB, la registrazione si arresta automaticamente quando [Formato file] è impostato su [MP4]; quando [Formato file] è impostato su [AVCHD], viene creato automaticamente il file di un nuovo filmato.
- Il tempo massimo di registrazione continua è di 29 minuti.

Dati tecnici

Fotocamera

[Sistema]

Tipo di fotocamera	Fotocamera digitale con obiettivo intercambiabile
Obiettivo	Obiettivo con montaggio A

[Sensore dell'immagine]

Formato dell'immagine	Sensore di immagine CMOS 23,5 mm × 15,6 mm (formato APS-C)
Numero complessivo di pixel del sensore dell'immagine	Circa 16 500 000 pixel
Numero effettivo di pixel della fotocamera	Circa 16 100 000 pixel

[SteadyShot]

Per i fermi immagine	Sistema: Sensore dell'immagine con meccanismo decentrabile Effetto: Approssimativamente da 2,5 EV a 4,0 EV nel tempo di otturazione (a seconda delle condizioni di ripresa e dell'obiettivo montato)
Per i filmati	Sistema: Elettronico

[Antipolvere]

Sistema	Rivestimento antistatico sul filtro passa basso e sul meccanismo decentrabile del sensore dell'immagine
---------	---

[Sistema di messa a fuoco automatica]

Sistema	Sistema a rilevamento di fase TTL, tipo a 15 punti (croce a 3 punti)
Gamma di sensibilità	Da -1 EV a 18 EV (a una sensibilità equivalente a ISO 100)
Illuminatore AF	Da 1 m a 5 m circa

[Mirino elettronico]

Tipo	Mirino elettronico (a colori)
Dimensione dello schermo	1,2 cm (tipo da 0,46)
Numero complessivo di punti	1 440 000 punti equivalenti
Numero di punti effettivi	Quando [Ingrandimento mirino] è impostato su [Massimo]: 1 440 000 punti equivalenti Quando [Ingrandimento mirino] è impostato su [Standard]: 1 253 280 punti equivalenti

Campo visivo	100%
Ingrandimento	Quando [Ingrandimento mirino] è impostato su [Massimo]: 1,19× con obiettivo da 50 mm all'infinito, -1 m^{-1} (diottria) Quando [Ingrandimento mirino] è impostato su [Standard]: 1,09× con obiettivo da 50 mm all'infinito, -1 m^{-1} (diottria)
Distanza dagli occhi	Quando [Ingrandimento mirino] è impostato su [Massimo]: circa 17 mm dall'oculare, 16 mm dal riquadro dell'oculare ($a -1 \text{ m}^{-1}$) Quando [Ingrandimento mirino] è impostato su [Standard]: circa 19 mm dall'oculare, 18 mm dal riquadro dell'oculare ($a -1 \text{ m}^{-1}$)
Regolazione diottrica	Da $-4,0 \text{ m}^{-1}$ a $+4,0 \text{ m}^{-1}$ (diottria)

[Monitor LCD]

Tipo	TFT Tipo 2,7/Schermo LCD Clear Photo
Numero complessivo di punti	230 400 punti (320 × 3 (RGB) × 240)

[Controllo dell'esposizione]

Cellula di misurazione	Sensore CMOS "Exmor"
Metodo di misurazione	Misurazione valutativa a 1 200 zone
Gamma di misurazione	Da -2 EV a $+17 \text{ EV}$ nei modi Multisegmento, Prevalenza al centro, Spot (a una sensibilità equivalente a ISO 100 con obiettivo F1.4)
Sensibilità ISO (indice di esposizione consigliato)	Fermi imagine: AUTO (ISO 100 - 3 200), da ISO 100 a 16 000 (per incrementi di 1 EV) Filmati: AUTO (equivalente a ISO 100 - 3 200), da equivalente a ISO 100 a 3 200 (per incrementi di 1 EV)
Compensazione dell'esposizione	$\pm 3,0 \text{ EV}$ (in incrementi di 1/3 EV)

[Otturatore]



Tipo	Controllato elettronicamente, a spostamento trasversale verticale, tipo a piano focale
Gamma dei tempi	Fermi imagine: da 1/4 000 di secondo a 30 secondi, BULB Filmati: da 1/4 000 di secondo a 1/4 di secondo (incrementi di 1/3), fino a 1/60 in modo AUTO
Tempo di sincronizzazione del flash	1/160 di secondo

[Flash incorporato]

N. G del flash	GN 10 (in metri a ISO 100)
Tempo di ricarica	Circa 3 secondi
Copertura del flash	Copre un obiettivo da 18 mm (lunghezza focale indicata dall'obiettivo)
Compensazione del flash	±2,0 EV (in incrementi di 1/3 EV)
Portata del flash	

Diaframma		F2.8	F4.0	F5.6
Impostazione ISO	100	Da 1 m a 3,6 m	Da 1 m a 2,5 m	Da 1 m a 1,8 m
	200	Da 1 m a 5 m	Da 1 m a 3,6 m	Da 1 m a 2,5 m
	400	Da 1,4 m a 7,1 m	Da 1 m a 5 m	Da 1 m a 3,6 m
	800	Da 2 m a 10 m	Da 1,4 m a 7,1 m	Da 1 m a 5 m

[Ripresa continua]

Velocità di ripresa continua	<p>AE a priorità di avanzamento continuo con teleobiettivo: Massimo 7 immagini al secondo/  Hi: Massimo 5,5 immagini al secondo/  Lo: Massimo 2,5 immagini al secondo</p> <ul style="list-style-type: none"> • Nostre condizioni di misurazione. La velocità della ripresa continua può essere inferiore a seconda delle condizioni (dimensioni immagine, impostazione ISO, valore diaframma, NR ISO alto o impostazione di [Compensazione obiettivo: distorsione]).
------------------------------	---

Numero massimo di scatti continui

Nel modo AE a priorità di avanzamento continuo con teleobiettivo
 Fine: 17 immagini/Standard: 18 immagini
 In Ripresa continua
 Fine: 15 immagini/Standard: 16 immagini/
 RAW & JPEG: 6 immagini/RAW: 7 immagini

[Riproduzione con ingrandimento dell'immagine]

Gamma di ingrandimento	Dimensione immagine: L: Da ×1,0 a ×15,4 circa/ M: Da ×1,0 a ×11,2 circa/S: Da ×1,0 a ×7,7 circa
------------------------	--

[Formato di registrazione]

Formato file	Compatibile JPEG (DCF Ver. 2.0, Exif Ver. 2.3, MPF Baseline), RAW (formato ARW2.3 esclusivo di Sony)
--------------	--

Fermi immagine in 3D	Compatibile MPO (MPF Extended (Disparity Image))
Filmato (formato AVCHD)	Compatibile con il formato AVCHD versione 2.0 Video: MPEG-4 AVC/H.264 Audio: Dolby Digital 2ch, dotata di Dolby Digital Stereo Creator • Prodotto su licenza dei Dolby Laboratories.
Filmato (formato MP4)	Video: MPEG-4 AVC/H.264 Audio: MPEG-4 AAC-LC 2ch

[Supporto di registrazione]

“Memory Stick PRO Duo”, scheda SD

[Terminali di ingresso/uscita]

USB	miniB, Hi-Speed USB (USB 2.0)
HDMI	Mini-jack HDMI
Terminale per microfono	Mini-jack stereo con \varnothing 3,5 mm
Terminale REMOTE	

[Alimentazione, generali]

Batteria utilizzata	Batteria ricaricabile NP-FW50
---------------------	-------------------------------

[Altro]

Microfono	Stereo
Altoparlante	Mono
Funzioni di stampa	Compatibile Exif Print, compatibile PRINT Image Matching III, compatibile DPOF
Dimensioni	Circa 124,4 mm × 92 mm × 84,7 mm (L/A/P, parti sporgenti escluse)
Peso	Circa 506 g (batteria e “Memory Stick PRO Duo” incluse) Circa 448 g (solo corpo)
Temperatura di esercizio	Da 0°C a 40°C

Compatibilità dei dati delle immagini

- Questa fotocamera è conforme allo standard universale DCF (Design rule for Camera File system) stabilito dalla JEITA (Japan Electronics and Information Technology Industries Association).
- La riproduzione di immagini registrate con la fotocamera su un altro apparecchio e la riproduzione sulla fotocamera di immagini registrate o montate con un altro apparecchio non sono garantite.

Il formato e i dati tecnici sono soggetti a modifiche senza preavviso.

Caricabatterie/Batteria

Caricabatterie BC-VW1

Alimentazione nominale in ingresso	Da 100 V a 240 V CA, a 50 Hz/60 Hz, 4,2 W
Alimentazione nominale in uscita	8,4 V CC, 0,28 A
Gamma di temperature di esercizio	Da 0°C a 40°C
Gamma di temperature di immagazzinaggio	Da -20°C a +60°C
Dimensioni massime	Circa 63 mm × 95 mm × 32 mm (L/A/P)
Peso	Circa 85 g

Batteria ricaricabile NP-FW50

Batteria utilizzata	Batteria a ioni di litio	
Tensione massimo	CC 8,4 V	
Tensione nominale	CC 7,2 V	
Tensione massimo di carica	CC 8,4 V	
Corrente massima di carica	1,02 A	
Capacità	Tipica	7,7 Wh (1 080 mAh)
	Minima	7,3 Wh (1 020 mAh)
Dimensioni massime	Circa 31,8 mm × 18,5 mm × 45 mm (L/A/P)	
Peso	Circa 57 g	

Obiettivo

Nome (Modello)	DT 18-55mm F3.5-5.6 SAM (SAL1855)	DT 55-200mm F4-5.6 SAM (SAL55200-2)	DT 18-135mm F3.5-5.6 SAM (SAL18135)
Lunghezza focale equivalente nel formato 35 mm* (mm)	27-82,5	82,5-300	27-202,5
Gruppi ed elementi dell'obiettivo	7-8	9-13	11-14
Campo visivo*	76°-29°	29°-8°	76°-12°

Nome (Modello)	DT 18-55mm F3.5-5.6 SAM (SAL1855)	DT 55-200mm F4-5.6 SAM (SAL55200-2)	DT 18-135mm F3.5-5.6 SAM (SAL18135)
Distanza minima di messa a fuoco** (m)	0,25	0,95	0,45
Fattore di ingrandimento massimo (X)	0,34	0,29	0,25
F-stop minimo	f/22-36	f/32-45	f/22-36
Diametro del filtro (mm)	55	55	62
Dimensioni (diametro massimo × altezza) (approssimativi, in mm)	69,5×69	71,5×85	76×86
Peso (approssimativo, in g)	210	305	398

* I valori della lunghezza focale equivalente nel formato 35 mm e del campo visivo sono basati su una Fotocamera digitale con obiettivo intercambiabile dotata di sensore di immagine in formato APS-C.

** La distanza minima di messa a fuoco è la distanza più breve dal sensore dell'immagine al soggetto.



- Questo obiettivo è dotato di codificatore di distanza. Il codificatore di distanza consente una misurazione più accurata (ADI) mediante l'uso di un flash per ADI.
- A seconda del meccanismo dell'obiettivo, la lunghezza focale potrebbe cambiare insieme a qualsiasi modifica della distanza di ripresa. La lunghezza focale presume che l'obiettivo venga messo a fuoco su infinito.
- La posizione di infinito consente una minima regolazione per compensare lo scostamento della messa a fuoco provocato dai cambiamenti di temperatura. Per riprendere un soggetto alla distanza di infinito nel modo MF, utilizzare il mirino e impostare la messa a fuoco.

Informazioni sulla lunghezza focale

L'angolazione delle foto di questa fotocamera è più stretta di quella delle fotocamere in formato 35 mm. È possibile trovare l'equivalente approssimativo della lunghezza focale di una fotocamera in formato 35 mm e riprendere con la stessa angolazione delle foto, aumentando di metà la lunghezza focale dell'obiettivo.

Ad esempio, utilizzando un obiettivo da 50 mm, è possibile ottenere l'equivalente approssimativo di un obiettivo da 75 mm di una fotocamera in formato 35 mm.

Marchi commerciali

- **α** è un marchio commerciale della Sony Corporation.
- “Memory Stick”, , “Memory Stick PRO”, **MEMORY STICK PRO**, “Memory Stick Duo”, **MEMORY STICK DUO**, “Memory Stick PRO Duo”, **MEMORY STICK PRO DUO**, “Memory Stick PRO-HG Duo”, **MEMORY STICK PRO-HG DUO**, “Memory Stick Micro”, “MagicGate” e **MAGICGATE** sono marchi di Sony Corporation.
- “InfoLITHIUM” è un marchio di Sony Corporation.
- “PhotoTV HD” è un marchio di Sony Corporation.
- “AVCHD” e il logo “AVCHD” sono marchi di Panasonic Corporation e Sony Corporation.
- Blu-ray Disc TM e Blu-ray TM sono marchi della Blu-ray Disc Association.
- Dolby e il simbolo della doppia D sono marchi dei Dolby Laboratories.
- Microsoft, Windows, DirectX e Windows Vista sono marchi o marchi registrati di Microsoft Corporation negli Stati Uniti e/o in altri paesi.
- HDMI, il logo HDMI e High-Definition Multimedia Interface sono marchi commerciali o marchi commerciali registrati della HDMI Licensing LLC.
- Mac e Mac OS sono marchi commerciali registrati o marchi commerciali di Apple Inc.
- PowerPC è un marchio commerciale registrato di IBM Corporation negli Stati Uniti.
- Intel, Intel Core, MMX e Pentium sono marchi commerciali registrati o marchi commerciali di Intel Corporation.
- Logo SDXC è un marchio di SD-3C, LLC.
- Eye-Fi è un marchio di Eye-Fi Inc.
- MultiMediaCard è un marchio commerciale della MultiMediaCard Association.
- “” e “PlayStation” sono marchi registrati di Sony Computer Entertainment Inc.
- Adobe è un marchio commerciale registrato della Adobe Systems Incorporated negli Stati Uniti e/o in altre nazioni.
- Inoltre i nomi del sistema e dei prodotti usati in questo manuale sono generalmente marchi commerciali o marchi commerciali registrati dei loro elaboratori o produttori. Tuttavia, i contrassegni TM o ® non vengono utilizzati in tutti i casi in questo manuale.



- È possibile divertirsi ulteriormente con la propria PlayStation 3 scaricando l'applicazione per PlayStation 3 dal PlayStation Store (se disponibile).

- L'applicazione per PlayStation 3 richiede un account PlayStation Network e lo scaricamento dell'applicazione. Accessibile nelle aree geografiche in cui è disponibile il PlayStation Store.



Ulteriori informazioni su questo prodotto e risposte alle domande più comuni sono reperibili sul nostro sito Web di Assistenza Clienti.

<http://www.sony.net/>

Stampato con inchiostro a base di olio vegetale senza COV (composto organico volatile).

Português

Montagem tipo A

AVISO

Para reduzir o risco de incêndio ou choque eléctrico, não exponha a unidade à chuva ou à humidade.

INSTRUÇÕES DE SEGURANÇA IMPORTANTES

GUARDE ESTAS INSTRUÇÕES

PERIGO

PARA REDUZIR O RISCO DE INCÊNDIO OU CHOQUE ELÉCTRICO, SIGA CUIDADOSAMENTE ESTAS INSTRUÇÕES

Se a forma da ficha não encaixar na tomada de alimentação, use um acessório adaptador de ficha com configuração adequada para a tomada de alimentação.

ATENÇÃO

Bateria

Se a bateria for indevidamente utilizada, a mesma pode rebentar, provocar um incêndio ou queimaduras químicas. Tenha em atenção as seguintes precauções.

- Não desmonte.
- Não esmague nem exponha a bateria a nenhum choque ou força como martelar, deixar cair, ou pisar a bateria.
- Não cause curto-circuitos e não toque com objectos metálicos nos terminais da bateria.
- Não exponha a uma temperatura superior a 60 °C como, por exemplo, à luz solar directa ou dentro de um automóvel estacionado ao sol.
- Não proceda à incineração nem queime.
- Não manuseie baterias de iões de lítio danificadas ou que estejam a derramar líquido.
- Certifique-se de que carrega a bateria, utilizando um carregador de bateria Sony autêntico ou um dispositivo que possa fazê-lo.
- Mantenha a bateria fora do alcance das crianças.
- Não molhe a bateria.
- Substitua-a apenas por outra do mesmo tipo ou por um tipo equivalente recomendado pela Sony.
- Desfaça-se imediatamente de baterias usadas, tal como descrito nas instruções.

Carregador da bateria

Mesmo se a luz de CHARGE estiver apagada, o carregador de baterias não está desligado da fonte de alimentação CA desde que esteja ligado à saída de parede. Se ocorrerem problemas durante a utilização do carregador de baterias, desligue imediatamente a corrente desligando a ficha da saída de parede.

O cabo de alimentação, se fornecido, foi concebido especificamente para utilização apenas com esta câmara e não deverá ser utilizado com qualquer outro equipamento eléctrico.

Aviso para os clientes na Europa

Nota para os clientes nos países que apliquem as Directivas da UE

O fabricante deste produto é a Sony Corporation, 1-7-1 Konan Minato-ku Tokyo, 108-0075 Japan. O Representante Autorizado para EMC e segurança de produto é a Sony Deutschland GmbH, Hedelfinger Strasse 61, 70327, Stuttgart, Germany. Para questões acerca de serviço e acerca da garantia, consulte as moradas fornecidas em separado, nos documentos de serviço e garantia.

Este equipamento foi testado e está em conformidade com os limites estabelecidos na directiva EMC relativamente à utilização de cabos de ligação com um comprimento inferior a 3 metros.

Atenção

Os campos magnéticos em frequências específicas podem influenciar a imagem e o som desta unidade.

Nota

Se a transferência de dados for interrompida a meio (falhar) devido a interferências electromagnéticas ou electricidade estática, reinicie a aplicação ou desligue e volte a ligar o cabo de comunicação (USB, etc.) de novo.

Tratamento de Equipamentos Eléctricos e Electrónicos no final da sua vida útil (Aplicável na União Europeia e em países Europeus com sistemas de recolha selectiva de resíduos)



Este símbolo, colocado no produto ou na sua embalagem, indica que este não deve ser tratado como resíduo urbano indiferenciado. Deve sim ser colocado num ponto de recolha destinado a resíduos de equipamentos eléctricos e electrónicos. Assegurando-se que este produto é correctamente depositado, irá prevenir potenciais consequências negativas para o ambiente bem como para a saúde, que de outra forma poderiam ocorrer pelo mau manuseamento destes produtos. A reciclagem dos materiais contribuirá para a conservação dos recursos naturais. Para obter informação mais detalhada sobre a reciclagem deste produto, por favor contacte o município onde reside, os serviços de recolha de resíduos da sua área ou a loja onde adquiriu o produto.

Tratamento de pilhas no final da sua vida útil (Aplicável na União Europeia e em países Europeus com sistemas de recolha selectiva de resíduos)



Este símbolo, colocado na pilha ou na sua embalagem, indica que estes produtos não devem ser tratados como resíduos urbanos indiferenciados.

Em determinadas pilhas este símbolo pode ser usado em combinação com um símbolo químico. Os símbolos químicos para o mercúrio (Hg) ou chumbo (Pb) são adicionados se a pilha contiver mais de 0.0005% em mercúrio ou 0.004% em chumbo.

Devem antes ser colocados num ponto de recolha destinado a resíduos de pilhas e acumuladores.

Assegurando-se que estas pilhas são correctamente depositadas, irá prevenir potenciais consequências negativas para o ambiente bem como para a saúde, que de outra forma poderiam ocorrer pelo mau manuseamento destas pilhas. A reciclagem dos materiais contribuirá para a conservação dos recursos naturais.

Se por motivos de segurança, desempenho ou protecção de dados, os produtos necessitarem de uma ligação permanente a uma pilha integrada, esta só deve ser substituída por profissionais qualificados. Acabado o período de vida útil do aparelho, coloque-o no ponto de recolha de produtos eléctricos/electrónicos de forma a garantir o tratamento adequado da bateria integrada. Para as restantes pilhas, por favor, consulte as instruções do equipamento sobre a remoção da mesma. Deposite a bateria num ponto de recolha destinado a resíduos de pilhas e baterias.

Para informações mais detalhadas sobre a reciclagem deste produto, por favor contacte o município onde reside, os serviços de recolha de resíduos da sua área ou a loja onde adquiriu o produto.

Clientes no Brasil

DESCARTE DE PILHAS E BATERIAS

Após o uso, as pilhas e/ou baterias poderão ser entregues ao estabelecimento comercial ou rede de assistência técnica autorizada.



Notas sobre a utilização da sua câmara

Procedimento para fotografar ou filmar

- Esta câmara tem 2 modos para monitorizar os motivos: o modo de ecrã LCD, utilizando o ecrã LCD, e o modo de visor através da utilização do visor.
- A imagem gravada pode ser diferente da imagem visualizada antes da gravação.

Notas sobre as funções disponíveis na câmara

- Para verificar se a sua câmara é um equipamento compatível com 1080 60i ou 1080 50i, verifique se existem as seguintes marcas na base da câmara.
Dispositivo compatível com 1080 60i: 60i
Dispositivo compatível com 1080 50i: 50i
- Eventualmente, poderá sentir sintomas de desconforto tais como cansaço da visão, enjoo, ou uma sensação geral de cansaço durante o visionamento de imagens 3D gravadas na sua câmara e visionadas em monitores compatíveis com visionamento 3D. Quando visiona imagens 3D, recomendamos que faça uma pausa a intervalos regulares. Dado que a necessidade ou a frequência das pausas varia de pessoa para pessoa, por favor defina os seus critérios pessoais. No caso de se sentir doente, pare o visionamento de imagens 3D e consulte um médico se for necessário. Também consulte o manual de funcionamento do equipamento ligado à câmara ou o software utilizado na câmara. A visão de uma criança é sempre vulnerável (especialmente para crianças com menos de 6 anos de idade). Antes de as deixar ver imagens 3D, por favor consulte um especialista, tal como um médico oftalmologista ou um médico pediatra. Garanta em absoluto que as crianças seguem os cuidados acima mencionados.

Exclusão de compensação pelo conteúdo da gravação

O conteúdo da gravação não pode originar uma compensação se a gravação ou a reprodução não puder ser feita devido a uma avaria da câmara ou do cartão de memória, etc.

Recomendação sobre cópias de segurança

Para evitar o risco potencial de perda de dados, copie sempre os dados (cópia de segurança) para outro meio de gravação.

Observações sobre o ecrã LCD, visor electrónico, objectiva e sensor de imagem

- O ecrã LCD e o visor electrónico são fabricados utilizando tecnologia de alta precisão, o que resulta em que mais de 99,99% dos píxeis estejam operacionais para utilização real. Todavia, pode haver alguns pequenos pontos negros e/ou pontos brilhantes (brancos, vermelhos, azuis ou verdes) que apareçam constantemente no ecrã LCD e no visor electrónico. Estes pontos são normais no processo de fabrico e não afectam de modo algum as imagens.
- Não segure na câmara pegando pelo ecrã LCD.
- Não exponha a câmara à luz directa do sol ou dispare voltado para o sol durante muito tempo. O mecanismo interno pode ficar danificado. Se a luz solar for focada num objecto próximo, pode provocar um incêndio.
- Num local frio, as imagens podem originar um rasto de deslocamento no ecrã. Isto não é uma avaria. Quando ligar a câmara num local frio, o ecrã pode ficar temporariamente escuro. Quando a câmara aquecer, o ecrã voltará a funcionar normalmente.

Observações sobre gravações longas

- Quando continuar a disparar durante muito tempo seguido, a temperatura da câmara eleva-se. Se a temperatura ultrapassar um determinado patamar, a indicação [L] é apresentada no ecrã e a câmara desliga-se automaticamente. Se a alimentação for desligada, deixe arrefecer a câmara durante 10 minutos ou mesmo mais tempo para permitir que a temperatura desça para um nível seguro.

- Sob temperaturas ambientes muito elevadas, a temperatura da câmara eleva-se rapidamente.
- Quando a temperatura da câmara sobe, a qualidade da imagem pode deteriorar-se. É recomendado que espere até que a temperatura da câmara desça antes de continuar a disparar.
- A superfície exterior do corpo da câmara pode ficar ligeiramente quente. Isto não é uma avaria.

Notas sobre a importação de filmes AVCHD para um computador

Quando importar para um computador filmes AVCHD, no caso de computadores Windows, utilize o software “PlayMemories Home” incluído no CD-ROM (fornecido).

Observações sobre a reprodução de filmes noutros equipamentos

- Esta câmara utiliza MPEG-4 AVC/H.264 High Profile para formato de gravação AVCHD. Os filmes gravados nesta câmara no formato AVCHD não podem ser reproduzidos nos seguintes equipamentos.

- Outros equipamentos, compatíveis com o formato AVCHD, que não suportam High Profile
- Equipamentos incompatíveis com o formato AVCHD

Esta câmara também utiliza MPEG-4 AVC/H.264 Main Profile para formato de gravação MP4. Por esta razão, os filmes gravados nesta câmara no formato MP4 apenas podem ser reproduzidos em equipamentos que suportam MPEG-4 AVC/H.264.

- Discos gravados com qualidade de imagem HD (alta definição) apenas podem ser reproduzidos em equipamentos compatíveis com o formato AVCHD. Leitores ou gravadores de DVD não podem reproduzir discos com qualidade de imagem HD, dado que são incompatíveis com o formato AVCHD. Além disso, leitores ou gravadores de DVD podem não ejectar correctamente discos com qualidade de imagem HD.

Aviso sobre direitos de autor

Programas de televisão, filmes, cassetes de vídeo e outros materiais podem estar protegidos pelas leis dos direitos de autor. A gravação não autorizada destes materiais poderá contrariar o disposto nas leis de direitos de autor.

As imagens utilizadas neste manual

As fotografias utilizadas como exemplos neste manual são imagens reproduzidas e não são imagens fotografadas com esta câmara.

Sobre as informações das características técnicas descritas neste manual

Exceptuando a informação descrita neste manual, os dados sobre desempenho e sobre características técnicas são definidos sob as condições indicadas a seguir: a uma temperatura ambiente normal de 25 °C e utilizando um pack de baterias carregado durante cerca de 1 hora depois do indicador luminoso CHARGE se apagar.

Nome do modelo

Este manual cobre vários modelos fornecidos com objectivas diferentes.

O nome do modelo varia em função da objectiva fornecida. O modelo disponível varia em função dos países/regiões geográficas.

Nome do modelo	Objectiva
SLT-A37	–
SLT-A37K	DT18-55 mm
SLT-A37M	DT18-135 mm
SLT-A37Y	DT18-55 mm e DT55-200 mm

Verificação do itens fornecidos

Em primeiro lugar verifique o nome do modelo da sua câmara (página 6). Os acessórios fornecidos variam consoante o modelo. O número entre parêntesis indica o número de componentes.

Acessórios comuns

- Câmara (1)
- BC-VW1 Carregador da bateria (1)

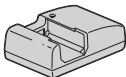

- Cabo de alimentação (1)*
(não fornecido nos E.U.A. e no Canadá)



* Podem ser fornecidos vários cabos de alimentação com a câmara. Utilize o cabo apropriado que corresponda ao seu país/região.

- Pack de baterias recarregáveis NP-FW50 (1)



- Cabo USB (1)



- Correia de ombro (1)

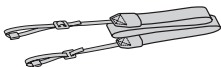

- Tampa do corpo (1) (Colocada na câmara)



- Protector da ocular (1) (Colocada na câmara)
- CD-ROM (1)
 - Software Aplicacional para câmara α
 - Manual da α
- Manual de instruções (1) (Este manual)

SLT-A37K

- Objectiva zoom DT18-55 mm (1)/Tampa frontal da objectiva (1)/Tampa de embalagem (1)

SLT-A37M

- Objectiva zoom DT18-135 mm (1)/Tampa frontal da objectiva (1)/Tampa para objectiva traseira (1)/Pára-sol (1)

SLT-A37Y

- Objectiva zoom DT18-55 mm (1)/Tampa frontal da objectiva (1)/Tampa de embalagem (1)
- Objectiva zoom DT55-200 mm (1)/Tampa frontal da objectiva (1)/Tampa para objectiva traseira (1)/Pára-sol (1)

Identificação dos componentes

Consulte as páginas entre parêntesis para obter pormenores de funcionamento.

Lado da frente

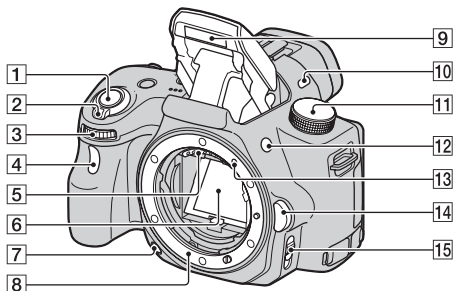

- 1 Botão do obturador (23)
- 2 Comutador da alimentação (21)
- 3 Selector de controlo
- 4 Temporizador automático
- 5 Contactos da objectiva*
- 6 Espelho*
- 7 Botão de pré-visualização
- 8 Anel de montagem da objectiva
- 9 Flash incorporado*
- 10 Microfone**
- 11 Selector de modo (28)
- 12 Botão ⚡ (Levantamento do flash)
- 13 Índice de montagem da objectiva (19)

- 14 Botão de desengate da objectiva
- 15 Comutador do modo de focagem

* **Não toque directamente nos componentes assinalados.**

** **Não cubra este componente durante a gravação de filme. Ao fazê-lo pode causar ruído ou baixar o volume do som.**

Lado de trás

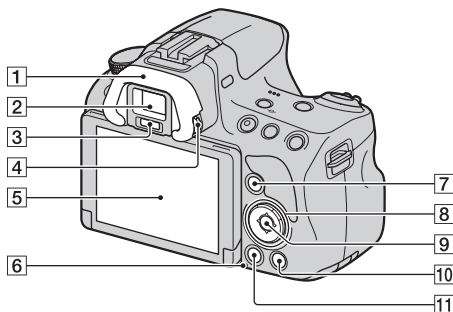

- 1** Protetor da ocular
- 2** Visor*
- Quando se observa através do visor, o modo de visor é activado, e quando se afasta o rosto do visor, o modo de ecrã regressa ao modo de ecrã LCD.
- 3** Sensores da ocular
- 4** Roda de ajustamento do dioptro
- 5** Ecrã LCD (37)
- 6** Indicador luminoso de acesso (17)
- 7** Para fotografar: Botão Fn (Função) (29)
Para visualizar: Botão (Rotação da imagem)
- 8** Controlador ▲/▼/◀/▶/DISP (Visualizar)/WB (Equilíbrio de brancos)/☺/☰ (Avanço)/ISO
- 9** Controlador (Enter)/Botão AF/Botão de Seguimento de Objectos (29)
- 10** Botão ? (Guiá incorporado na câmara) (31)
Para visualizar: Botão (Apagar) (27)
- 11** Botão (Reprodução) (26)

* **Não toque directamente no componente assinalado.**

Topo

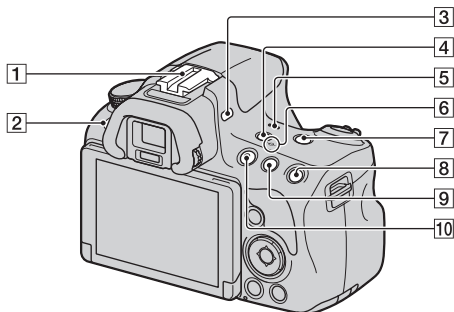

1 Sapata para Acessórios com Bloqueio Automático

2 Botão MENU (30)

3 Microfone*

4 Botão FINDER/LCD

5 Altifalante

6 \ominus Marca de posicionamento do sensor de imagem

7 Botão ZOOM

8 Para fotografar: Botão AEL (Bloqueamento de AE)
Para visualizar: Botão \oplus (Zoom in/aproximação)

9 Para fotografar: Botão \square (Exposição)/Botão AV (Valor da abertura)

Para visualizar: Botão \ominus (Zoom out/afastamento)/
Botão \square (Índice de imagens)

10 Botão MOVIE (25)

*** Não cubra este componente durante a gravação de filme. Ao fazê-lo pode causar ruído ou baixar o volume do som.**

Laterais/Base

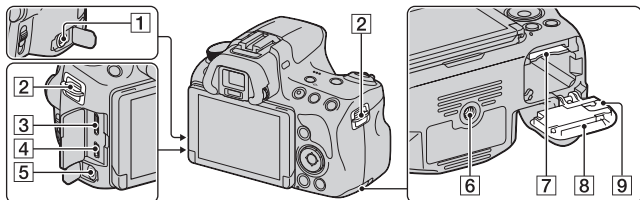
**1** Tomada REMOTE

- Ao ligar o Telecomando RM-LIAM (vendido separadamente) à câmera, insira o Telecomando na tomada REMOTE alinhando a guia da ficha com a guia da tomada REMOTE. Garanta que cabo do Telecomando está voltado para a frente.

2 Ganchos para a correia de ombro

- Prenda ambas as extremidades da correia na câmera.

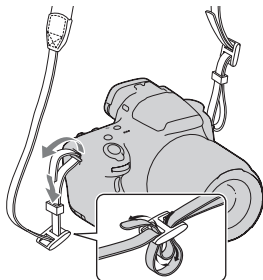
**3** Mini-tomada HDMI**4** Porta  (USB)**5** Ficha “jack” do Microfone

- Quando um microfone externo está ligado, o microfone interno é automaticamente desligado. Quando o microfone externo é do tipo de alimentação pela ficha de ligação, a alimentação do microfone é fornecida pela câmera.

6 Rosca fêmea do tripé

- Utilize um tripé com um comprimento de rosca inferior a 5,5 mm. Não conseguirá fixar bem a câmera a tripés que tenham uma rosca do parafuso com um comprimento igual ou superior a 5,5 mm e tentar fazê-lo pode danificar a câmera.

7 Ranhura de inserção do cartão de memória (16)**8** Tampa da bateria/cartão de memória (16)

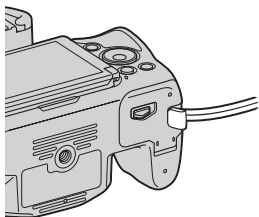
9 Tampa da placa de ligação

- Para utilização do Transformador de CA AC-PW20 (vendido separadamente) Cuidado em não trilhar o cabo do Transformador de CA na tampa quando a fechar.

Objectiva

DT 18-55mm F3.5-5.6 SAM
(Fornecida com o modelo
SLT-A37K/A37Y)

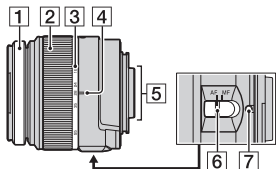

DT 55-200mm F4-5.6 SAM
(Fornecida com o modelo SLT-A37Y)

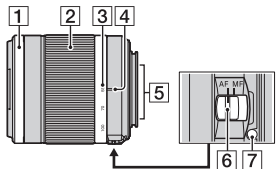

DT 18-135mm F3.5-5.6 SAM
(Fornecida com o modelo SLT-A37M)

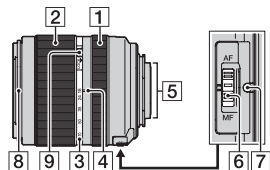

- 1 Anel de focagem
- 2 Anel de zoom
- 3 Escala da distância de focagem
- 4 Índice da distância de focagem
- 5 Contactos da objectiva
- 6 Comutador do modo de focagem
- 7 Índice de montagem da objectiva
- 8 Índice do pára-sol
- 9 Comutador de bloqueio do zoom

- As objectivas DT 18-55mm F3.5-5.6 SAM/DT 55-200mm F4-5.6 SAM/DT 18-135mm F3.5-5.6 SAM são concebidas para as câmaras de Montagem tipo A da Sony (modelos equipados com um sensor de imagem do formato APS-C). Não pode utilizar estas objectivas em câmaras do formato 35 mm.
- Para todas as objectivas à excepção de DT 18-55mm F3.5-5.6 SAM/DT 55-200mm F4-5.6 SAM/DT 18-135mm F3.5-5.6 SAM, consulte as instruções de funcionamento fornecidas com a objectiva.

Como carregar o pack de baterias

Quando utilizar a câmara pela primeira vez, confirme que carrega o pack de baterias “InfoLITHIUM” NP-FW50 (fornecido).

O pack de baterias “InfoLITHIUM” pode ser carregado mesmo quando não estiver totalmente descarregado.

Também pode ser utilizado enquanto não estiver totalmente carregado.

O pack de baterias descarrega pouco a pouco, mesmo quando não é utilizado. Para evitar perder uma oportunidade de fotografar, verifique o nível restante de carga da bateria antes de utilizar a câmara. Se o nível de carga da bateria for baixo, carregue novamente a bateria.

1 Insira o pack de baterias no carregador da bateria.

Empurre o pack de baterias até fazer clique.

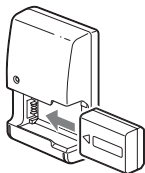

2 Ligue o carregador da bateria à tomada eléctrica.

Indicador luminoso aceso:

Em carregamento

Indicador luminoso apagado:

Carga terminada

Tempo de carga	Cerca de 250 minutos
----------------	----------------------

- Quando carregar um pack de baterias completamente descarregado à temperatura de 25 °C.
- O indicador luminoso CHARGE apaga quando a carga terminar.

Para os E.U.A. e Canadá

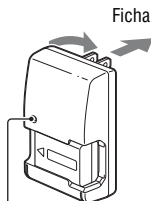

Indicador luminoso de CHARGE

Para países/regiões diferentes dos E.U.A. e Canadá

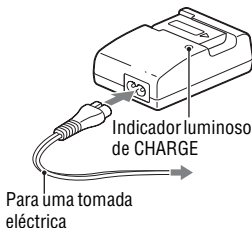

Notas

- O tempo de carga varia consoante a capacidade restante do pack de baterias ou das condições de carregamento.
- Recomendamos que a carga do pack de baterias seja feita a uma temperatura ambiente entre 10 °C e 30 °C. Pode não conseguir carregar eficientemente o pack de baterias fora desse intervalo de temperaturas.
- Ligue o carregador da bateria à tomada eléctrica mais próxima.

Como inserir o pack de baterias/cartão de memória (vendido separadamente)

- 1** Enquanto desliza a alavanca de abertura da tampa, abra simultaneamente a tampa.

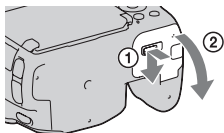

- 2** Insira totalmente o pack de baterias com firmeza enquanto pressiona o trinco de bloqueio com a extremidade da bateria.

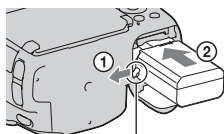

Trinco de bloqueio

- 3** Insira um cartão de memória.

- Com o canto cortado posicionado de face como ilustrado, insira o cartão de memória até que encaixe correctamente com um clique.

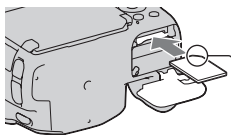

Garanta que o canto cortado está posicionado correctamente.

- 4** Feche a tampa do alojamento da bateria.

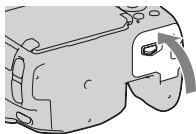

Como retirar o pack de baterias

Desligue a câmara. Faça deslizar o trinco de bloqueio na direcção da seta 10 segundos depois de desligar a câmara e, em seguida, retire o pack de baterias. Tenha cuidado em não deixar cair o pack de baterias.

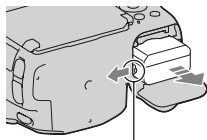

Trinco de bloqueio

Como retirar o cartão de memória

Verifique se o indicador luminoso de acesso não está aceso, abra a tampa do alojamento dos cartões de memória, empurrando em seguida o cartão de memória num só movimento.

Como verificar o nível remanescente de carga da bateria

O pack de baterias fornecido é um pack de baterias de ião-lítio que tem funções de troca de informações relacionadas com as condições de funcionamento da sua câmara. O tempo remanescente de carga da bateria em percentagem é apresentado de acordo com as condições de funcionamento da sua câmara.

Nível de carga da bateria						"Bateria gasta."
	Alto Baixo					Não se pode fotografar mais.

Cartões de memória disponíveis

Os cartões de memória indicados a seguir são compatíveis com esta câmara. Contudo, o funcionamento de todos os cartões de memória não é garantido com esta câmara.

Tipos de cartões de memória	Fotografias	Filmes	Neste manual
Memory Stick PRO Duo	✓	✓ (Mark2)	Memory Stick PRO Duo
Memory Stick PRO-HG Duo	✓	✓	
Cartão de memória SD	✓	✓ (Classe 4 ou mais rápido)	Cartão SD
Cartão de memória SDHC	✓	✓ (Classe 4 ou mais rápido)	
Cartão de memória SDXC	✓	✓ (Classe 4 ou mais rápido)	

- MultiMediaCard não pode ser utilizado.

Nota

- As imagens gravadas num cartão de memória SDXC não podem ser importadas ou reproduzidas em computadores ou equipamentos de VA que não sejam compatíveis com exFAT. Assegure-se que o equipamento é compatível com exFAT antes de ligá-lo à câmara. Se ligar a sua câmara a um equipamento incompatível, poder-lhe-á ser pedido que formate o cartão. Nunca formate o cartão em resposta a este pedido, porque a formatação apaga todos os dados contidos no cartão. (exFAT é um sistema de ficheiros utilizado nos cartões de memória SDXC.)

Como montar a objectiva

1 Remova a tampa do corpo da câmara e a tampa de embalagem da parte traseira da objectiva.

- Ao mudar a objectiva, faça-o rapidamente e ao abrigo de locais poeirentos de modo a evitar que entrem poeiras e pequenas partículas no interior da câmara.
- Ao fotografar/filmar, remova a tampa frontal da objectiva da frente da lente frontal.

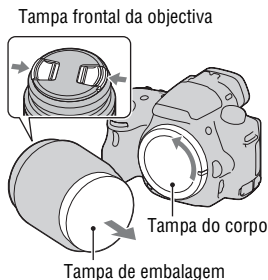

2 Monte a lente alinhando as marcas de índice cor de laranja (índices de montagem) na objectiva e na câmara.

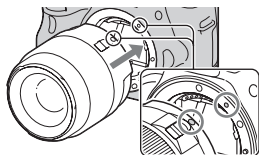

Marcas de índice cor de laranja

3 Rode a objectiva para a direita até fazer clique (engate) na posição de bloqueio.

- Garanta o correcto alinhamento da objectiva.

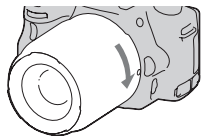

Notas

- Quando montar uma objectiva, não prima o botão de desengate da objectiva.
- Não force quando montar uma objectiva.
- As objectivas com montagem do tipo E não são compatíveis com esta câmara.
- Quando utilizar uma objectiva que inclui um casquilho roscado de tripé, monte a objectiva no tripé utilizando o casquilho roscado de tripé disponibilizado para ajudar a equilibrar o peso da objectiva.
- Quando transportar a câmara com a objectiva montada, segure bem na câmara e na objectiva.
- Não segure na parte extensível do corpo da objectiva quando este está distendido na posição de teleobjectiva ou para ajuste de focagem.

Como montar um pára-sol

É recomendado que utilize um pára-sol para reduzir as manchas luminosas parasitas (flare) e garantir o máximo de qualidade de imagem.

Encaixe o pára-sol na baioneta de montagem na extremidade do corpo da objectiva e rode o pára-sol para a direita até engatar.

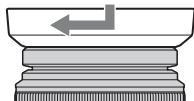

Notas

- Com a objectiva DT 18-55mm F3.5-5.6 SAM não é incluído um pára-sol. Pode utilizar a referência ALC-SH108 (vendido separadamente).
- O pára-sol pode bloquear a emissão de luz do flash. Desencaixe o pára-sol quando utilizar o flash.
- Quando guardar a objectiva, rode o pára-sol e coloque-o sobre o corpo da objectiva com a frente do pára-sol a apontar para a traseira da objectiva.

Nota sobre a mudança da objectiva

Ao mudar a objectiva, se poeiras ou detritos penetrarem na câmara e caírem na face exposta do sensor de imagem (a parte que simula a película fotográfica), podem aparecer na imagem pontos pretos, consoante o ambiente em que fotografar.

A câmara está equipada com uma função anti-poeira para evitar que poeiras se depositem no sensor de imagem. Contudo, deve mudar rapidamente a objectiva, ao abrigo de locais poeirentos, quando montar/desmontar a objectiva.

Como ligar a câmara e acertar o relógio

Quando ligar a câmara pela primeira vez, aparece o ecrã de configuração da Data/Hora.

1 Coloque o comutador da alimentação em ON para ligar a câmara.

Aparece o ecrã para acerto da data e da hora.

- Para desligar a câmara, coloque o botão em OFF.

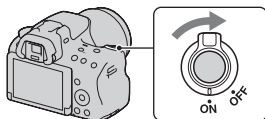

2 Verifique que [Confirmar] é seleccionado no ecrã LCD, premindo depois o botão central do controlador.

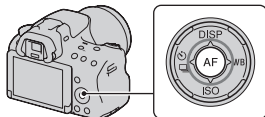

3 No controlador seleccione a sua área geográfica com ◀/▶, premindo depois o botão central do controlador.

4 Seleccione cada item com ◀/▶ e regule o valor numérico com ▲/▼.

[Hora de Verão:]: Liga ou desliga a definição da Hora de Verão.

[Formato data:]: Selecciona o formato de visualização da data.

- A meia-noite é apresentada como 12:00 AM e o meio-dia como 12:00 PM.

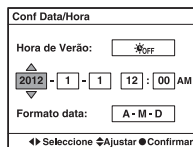

5 Repita o passo 4 para definir outros itens, premindo depois o botão central do controlador.

6 Verifique que [Confirmar] está seleccionado, premindo depois o botão central do controlador.

Como cancelar a operação de configuração da data/hora

Prima o botão MENU.

Como configurar novamente a data e a hora

Quando ligar a câmara pela primeira vez, aparece o ecrã de configuração da Data/Hora. Da próxima vez, acerte a data e a hora a partir do menu.

Botão MENU →  1 → [Conf Data/Hora]

Como definir novamente a área geográfica

Pode definir a área geográfica quando utiliza a câmara. Isto permite que defina uma área geográfica local quando utiliza a câmara no estrangeiro.

Botão MENU →  1 → [Definição de Área]



Manutenção da definição da data e da hora

Esta câmara tem uma bateria interna recarregável para manter a data e a hora bem como outras definições, independentemente da alimentação estar ou não ligada, ou do pack de baterias estar ou não instalado.

Fotografar

O modo “Auto inteligente” permite fotografar facilmente qualquer motivo sob quaisquer condições porque a câmara analisa a situação fazendo os ajustes necessários.

Selecione  ao fotografar num local onde não é possível usar o flash.

- 1 Rode o selector de modo para  ou  (Flash desligado).**

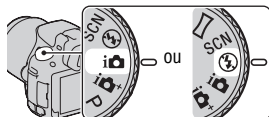

- 2 Segure na câmara, monitorizando o motivo através do ecrã LCD ou do visor.**

- 3 Sobreponha a Área AF sobre o motivo desejado.**

- Se o indicador  (aviso de vibração da câmara) ficar intermitente, fotografar o motivo com cuidado, segurando firmemente a câmara ou utilizando um tripé.
- Quando a câmara reconhece a cena, o ícone de Reconhecimento de Cena aparece no ecrã e são aplicadas as definições adequadas à cena em questão.

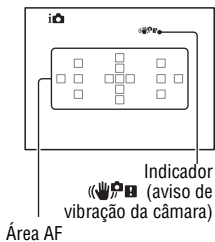

- 4 Quando utilizar uma objectiva zoom, rode o anel de zoom e, em seguida, escolha o momento do disparo.**

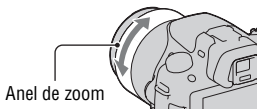

5 Prima o botão do obturador até meio curso para focar.

Quando a focagem é confirmada, o ● ou (●) (Indicador de focagem) acende.

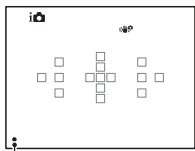
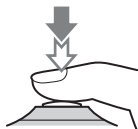

Indicador de focagem

6 Prima totalmente o botão do obturador para disparar.

- Quando a câmara detecta e fotografa um rosto com [Estr. retrato auto] regulado para [Auto], a imagem captada é recortada automaticamente para se obter um enquadramento adequado. A imagem original e a imagem recortada são guardadas (página 29).

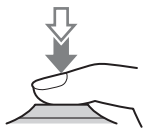

Gravação de filmes

1 Prima o botão MOVIE para iniciar a gravação.

- A gravação de filmes pode ser iniciada a partir de qualquer modo de exposição.
- Os valores da velocidade de obturação e da abertura são ajustados automaticamente. Se pretender defini-los como valores específicos, rode o selector de modo para  (Filme) (página 28).
- A câmara continua a ajustar a focagem quando está no modo de focagem automática.

Botão MOVIE

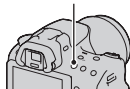

2 Prima novamente o botão MOVIE para parar a gravação.

Notas

- O som emitido pela câmara e o funcionamento da objectiva podem ser gravados durante a gravação de um filme. Pode desactivar a gravação de som definindo [Gravação Áudio] como [Desligado].
- O tempo de gravação contínua de um filme pode ser mais curto, em função da temperatura ambiente ou do estado da câmara. Consulte “Notas acerca da gravação contínua de filmes”.
- Quando a marca [E] aparece, é indicativo de que a temperatura da câmara é demasiado elevada. Desligue a câmara e espere até que a temperatura da câmara desça.

Reprodução de imagens

1 Prima o botão .

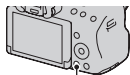

Botão .

2 Botão MENU → 1 → [Modo de Visualização] → Selecione o modo pretendido

- Para reproduzir fotografias, seleccione [Vista da pasta (Fixa)] e para reproduzir filmes, seleccione [Vista da pasta (MP4)] ou [Vista AVCHD] de acordo com o formato do ficheiro.

3 No controlador, seleccione uma imagem com /▶.

- Para reproduzir filmes, prima o botão central do controlador.

Durante a reprodução de filme	Funcionamento do controlador/selectores de controlo
Para pausar/reiniciar	●
Para avanço rápido	▶
Para retrocesso rápido	◀
Para avanço lento	Durante a pausa, rode o selector de controlo para a direita
Para retrocesso lento	Durante a pausa, rode o selector de controlo para a esquerda • O filme é reproduzido quadro a quadro.
Regular o volume de som	▼ → ▲/▼
Visualização de informação	▲

Nota

- Filmes gravados noutros equipamentos podem não reproduzir correctamente nesta câmara.

Como apagar imagens (Apagar)

Assim que apagar uma imagem, não a poderá restaurar. Verifique antecipadamente se quer ou não apagar a imagem.

Nota

- As imagens protegidas não podem ser apagadas.

Apagar a imagem em visualização

- 1** Visualize a imagem que pretende apagar e prima o botão .

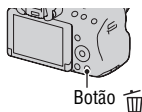

- 2** No controlador, seleccione [Apagar] com **▲**, premindo depois o botão central do controlador.

Como fotografar/filmar nos vários modos de disparo

Rode o selector de modo para o modo pretendido.



Os modos de disparo disponibilizados pela câmara são a seguir indicados:

i (Auto inteligente)/ (Flash desligado)	O modo “Auto inteligente” permite fotografar facilmente qualquer motivo sob quaisquer condições porque a câmara analisa a situação fazendo os ajustes necessários. Seleccione “Flash desligado” quando pretender disparar sem o flash.
i+ (Auto superior)	A câmara reconhece e avalia as condições em que está a fotografar e estabelece automaticamente as definições apropriadas. A câmara grava 1 imagem correcta combinando ou separando imagens, conforme for necessário.
SCN (Seleção de cena)	Seleccionando um modo apropriado ao motivo ou às condições fotográficas irá permitir captar a imagem com uma regulação mais adequada ao motivo.
(Varrer panorama)	Permite fotografar imagens panorâmicas.
3D (Varrer Panorama 3D)	Permite que fotografe imagens panorâmicas em 3D para reprodução em TV compatíveis com 3D.
T (Tele-zoom Prioridade AE contín.)	A câmara continua a disparar enquanto o botão do disparador é premido a fundo. A área central visualizada no ecrã é recortada e a câmara grava imagens continuamente até um máximo de 7 imagens por segundo.
(Filme)	Permite filmar com a exposição regulada manualmente (tanto a velocidade do obturador como o valor da abertura).
P (Programa auto)	Permite filmar com a exposição regulada automaticamente (tanto a velocidade do obturador como o valor da abertura). As outras definições podem ser ajustadas manualmente.
A (Prioridade abertura)	Utilizando o selector de controlo, permite filmar após ajustar manualmente o valor da abertura.
S (Prioridade obturador)	Utilizando o selector de controlo, permite filmar após ajustar manualmente a velocidade do obturador.
M (Exposição manual)	Utilizando o selector de controlo, permite filmar após ajustar a exposição manualmente (tanto a velocidade do obturador como o valor da abertura).

As funções podem ser seleccionadas através de botão Fn (Função)

As funções podem ser seleccionadas com o botão Fn como indicado a seguir:

Seleção de cena	Selecciona um modo apropriado a partir das predefinições da Seleção de Cena para adequar às condições em que está a fotografar. (Retrato/Ação desportiva/Macro/Paisagem/Pôr do sol/Cena Nocturna/Crepúsculo sem Tripé/Retrato nocturno)
Filme	Selecciona o modo de exposição para se adequar ao motivo ou ao efeito pretendido e grava filmes. (P/A/S/M)
Modo de avanço	Define o modo de avanço como por exemplo disparo contínuo. (Fotografia Única/Fotografia Contínua/Temp. Auto/Bracket: Cont./Bracket Único/Bracketing WB)
Modo flash	Define o modo de flash. (Flash desligado/Autoflash/Fill-flash/Sinc. lenta/Sinc. traseira/Sem fios)
Modo foco auto.	Selecciona o método de focagem de acordo com o movimento do motivo. (Disparo único AF/AF Automática/AF Contínua)
Área AF	Selecciona a área de focagem. (Grande/Zona/Ponto/Local)
Seguimento Objecto	Mantém a focagem sobre o motivo enquanto faz o respectivo seguimento. (Lig./Desligado)
Sor./Det. cara	Capta automaticamente o rosto de uma pessoa com a focagem e exposição ideais./Dispara quando detecta um sorriso no motivo. (Detecção Cara desl./Detecção de cara Act. (Caras Regist.)/ Detecção de Cara lig./Obt. de Sorriso)
Estr. retrato auto	Analisa a cena ao captar um rosto e guarda automaticamente outra imagem com um enquadramento bem equilibrado. (Auto/Desligado)
ISO	Define a sensibilidade à luz. Quanto mais elevado for o número, mais rápida é velocidade do obturador. (Redução ruído multi-fotog./ISO AUTO a 16000)

Modo do medidor	Selecciona o método de medição da luminosidade. (Multi-segmento/Ponderado centro/Ponto)
Compens. Flash	Regula a intensidade da emissão de luz do flash. (+2,0EV a -2,0EV)
Equil brancos	Ajusta os tons das cores das imagens. (Auto WB/Luz do dia/Sombra/Nublado/Incandescente/ Fluor.: Branco Quen./Fluor.: Branco Frio/Fluor.: Branca Dia/ Fluor.: Luz do Dia/Flash/Filtr/Temp.cor/Personalizado)
DRO/HDR Auto	Compensa automaticamente para a luminosidade e o contraste. (Desligado/Optimiz Alc Din/HDR Auto)
Modo criativo	Selecciona o processamento da imagem pretendido. (Standard/Vivo/Retrato/Paisagem/Pôr do sol/Preto e Branco)
Efeito de imagem	Fotografa com o filtro de efeito pretendido para obter uma expressão fotográfica mais marcada. (Desligado/Câmara Brinquedo/Sair Cor/Posterização/Foto Retro/Tecla alta Suave/Cor Parcial/Mono. Contr. Alto/ Focagem Suave/Pintura HDR/Mono. tons ricos/Miniatura)

As funções seleccionadas através do botão MENU

Pode configurar a totalidade das definições básicas da câmara ou executar funções tais como fotografar, reproduzir ou outras operações.

No controlador, prima o botão MENU, configurando depois o item pretendido com ▲/▼/◀/▶, premindo depois o botão central do controlador.

Seleccionar uma página do menu

Seleccionar um item do menu

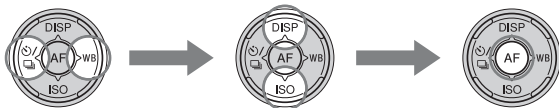

Utilização do guia de funções da câmara

Guia incorporado na câmara

Quando prime o botão ? (Guia incorporado na câmara) no ecrã Fn ou no ecrã do menu, aparece automaticamente um guia em contexto relativo à função seleccionada ou à definição.

Seleccione as funções ou definições indisponíveis no ecrã Fn, premindo depois o botão central do controlador, para que a configuração apropriada seja apresentada para a respectiva activação.

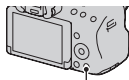

Botão ? (Guia incorporado na câmara)

Dicas sobre Fotografia

A câmara mostra as dicas sobre fotografia de acordo com o modo de disparo seleccionado.

1 Prima o botão ? (Guia incorporado na câmara) quando o visor de informação de gravação é apresentado.

Aparece automaticamente uma dica sobre fotografia em contexto com o motivo actual.

2 No controlador, seleccione a dica sobre fotografia pretendida com ▲/▼, premindo depois o botão central do controlador.

É apresentada a dica sobre fotografia.

- Pode percorrer o ecrã com ▲/▼.
- Pode seleccionar o item com ◀/▶.

Como aceder a todas as dicas sobre fotografia

A partir do menu, pode pesquisar através de todas as dicas sobre fotografia. Utilize este item quando quiser ler dicas sobre fotografia que já viu anteriormente.

Botão MENU → 3 → [Lista dicas fotografia] → Seleccione a dica sobre fotografia pretendida

Utilização com o seu computador

As seguintes aplicações de software estão residentes no CD-ROM (fornecido) para permitir uma utilização mais versátil das imagens fotografadas com a sua câmara.

- “Image Data Converter”

Pode abrir ficheiros de imagens no formato RAW.

- “PlayMemories Home”

Pode importar fotografias ou filmes gravados com a câmara para o computador para os poder ver e pode utilizar várias funções úteis para melhorar as imagens captadas.

Para obter notas pormenorizadas sobre a instalação, consulte também a página 34.

Notas

- Utilize o software “Image Data Converter” para reproduzir imagens RAW.
- O “PlayMemories Home” não é compatível com computadores Mac. Quando reproduzir imagens num computador Mac, utilize o software apropriado fornecido com o computador Mac.

Ambiente de computador recomendado (Windows)

O seguinte ambiente computacional é recomendado quando se usa o software fornecido bem como na importação de imagens através da ligação USB.

SO (pré-instalado)	Microsoft Windows XP* SP3/Windows Vista** SP2/Windows 7 SP1
“PlayMemories Home”	CPU: Intel Pentium III 800 MHz ou superior (Para reprodução/edição de filmes em Alta Definição: Intel Core Duo 1,66 GHz ou superior/Intel Core 2 Duo 1,66 GHz ou superior, Intel Core 2 Duo 2,26 GHz ou superior (AVC HD (FX/FH))) Memória: Windows XP 512 MB ou superior (recomenda-se um mínimo de 1 GB), Windows Vista/Windows 7 1 GB ou superior Disco rígido: Espaço em disco necessário para a instalação - aproximadamente 500 MB Monitor: Resolução do Ecrã – 1024 × 768 pontos ou superior
“Image Data Converter Ver. 4”	CPU/Memória: Pentium 4 ou superior/1 GB ou superior Monitor: 1024 × 768 pontos ou superior

- * Não são suportadas as versões de 64 bits e a Starter (Edition). Windows Image Mastering API (IMAPI) Ver.2.0 ou superior é necessária para utilizar a função de criação de discos.
- ** Starter (Edition) não é suportada.

Ambiente de computador recomendado (Mac)

O seguinte ambiente computacional é recomendado quando se usa o software fornecido bem como na importação de imagens através da ligação USB.

SO (pré-instalado)	Ligação USB: Mac OS X v10.3 – 10.7 “Image Data Converter Ver.4”: Mac OS X v10.5, 10.6 (Snow Leopard), 10.7 (Lion)
“Image Data Converter Ver.4”	CPU: Intel Core Solo/Core Duo/Core 2 Duo ou superior Memória: Recomenda-se um mínimo de 1 GB. Monitor: 1024 × 768 pontos ou superior

Notas

- O funcionamento não é assegurado num ambiente baseado em actualização do sistema operativo descrito acima ou num ambiente com múltiplos SO diferentes e em simultâneo (multi-boot).
- Se ligar simultaneamente 2 ou mais dispositivos USB a um único computador, alguns dispositivos, incluindo a sua câmara, podem não funcionar dependendo do tipo de dispositivos USB que está a utilizar.
- A ligação da câmara utilizando um interface USB que é compatível com Hi-Speed USB (em conformidade com USB 2.0) permite-lhe executar transferência avançada (transferência de alta velocidade) pois esta câmara é compatível com Hi-Speed USB (em conformidade com USB 2.0).
- Quando o computador reinicia actividade a partir do modo de suspensão ou hibernação, a comunicação entre a câmara e o computador pode não ser recuperável nesse momento.

Utilização do software

Instalação do software (Windows)

Aceda como Administrador.

1 Ligue o computador e insira o CD-ROM (fornecido) na unidade de CD-ROM.

O menu de instalação aparece no ecrã.

- Se não aparecer, clique duas vezes em [Computador] (Para Windows XP: [O meu computador]) →  (PMHOME) → [Install.exe].
- Se aparecer o ecrã AutoPlay, seleccione “Executar Install.exe” e siga as instruções indicadas no ecrã para dar seguimento à instalação.

2 Ligue a câmara ao computador.

3 Clique em [Instalar].

Garanta que “Image Data Converter” e “PlayMemories Home” são assinalados e siga as instruções indicadas no ecrã.

- Quando aparecer a mensagem de confirmação de reinício, reinicie o computador seguindo as instruções no ecrã.
- DirectX pode ser instalado dependendo do ambiente do sistema do seu computador.

4 Retire o CD-ROM após a instalação estar concluída.

O seguinte software é instalado e os ícones de atalho aparecem no ambiente de trabalho.

“Image Data Converter”

“PlayMemories Home”

“Guia de Ajuda do PlayMemories Home”

Nota

- Se o software “PMB” (Picture Motion Browser) fornecido com uma câmara adquirida antes de 2011 já estiver instalado no computador, o “PMB” é substituído pelo “PlayMemories Home” e poderá não ser possível utilizar algumas funções do “PMB”.

Instalação do software (Mac)

Aceda como Administrador.

1 Ligue o computador Mac e insira o CD-ROM (fornecido) na unidade de CD-ROM.

2 Clique duas vezes no ícone do CD-ROM.

3 Copie o ficheiro [IDC_INST.pkg] incluído na pasta [MAC] para o ícone do disco rígido.

4 Clique duas vezes no ficheiro [IDC_INST.pkg] incluído na pasta de destino da cópia.

Siga as instruções no ecrã para terminar a instalação.

Utilização do “Image Data Converter”

Com o “Image Data Converter” pode fazer o seguinte, etc.:

- Edição de imagens gravadas no formato RAW fazendo várias correcções tais como, curva de tonalidade e nitidez.
- Ajuste de imagens regulando o equilíbrio de brancos, a exposição e o modo criativo, etc.
- Guardar as imagens visualizadas e editadas num computador. Podem ser guardadas ou como dados RAW ou guardadas como formato de ficheiro genérico.
- Visualizar e comparar imagens RAW/JPEG gravadas com esta câmara.
- Classificar as imagens numa escala até cinco.
- Definir etiquetas coloridas.

Para utilizar o “Image Data Converter”, consulte a Ajuda.

Clique em [Iniciar] → [Todos os programas] → [Image Data Converter] → [Ajuda] → [Image Data Converter Ver.4].

Página de ajuda do “Image Data Converter” (apenas em Inglês)

<http://www.sony.co.jp/ids-se/>

Utilização do “PlayMemories Home”

Com o “PlayMemories Home” pode fazer o seguinte, etc.:

- Definir as imagens obtidas com a câmara e visualizá-las no computador.
- Organizar imagens no computador num calendário para as visualizar pela data em que foram obtidas.
- Retocar (redução de olhos vermelhos, etc.), imprimir e enviar por correio electrónico como anexos e alterar a data em que foram fotografadas.
- Imprimir ou guardar fotografias datadas.
- Criar discos Blu-ray ou discos DVD a partir de filmes no formato AVCHD que são importados para o computador. (É necessário uma ligação à internet quando um disco Blu-ray/disco DVD é criado pela primeira vez.)

Notas

- O “PlayMemories Home” não é compatível com computadores Mac. Quando reproduzir imagens num computador Mac, utilize o software apropriado fornecido com o computador Mac.
- Os filmes gravados na definição de formato [60i 24M(FX)]/[50i 24M(FX)] ou [24p 24M(FX)]/[25p 24M(FX)] em [Definição Gravação] são convertidos pelo “PlayMemories Home” de modo a criar um disco de gravação AVCHD. Esta conversão pode demorar bastante tempo. Além disso, não pode criar um disco que exiba a qualidade de imagem original. Se pretende manter a qualidade de imagem original, deve guardar os seus filmes num disco Blu-ray.

Para utilizar o “PlayMemories Home”, consulte “Guia de Ajuda do PlayMemories Home”.

No ambiente de trabalho, clique duas vezes no atalho  (Guia de Ajuda do PlayMemories Home). Ou, clique em [Iniciar] → [Todos os programas] → [PlayMemories Home] → [Guia de Ajuda do PlayMemories Home].

Página de ajuda do “PlayMemories Home” (apenas em Inglês)

<http://www.sony.co.jp/pmh-se/>

Lista dos Ícones no ecrã

Visual. gráfica (Ecrã LCD)

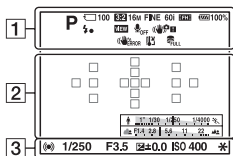

Visual. Todas Info. (Ecrã LCD)

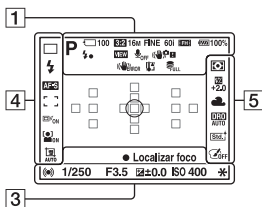

Para reprodução (Apresentação da informação básica)

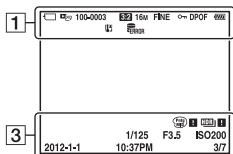

1

Visor	Comentário
	Modo de exposição (28)
	Ícones de Reconhecimento de Cena (23)
	Cartão de memória (16)/Carregar
100	Número remanescente de imagens graváveis
3:2 16:9	Rácio Aspecto das fotografias
3D	Varrer Panorama 3D
16M 8.4M 4.0M 14M 7.1M 3.4M WIDE STD 16:9	Tamanho de imagem das fotografias
RAW RAW+J FINE STD	Qualidade de imagem das fotografias
60i 24p 50i 25p	Taxa dos quadros dos filmes

Visor	Comentário
	Tamanho de imagem dos filmes
	Carga remanescente da bateria (17)
	Flash a ser carregado
	Definição de Efeito Desligado
	Não é possível gravar filmes sonoros
	SteadyShot/Aviso de vibração da câmara
	SteadyShot Erro da função
	Aviso de sobreaquecimento (5)
	Ficheiro da base de dados está cheio/Erro do ficheiro da base de dados
	Modo de Visualização
100-0003	Pasta – número do ficheiro
	Proteger
DPOF	Configuração DPOF
	Aviso de carga remanescente da bateria (17)

2

Visor	Comentário
	Área de medição pontual (29)
	Área AF (29)
	Zoom Inteligente
	Zoom de Imagem Clara
	Zoom Digital

Visor	Comentário
	Indicador de velocidade do obturador
	Indicador da abertura

3

Visor	Comentário
GRAV 0:12	Duração da gravação do filme (m:s)
	Focagem (24)
1/250	Velocidade do obturador (28)
F3.5	Abertura (28)
	Escala EV (Apenas para o visor)
+3.0	Compensação da exposição
	Bloqueio AE
	Aviso de imagem com HDR Auto
	Erro do Efeito de Imagem
ISO400	Sensibilidade ISO
3/7	Número do ficheiro/ Número de imagens no modo de visualização
2012-1-1 10:37AM	Data da gravação

4

Visor	Comentário
	Modo de avanço
	Modo de Flash/Redução de olhos-vermelhos

Visor	Comentário
	Modo de focagem (29)
	Área AF (29)
	Seguimento de objectos (29)
	Detecção de Cara (29)/ Obturador de Sorriso (29)
	Enquadramento de Retrato Auto (29)
	Indicador de Sensibilidade do Detector de Sorriso (29)

5

Visor	Comentário
	Modo de medição (29)
	Compensação do flash (29)
	Equil de brancos (Automático, Predefinido, Personalizado, Temperatura de cor, Filtro de cor)
	Optimizador de Alcance Dinâmico (29)/HDR Auto (29)
	Estilo Criativo (29)/ Contraste, Saturação, Nitidez

Visor	Comentário
	Efeito de Imagem (29)

Aprender mais sobre a câmara (Manual da α)

O “Manual da α ”, incluído no CD-ROM (fornecido), explica como utilizar a câmara em pormenor. Consulte-o para indicações em pormenor sobre as múltiplas funções da câmara.

Para utilizadores de Windows

- 1 Ligue o computador e insira o CD-ROM (fornecido) na unidade de CD-ROM.**
- 2 Clique em [Manual].**
- 3 Clique em [Instalar].**
- 4 Arranque com “Manual da α ” a partir de um atalho na área de trabalho.**

Para utilizadores Mac

- 1 Ligue o computador e insira o CD-ROM (fornecido) na unidade de CD-ROM.**
- 2 Seleccione a pasta [Handbook] e copie para o seu computador o ficheiro “Handbook.pdf” guardado na pasta [PT] do seu computador.**
- 3 Após finalização da cópia, faça clique duplo sobre “Handbook.pdf”.**

Como verificar o número de imagens graváveis/tempo de gravação

Assim que inserir um cartão de memória na câmara e colocar o comutador da alimentação em ON, o número de imagens que podem ser gravadas (se continuar a fotografar usando as definições actuais) é apresentado no ecrã.

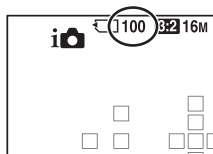

Notas

- Quando “0” (o número de imagens graváveis) fica intermitente na cor amarela indica que o cartão de memória está cheio. Substitua o cartão de memória por outro ou apague imagens no cartão de memória actual (página 27).
- Quando “NO CARD” (o número de imagens graváveis) fica intermitente na cor amarela indica que não foi inserido qualquer cartão de memória. Insira um cartão de memória.

O número de imagens que pode ser gravado num cartão de memória

A tabela mostra o número aproximado de imagens que podem ser gravadas num cartão de memória formatado com esta câmara. Nos ensaios, os valores são definidos utilizando cartões de memória standard da Sony. Os valores podem variar dependendo das condições em que está a fotografar e do tipo de cartão de memória utilizado.

Image Size: L 16M

Aspect Ratio: 3:2*

“Memory Stick PRO Duo”

(Unidades: Imagens)

Capacidade Tamanho de imagem	2 GB	4 GB	8 GB	16 GB	32 GB
Standard	410	820	1650	3350	6700
Qualidade	295	590	1150	2400	4800
RAW & JPEG	80	160	325	650	1300
RAW	110	220	445	890	1750

* Quando [Aspect Ratio] é definido como [16:9], pode gravar mais imagens do que os números apresentados na tabela acima (excepto quando é seleccionado [RAW]).

O número de imagens que podem ser gravadas usando o pack de baterias

O número aproximado de imagens que podem ser gravadas é indicado a seguir ao utilizar a câmara com o pack de baterias (fornecido) na capacidade de carga total.

Note que os números reais podem ser inferiores aos indicados dependendo das condições de utilização.

Modo de ecrã LCD	Aprox. 500 imagens
Modo de visor	Aprox. 450 imagens

- O número é calculado com um pack de baterias no máximo da capacidade de carga e nas seguintes condições:
 - A uma temperatura ambiente de 25 °C.
 - Utilizando uma pack de baterias que é carregado durante uma hora após o indicador luminoso CHARGE apagar.
 - Utilizando um “Memory Stick PRO Duo” da Sony (vendido separadamente).
 - [Quality] é definida como [Qualidade].
 - [Modo foco auto.] é definido como [AF Automática].
 - Disparar uma vez a cada 30 segundos.
 - O flash em disparo estroboscópico a cada 2 vezes.
 - A alimentação liga-se e desliga-se uma vez em cada 10 vezes.
- O método de medição é baseado no standard CIPA.
(CIPA: Camera & Imaging Products Association)

Tempo remanescente para gravação de filme

A tabela abaixo apresenta o tempos totais aproximados para gravação utilizando cartões de memória formatados nesta câmara.

“Memory Stick PRO Duo”

(h (hora), m (minuto))

Capacidade Definição Gravação	2 GB	4 GB	8 GB	16 GB	32 GB
60i 24M(FX)/ 50i 24M(FX)	10 m	20 m	40 m	1 h 30 m	3 h
60i 17M(FH)/ 50i 17M(FH)	10 m	30 m	1 h	2 h	4 h 5 m
24p 24M(FX)/ 25p 24M(FX)	10 m	20 m	40 m	1 h 30 m	3 h
24p 17M(FH)/ 25p 17M(FH)	10 m	30 m	1 h	2 h	4 h 5 m
1440×1080 12M	20 m	40 m	1 h 20 m	2 h 45 m	5 h 30 m
VGA 3M	1 h 10 m	2 h 25 m	4 h 55 m	10 h	20 h 5 m

Notas

- O tempo de gravação de filmes varia porque a câmara está equipada com VBR (Velocidade de Transferência Variável) o qual ajusta automaticamente a qualidade da imagem em função da cena a gravar. Quando grava um motivo em movimento rápido, a imagem é mais nítida mas o tempo de gravação é mais curto porque foi necessária uma grande quantidade de memória para gravar. O tempo de gravação também varia em função das condições da filmagem ou do motivo ou da definição da qualidade/tamanho de imagem.
- Os valores apresentados não são os de gravação contínua.
- O tempo de gravação pode depender das condições da filmagem e do cartão de memória utilizado.
- Quando aparece [L], pare a gravação do filme. A temperatura no interior da câmara aumentou para um nível inaceitável.
- Para obter pormenores sobre a reprodução de filmes, consulte a página 26.

Notas sobre gravação contínua de filmes

- É preciso muita energia para realizar a gravação de um filme de alta qualidade ou para disparar continuamente utilizando o sensor de imagem de formato APS-C. Portanto, se continuar a disparar ou filmar, a temperatura no interior da câmara subirá, especialmente a do sensor de imagem. Em tais casos, a câmara desliga-se automaticamente dado que as temperaturas elevadas afectam a qualidade das imagens ou sobrecarregam o mecanismo interno da câmara.
- Quando a câmara inicia a gravação após a alimentação da câmara ter sido desligada durante um certo tempo, o tempo de filmagem disponível é indicado a seguir. (O seguintes valores indicam o tempo decorrido a partir do momento em que a câmara inicia a gravação até que a câmara pára a gravação.)

Temperatura ambiente	Tempo de gravação contínuo para filmes
20°C	Cerca de 29 minutos
30°C	Cerca de 29 minutos
40°C	Cerca de 26 minutos

- O intervalo de tempo disponível para a gravação de filme varia com a temperatura ou com o estado da câmara antes de iniciar a gravação. Se fizer repetições frequentes ou fotografar após a ligação da alimentação, a temperatura no interior da câmara sobe e o tempo disponível para gravação é mais curto do que os valores indicados na tabela acima.
- Se a câmara parar devido à subida da temperatura, deixe-a em repouso durante alguns minutos com a alimentação desligada. Inicie a gravação após a temperatura no interior da câmara ter descido substancialmente.
- Se observar os pontos a seguir indicados o tempo de gravação aumenta.
 - Mantenha a câmara fora da exposição à luz solar directa.
 - Desligue a câmara quando não está em utilização.
 - Se possível, utilize um tripé e desactive a função SteadyShot.
- A dimensão máxima de um ficheiro de filme é de 2 GB. Quando a dimensão do ficheiro se aproxima dos 2 GB, a gravação pára automaticamente quando o [Formato ficheiro] é definido como [MP4] e um novo filme é criado automaticamente quando o [Formato ficheiro] é definido como [AVCHD].
- O tempo máximo de gravação contínua é de 29 minutos.

Características técnicas

Câmara

[Sistema]

Tipo de Câmara	Camara Digital de Objectivas intercambiáveis
Objectivas	Objectivas de montagem tipo A

[Sensor de imagem]

Formato de imagem	23,5 mm × 15,6 mm (formato APS-C) sensor de imagem CMOS
Número total de píxeis do sensor de imagem	Aprox. 16 500 000 píxeis
Número efectivo de píxeis da câmara	Aprox. 16 100 000 píxeis

[SteadyShot]

Para fotografias	Sistema: Mecanismo de deslocamento do sensor de imagem Efeito: Aprox. 2,5 EV a 4,0 EV em velocidade de obturador (dependendo das condições em que fotografa e da objectiva montada)
Para filmes	Sistema: Electrónico

[Anti-Poeira]

Sistema	Revestimento electrostático de protecção no Filtro “Low Pass” e mecanismo de deslocamento do sensor de imagem
---------	---

[Sistema de Focagem Automática]

Sistema	Sistema TTL de detecção de fase, 15 pontos (3 pontos tipo cruzado)
Amplitude de Sensibilidade	-1 EV a 18 EV (equivalente a ISO 100)
Iluminador AF	Aprox. 1 m a 5 m

[Visor Electrónico]

Tipo	Visor Electrónico (A cores)
Dimensão do ecrã	1,2 cm (tipo 0,46)
Número total de pontos	Equivalente a 1 440 000 pontos
Número efectivo de pontos	Quando [Ampliação do visor] é definida como [Máxima]: Equivalente a 1 440 000 pontos Quando [Ampliação do visor] é definida como [Normal]: Equivalente a 1 253 280 pontos
Cobertura do enquadramento	100%

Amplificação	Quando [Ampliação do visor] é definida como [Máxima]: 1,19x com objectiva de 50 mm em infinito, -1 m^{-1} (dioptro) Quando [Ampliação do visor] é definida como [Normal]: 1,09x com objectiva de 50 mm em infinito, -1 m^{-1} (dioptro)
Ponto de mira	Quando [Ampliação do visor] é definida como [Máxima]: Aproximadamente 17 mm a partir da ocular, 16 mm a partir da armação da ocular (em -1 m^{-1}) Quando [Ampliação do visor] é definida como [Normal]: Aproximadamente 19 mm a partir da ocular, 18 mm a partir da armação da ocular (em -1 m^{-1})
Regulação Dióptrica	$-4,0 \text{ m}^{-1}$ a $+4,0 \text{ m}^{-1}$ (dioptro)

[Monitor LCD]

Tipo	Unidade TFT tipo 2,7 / Ecrã LCD de Fotografia Nítida
Número total de pontos	230 400 (320 × 3 (RGB) × 240) pontos

[Controlo de Exposição]

Célula de Medição	Sensor CMOS “Exmor”
Método de medição	Medição com avaliação de 1 200 zonas
Amplitude de Medição	-2 EV a $+17 \text{ EV}$ nos modos Multi-segmento, Ponderado ao centro, Pontual (equivalente a ISO 100 com objectiva F1.4)
Sensibilidade ISO (índice de exposição recomendado)	Fotografias: AUTO (ISO 100 – 3 200), ISO 100 a 16 000 (passo de 1 EV) Filmes: AUTO (equivalente a ISO 100 – 3 200), ISO 100 a 3 200 (passo de 1 EV)
Compensação da exposição	$\pm 3,0 \text{ EV}$ (passo de 1/3 EV)

[Obturador]

Tipo	Controlado electronicamente, curso vertical, do tipo plano focal
Amplitude de velocidade	Fotografias: 1/4 000 de segundo a 30 segundos, bulb Filmes: 1/4 000 de segundo a 1/4 de segundo (passo 1/3), até 1/60 no modo AUTO
Velocidade de sincronização do flash	1/160 segundo

[Flash incorporado]



Número Guia do Flash	NG 10 (em metros a ISO 100)
Tempo de reciclagem de carga	Aprox. 3 segundos
Cobertura do Flash	Cobertura para objectiva de 18 mm (distância focal que a objectiva indica)
Compensação do flash	$\pm 2,0 \text{ EV}$ (passo de 1/3 EV)

Alcance do flash

Abertura		F2.8	F4.0	F5.6
Definição de ISO	100	1 m – 3,6 m	1 m – 2,5 m	1 m – 1,8 m
	200	1 m – 5 m	1 m – 3,6 m	1 m – 2,5 m
	400	1,4 m – 7,1 m	1 m – 5 m	1 m – 3,6 m
	800	2 m – 10 m	1,4 m – 7,1 m	1 m – 5 m

[Disparar em contínuo]

Velocidade de disparo contínuo

Tele-zoom Prioridade AE contín.: Máximo de 7 imagens por segundo/ HI: Máximo de 5,5 imagens por segundo/ LO: Máximo de 2,5 imagens por segundo

- As nossas condições de medição. A velocidade de disparo contínuo poderá ser mais lenta, dependendo das condições de disparo (Tamanho de imagem, definição de ISO, valor da abertura, Alta ISO RR ou a definição de [Comp. Objec.: Distorção]).

O número máximo de fotografias contínuas

Em modo de Tele-zoom Prioridade AE contín.
Qualidade: 17 imagens/Standard: 18 imagens
Em Disparo contínuo
Qualidade: 15 imagens/Standard: 16 imagens/
RAW & JPEG: 6 imagens/RAW: 7 imagens

[Reprodução com zooming da imagem]

Amplitude da escala

Tamanho de imagem: L: Aprox. $\times 1,0 - \times 15,4$ /
M: Aprox. $\times 1,0 - \times 11,2$ /S: Aprox. $\times 1,0 - \times 7,7$

[Formato de gravação]

Formato do ficheiro

Compatível com JPEG (DCF Ver. 2.0, Exif Ver. 2.3, MPF Baseline), RAW (formato ARW2.3 exclusivo da Sony)

Fotografias 3D

Compatível com MPO (Formato Multi Imagem (MPF) Alargado (imagem obtida a partir de diferentes pontos de vista))

Filme (formato AVCHD)

Compatível com o formato AVCHD Ver. 2.0
Vídeo: MPEG-4 AVC/H.264
Áudio: Dolby Digital 2ch, equipado com Dolby Digital Stereo Creator

- Fabricado sob licença da Dolby Laboratories.

Filme (formato MP4)

Vídeo: MPEG-4 AVC/H.264
Áudio: MPEG-4 AAC-LC 2ch

[Suporte de gravação]

“Memory Stick PRO Duo”, cartão SD

[Portas/Tomadas de entrada/saída]

USB miniB, Hi-Speed USB (USB 2.0)

HDMI minijack HDMI

Tomada para Microfone Ø 3,5 mm minijack Stereo

Tomada para REMOTE

[Alimentação, geral]

Pack de baterias utilizado Pack de baterias recarregável NP-FW50

[Outros]

Microfone Stereo

Altifalante Monoaural

Funções de impressão Compatível com impressão de Exif, compatível com PRINT Image Matching III, compatível com DPOF

Dimensões Aprox. 124,4 mm × 92 mm × 84,7 mm (L/A/P, excluindo saliências)

Peso Aprox. 506 g (com bateria e “Memory Stick PRO Duo”) Aprox. 448 g (apenas o corpo)

Temperatura de funcionamento 0 °C a 40 °C

Sobre a compatibilidade dos dados de imagem

- Esta câmara está em conformidade com o standard universal DCF (Design rule for Camera File system) estabelecido pela JEITA (Japan Electronics and Information Technology Industries Association).
- Não garantimos a reprodução noutro equipamento de imagens gravadas com a câmara e a reprodução na câmara de imagens gravadas ou editadas noutro equipamento.

Concepção e especificações sujeitos a alterações sem aviso prévio.

Carregador de bateria/Bateria**Carregador de bateria BC-VW1**

Tensão nominal à entrada 100 V – 240 V CA, 50 Hz/60 Hz, 4,2 W

Tensão nominal à saída 8,4 V CC, 0,28 A

Faixa de temperatura operacional 0 °C a 40 °C

Amplitude de temperatura de armazenamento	-20 °C a +60 °C
Dimensões máximas	Aprox. 63 mm × 95 mm × 32 mm (L/A/P)
Peso	Aprox. 85 g

Pack de baterias recarregável NP-FW50

Bateria utilizada	Bateria de Ião-Lítio
Tensão máxima	8,4 V CC
Tensão nominal	7,2 V CC
Tensão de carga máxima	8,4 V CC
Corrente de carga máxima	1,02 A
Capacidade	Em regime normal 7,7 Wh (1 080 mAh) Mínima 7,3 Wh (1 020 mAh)
Dimensões máximas	Aprox. 31,8 mm × 18,5 mm × 45 mm (L/A/P)
Peso	Aprox. 57 g

Objectiva

Nome (nome do modelo)	DT 18-55mm F3.5-5.6 SAM (SAL1855)	DT 55-200mm F4-5.6 SAM (SAL55200-2)	DT 18-135mm F3.5-5.6 SAM (SAL18135)
Distância focal equivalente no formato 35mm* (mm)	27-82,5	82,5-300	27-202,5
Grupos-elementos da objectiva	7-8	9-13	11-14
Ângulo de visão*	76°-29°	29°-8°	76°-12°
Distância mínima de focagem** (m)	0,25	0,95	0,45
Ampliação máxima (X)	0,34	0,29	0,25
F-stop (abertura) mínimo	f/22-36	f/32-45	f/22-36
Diâmetro do filtro (mm)	55	55	62
Dimensões (diâmetro máximo × altura) (aprox., mm)	69,5 × 69	71,5 × 85	76×86
Peso (aprox., g)	210	305	398

* Os valores equivalentes no formato 35 mm para distância focal e ângulo de visão são baseados em Camara Digital de Objectivas intercambiáveis equipada com sensor de imagem do formato APS-C.

** A distância mínima de focagem é a distância mais curta entre o sensor de imagem e o motivo.



- A objectiva está equipada com um codificador de distância. O codificador de distância permite uma medição mais precisa (ADI) utilizando um flash para o ADI.
- Dependendo do mecanismo da objectiva, a distância focal pode variar com qualquer variação da distância de disparo. A distância focal assume que a objectiva está focada no infinito.
- A posição de infinito disponibiliza algum ajustamento para compensar o desvio de focagem originado por alterações de temperatura. No modo MF (focagem manual), para fotografar um motivo a uma distância na posição de infinito, utilize o visor e regule a focagem.

Sobre a distância focal

O ângulo de imagem desta câmara é mais estreito do que o de uma câmara analógica de 35 mm. Pode calcular a distância focal aproximada equivalente numa câmara analógica de 35 mm e fotografar com o mesmo ângulo de imagem, multiplicando por 1,5 a distância focal da sua objectiva.

Por exemplo, ao usar uma objectiva de 50 mm, pode obter o equivalente aproximado de uma objectiva de 75 mm de uma câmara analógica com formato de filme de 35 mm.

Marcas comerciais

- **α** é uma marca comercial da Sony Corporation.
- “Memory Stick”, , “Memory Stick PRO”, **MEMORY STICK PRO**, “Memory Stick Duo”, **MEMORY STICK DUO**, “Memory Stick PRO Duo”, **MEMORY STICK PRO DUO**, “Memory Stick PRO-HG Duo”, **MEMORY STICK PRO-HG DUO**, “Memory Stick Micro”, “MagicGate”, e **MAGICGATE** são marcas comerciais da Sony Corporation.
- “InfoLITHIUM” é uma marca comercial da Sony Corporation.
- “PhotoTV HD” é uma marca comercial da Sony Corporation.
- “AVCHD” e o logótipo “AVCHD” são marcas comerciais da Panasonic Corporation e da Sony Corporation.
- Blu-ray Disc TM e Blu-ray TM são marcas comerciais da Blu-ray Disc Association.
- Dolby e o símbolo duplo-D são marcas comerciais da Dolby Laboratories.
- Microsoft, Windows, DirectX e Windows Vista são marcas comerciais registadas ou marcas comerciais da Microsoft Corporation nos Estados Unidos e/ou em outros países.
- HDMI, o logótipo HDMI e a High-Definition Multimedia Interface são marcas comerciais ou marcas registadas da HDMI Licensing LLC.
- Mac e Mac OS são marcas comerciais ou marcas registadas da Apple Inc.
- PowerPC é uma marca registada da IBM Corporation nos Estados Unidos.
- Intel, Intel Core, MMX, e Pentium são marcas comerciais ou marcas registadas da Intel Corporation.
- O logótipo SDXC é uma marca comercial da SD-3C, LLC.
- Eye-Fi é uma marca comercial da Eye-Fi Inc.
- MultiMediaCard é uma marca comercial da MultiMediaCard Association.
- “” e “PlayStation” são marcas comerciais registadas da Sony Computer Entertainment Inc.
- Adobe é uma marca comercial registada ou uma marca comercial da Adobe Systems Incorporated nos Estados Unidos e/ou em outros países.
- Além disso, os nomes do sistema e produtos utilizados neste manual, em geral, são marcas comerciais ou marcas registadas dos seus respectivos programadores ou fabricantes. Contudo, as marcas TM ou ® não são utilizadas sistematicamente neste manual.



- Desfrute mais da sua PlayStation 3 transferindo a aplicação para PlayStation 3 a partir de PlayStation Store (onde estiver disponível).

- A aplicação para PlayStation 3 necessita de um registo/conta na PlayStation Network e da transferência da aplicação. Acessível em áreas geográficas onde a PlayStation Store está disponível.



AVCHD

Informação adicional sobre este produto e respostas a perguntas frequentes podem ser encontradas no Website do Apoio ao Cliente.

<http://www.sony.net/>

A impressão foi feita utilizando tinta à base de óleo vegetal isenta de COV (composto orgânico volátil).

Nederlands

Montagestuk A

WAARSCHUWING

Om het gevaar van brand of elektrische schokken te verkleinen, mag het apparaat niet worden blootgesteld aan regen of vocht.

BELANGRIJKE VEILIGHEIDS- INSTRUCTIES

**BEWAAR DEZE INSTRUCTIES
GEVAAROM
OM DE KANS OP BRAND EN
ELEKTRISCHE SCHOKKEN TE
VERKLEINEN, HOUDT U ZICH
NAUWGEZET AAN DEZE
INSTRUCTIES.**

Als de vorm van de stekker niet past in het stopcontact, gebruikt u een stekkeradapter van de juiste vorm voor het stopcontact.

LET OP

Accu

Bij onjuist gebruik van de accu, kan de accu barsten, brand veroorzaken en chemische brandwonden tot gevolg hebben. Houd rekening met de volgende voorzorgsmaatregelen.

- Demonteer de accu niet.
- Plet de accu niet en stel deze niet bloot aan schokken of stoten, laat deze niet vallen en ga er niet op staan.
- Veroorzaak geen kortsluiting en zorg dat er geen metalen voorwerpen in aanraking komen met de aansluitpunten.
- Stel de accu niet bloot aan hoge temperaturen boven 60 °C, zoals direct zonlicht of in een auto die in de zon geparkeerd staat.
- Verbrand de accu niet en gooi deze niet in het vuur.
- Gebruik geen beschadigde of lekkende lithiumion batterijen.
- Laad de accu op met een echte Sony-acculader of een apparaat waarmee de accu kan worden opgeladen.
- Houd de accu buiten het bereik van kleine kinderen.
- Houd de accu droog.
- Vervang de accu alleen door hetzelfde accutype of een vergelijkbaar accutype dat door Sony wordt aanbevolen.
- Gooi de gebruikte accu zo snel mogelijk weg volgens de instructies.

Acculader

Zelfs als het CHARGE-lampje niet brandt, is de acculader niet losgekoppeld van de wisselstroombron zolang de stekker ervan in het stopcontact zit. Als zich een probleem voordoet tijdens het gebruik van de acculader, onderbreekt u de stroomvoorziening onmiddellijk door de stekker uit het stopcontact te trekken.

Het netsnoer, indien bijgeleverd, is specifiek ontworpen voor gebruik met alleen deze camera, en mag niet worden gebruikt voor enig ander elektrisch apparaat.

Voor klanten in Europa

Kennisgeving voor klanten in de landen waar EU-richtlijnen van toepassing zijn

De fabrikant van dit product is Sony Corporation, 1-7-1 Konan Minato-ku Tokyo, 108-0075 Japan. De geautoriseerde vertegenwoordiger voor EMC en productveiligheid is Sony Deutschland GmbH, Hedelfinger Strasse 61, 70327 Stuttgart, Duitsland. Voor kwesties met betrekking tot service of garantie kunt u het adres in de afzonderlijke service- en garantiedocumenten gebruiken.

Dit product is getest en voldoet aan de beperkingen die zijn uiteengezet in de EMC-richtlijn voor het gebruik van een verbindingkabel van minder dan 3meter.

Let op

De elektromagnetische velden bij de specifieke frequenties kunnen het beeld en het geluid van dit apparaat beïnvloeden.

Kennisgeving

Als de gegevensoverdracht halverwege wordt onderbroken (mislukt) door statische elektriciteit of elektromagnetische storing, moet u de toepassing opnieuw starten of de verbindingkabel (USB, enzovoort) loskoppelen en opnieuw aansluiten.

Verwijdering van oude elektrische en elektronische apparaten (van toepassing in de Europese Unie en andere Europese landen met gescheiden inzamelingsystemen)



Dit symbool op het product of op de verpakking wijst erop dat dit product niet als huishoudelijk afval mag worden behandeld. Het moet echter naar een inzamelingspunt worden gebracht waar elektrische en elektronische apparatuur wordt gerecycled. Als u ervoor zorgt dat dit product op de correcte manier wordt verwerkt, helpt u mogelijke negatieve gevolgen voor mens en milieu die zouden kunnen veroorzaken worden in geval van verkeerde afvalbehandeling te voorkomen. Het recyclen van materialen draagt bij tot het behoud van natuurlijke bronnen. Voor meer details in verband met het recyclen van dit product, kan u contact opnemen met de gemeentelijke instanties, de organisatie belast met de verwijdering van huishoudelijk afval of de winkel waar u het product hebt gekocht.

Verwijdering van oude batterijen (van toepassing in de Europese Unie en andere Europese landen met afzonderlijke inzamelingsystemen)



Dit symbool op de batterij of op de verpakking wijst erop dat de batterij, meegeleverd met van dit product niet als huishoudelijk afval behandeld mag worden.

Op sommige batterijen kan dit symbool gebruikt worden in combinatie met een chemisch symbool. Het chemisch symbool voor kwik (Hg) of lood (Pb) wordt toegevoegd wanneer de batterij meer dan 0,0005 % kwik of 0,004 % lood bevat.

Door deze batterijen op juiste wijze af te voeren, helpt u mogelijke negatieve gevolgen voor mens en milieu die zouden kunnen veroorzaakt worden in geval van verkeerde afvalbehandeling te voorkomen. Het recyclen van materialen draagt bij tot het behoud van natuurlijke bronnen.

In het geval dat de producten om redenen van veiligheid, prestaties dan wel in verband met data-integriteit een permanente verbinding met een ingebouwde batterij vereisen, mag deze batterij enkel door gekwalificeerd servicepersoneel vervangen te worden. Om ervoor te zorgen dat de batterij op een juiste wijze zal worden behandeld, dient het product aan het eind van zijn levenscyclus overhandigd te worden aan het desbetreffende inzamelingspunt voor de recyclage van elektrisch en elektronisch materiaal.

Voor alle andere batterijen verwijzen we u naar het hoofdstuk over hoe de batterij veilig uit het product te verwijderen.

Overhandig de batterij aan het desbetreffende inzamelingspunt voor de recyclage van batterijen.

Voor meer details in verband met het recyclen van dit product of batterij, kan u contact opnemen met de gemeentelijke instanties, de organisatie het belast met de verwijdering van huishoudelijk afval of de winkel waar u het product hebt gekocht.

Opmerkingen over het gebruik van uw camera

Opnameprocedure

- Deze camera kent 2 functies voor het volgen van onderwerpen: de LCD-functie met behulp van het LCD-scherm en de zoekfunctie met behulp van de zoeker.
- Het vastgelegde beeld kan verschillen van het beeld dat u vóór de opname hebt waargenomen.

Opmerkingen over de functies die beschikbaar zijn met de camera

- Als u wilt controleren of het toestel geschikt is voor 1080 60i of 1080 50i, kijk dan op de onderzijde van de camera of u de volgende merktekens ziet.
Geschikt voor 1080 60i:60i
Geschikt voor 1080 50i:50i
- Misschien zult u zich niet prettig voelen en last hebben van vermoeide ogen, misselijkheid of vermoeidheid wanneer u 3D-beelden die zijn vastgelegd met de camera, bekijkt op beeldschermen die geschikt zijn voor 3D. Wanneer u 3D-beelden bekijkt, kunt u het beste met regelmatige tussenpozen een pauze inlassen. Bepaal voor uzelf hoe vaak en hoe lang u moet stoppen, omdat niet iedereen evenveel behoefte heeft aan onderbrekingen. Als u zich niet lekker voelt, stop dan met het kijken naar 3D-beelden, en vraag eventueel een dokter om advies. Raadpleeg ook de bedieningsinstructies van het aangesloten toestel of de software die bij de camera wordt gebruikt. Het gezichtsvermogen van kinderen is altijd kwetsbaar (vooral voor kinderen jonger dan 6). Vraag een deskundige, zoals een kinderarts of oogarts, advies voordat u hen toestaat 3D-beelden te bekijken. Let er vooral op dat uw kinderen zich houden aan de hierboven genoemde voorzorgsmaatregelen.

Geen compensatie voor de inhoud van de opnamen

Voor mislukte opnamen door een gebrekkige werking van uw camera, een geheugenkaart, enz. kan geen schadevergoeding worden geëist.

Aanbeveling reservekopie

Vorkom mogelijk verlies van beeldgegevens, maak altijd een kopie (backup) van de gegevens op een ander medium.

Opmerkingen over het LCD-scherm en de elektronische zoeker, lens en beeldsensor

- Het LCD-scherm en de elektronische zoeker zijn vervaardigd met gebruikmaking van uiterst nauwkeurige technologie zodat meer dan 99,99% van de pixels effectief kan worden gebruikt. Het is echter mogelijk dat er constant enkele kleine zwarte punten en/of oplichtende punten (wit, rood, blauw of groen) op het LCD-scherm of in de elektronische zoeker zichtbaar zijn. Dit is een normaal gevolg van het productieproces en heeft geen enkele invloed op de beelden.
- Houd de camera niet vast aan het LCD-scherm.
- Stel de camera niet bloot aan zonlicht en maak niet langdurig opnamen in de richting van de zon. Het interne mechanisme zou beschadigd kunnen raken. Als het zonlicht wordt gefocust op een voorwerp in de buurt, kan brand ontstaan.
- Op een koude plaats kunnen beelden een schaduw vormen op de het scherm. Dit is normaal. Als u de camera op een koude plaats inschakelt, kan de het scherm tijdelijk donker zijn. Als de camera is opgewarmd, zal de het scherm normaal werken.

Opmerkingen over langdurige opnamen

- Wanneer u langdurig opnamen maakt, loopt de temperatuur van de camera op. Als de temperatuur boven een bepaald niveau komt, wordt het [L]-merkteken op het scherm aangeduid en schakelt de camera zichzelf uit. Als de camera zichzelf uitschakelt, gebruik het toestel dan 10 min of langer niet zodat de temperatuur binnen in de camera tot een veilig niveau kan dalen.
- Bij hoge omgevingstemperaturen stijgt de temperatuur van de camera snel.
- Wanneer de temperatuur van de camera stijgt, zal de beeldkwaliteit misschien afnemen. U kunt het beste wachten tot de temperatuur van de camera is gedaald, voordat u verdergaat met het maken van opnamen.
- Het oppervlak van de camera kan warm worden. Dit is normaal.

Opmerkingen over het importeren van AVCHD-films op een computer

Gebruik, wanneer u AVCHD-films importeert op een computer, voor Windows-computers de "PlayMemories Home"-software op de CD-ROM (bijgeleverd).

Opmerkingen bij het afspelen van films op andere apparaten

- Deze camera maakt gebruik van MPEG-4 AVC/H.264 High Profile voor opnamen in AVCHD-indeling. Films die met deze camera zijn vastgelegd in AVCHD-indeling, kunnen niet worden afgespeeld op de volgende apparaten.
 - Andere apparaten die geschikt zijn voor de AVCHD-indeling en High Profile niet ondersteunen.
 - Apparaten die niet geschikt zijn voor de AVCHD-indeling.
- Deze camera maakt ook gebruik van MPEG-4 AVC/H.264 Main Profile voor opnamen in MP4-indeling. Daarom kunnen films die met deze camera zijn vastgelegd in het MP4-indeling, niet worden afgespeeld op apparaten die MPEG-4 AVC/H.264 niet ondersteunen.

- Disks die zijn opgenomen met HD-beeldkwaliteit (High-Definition) kunnen alleen worden afgespeeld op apparaten die geschikt zijn voor de AVCHD-indeling. DVD-spelers of -recorders kunnen disks in HD-beeldkwaliteit niet afspelen, omdat zij ongeschikt zijn voor de AVCHD-indeling. Ook zal het misschien voorkomen dat DVD-spelers of -recorders disks in HD-beeldkwaliteit niet kunnen uitwerpen.

Waarschuwing over copyright

Televisieprogramma's, films, videobanden en ander materiaal kunnen beschermd zijn door auteursrechten. Het zonder toestemming opnemen van dergelijk materiaal kan in strijd zijn met de wetten op de auteursrechten.

De afbeeldingen die in deze gebruiksaanwijzing worden gebruikt

De foto's die in deze gebruiksaanwijzing als voorbeelden worden gebruikt, zijn gereproduceerde beelden die niet daadwerkelijk met deze camera zijn opgenomen.

Informatie over de gegevensspecificaties die in deze handleiding worden beschreven

De gegevens over prestaties en specificaties worden gedefinieerd onder de volgende omstandigheden, behalve als zij in deze handleiding anders worden beschreven: bij een gewone omgevingstemperatuur van 25°C en met een accu die ongeveer 1 uur is opgeladen, nadat de CHARGE-lamp uitgaat.

Modelnaam

In deze handleiding worden diverse modellen beschreven, die worden geleverd met verschillende lenzen.

De modelnaam varieert afhankelijk van de bijgeleverde lens. Welk model leverbaar is, hangt af van het land/de regio.

Modelnaam	Lens
SLT-A37	–
SLT-A37K	DT18-55mm
SLT-A37M	DT18-135mm
SLT-A37Y	DT18-55 mm en DT55-200 mm

De bijgeleverde accessoires controleren

Controleer eerst de modelnaam van uw camera (bladzijde 6). Welke accessoires worden bijgeleverd is afhankelijk van het model. Het cijfer tussen haakjes geeft het aantal stuks aan.

Gewone accessoires

- Camera (1)
- BC-VW1 Acculader (1)

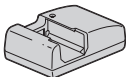

- Netsnoer (1)* (niet bijgeleverd in de V.S. en Canada)



* Er worden wellicht meerdere netsnoeren bij uw camera geleverd. Gebruik het juiste snoer voor uw land/gebied.

- Oplaadbare accu NP-FW50 (1)



- USB-kabel (1)



- Schouderriem (1)

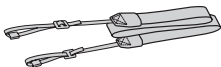

- Lensvattingdop (1) (bevestigd op de camera)



- Oogschelp (1) (bevestigd op de camera)
- CD-ROM (1)
 - Toepassingssoftware voor α -camera
 - α -handboek
- Gebruiksaanwijzing (1) (Deze handleiding)

SLT-A37K

- DT18-55 mm zoom-lens (1)/
Lensdop voorzijde (1)/Deksel
verpakking (1)

SLT-A37M

- DT 18-135 mm zoom-lens (1)/
Lensdop voorzijde (1)/Lensdop
achterzijde (1)/Zonnekap (1)

SLT-A37Y

- DT18-55 mm zoom-lens (1)/
Lensdop voorzijde (1)/Deksel
verpakking (1)
- DT55-200 mm zoom-lens (1)/
Lensdop voorzijde (1)/Lensdop
achterzijde (1)/Zonnekap (1)

Aanduiding van onderdelen

Nadere bijzonderheden over de bediening vindt u op de tussen haakjes vermelde bladzijden.

Voorzijde

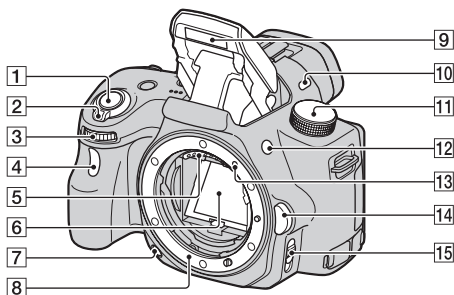

- 1 Ontspanknop (23)
- 2 Stroomschakelaar (21)
- 3 Instelwiel
- 4 Zelfontspannerlampje
- 5 Lenscontactpunten*
- 6 Spiegel*
- 7 Controleknop
- 8 Lensvattingopening
- 9 Ingebouwde flits*
- 10 Microfoon**
- 11 Functiekeuzeknop (28)

- 12 ⚡ (Flits-pop-up)-knop
- 13 Vattingsindex (19)
- 14 Lensontgrendelingsknop
- 15 Schakelaar scherpstellingsfunctie

* Raak deze onderdelen niet rechtstreeks aan.

** Dek dit gedeelte niet af tijdens het maken van films. Als u dat doet kan er ruis ontstaan of kan het volume afnemen.

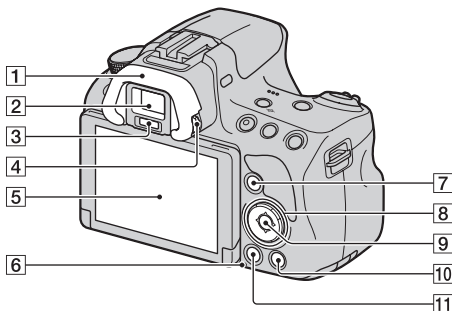

Achterzijde

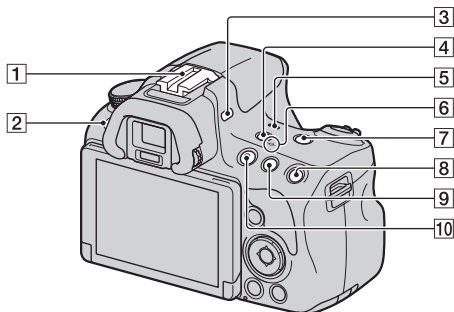

- 1** Oogschelp
- 2** Zoeker*
- Wanneer u in de zoeker kijkt, wordt de zoeker geactiveerd. Haalt u de zoeker van uw gezicht weg, dan wordt het LCD-scherm weer geactiveerd.
- 3** Zoekersensors
- 4** Dioptrie-instelwiel
- 5** LCD-scherm (37)
- 6** Toegangslampje (17)
- 7** Voor opname: Fn-knop (Functie) (29)
Voor weergave: -knop (Beeld roteren)
- 8** Bedieningsknop /▲/▼/◀/▶/DISP (Weergave)/WB (Witbalans)/☺/☑ (Transport)/ISO
- 9** Bedieningsknop (Enter)/AF-knop/Knop Onderwerp Volgen (29)
- 10** ? (Gids In-de-Camera)-knop (31)
Voor weergave: (Wis)-knop (27)
- 11** (Weergave)-knop (26)
- * **Raak dit onderdeel niet rechtstreeks aan.**

Bovenzijde



- 1 Zelfvergrendelende
Accessoireschoen
 - 2 MENU-knop (30)
 - 3 Microfoon*
 - 4 FINDER/LCD-knop
 - 5 Luidspreker
 - 6 ⊖ Positiemarkering
beeldsensor
 - 7 ZOOM -knop
 - 8 Voor opname: AEL-knop
(AE-vergrendeling)
Voor weergave: ⊕ (Inzoom)-
knop
 - 9 Voor opname:  -knop
(Belichting)/
AV-knop (Diafragmawaarde)
Voor weergave:  (Uitzoom)-
knop/ (Index)-knop
 - 10 MOVIE-knop (25)
- * Dek dit gedeelte niet af tijdens het maken van films. Als u dat doet kan er ruis ontstaan of kan het volume afnemen.**

Zijkanten/onderkant

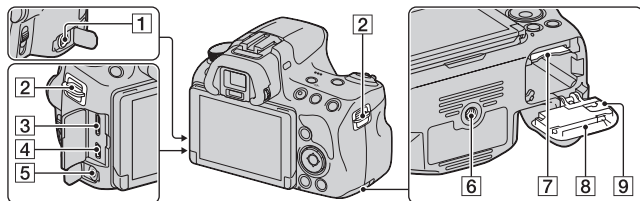
**1** REMOTE-aansluiting

- Sluit de RM-L1AM Afstandsbediening (los verkrijgbaar) aan op de camera door de stekker van de Afstandsbediening in de REMOTE-aansluiting te steken waarbij u de stekkergeleider op één lijn brengt met die van de REMOTE-aansluiting. Het is belangrijk dat het snoer van de Afstandsbediening naar voren wijst.

2 Bevestigingsogen voor de schouderriem

- Bevestig beide uiteinden van de riem aan de camera.

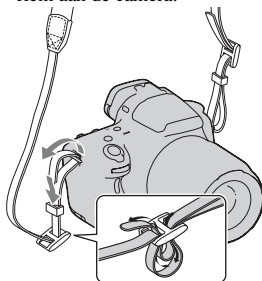
**3** HDMI mini-aansluiting**4** (USB)-aansluiting**5** Microfoonaansluiting

- Wanneer een externe microfoon wordt aangesloten, wordt de interne microfoon automatisch uitgeschakeld. Wanneer de externe microfoon van het type is dat wordt gevoed via zijn stekker, wordt de voeding van de microfoon geleverd door de camera.

6 Schroefgat voor statief

- Gebruik een statief met een schroeflengte van minder dan 5,5 mm. U kunt de camera niet stevig bevestigen op statieven met een schroeflengte van 5,5 mm of meer. Bovendien kan de camera beschadigd raken wanneer u dat probeert.

7 Insteeksluif geheugenkaart (16)**8** Klepje batterij/geheugenkaart (16)

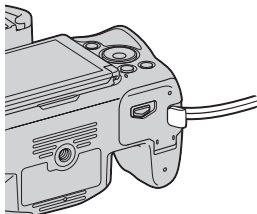
9 Afdekking aansluitplaat

- Voor gebruik van de AC-PW20 netspanningsadapter (los verkrijgbaar)
Let goed op dat u het snoer van de netspanningsadapter niet vastklemt wanneer u de afdekking sluit.

Lens

DT 18-55mm F3.5-5.6 SAM
(Geleverd bij de SLT-A37K/A37Y)

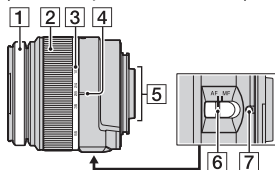

DT 55-200mm F4-5.6 SAM
(Geleverd bij de SLT-A37Y)

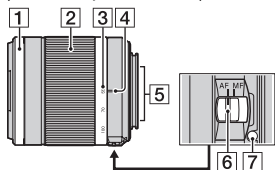

DT 18-135mm F3.5-5.6 SAM
(Geleverd bij de SLT-A37M)

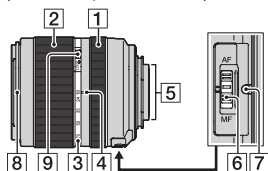

- 1 Scherpstelring
- 2 Zoomring
- 3 Schaalverdeling
brandpuntsafstand
- 4 Index brandpuntsafstand
- 5 Lenscontactpunten
- 6 Schakelaar
scherpstelfunctie
- 7 Vattingsindex
- 8 Zonnekapindex
- 9 Schakelaar voor
zoomvergrendeling

- De DT 18-55mm F3.5-5.6 SAM/
DT 55-200mm F4-5.6 SAM/
DT 18-135mm F3.5-5.6 SAM
zijn ontworpen voor Sony
Montagestuk A-cameras
(modellen die zijn uitgerust met
een beeldsensor van
APS-C-afmeting). U kunt deze
lenzen niet gebruiken op
kleinbeeldcamera's
(negatiefformaat 35 mm).
- Raadpleeg voor meer informatie
over andere lenzen dan
DT 18-55mm F3.5-5.6 SAM/
DT 55-200mm F4-5.6 SAM/
DT 18-135mm F3.5-5.6 SAM de
gebruiksaanwijzing die bij de
lens wordt geleverd.

De accu opladen

Zorg ervoor dat u de NP-FW50 "InfoLITHIUM"-accu (bijgeleverd) oplaadt als u de camera voor het eerst gebruikt.

De "InfoLITHIUM"-accu kan zelfs worden opgeladen als deze niet volledig leeg is.

Hij kan tevens worden gebruikt als hij niet volledig is opgeladen.

De capaciteit van de accu neemt geleidelijk af, ook wanneer u deze niet gebruikt. Om te voorkomen dat u geen opnamen kunt maken, moet u altijd het resterende accuniveau controleren voordat u een opname maakt. Bij een laag accuniveau moet u de camera opladen.

1 Plaats de accu op de acculader.

Duw de accu erin totdat deze vastklikt.

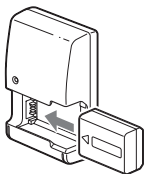

2 Steek de stekker van de acculader in het stopcontact.

Lampje aan: Opladen

Lampje uit: Laden voltooid

Laadtijd	Ongeveer 250 minuten
----------	----------------------

- Bij het opladen van een volledig lege accu bij een temperatuur van 25°C.
- Het CHARGE-lampje gaat uit wanneer het laden is voltooid.

Voor de V.S. en Canada

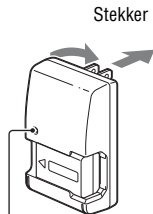

CHARGE-lamp

Voor andere landen/regio's dan de V.S. en Canada

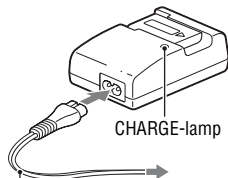

Naar een stopcontact
(aan de wand)

Opmerkingen

- Afhankelijk van de resterende accucapaciteit of de oplaadomstandigheden kan de oplaadtijd langer of korter zijn.
- We adviseren u de accu op te laden bij een omgevingstemperatuur van 10°C tot 30°C. Bij hogere of lagere temperatuur kan het zijn dat u de accu niet efficiënt kunt opladen.
- Steek de stekker van de acculader in het stopcontact dat het dichtste bij is.

De accu/geheugenkaart (los verkrijgbaar) plaatsen

- 1** Open het klepje door het hendeltje van het klepje te verschuiven.

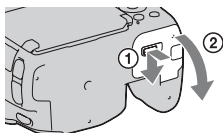

- 2** Verschuif de vergrendelingshendel met de punt van de accu en stop de accu helemaal in de camera.

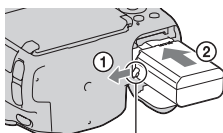

Vergrendelingshendel

- 3** Plaats een geheugenkaart.

- Plaats de geheugenkaart met het afgeschuinde hoekje in de richting zoals wordt afgebeeld en duw totdat de kaart op z'n plaats klikt.

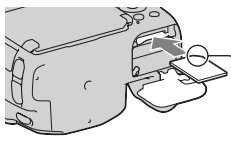

Let erop dat het afgeschuinde hoekje in de juiste richting wijst.

- 4** Sluit het klepje.

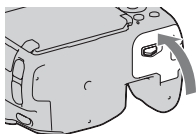

De accu verwijderen

Schakel de camera uit. Schuif de vergrendelingshendel enkele 10 seconden na het uitschakelen van de camera in de richting van de pijl en verwijder de accu. Laat de accu niet vallen.

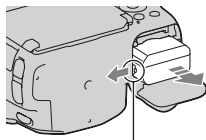

Vergrendelingshendel

De geheugenkaart verwijderen

Controleer of het toegangslampje uit is, open vervolgens het klepje en duw één keer tegen de geheugenkaart.

De resterende acculading controleren

De bijgeleverde accu is een lithium-ionbatterij die functies bevat voor het uitwisselen van informatie over de gebruiksomstandigheden van uw camera. De resterende accuduur wordt weergegeven in percentages op basis van de gebruiksomstandigheden van uw camera.

Accuniveau						"Accu leeg"
	Hoog Laag					U kunt geen foto's meer maken.

Verkrijgbare geheugenkaarten

De volgende geheugenkaarten zijn geschikt voor deze camera. Maar niet gegarandeerd kan worden dat alle geheugenkaarten werken in deze camera.

Type geheugenkaart	Stilstaanden beelden	Films	In deze handleiding
Memory Stick PRO Duo	✓	✓ (Merkteken2)	Memory Stick PRO Duo
Memory Stick PRO-HG Duo	✓	✓	
SD-geheugenkaart	✓	✓ (Klasse 4 of sneller)	SD-kaart
SDHC-geheugenkaart	✓	✓ (Klasse 4 of sneller)	
SDXC-geheugenkaart	✓	✓ (Klasse 4 of sneller)	

- MultiMediaCard kan niet worden gebruikt.

Opmerking

- Beelden die zijn vastgelegd op een SDXC-geheugenkaart kunnen niet worden geïmporteerd op of afgespeeld op een computer of AV-apparatuur die niet geschikt is voor exFAT. Controleer dat het apparaat geschikt is voor exFAT voordat u het aansluit op de camera. Als u uw camera aansluit op een ongeschikt apparaat, zal u misschien worden gevraagd de kaart te formatteren. Reageer hier nooit op met het formatteren van de kaart, omdat u dan alle gegevens op de kaart wist. (exFAT is het bestandssysteem dat wordt gebruikt op SDXC-geheugenkaarten.)

Een lens bevestigen

1 Haal de lensvattingdop van de camera en haal de verpakingsklep van de achterzijde van de lens.

- Als u de lens verwisselt, doe dit dan snel en op een stofvrije plaats om ervoor te zorgen dat er geen stof of vuil in de camera binnerringt.
- Neem, wanneer u opnamen gaat maken de lensdop van de voorzijde van de lens.

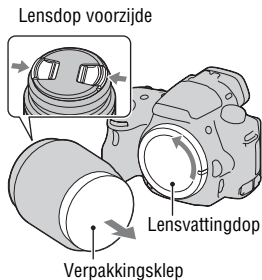

2 Houd de oranje uitlijnmarkeringen (vattingindexen) op de lens en de camera tegenover elkaar.

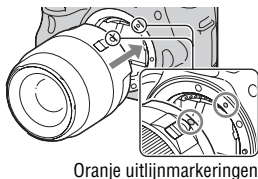

3 Draai vervolgens de lens rechtsom tot deze met een klik wordt vergrendeld.

- Het is belangrijk dat u de lens recht op de camera zet.

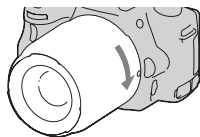

Opmerkingen

- Bij het bevestigen van de lens, mag u de lensontgrendelingsknop niet indrukken.
- Oefen bij het bevestigen van de lens geen grote kracht uit.
- Lenzen met een E-vatting zijn niet geschikt voor deze camera.
- Wanneer u een lens gebruikt die is voorzien van een statiefbevestiging, bevestig de lens dan op het statief met deze bevestiging zodat het gewicht van de lens gemakkelijker in balans kan worden gebracht.

- Wanneer u de camera draagt met de lens erop bevestigd, moet u zowel de camera als de lens stevig vasthouden.
- Houd de lens niet vast aan het gedeelte dat is uitgeschoven voor inzoomen of scherpstellen.

Een zonnekap bevestigen

U wordt geadviseerd een zonnekap te gebruiken ter voorkoming van lichtschitteringen en voor een maximale beeldkwaliteit.

Zet de zonnekap in de vating aan het einde van de lens en klik de kap vast door deze naar rechts te draaien.

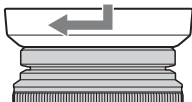

Opmerkingen

- Er wordt geen zonnekap bij de DT 18-55mm F3.5-5.6 SAM geleverd. U kunt de ALC-SH108 (los verkrijgbaar) gebruiken.
- De zonnekap kan het licht van de flitser blokkeren. Verwijder de zonnekap als u de flitser gebruikt.
- Draai de zonnekap wanneer u deze wilt opbergen, los en zet de kap achterstevoren op de lens.

Opmerking over verwisseling van de lens

Als bij de verwisseling van de lens stof of vuil de camera binnendringt en op het oppervlak van de beeldsensor (het onderdeel dat werkt als de film) blijft plakken, kan dit afhankelijk van de opnameomstandigheden als zwarte vlekken zichtbaar zijn in het beeld.

De camera is uitgerust met een stofpreventiefunctie om te voorkomen dat stof op de beeldsensor komt. Toch moet u de lens snel en op een stofvrije plaats verwisselen als u een lens bevestigt/verwijdert.

De camera inschakelen en de klok instellen

Als u de camera voor het eerst inschakelt, wordt het scherm voor de instelling van de Datum/tijd weergegeven.

1 Zet de stroomschakelaar op ON om de camera in te schakelen.

Het scherm voor het instellen van de datum en de tijd, wordt weergegeven.

- Om de camera uit te schakelen, zet u deze op OFF.

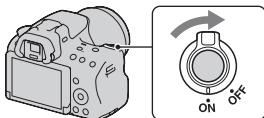

2 Controleer op het LCD-scherm of [Enter] is geselecteerd en druk vervolgens op het midden van de bedieningsknop.

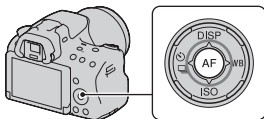

3 Selecteer met ◀/▶ op de bedieningsknop uw tijdzone en druk vervolgens op het midden van de bedieningsknop.

4 Selecteer ieder onderdeel met ◀/▶, en stel de numerieke waarde in met ▲/▼.

[Zomertijd:]: Schakelt de instelling van de zomertijd in of uit.

[Datumformaat:]: Selecteert de indeling van de datum op het scherm.

- Middernacht wordt aangeduid als 12:00 AM, twaalf uur 's middags als 12:00 PM.

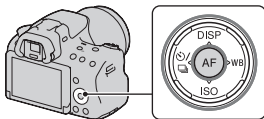

Datum/tijd instellen	
Zomertijd:	<input type="checkbox"/> Off
2012	- 1 - 1 12 : 00 AM
Datumformaat:	J - M - D
◀ Select. ⬆ Aanpassen ⬇ Invoeren	

5 Herhaal stap 4 als u andere onderdelen wilt instellen en druk vervolgens op het midden van de bedieningsknop.

6 Controleer of [Enter] is geselecteerd en druk vervolgens op het midden van de bedieningsknop.

De bewerking voor de instelling van de datum en tijd annuleren

Druk op de MENU-knop.

De datum/tijd opnieuw instellen

Als u de camera voor het eerst inschakelt, wordt het scherm voor de instelling van de datum/tijd automatisch weergegeven. De volgende keer kunt u de datum en de tijd instellen vanuit het menu.

MENU-knop →  1 → [Datum/tijd instellen]

De tijdzone opnieuw instellen

U kunt de tijdzone instellen waar u de camera gebruikt. Hiermee kunt u de tijdzone instellen wanneer u de camera in het buitenland gebruikt.

MENU-knop →  1 → [Tijdzone instellen]

De instelling van datum en tijd bewaren

Deze camera is uitgerust met een interne, oplaadbare batterij voor het bewaren van de datum en tijd en andere instellingen, ongeacht of de camera is ingeschakeld of niet en of de accu is geplaatst of niet.

Stilstaande beelden opnemen

In de stand "Slim automatisch" kunt u gemakkelijk een foto maken van een willekeurig onderwerp onder willekeurige omstandigheden, omdat de camera een inschatting maakt van de situatie en de instellingen aanpast. Kies  om op te nemen op plaatsen waar u geen flitser mag gebruiken.

- 1 Zet de functiekeuzeknop in de stand  of  (Flitser uit).**

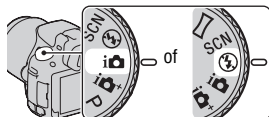

- 2 Houd de camera vast en beoordeel uw opname via het LCD-scherm of de zoeker.**

- 3 Plaats het AF-gebied over het onderwerp van uw keuze.**

- Als de  (camerabewegingswaarschuwing)-indicator knippert, maakt u rustig een foto van het onderwerp terwijl u de camera stabiel houdt of gebruikt u een statief.
- Wanneer de camera de scène herkent, wordt het pictogram Scèneherkenning weergegeven en worden de juiste instellingen voor die scène gebruikt.

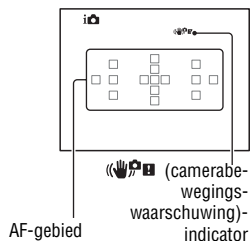

- 4 Bij gebruik van een zoomlens draait u de zoomring en bepaalt u het beeld.**

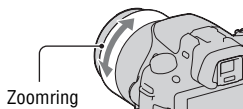

5 Druk de ontspanknop tot halverwege in om scherp te stellen.

Wanneer de scherpstelling is bevestigd, gaat ● of (●) (scherpstellingsindicator) branden.

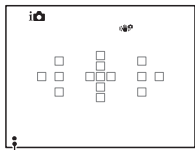
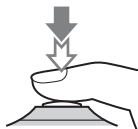

Scherpstellings-indicator

6 Druk de ontspanknop helemaal in om het beeld op te nemen.

- Wanneer de camera een gezicht detecteert en de opname maakt met [Aut. portretomkad.] ingesteld op [Automatisch], wordt het vastgelegde beeld automatisch bijgesneden tot een geschikte compositie. Zowel het origineel als het bijgesneden beeld wordt opgeslagen (bladzijden 29).

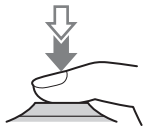

Films maken

1 Druk op de MOVIE-knop als u het opnemen wilt starten.

- Het opnemen van films kan in iedere belichtingsstand worden gestart.
- De sluitertijd en het diafragma worden automatisch aangepast. Als u bepaalde waarden wilt instellen, zet u de functiekeuzeknop op  (Film) (bladzijde 28).
- In de stand voor automatische scherpstelling blijft de camera het beeld scherpstellen.

MOVIE-knop

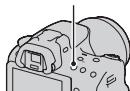

2 Druk weer op de MOVIE-knop als u het opnemen wilt stoppen.

Opmerkingen

- Tijdens het opnemen van een film zal misschien het geluid van de werkende camera en lens worden vastgelegd. U kunt het opnemen van geluid uitschakelen door [Geluid opnemen] in te stellen op [Uit].
- Afhankelijk van de omgevingstemperatuur of de status van de camera zal de tijd voor het zonder onderbreking opnemen van een film misschien korter zijn. Zie "Opmerkingen over het continu opnemen van film".
- Wanneer het -merkteken wordt weergegeven, is de temperatuur van de camera te hoog geworden. Zet de camera uit en wacht tot de temperatuur van de camera is gedaald.

Beelden weergeven

1 Druk op de -knop.

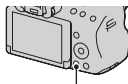

-knop

2 MENU-knop → 1 → [Weergavefunctie] → Selecteer de functie van uw keuze

- Selecteer als u stilstaande beelden wilt weergeven [Mapweergave (stilstaand)] en selecteer [Mapweergave (MP4)] of [AVCHDweergave] als u films wilt afspelen, afhankelijk van de bestandsindeling.

3 Selecteer een beeld met /▶ op de bedieningsknop.

- Druk op het midden van de bedieningsknop als u films wilt afspelen.

Tijdens het weergeven van films	Bediening regelknop/instelwiel
Onderbreken/hervatten	●
Snel vooruit	▶
Snel achteruit	◀
Langzaam vooruit	Draai in de pauzestand het instelwiel naar rechts
Langzaam achteruit	Draai in de pauzestand het instelwiel naar links • De film wordt beeldje-voor-beeldje afgespeeld.
Het geluidsvolume aanpassen	▼ → ▲/▼
De informatie weergeven	▲

Opmerking

- Films die met andere apparaten zijn opgenomen, zullen misschien niet op deze camera kunnen worden afgespeeld.

Beelden wissen (Wissen)

Als u eenmaal een beeld hebt gewist, kunt u dit niet herstellen. Controleer vooraf of u het beeld al dan niet wilt wissen.

Opmerking

- Beveiligde beelden kunnen niet worden gewist.

Het beeld wissen dat wordt weergegeven

- 1 Geef het beeld weer dat u wilt wissen en druk vervolgens op de -knop.**

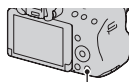

-knop

- 2 Selecteer [Wissen] met  op de bedieningsknop en druk vervolgens op het midden van de bedieningsknop.**

Opnamen maken met verschillende opnamefuncties

Zet de functiekeuzeknop in de stand van uw keuze.



De volgende opnamefuncties worden bij de camera geleverd:

i (Slim automatisch)/ ⚡ (Flitser uit)	In de stand "Slim automatisch" kunt u gemakkelijk een foto maken van een willekeurig onderwerp onder willekeurige omstandigheden, omdat de camera een inschatting maakt van de situatie en de instellingen aanpast. Selecteer "Flitser uit" wanneer u opnamen wilt maken zonder de flitser.
i+ (Superieur automatisch)	De camera herkent en evalueert de opnameomstandigheden en de juiste instellingen worden automatisch gekozen. De camera slaat 1 geschikt beeld op door, als dat nodig is, beelden te combineren of te scheiden.
SCN (Scènekeuze)	U kunt met de selectie van een juiste instelling voor het onderwerp of de opnamesituatie een foto maken met een geschikte instelling voor het onderwerp.
⌘ (Panorama d. beweg.)	Biedt u de mogelijkheid panoramische beelden te op te nemen.
3D (3D-panor. d. beweg.)	Biedt u de mogelijkheid 3D panoramische beelden op te nemen voor weergave op een TV-toestel dat geschikt is voor 3D.
T (Tele-zoom continuvoork. AE)	De camera blijft opnamen maken zolang u de ontspanknop volledig ingedrukt houdt. Het middelste gedeelte op het scherm wordt bijgesneden en de camera neemt continu beelden op met een snelheid van ongeveer 7 beelden per seconde.
F (Film)	Biedt u de mogelijkheid films op te nemen waarbij u de belichting zelf hebt aangepast (zowel de sluitertijd als de diafragma waarde).
P (Autom. programma)	Biedt u de mogelijkheid opnamen te maken waarbij de belichting automatisch wordt aangepast (zowel de sluitertijd als de diafragma waarde). U kunt de andere instellingen zelf aanpassen.
A (Diafragma voorkeuze)	Biedt u de mogelijkheid opnamen te maken nadat u de diafragma waarde zelf hebt aangepast met het instelwiel.
S (Sluitertijd voorkeuze)	Biedt u de mogelijkheid opnamen te maken nadat u de sluitertijd zelf hebt aangepast met het instelwiel.
M (Handm. belichting)	Biedt u de mogelijkheid opnamen te maken waarbij u de belichting zelf hebt aangepast (zowel de sluitertijd als de diafragma waarde) met het instelwiel.

Funcities die kunnen worden geselecteerd met de Fn-knop (Functieknop)

De funcities die kunnen worden geselecteerd met de Fn-knop, zijn de volgende:

Scènekeuze	Selecteert uit de voorkeuze-instellingen voor Scèneselectie de functie die geschikt is voor de opnamecondities. (Portret/Sportactie/Macro/Landschap/Zonsondergang/Nachtscène/Schemeropen. uit hand/Nachtportret)
Film	Selecteert de belichtingsstand die bij uw onderwerp of effect past en neemt films op. (P/A/S/M)
Transportfunctie	Stelt de transportfunctie in, bijvoorbeeld doorlopende opnamen. (Enkele opname/Continue opname/Zelfontspanner/Bracket: continu/Bracket enkel/Witbalansbracket)
Flitsfunctie	Stelt de flitsstand in. (Flitser uit/Automatisch flitsen/Invulflits/Langz. flitssync./Eindsynchron./Draadloos)
Autom. scherpst.	Selecteert de scherpstelmethode die past bij de beweging van het onderwerp. (Enkelvoudige AF/Automatische AF/Continue AF)
AF-gebied	Selecteert het scherpstelgebied. (Breed/Zone/Punt/Lokaal)
Object volgen	Houdt het onderwerp scherp in beeld terwijl het wordt gevolgd. (Aan/Uit)
Lach-/Gezichtsherk.	Legt automatisch gezichten vast met optimale scherpstelling en belichting./Opname wanneer een glimlach wordt waargenomen. (Gezichtsh. Uit/Gezichtsherkenning Aan (ger. gezicht.)/Gezichtsh. aan/Lach-sluiter)
Aut. portretomkad.	Analyseert de scène wanneer een gezicht wordt vastgelegd en slaat automatisch nog een beeld met een uitgebalanceerde compositie op. (Automatisch/Uit)
ISO	Stelt de gevoeligheid voor licht in. Hoe hoger het getal, des te sneller de sluitertijd. (Ruisond. Multi Frame/ISO AUTO tot 16000)
Lichtmeetfunctie	Selecteert de manier voor het meten van de helderheid. (Meervelds/Centrum gericht/Spot)

Flitscompensatie	Past de intensiteit van het flitslicht aan. (+2,0EV tot -2,0EV)
Witbalans	Past de kleurtinten van beelden aan. (Aut. witbalans/Daglicht/Schaduw/Bewolkt/Gloeilamp/ TL-licht: warm wit/TL-licht: koel wit/TL-licht: daglichtwit/ TL-licht: daglicht/Flitslicht/Kl.temp./Filter/Eigen)
DRO/Auto HDR	Compenseert automatisch de helderheid en het contrast. (Uit/Dyn.-bereikoptim/Auto HDR)
Creatieve stijl	Selecteert de beeldverwerking van uw keuze. (Standaard/Levendig/Portret/Landschap/Zonsondergang/ Zwart-wit)
Foto-effect	Maakt opname met het effectfilter naar keuze voor een meer indrukwekkende expressie. (Uit/Speelgoedcamera/Hippe kleuren/Posterisatie/Retrofoto/ Zachte felle kleuren/Deelkleur/Hg. contr. monochr./Soft focus/HDR-schilderij/Mono. m. rijke tonen/Miniatuur)

De functies die met de MENU-knop geselecteerd kunnen worden

U kunt de basisinstellingen instellen voor de camera als geheel of functies uitvoeren zoals opnemen, afspelen of andere bewerkingen.

Druk op de MENU-knop, stel vervolgens het item van uw keuze in met ▲/▼/◀/▶ op de bedieningsknop en druk vervolgens op het midden van de bedieningsknop.

Selecteer een bladzijde van het menu Selecteer een item op het menu

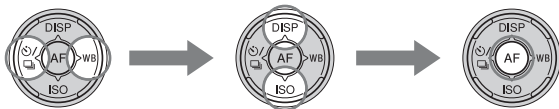

De gidsfunctie van de camera gebruiken

Gids In-de-Camera

Wanneer u op de ? (Gids In-de-Camera)-knop op het Fn-scherf of het menuscherm drukt, verschijnt automatisch een gids op basis van de op dat moment geselecteerde functie of instelling.

Selecteer niet-beschikbare functies of instellingen op het Fn-scherf, druk vervolgens op het midden van de bedieningsknop en de betreffende instelling wordt aangeduid zodat u deze kunt inschakelen.

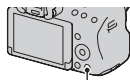

? (Gids In-de-Camera)-knop

Opnametip

De camera geeft de opnametips weer op basis van de geselecteerde opnamestand.

1 Druk op de ? (Gids In-de-Camera)-knop wanneer het scherm met de opname-informatie wordt weergegeven.

Er verschijnt automatisch een lijst van opnametips op basis van het actuele onderwerp.

2 Selecteer de opnametip van uw keuze met ▲/▼ op de bedieningsknop en druk vervolgens op het midden van de bedieningsknop.

De opnametip wordt weergegeven.

- U kunt door het scherm bladeren met ▲/▼.
- U kunt het item selecteren met ◀/▶.

Toegang tot alle opnametips

U kunt vanuit het menu alle opnametips doorzoeken.

Gebruik dit item wanneer u opnametips wilt lezen die u eerder hebt gezien.

MENU-knop → **3** → **[Lijst met opnametips]** → **Selecteer de opnametip van uw keuze**

Met uw computer

De volgende toepassingen staan op de CD-ROM (bijgeleverd) en zij bieden een veelzijdiger gebruik van beelden die u met uw camera hebt geschoten.

- "Image Data Converter"

U kunt RAW-beeldbestanden openen.

- "PlayMemories Home"

U kunt stilstaande beelden of films opgenomen met de camera naar uw computer importeren zodat u deze kunt bekijken en verschillende handige functies kunt gebruiken om de vastgelegde beelden te verfrazen.

Zie voor meer gedetailleerde opmerkingen over installatie bladzijde 34.

Opmerkingen

- Gebruik "Image Data Converter" om Raw-beelden weer te geven.
- "PlayMemories Home" is niet geschikt voor Mac-computers. Wanneer u beelden weergeeft op Mac-computers, moet u de juiste software gebruiken die is meegeleverd met de Mac-computer.

Aanbevolen computeromgeving (Windows)

De volgende computeromgeving wordt aanbevolen wanneer u de bijgeleverde software gebruikt en beelden importeert via een USB-aansluiting.

Besturingssysteem (voorgeïnstalleerd)	Microsoft Windows XP* SP3/Windows Vista** SP2/Windows 7 SP1
"PlayMemories Home"	CPU: Intel Pentium III 800 MHz of sneller (Voor het afspelen/bewerken van de High Definition-films: Intel Core Duo 1,66 GHz of sneller/Intel Core 2 Duo 1,66 GHz of sneller, Intel Core 2 Duo 2,26 GHz of sneller (AVC HD (FX/FH))) Geheugen: Windows XP 512 MB of meer (1 GB of meer wordt aanbevolen), Windows Vista/Windows 7 1 GB of meer Vaste schijf: Vrije schijfruimte benodigd voor installatie-ongeveer 500 MB Computerscherm: Schermresolutie-1024 x 768 beeldpunten of meer
"Image Data Converter Ver. 4"	CPU/geheugen: Pentium 4 of sneller/1 GB of meer Computerscherm: 1024 x 768 beeldpunten of meer

* 64-bits edities en startersedities worden niet ondersteund. Windows Image Mastering API (IMAPI) Ver.2.0 of later is vereist als u de functie voor het maken van discs wilt gebruiken.

** Starterseditie wordt niet ondersteund.

Aanbevolen computeromgeving (Mac)

De volgende computeromgeving wordt aanbevolen wanneer u de bijgeleverde software gebruikt en beelden importeert via een USB- aansluiting.

Besturingssysteem (voorgeïnstalleerd)	USB-aansluiting: Mac OS X v10.3 – 10.7 "Image Data Converter Ver.4": Mac OS X v10.5, 10.6 (Snow Leopard), 10.7 (Lion)
"Image Data Converter Ver.4"	CPU: Intel Core Solo/Core Duo/Core 2 Duo of sneller Geheugen: 1 GB of meer wordt aanbevolen. Computerscherm: 1024 × 768 beeldpunten of meer

Opmerkingen

- De juiste werking kan niet worden gegarandeerd in een computeromgeving die is opgewaarderd tot een van de bovenstaande besturingssystemen of in een computeromgeving met meerdere besturingssystemen (multi-boot).
- Als u 2 of meer USB-apparaten tegelijkertijd op een computer aansluit, is het mogelijk dat, afhankelijk van het type USB-station dat is aangesloten, sommige apparaten, waaronder de camera, niet zullen werken.
- Wanneer u de camera aansluit met behulp van een USB-interface die compatibel is met Hi-Speed USB (USB 2.0-compatibel) is geavanceerde gegevensoverdracht (High Speed) mogelijk omdat de camera compatibel is met Hi-Speed USB (USB 2.0-compatibel).
- Wanneer de computer ontwaakt uit de waak- of slaapstand, is het mogelijk dat de communicatie tussen de camera en uw computer zich niet op hetzelfde moment herstelt.

De software gebruiken

De software installeren (Windows)

Meld aan als beheerder.

1 Schakel de computer in en plaats de cd-rom (bijgeleverd) in het cd-rom-station.

Het scherm met het installatiemenu wordt weergegeven.

- Als het niet verschijnt, dubbelklikt u op [Computer] (Voor Windows XP: [Deze computer]) →  (PMHOME) → [Install.exe].
- Als het scherm Automatisch afspelen verschijnt, selecteert u "Install.exe uitvoeren" en volgt u de instructies die op het scherm verschijnen voor het vervolg van de installatie.

2 Sluit de camera aan op de computer.

3 Klik op [Installeren].

Controleer of zowel "Image Data Converter" als "PlayMemories Home" is aangevinkt en volg de instructies op het scherm.

- Wanneer het bevestigingsbericht voor het opnieuw opstarten verschijnt, start u de computer opnieuw op volgens de instructies op het scherm.
- DirectX zal misschien worden geïnstalleerd afhankelijk van de systeemomgeving van uw computer.

4 Verwijder de cd-rom nadat de installatie is voltooid.

De volgende software is geïnstalleerd en er verschijnen pictogrammen op het bureaublad.

"Image Data Converter"

"PlayMemories Home"

"PlayMemories Home help-gids"

Opmerking

- Als "PMB" (Picture Motion Browser), geleverd bij een camera die voor 2011 is aangeschaft, al op de computer is geïnstalleerd, wordt "PMB" overschreven door "PlayMemories Home" en kunt u mogelijk niet alle functies van "PMB" gebruiken.

De software installeren (Mac)

Meld aan als beheerder.

1 Schakel uw Mac-computer in en plaats de cd-rom (bijgeleverd) in het cd-rom-station.

2 Dubbelklik op het pictogram van de cd-rom.

3 Kopieer het bestand [IDC_INST.pkg] in de map [MAC] naar het pictogram van de vaste schijf.

4 Dubbelklik op het bestand [IDC_INST.pkg] in de kopieerbepbestemmingsmap.

Volg de aanwijzingen op het scherm om het installeren te voltooien.

"Image Data Converter" gebruiken

Met "Image Data Converter" kunt u onder meer het volgende doen:

- Beelden, opgenomen in RAW-indeling, bewerken door verschillende correcties toe te passen, zoals tooncurve en beeldscherpte.
- Beelden aanpassen met witbalans, belichting en Instellingen, enz.
- De beelden die worden getoond en bewerkt op een computer, opslaan. U kunt het beeld opslaan als RAW-bestand of in de algemene bestandsindeling.
- RAW/JPEG-beelden die met deze camera zijn vastgelegd, op het scherm tonen en vergelijken.
- De beelden een beoordeling geven op een schaal van vijf.
- Kleurlabels instellen.

Raadpleeg de Help als u "Image Data Converter" wilt gebruiken.

Klik op [start] → [Alle programma's] → [Image Data Converter] → [Help] → [Image Data Converter Ver.4].

"Image Data Converter" ondersteuningspagina (alleen in het Engels)
<http://www.sony.co.jp/ids-se/>

"PlayMemories Home" gebruiken

Met "PlayMemories Home" kunt u onder meer het volgende doen:

- Beelden instellen die met de camera zijn opgenomen, en ze op de computer weergeven.
- De beelden op de computer op een kalender rangschikken op opnamedatum voor weergave.
- Stilstaande beelden bewerken (rode-ogen-correctie, enz.), afdrukken, als e-mailbijlage versturen en de opnamedatum veranderen.
- Stilstaande beelden afdrukken of opslaan met de datum.
- Blu-ray-discs of DVD-discs maken van AVCHD-films geïmporteerd op een computer. (Er is een omgeving met een Internet-verbinding vereist wanneer een Blu-ray-disc/DVD voor de eerste keer wordt gemaakt.)

Opmerkingen

- "PlayMemories Home" is niet geschikt voor Mac-computers. Wanneer u beelden weergeeft op Mac-computers, moet u de juiste software gebruiken die is meegeleverd met de Mac-computer.
- Films die zijn opgenomen met de instelling [60i 24M(FX)]/[50i 24M(FX)] of [24p 24M(FX)]/[25p 24M(FX)] in [Opname-instelling] worden geconverteerd door "PlayMemories Home" voor het aanmaken van een AVCHD-opnamedisc. Deze conversie kan lange tijd in beslag nemen. Ook kunt u niet een disc aanmaken met de oorspronkelijke beeldkwaliteit. Als u de oorspronkelijke beeldkwaliteit wilt behouden, moet u uw films op een Blu-ray-disc opslaan.

Raadpleeg "PlayMemories Home help-gids" als u "PlayMemories Home" wilt gebruiken.

Dubbelklik op de snelkoppeling van  (PlayMemories Home help-gids) op het bureaublad. Of klik op [start] → [Alle programma's] → [PlayMemories Home] → [PlayMemories Home help-gids].

"PlayMemories Home" ondersteuningspagina (alleen in het Engels)
<http://www.sony.co.jp/pmh-se/>

Lijst van pictogrammen op het scherm

Graf. weerg. (LCD-scherm)

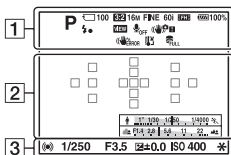

Alle info weergeven (LCD-scherm)

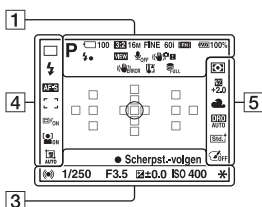

Voor afspelen (Weergave Basisinformatie)

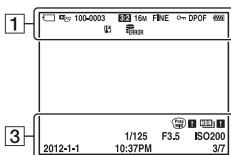

1

Scherm	Indicatie
 	Belichtingsfunctie (28)
 	Pictogrammen Scèneherkenning (23)
 	Geheugenkaart (16)/ Uploaden
100	Resterend aantal opneembare beelden
3:2 16:9	Beeldverhouding van stilstaande beelden
3D	3D-panor. d. beweg.
16M 8.4M 4.0M 14M 7.1M 3.4M WIDE STD 16:9	Beeldgrootte van stilstaande beelden
RAW RAW+J FINE STD	Beeldkwaliteit van stilstaande beelden
60i 24p 50i 25p	Beeldfrequentie van films

Overige

Schermscherm	Indicatie
	Beeldgrootte van films
100%	Resterend accuvermogen (17)
	Flitser wordt opgeladen
	Effect op OFF (UIT) zetten
	Geen audio-opnamen bij films
	SteadyShot/ Waarschuwing camerabeweging
	SteadyShot fout
	Waarschuwing voor oververhitting (6)
	Databasebestand vol/ Databasebestandsfout
	Weergavestand
100-0003	Map - bestandsnummer
	Beveiligen
DPOF	DPOF ingesteld
	Waarschuwing resterend accuvermogen (17)

2



Schermscherm	Indicatie
	Spot-lichtmeetveld (29)
	AF-gebied (29)
	Slimme zoom
	Helder Beeld Zoom
	Digitale zoom
	Sluittijdindicatie
	Diafragma-indicatie

3









Schermscherm	Indicatie
OPNAME 0:12	Opnametijd van de film (m:s)
	Scherpstellen (24)
1/250	Sluittijd (28)
F3.5	Diafragma (28)
	EV-schaalverdeling (Alleen voor zoeker)
	Belichtingscompensatie
	AE-vergrendeling
	Waarschuwing Auto HDR-beeld
	Fout Beeldeffect
ISO400	ISO-gevoeligheid
3/7	Bestandsnummer/Aantal beelden in de weergavestand
2012-1-1 10:37AM	Opnamedatum

4

Schermscherm	Indicatie
	Transportfunctie
	Flitsfunctie/Rode-ogen- vermindering
	Scherpstellingsfunctie (29)
	AF-gebied (29)
	Object volgen (29)

Scherms	Indicatie
	Gezichtsherkenning (29)/ Lach-sluiting (29)
	Autom. portretkader (29)
	Glimlachdetectie- gevoeligheid-indicator (29)

5

Scherms	Indicatie
	Lichtmeetfunctie (29)
	Flitscompensatie (29)
AWB   7500K A5 G5	Witbalans (Automatisch, Voor ingesteld, Eigen, Kleurtemperatuur, Kleurfilter)
 	Dynamisch- bereikoptimalisatie (29)/ Auto HDR (29)
 +3 +3 +3	Creatieve Stijl (29)/ Contrast, Verzadiging, Scherpte
	Beeldeffect (29)

Meer te weten komen over de camera (α -handboek)

" α -handboek" heeft een gedetailleerde uitleg over hoe de camera te gebruiken en is opgenomen op de CD-ROM (bijgeleverd). Raadpleeg het voor uitgebreide instructies over de vele functies van de camera.

Voor Windows-gebruikers

- 1** Schakel de computer in en plaats de cd-rom (bijgeleverd) in het cd-rom-station.
- 2** Klik op [Handboek].
- 3** Klik op [Installeren].
- 4** Start " α -handboek" vanaf de snelkoppeling op het bureaublad.

Voor Mac-gebruikers

- 1** Schakel de computer in en plaats de cd-rom (bijgeleverd) in het cd-rom-station.
- 2** Selecteer de map [Handbook] en kopieer "Handbook.pdf" dat in de map [NL] staat, naar uw computer.
- 3** Dubbelklik op "Handbook.pdf" wanneer het kopiëren is voltooid.

Controleren hoeveel beelden/hoe lang kunnen/kan worden opgenomen

Nadat u een geheugenkaart in de camera hebt geplaatst en de stroomschakelaar hebt ingesteld op ON, wordt het aantal beelden dat kan worden opgenomen (als u blijft opnemen met de huidige instellingen) afgebeeld op het scherm.

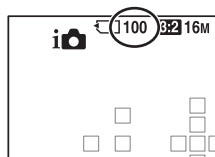

Opmerkingen

- Wanneer "0" (het aantal opneembare beelden) geel knippert, is de geheugenkaart vol. Vervang de geheugenkaart door een andere of wis beelden op de huidige geheugenkaart (bladzijde 27).
- Wanneer "NO CARD" (het aantal opneembare beelden) geel knippert, betekent dit dat er geen geheugenkaart is geplaatst. Plaats een geheugenkaart.

Het aantal beelden dat op een geheugenkaart kan worden opgenomen

De onderstaande tabel laat zien hoeveel beelden bij benadering kunnen worden opgenomen op een geheugenkaart die met deze camera is geformatteerd. De waarden zijn gedefinieerd aan de hand van tests met standaardgeheugenkaarten van Sony. De waarden kunnen variëren afhankelijk van de opnamecondities en het type geheugenkaart dat wordt gebruikt.

Image Size: L 16M

Aspect Ratio: 3:2*

"Memory Stick PRO Duo"

(Eenheden: Beelden)

Capaciteit	2GB	4GB	8GB	16GB	32GB
Formaat					
Standaard	410	820	1650	3350	6700
Fijn	295	590	1150	2400	4800
RAW en JPEG	80	160	325	650	1300
RAW	110	220	445	890	1750

* U kunt meer beelden opnemen dan is aangegeven in de bovenstaande tabel als u [Aspect Ratio] instelt op [16:9] (behalve wanneer [RAW] is geselecteerd).

Het aantal beelden dat kan worden opgenomen bij gebruik van een accu

Het aantal beelden dat u bij benadering kunt opnemen is als volgt als u de camera gebruikt met de accu (bijgeleverd) op volle capaciteit.

Afhankelijk van de gebruiksomstandigheden kunnen de werkelijke aantallen lager uitvallen dan hier aangegeven.

LCD-schermmodus	Ong. 500 beelden
Zoekerfunctie	Ong. 450 beelden

- Het aantal wordt berekend aan de hand van een volle accu en voor de volgende omstandigheden:
 - Bij een omgevingstemperatuur van 25°C.
 - Met de accu die gedurende een uur is opgeladen, nadat de CHARGE-lamp is uitgegaan.
 - Sony "Memory Stick PRO Duo" (los verkrijgbaar) gebruiken.
 - [Quality] is ingesteld op [Fijn].
 - [Autom. scherpst.] is ingesteld op [Automatische AF].
 - Als u iedere 30 seconden eenmaal opneemt.
 - De flitser gaat iedere 2 keer eenmaal af.
 - Als de camera na elke 10 opnamen eenmaal wordt uit- en ingeschakeld.
- De meetmethode is gebaseerd op de CIPA-norm.
(CIPA: Camera & Imaging Products Association)

Beschikbare opnametijd voor een film

Onderstaande tabel toont de totale opnametijden die ongeveer gelden bij gebruik van een geheugenkaart die is geformatteerd met deze camera.

"Memory Stick PRO Duo"

(h (uur), m (minuut))

Capaciteit Opname- instelling	2GB	4GB	8GB	16GB	32GB
60i 24M(FX)/ 50i 24M(FX)	10 m	20 m	40 m	1 h 30 m	3 h
60i 17M(FH)/ 50i 17M(FH)	10 m	30 m	1 h	2 h	4 h 5 m
24p 24M(FX)/ 25p 24M(FX)	10 m	20 m	40 m	1 h 30 m	3 h
24p 17M(FH)/ 25p 17M(FH)	10 m	30 m	1 h	2 h	4 h 5 m
1440×1080 12M	20 m	40 m	1 h 20 m	2 h 45 m	5 h 30 m
VGA 3M	1 h 10 m	2 h 25 m	4 h 55 m	10 h	20 h 5 m

Opmerkingen

- De tijd dat films kunnen worden opgenomen varieert omdat de camera is uitgerust met VBR (Variable Bit Rate - Variabele Bitfrequentie) en dat past automatisch de beeldkwaliteit aan aan de scène die wordt opgenomen. Wanneer u een snel bewegend onderwerp vastlegt, is het beeld helderder maar de tijd dat kon worden opgenomen korter, omdat bij het opnemen meer geheugen wordt gebruikt. De tijd kan ook variëren afhankelijk van de opnameconditie of het onderwerp of de instelling van beeldkwaliteit/-grootte.
- De getoonde waarden zijn niet de ononderbroken opnametijd.
- De opnametijd kan afhankelijk zijn van de opnamecondities en de gebruikte geheugenkaart.
- Stop met het maken van de filmopname, wanneer [12] wordt aangeduid. De temperatuur is in de camera tot een onaanvaardbare hoogte opgelopen.
- Zie voor nadere informatie over het afspelen van films, bladzijde 26.

Opmerkingen over het continu opnemen van film

- Opnemen van film van hoge beeldkwaliteit of zonder onderbreking opnamen maken met de APS-C-formaat beeldsensor vraagt veel vermogen. Daarom zal, als u doorgaat met opnamen maken, de temperatuur in de camera oplopen, vooral die van de beeldsensor. In dergelijke gevallen schakelt de camera zichzelf uit omdat hoge temperaturen de kwaliteit van de beelden nadelig beïnvloeden of het interne mechanisme van de camera te veel belasten.
- De tijd die beschikbaar is voor het opnemen van film, is als volgt, wanneer de camera begint met opnemen nadat de camera enige tijd uitgeschakeld is geweest. (De volgende waarden zijn een aanduiding van de ononderbroken tijd vanaf het moment dat de camera start met opnemen totdat de camera stopt met opnemen.)

Omgevingstemperatuur:	Tijd voor het ononderbroken opnemen van films
20°C	Ongeveer 29 minuten
30°C	Ongeveer 29 minuten
40°C	Ongeveer 26 minuten

- De tijd die beschikbaar is voor het opnemen van films varieert met de temperatuur of de conditie van de camera voor u met het opnemen begint. Als u vaak opnamen opnieuw componeert of beelden opneemt nadat de camera is ingeschakeld, loopt de temperatuur in de camera op en is de tijd die beschikbaar is voor het maken van opnamen korter dan de waarden die in bovenstaande tabel staan, aangeven.
- Als de camera stopt met het maken van opnamen als gevolg van de temperatuur, laat het toestel dan een aantal minuten uitgeschakeld liggen. Start met het maken van opnamen nadat de temperatuur in de camera volledig is gedaald.
- Als u de volgende punten in acht neemt, is de tijd dat u opnamen kunt maken langer.
 - Bewaar de camera buiten het bereik van direct zonlicht.
 - Zet de camera uit wanneer u het toestel niet gebruikt.
 - Gebruik een statief, als dat mogelijk is, en schakel de SteadyShot-functie uit.
- De maximale grootte van een filmbestand is ongeveer 2 GB. Wanneer de bestandsgrootte ongeveer 2 GB is, stopt de opname automatisch wanneer [Bestandsindeling] is ingesteld op [MP4], en er wordt automatisch een nieuw filmbestand aangemaakt wanneer [Bestandsindeling] is ingesteld op [AVCHD].
- De maximale ononderbroken opnametijd is 29 minuten.

Technische gegevens

Camera

[Systeem]

Type camera	Digitale camera met verwisselbare lens
Lens	lens met Montagestuk A

[Beeldsensor]

Beeldformaat	23,5 mm×15,6 mm (APS-C-formaat) CMOS-beeldsensor
Totaal aantal pixels van beeldsensor	Ong. 16 500 000 pixels
Effectief aantal pixels van de camera	Ong. 16 100 000 pixels

[SteadyShot]

Voor stilstaande beelden	Systeem: Beeldsensor-verschuivingsmechanisme Effect: Ongev. 2,5 EV tot 4,0 EV in sluitertijd (afhankelijk van de opnamecondities en de bevestigde lens)
Voor films	Systeem: Electronisch

[Stofpreventie]

Systeem	Antistatische laag op laagdoorlaatfilter en beeldsensorverschuivings-mechanisme
---------	---

[Automatisch scherpstellingssysteem]

Systeem	TTL-fasedetectiesysteem, type 15 punten (3 punten gekruist)
Gevoeligheidsbereik	-1 EV tot 18 EV (bij ISO 100-equivalent)
AF-hulplicht	Ongev. 1 m tot 5 m

[Elektronische zoeker]

Type	Elektronische zoeker (Kleur)
Schermgrootte	1,2 cm (type 0,46)
Totaal aantal pixels	Equivalent 1 440 000 beeldpunten
Effectief aantal beeldpunten	Als [Zoekervergroting] is ingesteld op [Maximum]: Equivalent 1 440 000 beeldpunten Als [Zoekervergroting] is ingesteld op [Standaard]: Equivalent 1 253 280 beeldpunten
Kaderbereik	100%

Vergroting	Als [Zoekervergroting] is ingesteld op [Maximum]: 1,19 × met 50 mm-lens op oneindig -1 m^{-1} (dioptrie) Als [Zoekervergroting] is ingesteld op [Standaard]: 1,09 × met 50 mm-lens op oneindig -1 m^{-1} (dioptrie)
Oogafstand	Als [Zoekervergroting] is ingesteld op [Maximum]: Ongeveer 17 mm van het zoekerkapje, 16 mm van het kader van het zoekerkapje (bij -1 m^{-1}) Als [Zoekervergroting] is ingesteld op [Standaard]: Ongeveer 19 mm van het zoekerkapje, 18 mm van het kader van het zoekerkapje (bij -1 m^{-1})
Dioptrieaanpassing	$-4,0 \text{ m}^{-1}$ tot $+4,0 \text{ m}^{-1}$ (dioptrie)

[LCD-monitor]

Type	Type 2,7 brede drive/Clear Photo LCD-scherm
Totaalaantal pixels	230 400 (320 × 3 (RGB) × 240) pixels

[Belichtingsregeling]

Lichtmeet cel	"Exmor" CMOS-sensor
Meetmethode	1 200-zone evaluatieve meting
Meetbereik	-2 EV tot $+17 \text{ EV}$ op Meervelds, centrumgericht, spotmeetstanden (bij ISO 100-equivalent met F1.4-lens)

ISO-gevoeligheid (Recommended exposure index)

Stilstaande beelden: AUTO (ISO 100 – 3 200), ISO 100 tot 16 000 (1 EV Stap)

Films: AUTO (ISO 100 – 3 200-equivalent), ISO 100 tot 3 200-equivalent (1 EV Stap)

Belichtingscorrectie	$\pm 3,0 \text{ EV}$ (1/3 EV stap)
----------------------	------------------------------------

[Sluiter]

Type	Elektronisch gestuurd, verticale beweging, spleet-type
Sluittijdgebied	Stilstaande beelden: 1/4 000 seconde tot 30 seconden, bulb Films: 1/4 000 seconden tot 1/4 seconden (1/3 stap), tot 1/60 in AUTO-modus

Flitssynchronisatiesnelheid	1/160 seconde
-----------------------------	---------------

[Ingebouwde flitser]



Flitser G.Nr.	GN 10 (in meters bij ISO 100)
Recycletijd	Ong. 3 seconden
Dekking flitser	Dekt 18 mm lens af (brandpuntsafstand die de lens aangeeft)
Flitscorrectie	$\pm 2,0 \text{ EV}$ (1/3 EV stap)

Flitsbereik

Diafragma		F2.8	F4.0	F5.6
ISO-instelling	100	1 m – 3,6 m	1 m – 2,5 m	1 m – 1,8 m
	200	1 m – 5 m	1 m – 3,6 m	1 m – 2,5 m
	400	1,4 m – 7,1 m	1 m – 5 m	1 m – 3,6 m
	800	2 m – 10 m	1,4 m – 7,1 m	1 m – 5 m

[Continu opnemen]

Snelheid Continu opnemen

Tele-zoom continuvoork. AE: Maximaal 7 beelden per seconde/ Hi Maximaal 5,5 beelden per seconde/
 Lo: Maximaal 2,5 beelden per seconde

- Onze meetomstandigheden. De snelheid van de voortdurende opname kan lager zijn, afhankelijk van de opnameomstandigheden (beeldgrootte, ISO-instelling, Diafragma waarde, NR bij hoge ISO of de instelling van [Lenscomp.: vervorming]).

Het maximale aantal opeenvolgende opnamen

In modus Tele-zoom continuvoork. AE

Fijn: 17 beelden / Standaard: 18 beelden

Bij Continu opnemen

Fijn: 15 beelden/Standaard: 16 beelden/

RAW en JPEG: 6 beelden/RAW: 7 beelden

[Beeld zoomen afspelen]

Schaalbereik

Beeldgrootte: L: Ongev. $\times 1,0 - \times 15,4$ /M: Ongev. $\times 1,0 - \times 11,2$ /S: Ongev. $\times 1,0 - \times 7,7$ **[Opname-indeling]**

Bestandsformaat

Geschikt voor JPEG (DCF Ver. 2.0, Exif Ver. 2.3, MPF Baseline), RAW (de exclusieve ARW2.3-indeling van Sony)

3D stilstaande beelden

Geschikt voor MPO (MPF Extended (Disparity Image))

Film (AVCHD-formaat)

Compatibel met AVCHD-formaat versie 2.0

Video: MPEG-4 AVC/H.264

Audio: Dolby Digital 2ch, uitgerust met Dolby Digital Stereo Creator

- Gefabriceerd onder licentie van Dolby Laboratories.

Film (MP4-indeling)

Video: MPEG-4 AVC/H.264

Audio: MPEG-4 AAC-LC 2ch

[Opnamemedium]

"Memory Stick PRO Duo", SD-kaart

[Ingangs-/uitgangsaansluitingen]

USB	miniB, Hi-Speed USB (USB 2.0)
HDMI	HDMI-miniaansluiting
Microfoonaansluiting	∅ 3,5 mm Stereo-miniaansluiting
REMOTE-aansluiting	

[Stroomvoorziening, algemeen]

Gebruikte accu Opladbare accu NP-FW50

[Overige]

Microfoon	Stereo
Luidspreker	Mono
Afdrukfuncties	Compatibel met Exif Print, compatibel met PRINT Image Matching III, compatibel met DPOF
Afmetingen	Ongev. 124,4 mm × 92 mm × 84,7 mm (B/H/D, exclusief uitstekende delen)
Gewicht	Ongev. 506 g (met batterij en "Memory Stick PRO Duo") Ongev. 448 g (alleen body)
Bedrijfstemperatuur	0°C tot 40°C

Opmerkingen over de compatibiliteit van beeldgegevens

- Deze camera voldoet aan de universele DCF (Design rule for Camera File system)-norm zoals vastgesteld door JEITA (Japan Electronics and Information Technology Industries Association).
- Er worden geen garanties gegeven dat beelden, die met deze camera zijn opgenomen, kunnen worden weergegeven op andere apparatuur, of dat beelden die met andere apparatuur zijn opgenomen of bewerkt, kunnen worden weergegeven op deze camera.

Wijzigingen in ontwerp en technische gegevens zijn voorbehouden zonder voorafgaande kennisgeving.

Acculader/Accu

BC-VW1 Acculader

Ingangsspanning	100 V - 240 V wisselstroom, 50/60 Hz, 4,2 W
Uitgangsspanning	8,4 V gelijkstroom, 0,28 A
Bedrijfstemperatuur	0 °C tot 40 °C
Bereik opslagtemperatuur	-20 °C tot +60 °C
Maximale afmetingen	Ongev. 63 mm × 95 mm × 32 mm (B/H/D)
Gewicht	Ongev. 85 g

Oplaadbare accu NP-FW50

Gebruikte accu	Lithium-ionaccu
Maximale spanning	8,4 V gelijkstroom
Nominale spanning	7,2 V gelijkstroom
Maximale laadspanning	8,4 V gelijkstroom
Maximale laadstroom	1,02 A
Capaciteit	Typisch 7,7 Wh (1 080 mAh) Minimum 7,3 Wh (1 020 mAh)
Maximale afmetingen	Ongev. 31,8 mm × 18,5 mm × 45 mm (B/H/D)
Gewicht	Ongev. 57 g

Lens

Naam (Modelnaam)	DT 18-55mm F3.5-5.6 SAM (SAL1855)	DT 55-200mm F4-5.6 SAM (SAL55200-2)	DT 18-135mm F3.5-5.6 SAM (SAL18135)
Equivalent brandpuntsafstand 35 mm filmformaat* (mm)	27-82,5	82,5-300	27-202,5
Lens groepelementen	7-8	9-13	11-14
Beeldhoek*	76°-29°	29°-8°	76°-12°
Minimale scherpstelling** (m (feet))	0,25	0,95	0,45

Naam (Modelnaam)	DT 18-55mm F3.5-5.6 SAM (SAL1855)	DT 55-200mm F4-5.6 SAM (SAL55200-2)	DT 18-135mm F3.5-5.6 SAM (SAL18135)
Maximum magnification (X)	0,34	0,29	0,25
Minimum f-stop	f/22-36	f/32-45	f/22-36
Filterdiameter (mm)	55	55	62
Afmetingen (maximale diameter × hoogte) (ongev., mm (in.))	69,5×69	71,5×85	76×86
Gewicht (ongev., g (oz.))	210	305	398

- * De waarden voor het equivalent van 35 mm filmformaat van de brandpuntsafstand en de beeldhoek zijn gebaseerd op Digitale camera met verwisselbare lens uitgerust met een beeldsensor van APS-C-afmeting.
- ** Minimale scherpstelling is de kortste afstand van de beeldsensor tot het onderwerp.
- De lens is voorzien van een afstandscodereerder. De afstandscodereerder maakt nauwkeuriger meting (ADI) mogelijk door voor ADI een flitser te gebruiken.
- Afhankelijk van het lensmechanisme kan de brandpuntsafstand veranderen bij een wijziging van de opnameafstand. Bij de brandpuntsafstand wordt ervan uitgegaan dat de lens is scherpgesteld op oneindig.
- De positie oneindig geeft ruimte voor aanpassing ter correctie van de verschuiving van de scherpstelling veroorzaakt door een verandering van de temperatuur. Gebruik de zoeker en stel scherp als u een onderwerp wilt vastleggen op afstand oneindig in de stand MF.

Over de brandpuntsafstand

De beeldhoek van deze camera is kleiner dan die van een camera met 35 mm-filmformaat. U krijgt (bij benadering) een vergelijkbare brandpuntsafstand van een camera met 35 mm-filmformaat, en neemt onder dezelfde beeldhoek op, door de brandpuntsafstand van uw lens met de helft te vergroten.

Wanneer u bijvoorbeeld een 50 mm-lens gebruikt, krijgt u bij benadering hetzelfde resultaat als met een 75 mm-lens op een camera met 35 mm-filmformaat.

Handelsmerken

- **α** is een handelsmerk van Sony Corporation.
- "Memory Stick", , "Memory Stick PRO", **MEMORY STICK PRO**, "Memory Stick Duo", **MEMORY STICK DUO**, "Memory Stick PRO Duo", **MEMORY STICK PRO DUO**, "Memory Stick PRO-HG Duo", **MEMORY STICK PRO-HG DUO**, "Memory Stick Micro", "MagicGate" en **MAGICGATE** zijn handelsmerken van Sony Corporation.
- "InfoLITHIUM" is een handelsmerk van Sony Corporation.
- "PhotoTV HD" is een handelsmerk van Sony Corporation.
- "AVCHD" en het "AVCHD" logo zijn handelsmerken van Panasonic Corporation en Sony Corporation.
- Blu-ray Disc TM en Blu-ray TM zijn handelsmerken van Blu-ray Disc Association.
- Dolby en het symbool met de dubbele-D zijn handelsmerken van Dolby Laboratories.
- Microsoft, Windows, DirectX en Windows Vista zijn gedeponeerde handelsmerken of handelsmerken van Microsoft Corporation in de Verenigde Staten en/of andere landen.
- HDMI, het HDMI-logo en High-Definition Multimedia Interface zijn handelsmerken of gedeponeerde handelsmerken van HDMI Licensing LLC.
- Mac en Mac OS zijn handelsmerken of gedeponeerde handelsmerken van Apple Inc.
- PowerPC is een gedeponeerd handelsmerk van IBM Corporation in de Verenigde Staten.
- Intel, Intel Core, MMX en Pentium zijn handelsmerken of gedeponeerde handelsmerken van Intel Corporation.
- SDXC-logo is een handelsmerk van SD-3C, LLC.
- Eye-Fi is een handelsmerk van Eye-Fi Inc.
- MultiMediaCard is een handelsmerk van MultiMediaCard Association.
- " en "PlayStation" zijn gedeponeerde handelsmerken van Sony Computer Entertainment Inc.
- Adobe is een gedeponeerd handelsmerk of een handelsmerk van Adobe Systems Incorporated in de Verenigde Staten en/of andere landen.
- Alle andere in deze gebruiksaanwijzing vermelde systeem- en productnamen zijn doorgaans handelsmerken of wettig gedeponeerde handelsmerken van de betreffende ontwikkelaars of fabrikanten. In deze gebruiksaanwijzing zijn echter de aanduidingen TM en [®] niet in alle voorkomende gevallen gebruikt.



- Beleef nog meer plezier aan je PlayStation 3 door de applicatie voor PlayStation 3 te downloaden van PlayStation Store (waar beschikbaar).
- Voor de applicatie voor PlayStation 3 is een PlayStation Network-account nodig en moet de applicatie worden gedownload. Toegankelijk in gebieden waar de PlayStation Store verkrijgbaar is.



AVCHD

Extra informatie over deze camera en antwoorden op veelgestelde vragen vindt u op onze Customer Support-website voor klantenondersteuning.

<http://www.sony.net/>

Gedrukt met VOC (vluchtige organische verbinding)-vrije inkt op basis van plantaardige olie.

Ostrzeżenie

Aby zmniejszyć ryzyko pożaru lub porażenia prądem, nie wystawiać urządzenia na deszcz i chronić je przed wilgocią.

**WAŻNE INSTRUKCJE
DOTYCZĄCE
BEZPIECZEŃSTWA**

**ZACHOWAJ TE INSTRUKCJE
NIEBEZPIECZEŃSTWO
ABY ZMNIJSZYĆ RYZYKO
POŻARU I PORĄŻENIA PRĄDEM,
POSTĘPUJ ZGODNIE Z TYMI
INSTRUKCJAMI**

Jeżeli kształt wtyczki nie pasuje do gniazda elektrycznego, użyj adaptera wtyczki (tzw. przejściówki) o właściwej dla gniazda elektrycznego konfiguracji.

OSTRZEŻENIE**Akumulator**

Nieprawidłowe obchodzenie się z akumulatorem może doprowadzić do jego wybuchu, pożaru lub nawet poparzenia chemicznego. Należy przestrzegać następujących uwag.

- Akumulatora nie należy demontować.
- Nie należy zginać ani narażać akumulatora na zderzenia lub działanie sił takich, jak uderzanie, upuszczanie lub nadeptanie.
- Nie należy doprowadzać do zwarcia ani do zetknięcia obiektów metalowych ze stykami akumulatora.
- Akumulatora nie należy wystawiać na działanie wysokich temperatur powyżej 60°C spowodowanych bezpośrednim działaniem promieni słonecznych lub pozostawieniem w nasłonecznionym samochodzie.
- Akumulatora nie należy podpalać ani wrzucać do ognia.
- Nie należy używać uszkodzonych lub przeciekających akumulatorów litowo-jonowych.
- Należy upewnić się, że akumulator jest ładowany przy użyciu oryginalnej ładowarki firmy Sony lub urządzenia umożliwiającego jego naładowanie.
- Akumulator należy przechowywać w miejscu niedostępnym dla małych dzieci.
- Należy chronić akumulator przed wilgocią i zamoczeniem.
- Akumulator należy wymienić tylko na akumulator tego samego lub zbliżonego typu, zgodnie z zaleceniami firmy Sony.
- Zużytych akumulatorów należy pozbyć się szybko, tak jak opisano w instrukcji.

Ładowarka akumulatora

Nawet jeśli lampka CHARGE nie świeci się, ładowarka nie jest odłączona od źródła prądu zmiennego dopóki jest podłączona do gniazdka sieciowego. Jeżeli wystąpią problemy z ładowarką podczas jej używania, należy natychmiast wyłączyć zasilanie, odłączając wtyczkę od gniazdka sieciowego.

Jeżeli przewód zasilający jest dostarczony, jest on przeznaczony wyłącznie do użycia z tym aparatem i nie może być używany razem z innym sprzętem elektrycznym.

Uwaga dla klientów w Europie

Uwaga dla klientów w krajach stosujących dyrektywy UE

Producentem tego produktu jest firma Sony Corporation, 1-7-1 Konan Minato-ku Tokyo, 108-0075 Japonia. Autoryzowanym przedstawicielem w sprawach bezpieczeństwa produktu i Normy kompatybilności elektromagnetycznej (EMC) jest firma Sony Deutschland GmbH, Hedelfinger Strasse 61, 70327 Stuttgart, Niemcy. Aby uzyskać informacje na temat dowolnych usług lub gwarancji, należy zapoznać się z adresami podanymi w oddzielnych dokumentach o usługach i gwarancji.

Niniejszy produkt został przetestowany i uznany za spełniający wymagania dyrektywy EMC dotyczące korzystania z kabli połączeniowych o długości poniżej 3 metrów.

Uwaga

Na obraz i dźwięk z urządzenia może wpływać pole elektromagnetyczne o określonej częstotliwości.

Uwaga

Jeśli ładunki elektrostatyczne lub pola elektromagnetyczne spowodują przerwanie przesyłania danych, należy uruchomić ponownie aplikację lub odłączyć, a następnie ponownie podłączyć kabel komunikacyjny (USB itp.).

Pozbywanie się zużytego sprzętu (stosowane w krajach Unii Europejskiej i w pozostałych krajach europejskich stosujących własne systemy zbiórki)



Ten symbol na produkcie lub jego opakowaniu oznacza, że produkt nie może być traktowany jako odpad komunalny, lecz powinno się go dostarczyć do odpowiedniego punktu zbiórki sprzętu elektrycznego i elektronicznego, w celu recyklingu. Odpowiednie zadysponowanie zużytego produktu zapobiega potencjalnym negatywnym wpływom na środowisko oraz zdrowie ludzi, jakie mogłyby wystąpić w przypadku niewłaściwego zagospodarowania odpadów. Recykling materiałów pomaga chronić środowisko naturalne. W celu uzyskania bardziej szczegółowych informacji na temat recyklingu tego produktu, należy skontaktować się z lokalną jednostką samorządu terytorialnego, ze służbami zagospodarowywania odpadów lub ze sklepem, w którym zakupiony został ten produkt.

Pozbywanie się zużytych baterii (stosowane w krajach Unii Europejskiej i w pozostałych krajach europejskich mających własne systemy zbiórki)



Ten symbol umieszczony na baterii lub na jej opakowaniu oznacza, że nie może być ona traktowana jako odpad komunalny.

Symbol ten dla pewnych rodzajów baterii może być stosowany w kombinacji z symbolem chemicznym. Symbole chemiczne rtęci (Hg) lub ołowiu (Pb) stosuje się jako dodatkowe oznaczenie, jeśli bateria zawiera więcej niż 0,0005% rtęci lub 0,004% ołowiu.

Odpowiednio gospodarując zużytymi bateriami, możesz zapobiec potencjalnym negatywnym wpływom na środowisko oraz zdrowie ludzi, jakie mogłyby wystąpić w przypadku niewłaściwego obchodzenia się z tymi odpadami. Recykling baterii pomoże chronić środowisko naturalne.

W przypadku produktów, w których ze względu na bezpieczeństwo, poprawne działanie lub integralność danych wymagane jest stałe podłączenie do baterii, wymianę zużytej baterii należy zlecić wyłącznie wykwalifikowanemu personelowi stacji serwisowej.

Aby mieć pewność, że bateria znajdująca się w zużytym sprzęcie elektrycznym i elektronicznym będzie właściwie zagospodarowana, należy dostarczyć sprzęt do odpowiedniego punktu zbiórki.

W odniesieniu do wszystkich pozostałych zużytych baterii, prosimy o zapoznanie się z rozdziałem instrukcji obsługi produktu o bezpiecznym demontażu baterii. Zużyta baterię należy dostarczyć do właściwego punktu zbiórki.

W celu uzyskania bardziej szczegółowych informacji na temat zbiórki i recyklingu baterii należy skontaktować się z lokalną jednostką samorządu terytorialnego, ze służbami zajmującymi się zagospodarowywaniem odpadów lub ze sklepem, w którym zakupiony został ten produkt.

Uwagi dotyczące korzystania z aparatu

Procedura rejestrowania obrazów

- Opisujący aparat oferuje 2 tryby obserwowania obiektów: tryb ekranu LCD wykorzystujący ekran LCD oraz tryb wizjera wykorzystujący wizjer.
- Zarejestrowany obraz może odbiegać od obrazu oglądanego przed jego nagraniem.

Uwagi dotyczące funkcji opisywanego aparatu

- Aby ustalić, czy jest to urządzenie zgodne z zapisem 1080 60i bądź z zapisem 1080 50i, należy sprawdzić oznaczenie na spodzie aparatu.
Urządzenie zgodne z zapisem 1080 60i: 60i
Urządzenie zgodne z zapisem 1080 50i: 50i
- Podczas oglądania obrazów 3D zarejestrowanych aparatem na monitorach zgodnych z funkcją 3D mogą wystąpić objawy dyskomfortu, np.: zmęczenie oczu, nudności lub uczucie zmęczenia. Dlatego w trakcie oglądania obrazów 3D wskazane są regularne przerwy. Potrzeba robienia przerw i ich częstotliwość zależą od indywidualnych predyspozycji, należy więc ustalić własną normę postępowania. W przypadku wystąpienia objawów chorobowych należy przerwać oglądanie obrazów 3D i w razie potrzeby zasięgnąć porady lekarza. Należy również sięgnąć do instrukcji obsługi podłączonego urządzenia lub wykorzystywanego z aparatem oprogramowania. Wzrok dziecka jest bardzo wrażliwy (zwłaszcza w przypadku dzieci poniżej 6 roku życia). Przed wyrażeniem zgody na oglądanie obrazów 3D należy zasięgnąć porady eksperta, np. pediatry lub okulisty. Należy koniecznie sprawdzać, czy dzieci stosują powyższe środki ostrożności.

Brak rekompensaty za nagrania

Nie ma możliwości uzyskania rekompensaty za utracone nagrania w

przypadku problemów z ich zarejestrowaniem lub odtworzeniem z uwagi na nieprawidłowe działanie aparatu lub karty pamięci itd.

Zalecenie wykonywania kopii zapasowych

Aby uniknąć potencjalnego ryzyka utraty danych, należy pamiętać o kopiowaniu danych (wykonaniu kopii zapasowej) na inny nośnik.

Uwagi dotyczące ekranu LCD, elektronicznego wizjera, obiektywu i czujnika obrazu

- Ekran LCD i wizjer elektroniczny są produkowane z wykorzystaniem wysoce precyzyjnych technologii, dzięki czemu udział sprawnie działających pikseli wynosi ponad 99,99%. Na ekranie LCD i wizjerze mogą się jednak stale pojawiać małe czarne i/lub jasne punkciki (białe, czerwone, niebieskie lub zielone). Wspomniane punkciki są normalnym zjawiskiem w procesie produkcyjnym i nie mają żadnego wpływu na obrazy.
- Nie należy trzymać aparatu za ekran LCD.
- Nie pozostawiać aparatu przez dłuższy czas na słońcu i nie kierować go często w stronę słońca. Wewnętrzny mechanizm może ulec uszkodzeniu. Zogniskowanie promieni słonecznych na pobliskim obiekcie grozi pożarem.
- W niskich temperaturach na wyświetlaczu może wystąpić smużenie obrazu. Nie jest to usterka. Po włączeniu aparatu w niskiej temperaturze wyświetlacz może być przez pewien czas ciemny. Wyświetlacz zacznie działać prawidłowo, gdy aparat nagrzej się.

Uwagi dotyczące długotrwałego nagrywania

- W przypadku długotrwałego fotografowania i filmowania, temperatura aparatu wzrasta. Po przekroczeniu pewnego poziomu temperatury na ekranie pojawi się

symbol [⏻] i aparat zostanie automatycznie wyłączony. Po wyłączeniu zasilania należy odczekać co najmniej 10 minut, aby temperatura wewnątrz aparatu obniżyła się do bezpiecznego poziomu.

- W przypadku wysokiej temperatury otoczenia temperatura aparatu rośnie szybko.
- Wraz ze wzrostem temperatury aparatu pogorszeniu może ulec jakość obrazu. Przed kontynuowaniem rejestrowania obrazów wskazane jest odczekanie, aż aparat ostygnie.
- Powierzchnia aparatu może się nagrzewać. Nie jest to usterka.

Uwagi dotyczące importowania filmów AVCHD do komputera

W przypadku importowania filmów AVCHD do komputera z systemem Windows należy korzystać z oprogramowania „PlayMemories Home” znajdującego się na płycie CD-ROM (w zestawie).

Uwagi dotyczące odtwarzania filmów na innych urządzeniach

- Aparat używa kodeka MPEG-4 AVC/H.264 High Profile do zapisu w formacie AVCHD. Filmów w formacie AVCHD zarejestrowanych opisywanym aparatem nie można odtwarzać za pomocą poniższych urządzeń:

- Inne urządzenia kompatybilne z formatem AVCHD, które nie obsługują profilu kompresji High Profile
- Urządzenia niekompatybilne z formatem AVCHD

Dodatkowo niniejszy aparat używa kodeka MPEG-4 AVC/H.264 Main Profile do zapisu w formacie MP4. Z tego względu filmów w formacie MP4 zarejestrowanych opisywanym aparatem nie można odtwarzać na innych urządzeniach niż te, które obsługują kodek MPEG-4 AVC/H.264.

- Płyty nagrane w jakości obrazu HD (wysokiej rozdzielczości) można odtwarzać tylko na urządzeniach zgodnych z formatem AVCHD.

Zwykle odtwarzacze lub nagrywarki DVD nie mają możliwości odtwarzania płyt z obrazem w jakości HD, ponieważ nie są one zgodne z formatem AVCHD. W przypadku zwykłych odtwarzaczy lub nagrywarek DVD mogą również wystąpić problemy z wysunięciem płyty z obrazem w jakości HD.

Ostrzeżenie dotyczące praw autorskich

Programy telewizyjne, filmy, taśmy wideo i inne materiały mogą być chronione prawami autorskimi. Nagrywanie takich materiałów bez upoważnienia może stanowić naruszenie klauzuli dotyczących ochrony praw autorskich.

Zdjęcia wykorzystane w niniejszej instrukcji

Przykładowe zdjęcia znajdujące się w niniejszej instrukcji to reprodukcje, a nie prawdziwe zdjęcia wykonane z użyciem opisywanego aparatu.

Uwaga dotycząca parametrów i danych technicznych podanych w niniejszej instrukcji

Dane dotyczące wydajności oraz dane techniczne zostały zdefiniowane w następujących warunkach, chyba że zaznaczono inaczej: w otoczeniu o średniej temperaturze 25°C i przy wykorzystaniu akumulatora ładowanego przez około 1 godzinę po zgaśnięciu lampki CHARGE.

Nazwa modelu

Niniejsza instrukcja dotyczy kilku modeli dostarczanych z różnymi obiektywami. Nazwa modelu zależy od dostarczonego obiektywu. Dostępne modele zależą od kraju lub regionu.

Nazwa modelu	Obiektyw
SLT-A37	–
SLT-A37K	DT18–55 mm
SLT-A37M	DT18–135 mm
SLT-A37Y	DT 18–55 mm i DT 55–200 mm

Sprawdzenie dostarczonych elementów

Najpierw należy sprawdzić nazwę modelu otrzymanego aparatu (strona 6). Dostarczone akcesoria zależą od modelu. Liczba w nawiasie oznacza liczbę sztuk.

Wspólne akcesoria

- Aparat (1)
- BC-VW1 Ładowarka akumulatora (1)

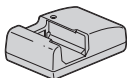

- Przewód zasilający (1)* (nieołączany w przypadku USA i Kanady)



- * W wyposażeniu aparatu mogą znajdować się różne przewody zasilające. Należy używać przewodów odpowiednich dla danego kraju/regionu.
- Akumulator wielokrotnego ładowania NP-FW50 (1)



- Kabel USB (1)



- Pasek na ramię (1)

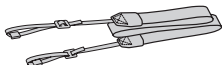

- Pokrywka na obiektyw (1) (mocowana do aparatu)



- Muszla oczna (1) (mocowana do aparatu)
- Płyta CD-ROM (1)
 - Oprogramowanie użytkowe aparatu α
 - Podręcznik
- Instrukcja obsługi (1) (niniejsza instrukcja)

SLT-A37K

- Obiektyw o zmiennej ogniskowej DT 18–55 mm (1)/Przednia pokrywka obiektywu (1)/Osłona transportowa (1)

SLT-A37M

- Obiektyw o zmiennej ogniskowej DT 18–135 mm (1)/Przednia pokrywka obiektywu (1)/Tylna pokrywka obiektywu (1)/Osłona przeciwodblaskowa (1)

SLT-A37Y

- Obiektyw o zmiennej ogniskowej DT 18–55 mm (1)/Przednia pokrywka obiektywu (1)/Osłona transportowa (1)
- Obiektyw o zmiennej ogniskowej DT 55–200 mm (1)/Przednia pokrywka obiektywu (1)/Tylna pokrywka obiektywu (1)/Osłona przeciwodblaskowa (1)

Elementy aparatu

Szczegółowe informacje na stronach w nawiasach.



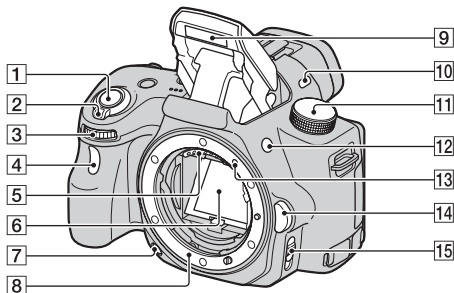

Przód

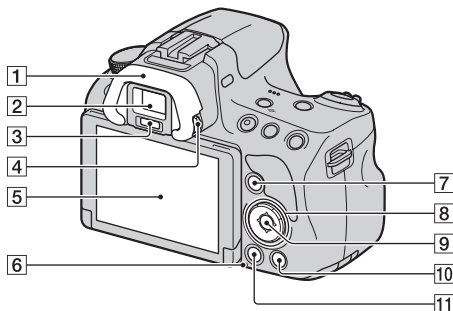

- 1 Spust migawki (23)
 - 2 Przełącznik zasilania (21)
 - 3 Pokrętko sterowania
 - 4 Lampka samowyzwalacza
 - 5 Złącza obiektywu*
 - 6 Lustro*
 - 7 Przycisk Podgląd
 - 8 Mocowanie obiektywu
 - 9 Wbudowana lampa błyskowa*
 - 10 Mikrofon**
 - 11 Pokrętko trybu pracy (28)
 - 12 Przycisk ⚡ (podnoszenia lampy błyskowej)
 - 13 Znacznik mocowania obiektywu (19)
 - 14 Przycisk zdejmowania obiektywu
 - 15 Przełącznik trybu ostrości
- * **Nie dotykać bezpośrednio tych części.**
- ** **Nie zasłaniać tego elementu podczas nagrywania filmów. W przeciwnym razie mogą wystąpić szumy albo obniżenie poziomu głośności.**

Tył



- 1** Muszla oczna
- 2** Wizjer*
- Po spojrzeniu w wizjer uruchamiany jest tryb wizjera, a po odsunięciu twarzy od wizjera przywracany jest tryb ekranu LCD.
- 3** Czujniki okularu
- 4** Pokrętło regulacji dioptrii
- 5** Ekran LCD (37)
- 6** Lampka aktywności (17)
- 7** Fotografowanie: Przycisk Fn (funkcji) (29)
Podgląd: Przycisk  (Obracanie obrazu)
- 8** Przycisk sterujący ▲/▼/◀/▶/DISP (Wyświetlacz)/WB (Balans bieli)/ /  (Tryb pracy)/ISO
- 9** Przycisk sterujący (Enter)/Przycisk AF/Przycisk śledzenia obiektu (29)
- 10** Przycisk ? (Przewodnik w aparacie) (31)
Podgląd: Przycisk  (Kasuj) (27)
- 11** Przycisk  (Odtwarzanie) (26)
- * **Nie dotykać bezpośrednio tego elementu.**

Górna część

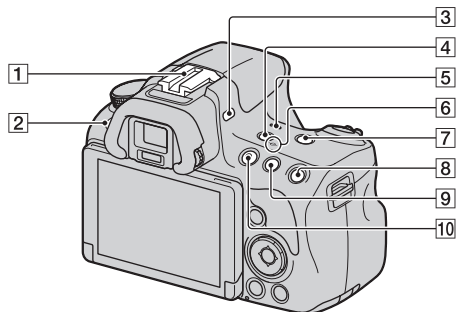

- 1 Stopka akcesoriów z automatyczną blokadą
- 2 Przycisk MENU (30)
- 3 Mikrofon*
- 4 Przycisk FINDER/LCD
- 5 Głośnik
- 6 Znacznik \ominus pozycji przetwornika obrazu
- 7 Przycisk ZOOM
- 8 Fotografowanie: Przycisk AEL (Blokada AE)/
Podgląd: Przycisk \oplus (Powiększenie)
- 9 Fotografowanie: Przycisk \square (Ekspozycja)/
Przycisk AV (Wartość przysłony)

Podgląd: Przycisk \ominus (Pomniejszenie)/Przycisk \square (Indeks zdjęć)

- 10 Przycisk MOVIE (25)

* **Nie zasłaniać tego elementu podczas nagrywania filmów. W przeciwnym razie mogą wystąpić szumy albo obniżenie poziomu głośności.**

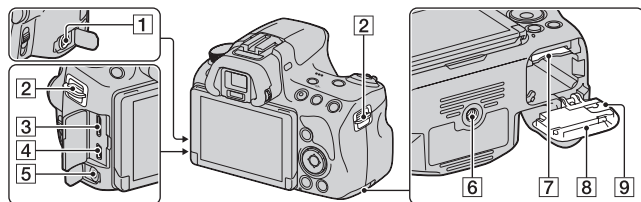

Boki/spód

**1** Gniazdo REMOTE

- Aby podłączyć pilot RM-L1AM (oddzielnie w sprzedaży) do aparatu, należy wsunąć wtyk urządzenia pilot do gniazda REMOTE, wyrównując znacznik umieszczony na wtyku ze znacznikiem na gnieździe REMOTE. Sprawdzić, czy przewód urządzenia pilot jest skierowany do przodu.

2 Zaczepy paska na ramię

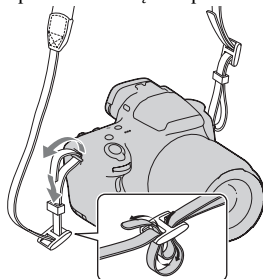
- Przymocować oba końce paska na ramię do aparatu.

**3** Gniazdo mini HDMI**4** Gniazdo  (USB)**5** Gniazdo mikrofonu

- Po podłączeniu zewnętrznego mikrofonu automatycznie wyłączany jest wbudowany mikrofon. W przypadku zewnętrznego mikrofonu zasilanego przez wtyk, mikrofon jest zasilany przez aparat.

6 Otwór na statyw

- Używać statywu ze śrubą krótszą niż 5,5 mm. Na statywach ze śrubami dłuższymi niż 5,5 mm nie można stabilnie zamocować aparatu, a wszelkie próby zamocowania grożą jego uszkodzeniem.

7 Gniazdo karty pamięci (16)**8** PAKumulator/pokrywa karty pamięci (16)

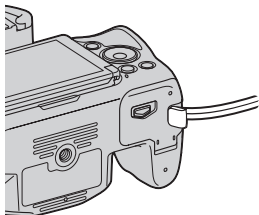
9 Pokrywa płytki połączeniowej

- Do podłączenia zasilacza sieciowego AC-PW20 (oddzielnie w sprzedaży) Przy zamykaniu pokrywy uważać, aby nie przytrzasnąć przewodu zasilacza sieciowego.

Obiektyw

DT 18-55mm F3.5-5.6 SAM
(W zestawie z modelem
SLT-A37K/A37Y)

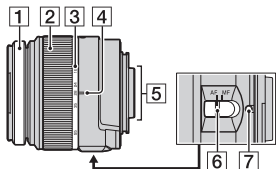

DT 55-200mm F4-5.6 SAM
(W zestawie z modelem SLT-A37Y)

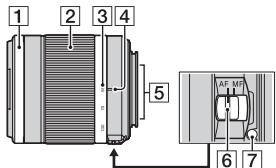

DT 18-135mm F3.5-5.6 SAM
(W zestawie z modelem SLT-A37M)

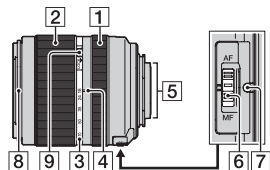

- 1 Pierścień nastawiania ostrości
- 2 Pierścień zoomowania
- 3 Skala ogniskowej
- 4 Znacznik ogniskowej
- 5 Styki obiektywu
- 6 Przełącznik trybu ostrości
- 7 Znacznik mocowania obiektywu
- 8 Oznaczenie osłony przeciwodblaskowej
- 9 Przełącznik blokady powiększenia

- Obiektywy DT 18-55mm F3.5-5.6 SAM/DT 55-200mm F4-5.6 SAM/DT 18-135mm F3.5-5.6 SAM są przeznaczone do aparatów Sony wyposażonych w mocowanie A (modele z czujnikiem obrazu formatu APS-C). Nie można stosować tych obiektywów w aparatach 35mm.
- Informacje na temat innych obiektywów niż DT 18-55mm F3.5-5.6 SAM/DT 55-200mm F4-5.6 SAM/DT 18-135mm F3.5-5.6 SAM można znaleźć w instrukcji obsługi dostarczonej z obiektywem.

Ładowanie akumulatora

Przed pierwszym użyciem aparatu należy naładować akumulator NP-FW50 „InfoLITHIUM” (w zestawie).

Akumulator „InfoLITHIUM” można ładować, nawet jeśli nie został całkowicie rozładowany.

Można go także używać, jeśli nie został w pełni naładowany.

W nieużywanym urządzeniu akumulator stopniowo rozładowuje się.

Aby nie stracić okazji na udane zdjęcie, przed wykonaniem fotografii należy kontrolować poziom naładowania akumulatora. Jeśli poziom naładowania jest niski, należy go ponownie naładować.

1 Włożyć akumulator do ładowarki.

Docisnąć akumulator, aż do usłyszenia kliknięcia.

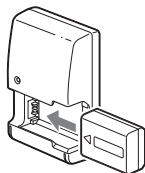

2 Podłączyć ładowarkę do gniazda elektrycznego.

Lampka świeci: Ładowanie

Lampka nie świeci: Ładowanie zakończone

Czas ładowania	Około 250 minut
----------------	-----------------

- W przypadku ładowania całkowicie rozładowanego akumulatora w temperaturze 25°C.
- Po zakończeniu ładowania dioda CHARGE gaśnie.

W przypadku USA i Kanady

Wtyk

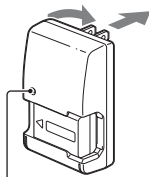

Kontrolka CHARGE

W przypadku krajów/regionów innych niż USA i Kanada

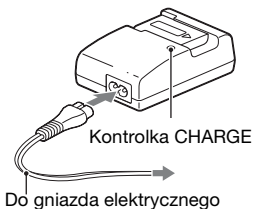

Uwagi

- Czas ładowania zmienia się w zależności od stopnia rozładowania akumulatora i warunków ładowania.
- Wskazane jest ładowanie akumulatora w temperaturze otoczenia pomiędzy 10°C a 30°C. Ładowanie w temperaturze wykraczającej poza ten zakres może być nieskuteczne.
- Podłączyć ładowarkę do znajdującego się w pobliżu gniazda elektrycznego.

Wkładanie akumulatora/karty pamięci (oddzielnie w sprzedaży)

- 1 Przesunąć dźwignię otwierania pokrywy i otworzyć pokrywę.**

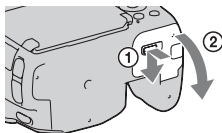

- 2 Zdecydowanym ruchem wsunąć akumulator do samego końca, naciskając końcem akumulatora dźwignię blokady.**

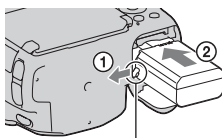

Dźwignia blokady

- 3 Włożyć kartę pamięci.**

- Zwracając uwagę, aby ścięty narożnik karty był zwrócony jak na rysunku, wsunąć kartę do oporu, co jest sygnalizowane charakterystycznym kliknięciem.

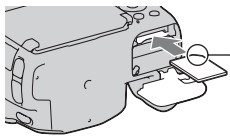

Upewnić się, że ścięty narożnik jest właściwie ustawiony.

- 4 Zamknąć pokrywę.**

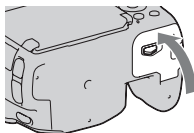

Wymowanie akumulatora

Wyłączyć aparat. Przesunąć dźwignię blokady w kierunku wskazanym przez strzałkę po 10 sekundach od wyłączenia aparatu i wyjąć akumulator. Uważać, aby nie upuścić akumulatora.

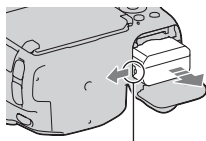

Dźwignia blokady

Wymowanie karty pamięci

Upewnić się, że lampka aktywności nie jest podświetlona, po czym otworzyć pokrywę, wsunąć kartę pamięci i docisnąć ją.

Sprawdzanie poziomu naładowania akumulatora

Do zestawu dołączony został akumulator litowo-jonowy z funkcjami wymiany z aparatem informacji o warunkach pracy. Czas pozostały do rozładowania akumulatora, który zależy od warunków pracy aparatu, wyświetlany jest w procentach.

Poziom naładowania akumulatora						„Wyczerpany akumulator.” Nie można wykonywać więcej zdjęć.
	Wysoki Niski					

Dostępne karty pamięci

Opisywany aparat obsługuje wymienione poniżej karty pamięci. Nie można jednak zagwarantować, że wszystkie karty pamięci będą prawidłowo współpracować z aparatem.

Typy kart pamięci	Zdjęcia	Filmy	W niniejszej instrukcji
Memory Stick PRO Duo	✓	✓ (Mark2)	Memory Stick PRO Duo
Memory Stick PRO-HG Duo	✓	✓	
Karta pamięci SD	✓	✓ (Klasa 4 lub szybsza)	Karta SD
Karta pamięci SDHC	✓	✓ (Klasa 4 lub szybsza)	
Karta pamięci SDXC	✓	✓ (Klasa 4 lub szybsza)	

- Nie można stosować kart MultiMediaCard.

Uwaga

- Obrazów zarejestrowanych na karcie pamięci SDXC nie można importować ani odtwarzać na komputerach lub urządzeniach AV niezgodnych z systemem exFAT. Przed podłączeniem aparatu do urządzenia należy upewnić się, że jest ono zgodne z systemem exFAT. W przypadku podłączenia aparatu do niezgodnego urządzenia może pojawić się komunikat z prośbą o sformatowanie karty. W żadnym wypadku nie wolno formatować karty w odpowiedzi na ten komunikat, gdyż wykonanie tej operacji spowoduje usunięcie wszystkich danych. (exFAT to system plików wykorzystywany na kartach pamięci SDXC.)

Zakładanie obiektywu

1 Zdjąć pokrywkę na obiektyw z korpusu aparatu i osłonę transportową z tylnej części obiektywu.

- Czynność wymiany obiektywu należy przeprowadzać możliwie szybko, unikając zakurzonych miejsc, aby do wnętrza aparatu nie przedostał się kurz lub inne zanieczyszczenia.
- Przed przystąpieniem do fotografowania zdjęć z obiektywu przednią pokrywkę obiektywu.

Przednia pokrywka obiektywu

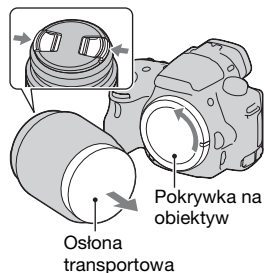

2 Zamocować obiektyw, po uprzednim wyrównaniu pomarańczowych znaczników na obiektywie i na aparacie.

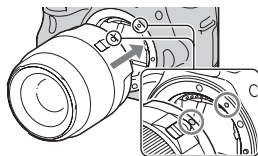

3 Obracać obiektyw zgodnie z ruchem wskazówek zegara, aż do pozycji blokady, co sygnalizowane jest charakterystycznym kliknięciem.

- Obiektyw należy nakładać prosto.

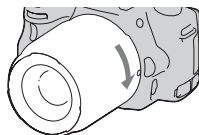

Uwagi

- Zakładając obiektyw, nie należy naciskać przycisku zdejmowania obiektywu.
- Nie wolno zakładać obiektywu z użyciem siły.
- Obiektywy z mocowaniem E nie są zgodne z opisywanym aparatem.
- W przypadku obiektywu wyposażonego w gniazdo statywu, obiektyw należy mocować na statywie wykorzystując właśnie to gniazdo, aby zrównoważyć ciężar obiektywu.
- Po zamocowaniu obiektywu do aparatu należy pewnie trzymać zarówno aparat jak i obiektyw.
- Nie wolno chwycić za element obiektywu, który wysuwa się podczas korzystania z zoomu lub ustawiania ostrości.

Zakładanie osłony przeciwodblaskowej na obiektyw

Aby zmniejszyć prawdopodobieństwo wystąpienia flary i zapewnić maksymalną jakość obrazu, wskazane jest korzystanie z osłony przeciwodblaskowej na obiektyw.

Zamocować osłonę w gnieździe na krawędzi tubusu obiektywu i obrócić ją zgodnie z ruchem wskazówek zegara, aż wskoczy na swoje miejsce.

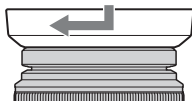
**Uwagi**

- Osłona przeciwodblaskowa nie jest dołączana do obiektywu DT 18-55mm F3.5-5.6 SAM. Można stosować osłonę ALC-SH108 (oddzielnie w sprzedaży).
- Osłona przeciwodblaskowa na obiektyw może zasłaniać światło lampy błyskowej. Gdy używana jest lampa błyskowa, należy zdjąć z obiektywu osłonę przeciwodblaskową.
- Przechowywać po nałożeniu wykręconej osłony przeciwodblaskowej w odwrotnym kierunku na obiektyw.

Uwagi dotyczące zmiany obiektywu

Pyłki kurzu lub inne zanieczyszczenia przylegające do powierzchni czujnika obrazu (odpowiednika błony filmowej), które przedostały się do wnętrza aparatu podczas wymiany obiektywu, w pewnych warunkach fotografowania mogą być widoczne na zdjęciu w postaci ciemnych punktów.

Aparat jest wyposażony w funkcję zabezpieczenia przed kurzem, zapobiegającą osiadaniu kurzu na czujniku obrazu. Czynność mocowania/zmiany obiektywu należy jednak wykonywać możliwie szybko i z dala od źródeł zanieczyszczeń.

Włączanie aparatu i ustawianie zegara

Po pierwszym włączeniu aparatu pojawi się ekran Ustawianie daty/czasu.

1 Ustawić przełącznik zasilania w pozycji ON w celu włączenia aparatu.

Pojawi się ekran ustawiania daty i godziny.

- Aby wyłączyć aparat, ustawić przełącznik w pozycji OFF.

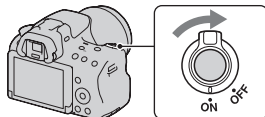

2 Sprawdzić, czy na ekranie LCD zaznaczono [Enter], a następnie nacisnąć środkową część przycisku sterującego.

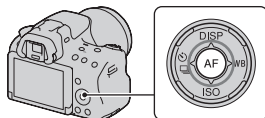

3 Wybrać region korzystając z sekcji ◀/▶ przycisku sterującego, a następnie nacisnąć jego środkową część.

4 Do wyboru pozycji służą przyciski ◀/▶, a do ustawiania wartości numerycznych – przyciski ▲/▼.

[Zmiana czasu:]: Włącza lub wyłącza przełączanie na czas letni.

[Format daty:]: Wybór formatu wyświetlania daty.

- Północ to 12:00 AM, a południe - 12:00 PM.

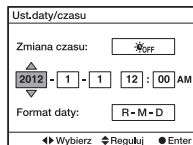
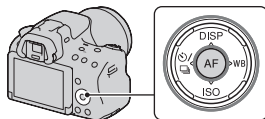

5 Powtarzać punkt 4, aby ustawić pozostałe pozycje, a następnie nacisnąć środkową część przycisku sterującego.

6 Sprawdzić, czy zaznaczono [Enter], a następnie nacisnąć środkową część przycisku sterującego.

Anulowanie wprowadzonego ustawienia daty/czasu

Nacisnąć przycisk MENU.

Ponowne ustawianie daty i godziny

Przy pierwszym włączeniu aparatu ekran ustawiania daty/godziny pojawia się automatycznie. Kolejnym razem datę i godzinę można ustawić z poziomu menu.

Przycisk MENU →  1 → [Ust.daty/czasu]

Ponowne ustawianie regionu

Istnieje możliwość ustawienia regionu, w którym aparat będzie używany. Opcja ta pozwala ustawić strefę lokalną w przypadku wyjazdu za granicę.

Przycisk MENU →  1 → [Nastawia region]



Zapamiętanie ustawienia daty i godziny

Wbudowany akumulator aparatu umożliwia zapamiętanie daty, godziny i innych ustawień niezależnie od tego, czy zasilanie jest włączone lub nie, albo akumulator włożony lub nie.

Fotografowanie

Tryb „Inteligentna auto” umożliwia łatwe fotografowanie dowolnych obiektów w każdych warunkach, ponieważ aparat przeprowadza ocenę sytuacji i koryguje ustawienia.

Podczas wykonywania zdjęcia w miejscu, w którym użycie lampy błyskowej jest niedozwolone, należy wybrać opcję .

- 1 Ustawić pokrętkę trybu pracy na tryb  lub  (Lampa błys. wył.).**

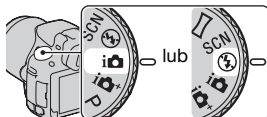

- 2 Przytrzymać aparat, kontrolując ujęcie na ekranie LCD lub wizjerze.**

- 3 Umieścić obiekt w ramce obszaru AF.**

- Jeżeli miga wskaźnik  (Ostrzeżenie o drganiach aparatu), podczas fotografowania należy trzymać aparat nieruchomo lub skorzystać ze statywu.
- Gdy aparat rozpoznaje ujęcie, na ekranie zostaje wyświetlona ikona Rozpoznawania ujęcia i następuje wybór odpowiednich dla danej sceny ustawień.



Obszar AF

4 Jeśli jest używany obiektyw zoom, przekręcić pierścień zoomowania, a potem zdecydować, czy ma zostać wykonane zdjęcie.



5 Nacisnąć spust migawki do połowy, aby ustawić ostrość.

Po potwierdzeniu ostrości zostanie podświetlony wskaźnik ● lub (☉) (Wskaźnik ostrości).

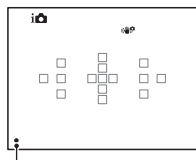

Wskaźnik ostrości

6 Naciśnij do końca spust migawki, aby wykonać zdjęcie.

- Gdy aparat wykrywa i rejestruje twarz przy funkcji [Autom. kadr. portr.] ustawionej w trybie [Automatyczne], uchwycony obraz jest automatycznie przycinany w celu stworzenia udanej kompozycji. Zapisywany jest zarówno oryginalny jak i wyskalowany obraz (strony 29).

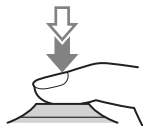

Nagrywanie filmów

1 Nacisnąć przycisk MOVIE, aby rozpocząć nagrywanie.

- Nagrywanie filmów można uruchamiać z dowolnego trybu ekspozycji.
- Czas otwarcia migawki i wartość przysłony są dobierane automatycznie. Aby ustawić określone wartości tych parametrów, pokrętko trybu pracy należy ustawić na  (Film) (strona 28).
- W trybie autofokusa aparat dalej ustawia ostrość.

Przycisk MOVIE



2 Ponowne naciśnięcie przycisku MOVIE kończy nagrywanie.

Uwagi

- Podczas nagrywania filmu mogą być również rejestrowane dźwięki towarzyszące pracy aparatu oraz odgłosy mechanizmu obiektywu. Nagrywanie dźwięku można wyłączyć ustawiając opcję [Nagrywanie dźwięku] na [WYŁ.].
- Czas ciągłego nagrywania filmu może być krótszy i zależy on od temperatury otoczenia i od stanu aparatu. Więcej informacji na ten temat znajduje się w części zatytułowanej „Uwagi dotyczące nagrywania filmów w trybie ciągłym”.
- Zbyt wysoką temperaturę aparatu sygnalizuje pojawienie się symbolu . Aparat należy wyłączyć i odczekać aż ostygnie.

Odtwarzanie obrazów

1 Nacisnąć przycisk .

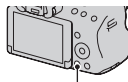

Przycisk 

2 Przycisk MENU → 1 → [Tryb oglądania] → Wybór właściwego trybu

- Aby wyświetlić zdjęcia, należy zaznaczyć [Widok katalogu (Zdjęcia)], z kolei aby odtworzyć filmy, należy zaznaczyć [Widok katalogu (MP4)] lub [Widok AVCHD] w zależności od formatu pliku.

3 Wybrać zdjęcie, używając sekcji przycisku sterującego.

- Aby odtworzyć filmy, wystarczy nacisnąć środkową sekcję przycisku sterującego.

Podczas odtwarzania filmów	Obsługa przycisku sterującego/ pokrętła regulacyjnego
Wstrzymanie/wznowienie odtwarzania	●
Przewijanie do przodu	▶
Przewijanie do tyłu	◀
Odtwarzanie do przodu w zwolnionym tempie	W trakcie paury obrócić pokrętło regulacyjne w prawo
Odtwarzanie do tyłu w zwolnionym tempie	W trakcie paury obrócić pokrętło regulacyjne w lewo • Film będzie odtwarzany klatka po klatce.
Regulacja poziomu głośności	▼ → ▲/▼
Wyświetlanie informacji	▲

Uwaga

- Mogą wystąpić problemy z odtwarzaniem filmów zarejestrowanych na innych urządzeniach z poziomu opisywanego aparatu.

Kasowanie obrazów (Kasuj)

Skasowanych zdjęć nie można odtworzyć. Przed usunięciem upewnić się, czy na pewno dane zdjęcie nie jest potrzebne.

Uwaga

- Nie można skasować obrazów chronionych.

Kasowanie aktualnie wyświetlanego obrazu

- 1 Wyświetlić obraz, który ma być skasowany i nacisnąć przycisk .**

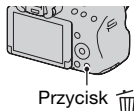

- 2 Zaznaczyć [Kasuj] korzystając z sekcji ▲ przycisku sterującego, a następnie nacisnąć jego środkową część.**

Rejestrowanie obrazów w różnych trybach

Ustawić pokrętkę trybu pracy w pozycję odpowiadającą wybranemu trybowi.



Opisywany aparat wyposażony jest w następujące tryby rejestrowania obrazu:

(Inteligentna auto)/ (Lampa błys. wył.)	Tryb „Inteligentna auto” umożliwia łatwe fotografowanie dowolnych obiektów w każdych warunkach, ponieważ aparat przeprowadza ocenę sytuacji i koryguje ustawienia. W przypadku fotografowania bez lampy błyskowej należy wybrać opcję „Lampa błys. wył.”.
(Lepsza automatyka)	Aparat rozpoznaje warunki fotografowania i przeprowadza ich ocenę, po czym automatycznie dobiera odpowiednie ustawienia. W razie potrzeby w aparacie można zapisać 1 właściwy obraz przez nałożenie lub rozdzielenie kilku obrazów.
SCN (Wybór sceny)	Wybór odpowiedniego trybu w zależności od fotografowanego obiektu lub warunków fotografowania pozwala wykonać zdjęcie z najbardziej optymalnym ustawieniem dla danego obiektu.
(Rozległa panorama)	Możliwość robienia zdjęć panoramicznych.
(Rozległa panorama 3D)	Możliwość robienia panoramicznych zdjęć 3D do odtwarzania na ekranie telewizora zgodnego z funkcją 3D.
(Ciągły Prior. AE z zoomem cyfr.)	Aparat rejestruje zdjęcia do momentu zwolnienia spustu migawki. Środkowy obszar na ekranie został wycięty, aparat rejestruje obrazy w trybie ciągłym z prędkością około 7 obrazów na sekundę.
(Film)	Możliwość filmowania z ręczną regulacją ekspozycji (zarówno czasu otwarcia migawki, jak i wartości przysłony).
P (Program Auto)	Możliwość fotografowania z automatyczną regulacją ekspozycji (zarówno czasu otwarcia migawki, jak i wartości przysłony). Pozostałe parametry można regulować ręcznie.
A (Priorytet przysłony)	Możliwość fotografowania przy ręcznym ustawianiu wartości przysłony za pomocą pokrętła sterującego.
S (Priorytet migawki)	Możliwość fotografowania przy ręcznym ustawianiu czasu otwarcia migawki za pomocą pokrętła sterującego.
M (Ekspozycji ręcznej)	Możliwość fotografowania przy ręcznym ustawianiu ekspozycji (zarówno czasu otwarcia migawki jak i wartości przysłony).

Funkcje wybierane przyciskiem Fn (Funkcja)

Przycisk Fn umożliwia wybór następujących funkcji:

Wybór sceny	Wybór odpowiedniego trybu odpowiadającego warunkom fotografowania spośród zaprogramowanych ustawień Wyboru sceny. (Portret/Sporty/Makro/Krajobraz/Zachód słońca/Scena nocna/Z ręki o zmierzchu/Nocny portret)
Film	Wybór trybu ekspozycji odpowiadającego rejestrowanemu obiektowi lub wybranemu efektowi oraz nagrywanie filmów. (P/A/S/M)
Tryb pracy	Ustawianie trybu pracy, na przykład trybu zdjęć seryjnych. (Pojedyncze zdjęcie/Zdjęcia seryjne/Samowyzw/Bracket: Seryjne/Bracket pojedynczy/Brack.bal.bieli)
Tryb błysku	Ustawianie trybu lampy błyskowej. (Lampa błys. wył./Auto błysk/Bł.wypełniający/Synch.dł.czas./Bł. zamykający/Bezprzewodowy)
Tryb autofokusa	Wybór trybu ustawiania ostrości odpowiadającego sposobowi poruszania się obiektu. (Pojed. autofokus/Autom. autofokus/Ciągły autofokus)
Obszar AF	Wybór obszaru ostrości. (Szeroki/Strefa/Punktowy/Lokalny)
Śledzenie obiektu	Utrzymywanie ostrości na śledzonym obiekcie. (WŁ./WYŁ.)
Uśmiech/Wykr. tw.	Automatyczne rejestrowanie twarzy przy optymalnym ustawieniu ostrości i ekspozycji./Wykonywanie zdjęcia po wykryciu uśmiechu. (Wykryw. twarzy wył./Wykrywanie twarzy Wł. (rejestr. twarzy)/Wykryw. twarzy wł./Zdj. z uśmiechem)
Autom. kadr. portr.	Analiza sceny podczas rejestrowania twarzy oraz automatyczny zapis kolejnego zdjęcia o zrównoważonej kompozycji. (Automatyczne/WYŁ.)
ISO	Ustawianie czułości na światło. Im większa liczba, tym krótszy czas otwarcia migawki. (Wieloklatk. red. szumów/ISO AUTO do 16000)
Tryb pomiaru	Wybór metody pomiaru jasności. (Wielopunktowy/Centraln. ważony/Punktowy)

Korekcja błysku	Regulacja natężenia błysku lampy. (+2,0 EV do -2,0 EV)
Balans bieli	Regulacja odcienia barw obrazów. (Aut.bal.bieli/Światło dzienne/W cieniu/Pochmurnie/ Żarówka/Świetl.: Ciepła biała/Świetl.: Zimna biała/ Świetl.: Dzień. biała/Świetl.: Świat. dzień./Lampa błysk./ Tmp. kol./Filtr/Niestandard.)
DRO/Auto HDR	Automatyczna kompensacja jasności i kontrastu. (WYŁ./Opt. D-Range/Auto HDR)
Strefa twórcza	Wybór właściwej metody obróbki obrazu. (Standard/Intensywny/Portret/Krajobraz/Zachód słońca/ Czerń i biel)
Efekt wizualny	Fotografowanie z wybranym filtrem efektywnym w celu wzmocnienia wyrazu. (WYŁ./Aparat zabawka/Kolor pop/Posteryzacja/Zdjęcie retro/High-key: Miękki/Kolor częściowy/Cz.-b. duży kontrast/Miękka ostrość/Malowidło HDR/Cz.-b o bogatej grad./Miniatura)

Funkcje wybierane za pomocą przycisku MENU

Istnieje możliwość konfigurowania podstawowych ustawień aparatu jako całości, albo rejestrowania obrazów, ich odtwarzania, czy też wykonywania innych operacji.

Nacisnąć przycisk MENU, następnie skonfigurować wybraną opcję korzystając z sekcji ▲/▼/◀/▶ przycisku sterującego, po czym nacisnąć jego środkową sekcję.

Wybór strony menu

Wybór opcji menu

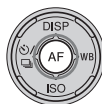
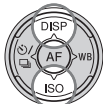
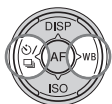

Korzystanie z funkcji pomocy w aparacie

Przewodnik w aparacie

Naciśnięcie przycisku ? (Przewodnik w aparacie) na ekranie Fn lub ekranie menu spowoduje automatyczne wyświetlenie pomocy kontekstowej, w zależności od aktualnie wybranych funkcji albo ustawienia.

Zaznaczenie niedostępnych funkcji lub ustawień na ekranie Fn, a następnie naciśnięcie środkowej sekcji przycisku sterującego spowoduje wskazanie właściwej metody konfiguracji umożliwiającej ich włączenie.

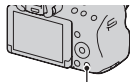

Przycisk ? (Przewodnik w aparacie)

Wskazówki dotyczące fotografowania

Aparat wyświetla wskazówki dotyczące fotografowania, w zależności od wybranego trybu fotografowania.

1 W trakcie wyświetlania informacji dotyczących nagrywania nacisnąć przycisk ? (Przewodnik w aparacie).

Automatycznie pojawi się lista wskazówek dotyczących fotografowania dla bieżącego obiektu.

2 Korzystając z sekcji ▲/▼ przycisku sterującego, zaznaczyć wybraną wskazówkę, po czym nacisnąć środkową sekcję przycisku sterującego.

Zostanie wyświetlona wybrana wskazówka dotycząca fotografowania.

- Ekran można przewijać za pomocą ▲/▼.
- Opcję można wybrać za pomocą ◀/▶.

Dostęp do wszystkich wskazówek dotyczących fotografowania

Z poziomu menu można przeglądać wszystkie dostępne w aparacie wskazówki dotyczące fotografowania.

Opcja ta służy do przeglądania wskazówek już wcześniej oglądanych.

Przycisk MENU →  3 → [Wskaz. dot. fotograf.] → Wybór właściwej wskazówki

Współpraca z komputerem

Na płycie CD-ROM (w zestawie) znajdują się następujące aplikacje, które umożliwiają bardziej wszechstronne wykorzystanie obrazów zarejestrowanych aparatem.

- „Image Data Converter”
Możliwość otwierania plików RAW.
 - „PlayMemories Home”
Możliwość importowania do komputera zdjęć lub filmów zarejestrowanych za pomocą aparatu w celu ich oglądania oraz stosowania różnych przydatnych funkcji umożliwiających ich ulepszenie.
- Szczegółowe informacje na temat instalacji można również znaleźć na stronie 34.

Uwagi

- Do odtwarzania obrazów w formacie RAW służy narzędzie „Image Data Converter”.
- Oprogramowanie „PlayMemories Home” nie jest zgodne z komputerami Mac. W czasie odtwarzania obrazów na komputerach Mac należy korzystać z odpowiedniego oprogramowania dołączonego do komputerów Mac.

Zalecana konfiguracja komputera (Windows)

Do korzystania z dostarczonego oprogramowania i importowania zdjęć za pośrednictwem połączenia USB zalecana jest następująca konfiguracja komputera.

System operacyjny (zainstalowany fabrycznie)	Microsoft Windows XP* SP3/Windows Vista** SP2/Windows 7 SP1
„PlayMemories Home”	Procesor CPU: Intel Pentium III 800 MHz lub szybszy (Do odtwarzania/edycji filmów w wysokiej rozdzielczości: Intel Core Duo 1,66 GHz lub szybszy/ Intel Core 2 Duo 1,66 GHz lub szybszy, Intel Core 2 Duo 2,26 GHz lub szybszy (AVC HD (FX/FH))) Pamięć: Windows XP 512 MB lub więcej (zalecany jest 1 GB lub więcej), Windows Vista/Windows 7 1 GB lub więcej Dysk twardey: Miejsce na dysku wymagane do instalacji – około 500 MB Monitor: Rozdzielczość ekranu – 1024 × 768 punktów lub więcej

„Image Data Converter Ver.4”	Procesor CPU/Pamięć: Pentium 4 lub szybszy/1 GB lub więcej Monitor: 1024 × 768 punktów lub więcej
-------------------------------------	--

- * Wersje 64-bitowe i wersja Starter (Edition) nie są obsługiwane. Do korzystania z funkcji tworzenia płyt wymagany jest program Windows Image Mastering API (IMAPI) w wersji 2.0 lub nowszej.
- **Wersja Starter (Edition) nie jest obsługiwana.

Zalecana konfiguracja komputera (Mac)

Do korzystania z dostarczonego oprogramowania i importowania zdjęć za pośrednictwem połączenia USB zalecana jest następująca konfiguracja komputera.

System operacyjny (zainstalowany fabrycznie)	Połączenie USB: Mac OS X wersje 10.3–10.7 „Image Data Converter Ver.4”: Mac OS X wer. 10.5, 10.6 (Snow Leopard), 10.7 (Lion)
„Image Data Converter Ver.4”	Procesor CPU: Intel Core Solo/Core Duo/Core 2 Duo lub szybszy Pamięć: Zalecany 1 GB lub więcej. Monitor: 1024 × 768 punktów lub więcej

Uwagi

- Nie gwarantuje się poprawnego działania w środowisku zaktualizowanego systemu operacyjnego opisanego powyżej oraz w środowisku wielosystemowym.
- Jeżeli do jednego komputera są jednocześnie podłączone co najmniej 2 urządzenia USB, niektóre z nich, w tym aparat, mogą nie działać, w zależności od rodzaju podłączonych urządzeń USB.
- Podłączenie aparatu z wykorzystaniem interfejsu USB zgodnego ze standardem Hi-Speed USB (zgodnego z USB 2.0) pozwala na zaawansowany transfer (transfer z dużą szybkością), ponieważ opisywany aparat jest zgodny ze standardem Hi-Speed USB (zgodny z USB 2.0).
- Gdy komputer wznawia pracę po wyjściu ze stanu zawieszenia lub uśpienia, komunikacja między aparatem a komputerem może nie zostać przywrócona w tym samym momencie.

Korzystanie z oprogramowania

Instalowanie oprogramowania (Windows)

Zalogować się jako Administrator.

1 Włączyć komputer i włożyć CD-ROM (w zestawie) do stacji CD-ROM.

Pojawi się okno menu instalatora.

- Jeśli okno się nie pojawi, należy dwukrotnie kliknąć [Komputer] (w systemie Windows XP: [Mój komputer]) →  (PMHOME) → [Install.exe].
- Jeżeli pojawi się ekran Autoodtworzenie, należy wybrać polecenie „Uruchom: Install.exe” i postępować zgodnie z instrukcjami pojawiającymi się na ekranie, aby przeprowadzić instalację.

2 Podłączanie aparatu do komputera.

3 Kliknąć opcję [Zainstaluj].

Upewnić się, że zaznaczone są pozycje „Image Data Converter” i „PlayMemories Home”, i dalej postępować według instrukcji na ekranie.

- Gdy pojawi się monit o ponowne uruchomienie, należy ponownie uruchomić komputer, postępując według instrukcji na ekranie.
- W zależności od konfiguracji komputera może zostać zainstalowany zestaw funkcji DirectX.

4 Po zakończeniu instalacji wyjąć CD-ROM.

Zostaną zainstalowane poniższe aplikacje, a ich ikony skrótów pojawią się na pulpicie.

„Image Data Converter”

„PlayMemories Home”

„Przewodnik pomocniczy PlayMemories Home”

Uwaga

- Jeśli aplikacja „PMB” (Picture Motion Browser) dołączona do aparatu zakupionego przed rokiem 2011 została już wcześniej zainstalowana na komputerze, program „PMB” zostanie zastąpiony przez aplikację „PlayMemories Home”, co może uniemożliwić korzystanie z niektórych funkcji programu „PMB”.

Instalowanie oprogramowania (Mac)

Zalogować się jako Administrator.

1 Włączyć komputer Mac i włożyć dysk CD-ROM (w zestawie) do napędu CD-ROM.**2 Dwukrotnie kliknąć ikonę CD-ROM.****3 Skopiować plik [IDC_INST.pkg] z katalogu [MAC] na ikonę dysku twardego.****4 Dwukrotnie kliknąć plik [IDC_INST.pkg] w katalogu, do którego ma zostać skopiowany.**

Postępować według instrukcji na ekranie, aby zakończyć instalację.

Korzystanie z narzędzia „Image Data Converter”

Program „Image Data Converter” pozwala:

- Edytować zdjęcia zapisane w formacie RAW z różnymi poprawkami, na przykład krzywej tonalnej, czy ostrości.
- Korygować zdjęcia, korzystając m.in. z balansu bieli, ekspozycji i strefy twórczej.
- Zapisywać zdjęcia wyświetlane i edytowane na komputerze. Można je zapisać w formacie RAW lub w formacie zwykłego pliku.
- Wyświetlać i porównywać zdjęcia RAW/JPEG zarejestrowane opisywanym aparatem.
- Oceniać obrazy w pięciostopniowej skali.
- Wprowadzać kolorowe etykiety.

Informacje na temat obsługi programu „Image Data Converter” można znaleźć w menu Pomoc.

Kliknąć [Start] → [Wszystkie programy] → [Image Data Converter] → [Help] → [Image Data Converter Ver.4].

Strona wsparcia technicznego dla „Image Data Converter” (tylko wersja angielska)

<http://www.sony.co.jp/ids-se/>

Korzystanie z narzędzia „PlayMemories Home”

Program „PlayMemories Home” pozwala:

- Importować obrazy wykonane aparatem i wyświetlać je na komputerze.
- Porządkować obrazy na komputerze w oparciu o kalendarz, aby móc je przeglądać według dat zarejestrowania.
- Retuszować (redukcja efektu czerwonych oczu itp.), drukować i wysyłać zdjęcia jako załączniki wiadomości e-mail oraz zmieniać datę wykonania zdjęcia.
- Drukować lub zapisywać zdjęcia z datą.
- Tworzyć płyty Blu-ray lub DVD z filmami w formacie AVCHD zaimportowanymi do komputera. (W przypadku tworzenia płyty Blu-ray/DVD po raz pierwszy, wymagane jest połączenie z Internetem.)

Uwagi

- Oprogramowanie „PlayMemories Home” nie jest zgodne z komputerami Mac. W czasie odtwarzania obrazów na komputerach Mac należy korzystać z odpowiedniego oprogramowania dołączonego do komputerów Mac.
- W celu utworzenia płyty AVCHD z nagraniem filmu zarejestrowane przy ustawieniu [60i 24M(FX)]/[50i 24M(FX)] lub [24p 24M(FX)]/[25p 24M(FX)] w pozycji [Ustawienie nagrywania] są konwertowane przez program „PlayMemories Home”. Taka operacja może być czasochłonna. Dodatkowo nie można utworzyć płyty w oryginalnej jakości obrazu. Aby zachować pierwotną jakość obrazu, filmy należy przechowywać na płycie Blu-ray.

Informacje na temat obsługi programu „PlayMemories Home” można znaleźć w pozycji „Przewodnik pomocniczy PlayMemories Home”.

Kliknąć dwukrotnie skrót  (Przewodnik pomocniczy PlayMemories Home) na pulpicie. Albo kliknąć [Start] → [Wszystkie programy] → [PlayMemories Home] → [Przewodnik pomocniczy PlayMemories Home].

Strona wsparcia dla programu „PlayMemories Home” (tylko wersja angielska)

<http://www.sony.co.jp/pmh-se/>

Wykaz symboli wyświetlanych na ekranie

Wyświetl. graf. (ekran LCD)

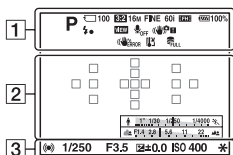

Wyw. wszystk. inf. (ekran LCD)

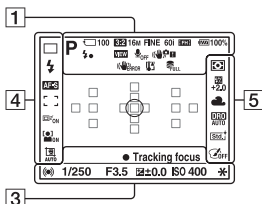

W przypadku odtwarzania (Ekran informacji podstawowych)

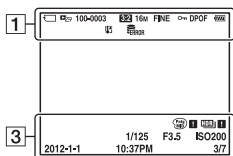

1

Wskaźnik	Objaśnienie
 	Tryb ekspozycji (28)
 	Symbole rozpoznanego ujęcia (23)
 	Karta pamięci (16)/ Przekazywanie
100	Pozostała liczba zdjęć, jakię można zarejestrować
3:2 16:9	Format obrazu rejestrowanych zdjęć
3D	Rozległa panorama 3D
16M 8.4M 4.0M 14M 7.1M 3.4M	Rozmiar zdjęć
WIDE STD 16:9	
RAW RAW+J FINE STD	Jakość obrazu zdjęć

Wskaźnik	Objaśnienie
60i 24p 50i 25p	Szybkość klatek filmów
FX FH 1080 VGA	Rozmiar obrazu filmów
100%	Poziom naładowania akumulatora (17)
	Trwa ładowanie lampy błyskowej
VIEW	WYŁĄCZENIE efektu
OFF	Nagrywanie filmów bez dźwięku
	SteadyShot/ Ostrzeżenie o drganiach aparatu
	SteadyShot błąd
	Ostrzeżenie przed przegrzaniem (5)
FULL ERROR	Plik bazy danych przepełniony/Błąd pliku bazy danych
MP4 AVCHD	Tryb oglądania
100-0003	Numer katalogu - pliku
	Chroń
DPOF	Nastawienie DPOF
	Ostrzeżenie o niskim poziom naładowania akumulatora (17)

2

Wskaźnik	Objaśnienie
	Obszar pomiaru punktowego (29)
	Obszar AF (29)
sQ	Inteligentny zoom
cQ	Wyraźny zoom obr.

Wskaźnik	Objaśnienie
DQ	Zoom cyfrowy
	Wskaźnik czasu otwarcia migawki
	Wskaźnik przysłony

3

Wskaźnik	Objaśnienie
NAGR. 0:12	Czas nagrywania filmu (m:s)
	Ostrość (24)
1/250	Czas otwarcia migawki (28)
F3.5	Przysłona (28)
-3,+2,-1,0,-1,-2,+3+	Skala EV (tylko w przypadku wizjera)
+3.0	Kompensacja ekspozycji
	Blokada AE
HDR	Sygnalizacja zdjęcia w trybie Auto HDR
	Błąd Efektu wizualnego
ISO400	Czułość ISO
3/7	Numer pliku/liczba obrazów w danym trybie oglądania
2012-1-1 10:37AM	Data nagrania

4

Wskaźnik	Objaśnienie
	Tryb pracy
	Tryb błysku/Redukcja efektu czerwonych oczu
	Tryb ostrości (29)
	Obszar AF (29)
	Śledzenie obiektu (29)
	Wykrywanie twarzy (29)/Zdjęcie z uśmiechem (29)
	Automatyczne skalowanie obrazu (29)
	Wskaźnik Czulość wykrywania uśmiechu (29)

5

Wskaźnik	Objaśnienie
	Tryb pomiaru światła (29)
	Korekcja błysku (29)
	Balans bieli (automatyczny, zdefiniowany, własny, temperatura barwowa, filtr kolorowy)
	Optymalizator D-Range (29)/Auto HDR (29)
	Strefa twórcza (29)/Kontrast, nasycenie, ostrość
	Efekt wizualny (29)

lme

Więcej informacji o aparacie (Podręcznik α)

Instrukcja „Podręcznik α” ze szczegółowymi objaśnieniami obsługi aparatu znajduje się na płycie CD-ROM (w zestawie). Można w nim znaleźć dogłębne wskazówki dotyczące wielu funkcji aparatu.

Dotyczy użytkowników systemu Windows

- 1 Włączyć komputer i włożyć CD-ROM (w zestawie) do napędu CD-ROM.**
- 2 Kliknąć opcję [Podręcznik].**
- 3 Kliknąć opcję [Zainstaluj].**
- 4 Uruchomić instrukcję „Podręcznik α” z poziomu skrótu na pulpicie.**

Dotyczy użytkowników systemu Mac

- 1 Włączyć komputer i włożyć CD-ROM (w zestawie) do napędu CD-ROM.**
- 2 Zaznaczyć folder [Handbook] i skopiować do komputera plik „Handbook.pdf” znajdujący się w folderze [PL].**
- 3 Po skopiowaniu kliknąć dwukrotnie „Handbook.pdf”.**

Sprawdzanie liczby możliwych do zarejestrowania zdjęć/czasu nagrywania

Po włożeniu do aparatu karty pamięci i ustawieniu przełącznika zasilania w pozycji ON na wyświetlaczu zostanie wyświetlona liczba zdjęć, które można zapisać (jeśli zdjęcia będą wykonywane z zachowaniem bieżących ustawień).

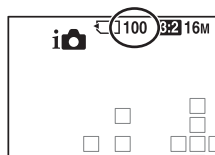

Uwagi

- Migająca w kolorze żółtym wartość „0” (liczba możliwych do zarejestrowania zdjęć) sygnalizuje, że karta pamięci jest zapelniona. Wymienić kartę pamięci na inną lub usunąć obrazy znajdujące się na bieżącej karcie pamięci (stronie 27).
- Migający w kolorze żółtym napis „NO CARD” (liczba możliwych do zarejestrowania zdjęć) sygnalizuje, że nie włożono karty pamięci. Włożyć kartę pamięci.

Liczba zdjęć, które można zapisać na karcie pamięci

W tabeli podano przybliżoną liczbę zdjęć, które można zapisać na karcie pamięci sformatowanej w tym aparacie. Wartości ustalono w oparciu o testy przeprowadzone na standardowych kartach pamięci marki Sony. Wartości te zmieniają się w zależności od warunków i typu użytej karty pamięci.

Image Size: L 16M

Aspect Ratio: 3:2*

„Memory Stick PRO Duo”

(Jednostki: Zdjęcia)

Pojemność	2GB	4GB	8GB	16GB	32GB
Standard	410	820	1650	3350	6700
Wysoka	295	590	1150	2400	4800
RAW & JPEG	80	160	325	650	1300
RAW	110	220	445	890	1750

* Przy opcji [Aspect Ratio] ustawionej na [16:9] można zarejestrować więcej zdjęć niż podano w powyższej tabeli (za wyjątkiem formatu [RAW]).

Liczba zdjęć, które można zapisać przy korzystaniu z akumulatora

W przypadku zasilania aparatu w pełni naładowanym akumulatorem (w zestawie) przybliżona liczba zdjęć możliwych do zapisania jest następująca.

Faktyczne wartości mogą być niższe od podanych w zależności od warunków eksploatacji.

Tryb ekranu LCD	ok. 500 zdjęć
Tryb wizjera	ok. 450 zdjęć

- Liczba zdjęć jest obliczana przy założeniu pełnego naładowania akumulatora i występowania poniższych warunków:
 - W temperaturze otoczenia 25°C.
 - Korzystając z akumulatora przez godzinę po tym, jak zgaśnie dioda CHARGE.
 - Korzystając z karty „Memory Stick PRO Duo” marki Sony (oddzielnie w sprzedaży).
 - Przy ustawieniu [Wysoka] w pozycji [Jakość].
 - Przy ustawieniu [Autom. autofokus] w pozycji [Tryb autofokusa].
 - Zdjęcia są wykonywane co 30 sekund.
 - Co 2 zdjęcie wykonywane jest z lampą błyskową.
 - Co 10 zdjęcie aparat jest wyłączany i włączany.
- Metoda pomiaru jest zgodna ze standardem stowarzyszenia CIPA. (CIPA: Camera & Imaging Products Association)

Dostępny czas nagrywania filmu

W poniższej tabeli podano orientacyjne łączne czasy nagrywania na karcie pamięci sformatowanej z poziomu opisywanego aparatu.

„Memory Stick PRO Duo”

(h (godzina), m (minuta))

Ustawienie nagrywania \ Pojemność	2GB	4GB	8GB	16GB	32GB
60i 24M(FX)/50i 24M(FX)	10 m	20 m	40 m	1 h 30 m	3 h
60i 17M(FH)/50i 17M(FH)	10 m	30 m	1 h	2 h	4 h 5 m
24p 24M(FX)/25p 24M(FX)	10 m	20 m	40 m	1 h 30 m	3 h
24p 17M(FH)/25p 17M(FH)	10 m	30 m	1 h	2 h	4 h 5 m
1440×1080 12M	20 m	40 m	1 h 20 m	2 h 45 m	5 h 30 m
VGA 3M	1 h 10 m	2 h 25 m	4 h 55 m	10 h	20 h 5 m

Uwagi

- Dostępny czas nagrywania filmów zmienia się, ponieważ aparat wyposażono w funkcję VBR (Variable Bit Rate), która automatycznie dostosowuje jakość obrazu do rejestrowanego ujęcia. W przypadku nagrywania szybko poruszającego się obiektu, obraz jest wyraźniejszy, ale dostępny czas nagrywania ulega skróceniu, z uwagi na wykorzystanie dużej ilości pamięci. Dostępny czas nagrywania zależy również od warunków nagrywania, rejestrowanego obiektu i od ustawienia jakości/rozmiaru obrazu.
- Podane wartości to nie jest czas ciągłego nagrywania.
- Czas nagrywania zależy od warunków filmowania i użytej karty pamięci.
- Gdy pojawi się wskaźnik [I], należy przerwać nagrywanie filmu. Temperatura wewnątrz aparatu wzrosła do niedopuszczalnego poziomu.
- Szczegółowe informacje na temat odtwarzania filmów można znaleźć na stronie 26.

Uwagi dotyczące nagrywania filmów w trybie ciągłym

- Nagrywanie filmów wysokiej jakości lub wykonywanie zdjęć seryjnych z wykorzystaniem przetwornika obrazu formatu APS-C wymaga dużej ilości energii. Z tego względu dalsze nagrywanie spowoduje wzrost temperatury wewnątrz aparatu, zwłaszcza temperatury przetwornika obrazu. W takich przypadkach następuje automatyczne wyłączenie aparatu, ponieważ wysoka temperatura ma niekorzystny wpływ na jakość rejestrowanych obrazów i na wewnętrzny mechanizm aparatu.
- Poniżej podano dostępny czas dla nagrywania filmów w przypadku rozpoczęcia nagrywania po chwilowej przerwie w pracy aparatu, w czasie której zasilanie było wyłączone. (Poniższe wartości reprezentują czas ciągłego rejestrowania od momentu rozpoczęcia nagrywania do momentu jego zakończenia przez aparat.)

Temperatura otoczenia	Ciągły czas nagrywania filmów
20°C	około 29 minut
30°C	około 29 minut
40°C	około 26 minut

- Długość dostępnego czasu dla nagrywania filmów zmienia się z temperaturą i zależy od stanu aparatu przed przystąpieniem do nagrywania. Częsta zmiana kompozycji obrazu lub wykonywanie zdjęć po włączeniu zasilania powoduje wzrost temperatury wewnątrz aparatu i skrócenie dostępnego czasu dla nagrywania filmów w stosunku do wartości podanych w powyższej tabeli.
- W przypadku przerwania operacji nagrywania z powodu wysokiej temperatury, aparat należy odstawić na kilka minut po uprzednim wyłączeniu zasilania. Do nagrywania można przystąpić, gdy temperatura wewnątrz aparatu spadnie.
- Czas nagrywania można wydłużyć przestrzegając poniższych zaleceń:
 - Chronić aparat przed bezpośrednim operowaniem promieni słonecznych.
 - Wyłączać aparat, gdy nie jest używany.
 - W miarę możliwości używać statywu i nie włączać funkcji SteadyShot.
- Maksymalny rozmiar pliku filmowego wynosi około 2 GB. W momencie osiągnięcia rozmiaru pliku 2 GB zapis przerywany jest automatycznie w przypadku ustawienia [MP4] w pozycji [Format pliku], bądź automatycznie tworzony jest nowy plik filmowy w przypadku ustawienia [AVCHD] w pozycji [Format pliku].
- Maksymalny czas nagrywania w trybie ciągłym wynosi 29 minut.

Dane techniczne

Aparat

[System]

Typ aparatu	Aparat cyfrowy z wymiennymi obiektywami
Obiektyw	Obiektyw z mocowaniem A

[Czujnik obrazu]

Format obrazu	23,5 mm × 15,6 mm (format APS-C), przetwornik obrazu CMOS
Łączna liczba pikseli przetwornika obrazu	Okolo 16 500 000 pikseli
Efektywna liczba pikseli aparatu	Okolo 16 100 000 pikseli

[SteadyShot]

W przypadku zdjęć	System: Mechanizm przesuwania przetwornika obrazu Efekt: Zmiana czasu otwarcia migawki o mniej więcej 2,5 EV do 4,0 EV (zależy od warunków fotografowania i zamocowanego obiektywu)
W przypadku filmów	System: Elektroniczny

[Funkcja zapobiegająca osiadaniu kurzu]

System	Ochronna powłoka antystatyczna na filtrze dolnoprzepustowym i mechanizm przesuwania przetwornika obrazu
--------	---

[System autofokusa]

System	System TTL z detekcją fazy, 15 punktów (3 punktami krzyżowymi)
Zakres czułości	-1 EV do 18 EV (przy ekwiwalencie ISO 100)
Wspomaganie AF	W przybliżeniu od 1 m do 5 m

[Wizjer elektroniczny]

Typ	Wizjer elektroniczny (Kolor)
Rozmiar ekranu	1,2 cm (typ 0,46)
Całkowita liczba punktów	Odpowiada 1 440 000 punktom
Efektywna liczba punktów	Gdy dla opcji [Powiększ. w wizjerze] wybrano ustawienie [Maksymalne]: Odpowiada 1 440 000 punktom Gdy dla opcji [Powiększ. w wizjerze] wybrano ustawienie [Standardowy]: Odpowiada 1 253 280 punktom



Pole widzenia	100%
Powiększenie	Gdy dla opcji [Powiększ. w wizjerze] wybrano ustawienie [Maksymalne]: 1,19× z obiektywem 50 mm ustawionym na nieskończoność, -1 m^{-1} (dioptrii) Gdy dla opcji [Powiększ. w wizjerze] wybrano ustawienie [Standardowy]: 1,09× z obiektywem 50 mm ustawionym na nieskończoność, -1 m^{-1} (dioptrii)
Odległość widzenia	Gdy dla opcji [Powiększ. w wizjerze] wybrano ustawienie [Maksymalne]: Około 17 mm od muszli ocznej, 16 mm od ramki muszli ocznej (przy -1 m^{-1}) Gdy dla opcji [Powiększ. w wizjerze] wybrano ustawienie [Standardowy]: Około 19 mm od muszli ocznej, 18 mm od ramki muszli ocznej (przy -1 m^{-1})
Korekcja dioptryczna	$-4,0 \text{ m}^{-1}$ do $+4,0 \text{ m}^{-1}$ (dioptrii)
[Monitor LCD]	
Typ	Matryca TFT 2,7/wyświetlacz Clear Photo LCD
Całkowita liczba punktów	230 400 (320 × 3 (RGB) × 240) punktów
[Kontrola ekspozycji]	
Element pomiarowy	Matryca CMOS typu „Exmor”
Metoda pomiaru	1 200-strefowy pomiar szacunkowy
Zakres pomiaru	Od -2 EV do $+17 \text{ EV}$ w trybach: wielopunktowym, centralnie ważonym, punktowym (przy ekwiwalencie ISO 100 z użyciem obiektywu F1.4)
Czułość ISO (zalecany wskaźnik ekspozycji)	Zdjęcia: AUTO (ISO 100 – 3 200), ISO od 100 do 16 000 (co 1 EV) Filmy: AUTO (ekwiwalencie ISO 100 – 3 200), ISO od 100 do 3 200 (co 1 EV)
Kompensacja ekspozycji	$\pm 3,0 \text{ EV}$ (co 1/3 EV)
[Migawka]	
Typ	Elektronicznie sterowana migawka szczelinowa o przebiegu pionowym
Zakres czasów otwarcia	Zdjęcia: Od 1/4 000 sekundy do 30 sekund, opcja bulb Filmy: Od 1/4 000 sekundy do 1/4 sekundy (co 1/3), do 1/60 w trybie AUTO
Synchronizacja z błyskiem	1/160 sekundy

[Wbudowana lampa błyskowa]

Liczba przewodnia	GN 10 (w metrach przy ISO 100)
Czas ładowania	ok. 3 sekund
Szerokość kątowna błysku	Odpowiadająca obiektywowi 18 mm (ogniskowa podana na obiektywie)
Korekcja błysku	±2,0 EV (co 1/3 EV)
Zasięg lampy błyskowej	

Przysłona		F2.8	F4.0	F5.6
Ustawienie ISO	100	1 m – 3,6 m	1 m – 2,5 m	1 m – 1,8 m
	200	1 m – 5 m	1 m – 3,6 m	1 m – 2,5 m
	400	1,4 m – 7,1 m	1 m – 5 m	1 m – 3,6 m
	800	2 m – 10 m	1,4 m – 7,1 m	1 m – 5 m

[Zdjęcia seryjne]

Szybkość zdjęć seryjnych	<p>Ciągły Prior. AE z zoomem cyfr.: Maksymalnie 7 obrazów na sekundę/  Hi: Maksymalnie 5,5 zdjęć na sekundę/  Lo: Maksymalnie 2,5 zdjęć na sekundę</p> <ul style="list-style-type: none"> • Warunki pomiarów. Prędkość wykonywania zdjęć seryjnych może być mniejsza w zależności od warunków fotografowania (rozmiar obrazu, ustawienie ISO, wartość przysłony, redukcja szumów przy wysokiej czułości ISO lub ustawieniu [Komp. ob.: Zniekształc.]).
--------------------------	---

Maksymalna liczba zdjęć, które można wykonać w sposób ciągły	<p>W trybie Ciągły Prior. AE z zoomem cyfr. Wysoka: 17 obrazów/Standard: 18 obrazów W trybie zdjęć seryjnych Wysoka: 15 zdj./Standard: 16 zdj./RAW & JPEG: 6 zdj./RAW: 7 zdj.</p>
--	---

[Powiększanie podczas odtwarzania]

Zakres skalowania	<p>Rozmiar obrazu: L: ok. $\times 1,0 - \times 15,4$/ M: ok. $\times 1,0 - \times 11,2$/S: ok. $\times 1,0 - \times 7,7$</p>
-------------------	--

[Format nagrywania]

Format pliku	Zgodny z JPEG (DCF wer. 2.0, Exif wer. 2.3, MPF Baseline), RAW (wyłączny format ARW2.3 firmy Sony)
Zdjęcia 3D	Zgodne z formatem MPO (rozszerzony MPF (obraz różnicowy))

Film (format AVCHD)	Kompatybilny z formatem AVCHD Ver. 2.0 Obraz: MPEG-4 AVC/H.264 Dźwięk: Dolby Digital 2ch, z funkcją Dolby Digital Stereo Creator <ul style="list-style-type: none"> • Wyprodukowano na licencji firmy Dolby Laboratories.
Film (format MP4)	Obraz: MPEG-4 AVC/H.264 Dźwięk: MPEG-4 AAC-LC 2ch

[Nośniki danych]

Karta „Memory Stick PRO Duo”, karta SD

[Gniazda wejść/wyjść]

USB	miniB, Hi-Speed USB (USB 2.0)
HDMI	Gniazdo mini HDMI
Gniazdo mikrofonu	∅ stereo, 3,5 mm typu minijack
Gniazdo REMOTE	

[Zasilanie, dane ogólne]

Używany akumulator Akumulator NP-FW50

[Inne]

Mikrofon	Stereofoniczny
Głośnik	Monofoniczny
Funkcje drukowania	Zgodny z Exif Print, zgodny z PRINT Image Matching III, zgodny z DPOF
Wymiary	ok. 124,4 mm × 92 mm × 84,7 mm (szer./wys./głęb., bez występów)
Waga	ok. 506 g (z akumulatorem i kartą „Memory Stick PRO Duo”) ok. 448 g (sam korpus)
Temperatura pracy	0°C do 40°C

Zgodność danych obrazu

- Niniejszy aparat jest zgodny ze specyfikacją DCF (Design rule for Camera File system), uniwersalnym standardem wyznaczonym przez organizację JEITA (Japan Electronics and Information Technology Industries Association).
- Nie gwarantuje się możliwości odtworzenia w innych urządzeniach obrazów zarejestrowanych tym aparatem ani możliwości odtworzenia w tym aparacie obrazów zarejestrowanych lub przetworzonych w innym urządzeniu.

Konstrukcja i dane techniczne mogą ulec zmianie bez uprzedzenia.

Ładowarka/Akumulator

Ładowarka BC-VW1

Znamionowe parametry wejściowe	100 V - 240 V prądu zmiennego, 50/60 Hz, 4,2 W
Znamionowe parametry wyjściowe	Prąd stały 8,4 V, 0,28 A
Zakres temperatur roboczych	0°C do 40°C
Zakres temperatur przechowywania	-20°C do +60°C
Maksymalne wymiary	ok. 63 mm × 95 mm × 32 mm (szer./wys./głęb.)
Waga	ok. 85 g

Akumulator NP-FW50

Używany akumulator	Akumulator litowo-jonowy		
Napięcie maksymalne	Prąd stały 8,4 V		
Napięcie znamionowe	Prąd stały 7,2 V		
Maksymalne napięcie ładowania	Prąd stały 8,4 V		
Maksymalny prąd ładowania	1,02 A		
Pojemność	Typowa	7,7 Wh (1 080 mAh)	
	Minimalna	7,3 Wh (1 020 mAh)	
Maksymalne wymiary	ok. 31,8 mm × 18,5 mm × 45 mm (szer./wys./głęb.)		
Waga	ok. 57 g		

Obiektyw

Nazwa (nazwa modelu)	DT 18-55mm F3.5-5.6 SAM (SAL1855)	DT 55-200mm F4-5.6 SAM (SAL55200-2)	DT 18-135mm F3.5-5.6 SAM (SAL18135)
Odpowiednik ogniskowej w aparacie 35mm* (mm)	27-82,5	82,5-300	27-202,5
Grupy-elementy obiektywu	7-8	9-13	11-14
Kąt widzenia obiektywu*	76°-29°	29°-8°	76°-12°

Nazwa (nazwa modelu)	DT 18-55mm F3.5-5.6 SAM (SAL1855)	DT 55-200mm F4-5.6 SAM (SAL55200-2)	DT 18-135mm F3.5-5.6 SAM (SAL18135)
Minimalna odległość ostrzenia** (m)	0,25	0,95	0,45
Maksymalne powiększenie (X)	0,34	0,29	0,25
Minimalny f-stop	f/22-36	f/32-45	f/22-36
Średnica filtra (mm)	55	55	62
Wymiary (maks. średnica x wysokość) (orient., mm)	69,5×69	71,5×85	76×86
Masa (orient., g)	210	305	398

* Wartości odpowiadające ogniskowej i kątowi widzenia aparatu 35mm oparto na aparacie cyfrowym z wymiennymi obiektywami wyposażonym w przetwornik obrazu formatu APS-C.

** Minimalna odległość z ostrością to najmniejsza odległość od przetwornika obrazu do obiektu.



- Ten obiektyw został wyposażony w koder odległości. Koder odległości umożliwia precyzyjniejszy pomiar (ADI) przy użyciu lampy błyskowej do ADI.
- W zależności od mechanizmu obiektywu, ogniskowa może zmieniać się wraz ze zmianą odległości fotografowania. Ogniskowa ustalana jest przy założeniu, że obiektyw ma ustawioną ostrość na nieskończoność.
- Pozycja nieskończoności uwzględnia pewne regulacje mające na celu kompensację przesunięcia ostrości wraz ze zmianą temperatury. Aby zrobić zdjęcie obiektu przy odległości ustawionej na nieskończoność w trybie MF, należy skorzystać z wizjera i ustawić ostrość.

Długość ogniskowej

Kąt obrazu w opisywanym aparacie jest mniejszy niż w aparatach 35mm. Można znaleźć orientacyjny odpowiednik ogniskowej aparatu 35mm i fotografować przy takim samym kącie obrazu, zwiększając ogniskową obiektywu o połowę.

Na przykład, stosując obiektyw 50 mm, można uzyskać orientacyjny odpowiednik obiektywu 75 mm aparatu 35mm.

Znaki towarowe

- **α** jest znakiem towarowym Sony Corporation.
- „Memory Stick”, , „Memory Stick PRO”, **MEMORY STICK PRO**, „Memory Stick Duo”, **MEMORY STICK DUO**, „Memory Stick PRO Duo”, **MEMORY STICK PRO DUO**, „Memory Stick PRO-HG Duo”, **MEMORY STICK PRO-HG DUO**, „Memory Stick Micro”, „MagicGate” i **MAGIC GATE** są znakami towarowymi Sony Corporation.
- „InfoLITHIUM” jest znakiem towarowym Sony Corporation.
- „PhotoTV HD” jest znakiem towarowym Sony Corporation.
- „AVCHD” i logotyp „AVCHD” są znakami towarowymi Panasonic Corporation i Sony Corporation.
- Blu-ray Disc™ i Blu-ray™ są znakami towarowymi Blu-ray Disc Association.
- Dolby oraz symbol podwójnej litery D są znakami towarowymi Dolby Laboratories.
- Microsoft, Windows, DirectX i Windows Vista są zastrzeżonymi znakami towarowymi lub znakami towarowymi Microsoft Corporation w USA i/lub w innych krajach.
- HDMI, logo HDMI i High-Definition Multimedia Interface są znakami towarowymi lub zastrzeżonymi znakami towarowymi HDMI Licensing LLC.
- Mac i Mac OS są znakami towarowymi lub zastrzeżonymi znakami towarowymi Apple Inc.
- PowerPC jest znakiem towarowym IBM Corporation w USA.
- Intel, Intel Core, MMX i Pentium są znakami towarowymi lub zastrzeżonymi znakami towarowymi Intel Corporation.
- Logo SDXC jest znakiem towarowym firmy SD-3C, LLC.
- Eye-Fi jest znakiem towarowym Eye-Fi Inc.
- MultiMediaCard jest znakiem towarowym MultiMediaCard Association.
-  i „PlayStation” są zastrzeżonymi znakami towarowymi Sony Computer Entertainment Inc.
- Adobe jest zastrzeżonym znakiem towarowym lub znakiem towarowym Adobe Systems Incorporated w USA i/ lub w innych krajach.
- Oprócz powyższych, używane w instrukcji nazwy systemów i produktów są zazwyczaj znakami towarowymi lub zastrzeżonymi znakami towarowymi ich twórców lub producentów. W niniejszej instrukcji symbole ™ i ® nie zawsze są używane.



- Możliwości konsoli PlayStation 3 można zwiększyć, pobierając aplikację na konsolę PlayStation 3 ze sklepu PlayStation Store (tam, gdzie jest dostępny).
- Do pobrania aplikacji na konsolę PlayStation 3 wymagane jest posiadanie konta PlayStation Network. Dostępne tam, gdzie dostępny jest sklep PlayStation Store.

**AVCHD**

Nadzór nad dystrybucją na terytorium Rzeczypospolitej Polskiej sprawuje Sony Poland, 00-876 Warszawa, ul. Ogrodowa 58.

Dodatkowe informacje o tym produkcie i odpowiedzi na często zadawane pytania znajdują się na internetowej stronie pomocy dla Klientów.

<http://www.sony.net/>

Wydrukowano przy użyciu tuszu na bazie oleju roślinnego, nie zawierającego lotnych związków organicznych.

Svenska

A-fattning

VARNING

Utsätt inte enheten för regn eller fukt eftersom det kan medföra risk för brand eller elstötar.

VIKTIGA SÄKERHETS-ANVISNINGAR

SPARA DESSA ANVISNINGAR

VARNING

FÖLJ DESSA ANVISNINGAR NOGGRANT FÖR ATT MINSKA RISKEN FÖR BRAND OCH ELSTÖTAR

Om stickkontakten inte passar i vägguttaget så använd en lämplig stickkontaktsadapter som passar i den sortens uttag.

VARNING!

Batteri

Batteriet kan brista om det hanteras ovarsamt, vilket kan leda till brand eller risk för kemiska brännskador. Vidta följande försiktighetsåtgärder.

- Plocka inte isär.
- Se till att inte batteriet kommer i kläm och skydda det mot våld och stötar och se upp så att du inte utsätter det för slag, tappar det eller trampar på det.
- Kortslut inte batteriet och låt inte metallföremål komma i kontakt med batteriets kontakter.
- Utsätt inte batteriet för temperaturer som överstiger 60°C. Sådana temperaturer kan uppstå t.ex. i direkt solljus eller i en bil som står parkerad i solen.
- Bränn inte upp det eller kasta in det i en eld.
- Använd inte skadade eller läckande litiumjonbatterier.
- Ladda upp batteriet med en batteriladdare från Sony eller med en enhet som kan ladda upp batteriet.
- Förvara batteriet utom räckhåll för små barn.
- Håll batteriet torrt.
- Byt bara ut batteriet mot ett batteri av samma typ, eller mot en typ som rekommenderas av Sony.
- Kassera förbrukade batterier omedelbart på det sätt som beskrivs i instruktionerna.

Batteriladdaren

Även om CHARGE-lampan inte lyser är batteriladdaren strömförande så länge den är ansluten till vägguttaget. Om det skulle uppstå något problem medan batteriladdaren används, så stäng genast av den genom att dra ut stickkontakten ur vägguttaget.

Om en nätkabel medföljer är den enbart avsedd för den här kameran, och bör inte användas tillsammans med annan elektrisk utrustning.

För kunder i Europa

Anmärkning för kunder i de länder som följer EU-direktiv

Tillverkaren av den här produkten är Sony Corporation, 1-7-1 Konan Minato-ku Tokyo, 108-0075 Japan. Auktoriserad representant för EMC och produktsäkerhet är Sony Deutschland GmbH, Hedelfinger Strasse 61, 70327 Stuttgart, Tyskland. För eventuella ärenden gällande service och garanti, se adresserna i de separata service- respektive garantidokumentet.

Den här produkten har testats och befunnits motsvara kraven enligt EMC Directive för anslutningskablar som är kortare än 3 meter.

Observera

Elektromagnetiska fält med vissa frekvenser kan påverka bilden och ljudet på den här produkten.

Obs!

Om statisk elektricitet eller elektromagnetism gör att informationsöverföringen avbryts (överföringen misslyckas) startar du om programmet eller kopplar loss kommunikationskabeln (USB-kabel eller liknande) och sätter tillbaka den igen.

Omhändertagande av gamla elektriska och elektroniska produkter (Användbar i den Europeiska Unionen och andra Europeiska länder med separata insamlingssystem)



Symbolen på produkten eller emballaget anger att produkten inte får hanteras som hushållsavfall. Den skall i stället lämnas in på uppsamlingsplats för återvinning av el- och elektronikkomponenter. Genom att säkerställa att produkten hanteras på rätt sätt bidrar du till att förebygga eventuella negativa miljö- och hälsoeffekter som kan uppstå om produkten kasseras som vanligt avfall. Återvinning av material hjälper till att bibehålla naturens resurser. För ytterligare upplysningar om återvinning bör du kontakta lokala myndigheter eller sophämtningstjänst eller affären där du köpte varan.

Avfallsinstruktion rörande förbrukade batterier (gäller i EU och andra europiska länder med separata insamlingssystem)



Denna symbol på batteriet eller på förpackningen betyder att batteriet inte skall behandlas som vanligt hushållsavfall. På vissa batterier kan denna symbol användas i kombination med en kemisk symbol. Den kemiska symbolen för kvicksilver (Hg) eller bly (Pb) läggs till om batteriet innehåller mer än 0,0005% kvicksilver eller 0,004% bly.

För att säkerställa för att dessa batterier blir kastade på ett riktigt sätt, kommer du att bidra till att skydda miljön och människors hälsa från potentiella negativa konsekvenser som annars kunnat blivit orsakat av felaktig avfallshandling. Återvinning av materialet vill bidra till att bevara naturens resurser.

När det gäller produkter som av säkerhet, prestanda eller dataintegritetsskäl kräver permanent anslutning av ett inbyggt batteri, bör detta batteri bytas av en auktoriserad servicetekniker.

För att försäkra att batteriet blir behandlat korrekt skall det levereras till återvinningsstation för elektriska produkter när det är förbrukat.

För alla andra batterier, vänligen se avsnittet om hur man tar bort batteriet på ett säkert sätt. Lämna batteriet på en återvinningsstation för förbrukade batterier. För mer detaljerad information rörande korrekt avfallshandling av denna produkt eller batterier, vänligen kontakta ditt kommunkontor, din avfallsstation eller din återförsäljare där du köpt produkten.

Information om hur du använder din kamera

Tagningsprocedur

- Kameran har 2 lägen för granskning av motiv: LCD-skärmläget då LCD-skärmen används och sökarläget då sökaren används.
- Den tagna bilden kan skilja sig från bilden som visades innan tagning.

Att observera beträffande funktioner som kan användas med kameran

- Om du vill kontrollera om det är en 1080 60i-kompatibel enhet eller en 1080 50i-kompatibel enhet ska du kontrollera om följande markeringar finns på kamerans undersida.
1080 60i-kompatibel enhet: 60i
1080 50i-kompatibel enhet: 50i
- Du kanske upplever obehagliga symptom, t.ex. trötta ögon illamående eller trötthet när du tittar på 3D-bilder som spelats in med kameran på 3D-kompatibla bildskärmar. Vi rekommenderar att du tar pauser med regelbundna intervall när du tittar på 3D-bilder. Eftersom behovet av pauser och hur ofta man behöver ta paus varierar mellan individer måste du själv avgöra hur ofta du ska ta pauser. Om du känner dig sjuk ska du sluta titta på 3D-bilder och vid behov kontakta en läkare. Se även bruksanvisningen för den anslutna enheten eller programvaran som används med kameran. Ett barns syn är alltid känslig (speciellt gäller detta för barn som är yngre än 6 år). Kontakta en expert, t.ex. en barnläkare eller en ögonläkare innan du låter barn titta på 3D-bilder. Kontrollera att dina barn följer de ovan nämnda försiktighetsåtgärderna.

Ingen kompensation för förlorat inspelningsinnehåll

Vi kan inte kompensera för att det inte går att ta bilder eller visa bilder på grund av fel på kameran, minneskortet eller liknande.

Backup-rekommendation

Ta alltid en säkerhetskopia av viktiga data på något annat medium för att undvika risken för dataförluster.

Information om LCD-skärmen, den elektroniska sökaren, objektivet och bildsensorn.

- LCD-skärmen och den elektroniska sökaren är tillverkade med extremt hög precision så att minst 99,99 % av bildpunkterna är praktiskt användbara. Det kan dock förekomma små punkter som alltid förblir svarta och/eller alltid lyser vitt, rött, blått eller grönt på LCD-skärmen eller i den elektroniska sökaren. Dessa punkter är normala för tillverkningsprocessen och påverkar inte bilderna som tas på något sätt.
- Håll inte i kameran genom att hålla tag i LCD-skärmen.
- Utsätt inte kameran för solljus och ta inte bilder mot solen under en längre tid. Den interna mekanismen kan skadas. Om solljuset koncentreras på ett närbeläget föremål finns det risk att det börjar brinna.
- På kalla ställen kan det hända att spår efter bilden visas på skärmen. Detta är inte ett fel. När kameran är placerad på ett kallt plats och slås på kan det hända att skärmen tillfälligt blir mörk. Efterhand som kameran värms upp fungerar skärmen på normalt sätt igen.

Att observera beträffande inspelning under långa perioder

- Om du fortsätter att ta bilder under långa perioder stiger kamerans temperatur. Om temperaturen stiger ovanför en viss nivå visas [!] -markeringen på skärmen och kameran stängs av automatiskt. Om strömmen stängs av ska du lämna kameran utan att använda den under 10 minuter eller längre för att låta temperaturen inuti kameran sjunka till en säker nivå.

- Vid höga omgivningstemperaturer stiger kamerans temperatur snabbt.
- När kamerans temperatur stiger kan bildkvaliteten försämrans. Du rekommenderas att vänta tills kamerans temperatur sjunker innan du fortsätter att ta bilder.
- Kamerans yta kan bli varm. Detta är inte ett fel.

Information beträffande import av AVCHD-filmer* till en dator

Vid import av AVCHD-filmer till en dator, för Windows-datorer, använd "PlayMemories Home"-programvaran på CD-ROM-skivan (medföljer).

Information beträffande uppspelning av filmer på andra enheter

- Den här kameran använder MPEG-4 AVC/H.264 High Profile för inspelning i AVCHD-format. Filmer inspelade i AVCHD-format med den här kameran kan inte spelas upp med följande enheter.
 - Andra enheter som är kompatibla med AVCHD-formatet som inte stödjer High Profile
 - Enheter som är inkompatibla med AVCHD-formatet
 Den här kameran använder även MPEG-4 AVC/H.264 Main Profile för inspelning i MP4-format. Av den anledningen kan filmer som spelats in i MP4-format med den här kameran inte spelas upp på andra enheter än sådana som stöder MPEG-4 AVC/H.264.
- Skivor inspelade med HD-bildkvalitet (high definition) kan endast spelas upp på enheter som är kompatibla med AVCHD-formatet. DVD-spelare eller -inspelare kan inte spela upp skivor med HD-bildkvalitet eftersom de är inkompatibla med AVCHD-formatet. Dessutom kanske inte DVD-spelare eller -inspelare kan mata ut skivor i HD-kvalitet.

Att observera angående upphovsrätt

TV-program, filmer, videokassetter och annat material kan vara upphovsrättsskyddat. Kopiering av sådant material utan särskilt tillstånd kan strida mot upphovsrättslagen.

Bilderna som förekommer i bruksanvisningen

Fotoexemplen som förekommer i denna bruksanvisning är reproduktioner, och inte verkliga bilder som tagits med den här kameran.

Beträffande dataspecifikationerna som anges i denna bruksanvisning

Data om prestanda och specifikationer definieras under följande förhållanden, förutom det som beskrivs i denna bruksanvisning: med en normal omgivningstemperatur på 25 °C och med ett batteripaket som har laddats under cirka 1 timme efter att CHARGE-lampan släckts.

Modellnamn

Denna bruksanvisning täcker flera modeller som levereras med olika objektiv. Modellnamnet varierar beroende på det medföljande objektivet. Tillgängliga modeller varierar beroende på länderna eller regionerna.

Modellnamn	Objektiv
SLT-A37	–
SLT-A37K	DT18-55 mm
SLT-A37M	DT18-135 mm
SLT-A37Y	DT18-55 mm och DT55-200 mm

Kontrollera de medföljande tillbehören

Kontrollera först kamerans modellnamn (sid 6). De tillbehör som medföljer varierar beroende på modellen.

Numret inom parentes anger antalet delar.

Allmänna tillbehör

- Kamera (1)
- BC-VW1 Batteriladdare (1)

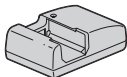

- Nätkabel (1)* (medföljer inte i USA och Kanada)



* Det kan ha följt med flera olika strömkablar till din kamera. Använd den som är lämplig för ditt land/region.

- Uppladdningsbart batteripaket NP-FW50 (1)



- USB-kabel (1)



- Axelrem (1)

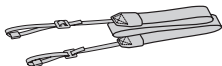

- Huskydd (1) (påsett på kameran)



- Ögonmussla (1) (påsett på kameran)
- CD-ROM-skiva (1)
 - Programvara till en α -kamera
 - Bruksanvisning till α
- Handledning (1) (denna bruksanvisning)

SLT-A37K

- DT18-55 mm zoomobjektiv (1)/
Främre objektivlock (1)/
Förpackningslock (1)

SLT-A37M

- DT18-135 mm zoomobjektiv (1)/
Främre objektivlock (1)/Bakre
objektivlock (1)/Objektivkåpa (1)

SLT-A37Y

- DT18-55 mm zoomobjektiv (1)/
Främre objektivlock (1)/
Förpackningslock (1)
- DT55-200 mm zoomobjektiv (1)/
Främre objektivlock (1)/Bakre
objektivlock (1)/Objektivkåpa (1)

Uppladdning av batteripaketet

Ladda upp batteripaketet NP-FW50 "InfoLITHIUM" (medföljer) när du använder kameran för första gången.

"InfoLITHIUM"-batteripaketet går att ladda upp även om det inte är helt urladdat.

Det kan också användas fastän det inte är helt uppladdat.

Batteripaketet laddas ur successivt även när du inte använder det. Se till att du inte missar ett fototillfälle genom att kontrollera batterinivån innan du börjar ta bilder. Om batterinivån är låg laddar du batteriet igen.

1 Sätt i batteripaketet i batteriladdaren.

Tryck in batteripaketet tills det klickar till.

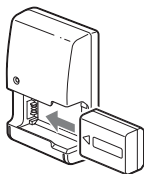

2 Anslut batteriladdaren till vägguttaget.

Tänd: Uppladdning

Släckt: Uppladdningen är färdig

Uppladdningstid	Cirka 250 minuter
-----------------	-------------------

- Vid uppladdning av ett helt urladdat batteripaket vid en temperatur på 25 °C.
- CHARGE-lampan stängs av när laddningen är klar.

För USA och Kanada

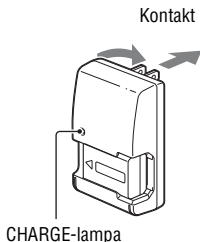

För andra länder/områden än USA och Kanada

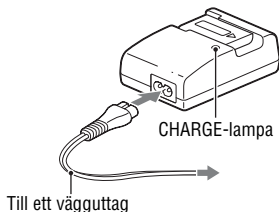

Obs!

- Uppladdningstiden varierar beroende på återstående kapacitet i batteripaketet samt laddningsomständigheterna.
- Vi rekommenderar att du laddar upp batteripaketet i en omgivning där temperaturen är mellan 10 °C och 30 °C. Det kan hända att du inte kan ladda upp batteripaketet effektivt om temperaturen inte ligger inom detta område.
- Anslut batteriladdaren till det närmaste vägguttaget.

Sätta i batteripaketet/minneskortet (säljs separat)

- 1 Skjut spärren för att öppna locket och öppna locket.**

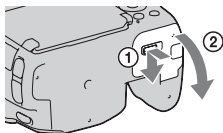

- 2 Håll spärren undantryckt med kanten på batteripaketet och tryck in det så långt det går.**

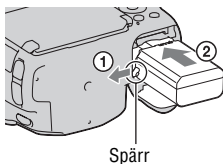

- 3 Sätt i ett minneskort.**

- Placera minneskortet med det avfasade hörnet enligt bilden och tryck in minneskortet tills det klickar.

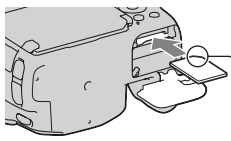

Kontrollera att det avfasade hörnet är vänt åt rätt håll.

- 4 Stäng locket.**

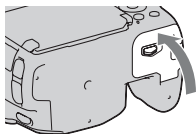

För att ta ut batteripaketet

Stäng av kameran. Skjut spärren i pilens riktning 10 sekunder efter att du stängt av kameran, och ta sedan ut batteripaketet. Var försiktig så att du inte tappar batteripaketet.

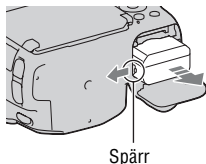

Avlägsna ett minneskort

Kontrollera att läsnings/-skrivningslampan inte lyser, öppna därefter locket och tryck in minneskortet en gång.

Kontrollera den återstående batterinivån

Det medföljande batteripaket är ett litiumjonbatteripaket som har funktioner för utbyte av information gällande kamerans användningsförhållanden. Den återstående batteritiden i procent enligt kamerans användningsförhållanden visas.

Batterinivå						"Batteriet slut."
	Hög Låg					Det går inte längre att ta bilder.

Tillgängliga minneskort

Följande minneskort är kompatibla med kameran. Det finns dock ingen garanti för att alla minneskort fungerar med kameran.

Typer av minneskort	Stillbilder	Filmer	I denna bruksanvisning
Memory Stick PRO Duo	✓	✓ (Mark2)	Memory Stick PRO Duo
Memory Stick PRO-HG Duo	✓	✓	
SD-minneskort	✓	✓ (klass 4 eller snabbare)	SD-kort
SDHC-minneskort	✓	✓ (klass 4 eller snabbare)	
SDXC-minneskort	✓	✓ (klass 4 eller snabbare)	

- MultiMediaCard kan inte användas.

Obs!

- Bilder inspelade på ett SDXC-minneskort kan inte importeras till eller spelas på datorer eller AV-enheter som inte är kompatibla med exFAT. Kontrollera att enheten är kompatibel med exFAT innan du ansluter den till kameran. Om du ansluter kameran till en inkompatibel enhet uppmanas du att formatera kortet. Formatera aldrig kortet när du får denna uppmaning eftersom det kommer att radera alla data på kortet. (exFAT är filsystemet som används på SDXC-minneskort.)

Montera ett objektiv

1 Ta av husskyddet från kameran och förpackningslocket från objektivets baksida.

- Vid byte av objektiv skall objektivet hållas borta från dammiga ställen så att det inte kommer in damm eller skräp i kameran.
- Vid tagning tar du bort det främre objektivlocket från objektivets framsida.

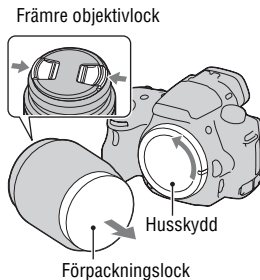

2 Sätt på objektivet genom att passa ihop de orange monteringsmärkena på objektivet och kameran.

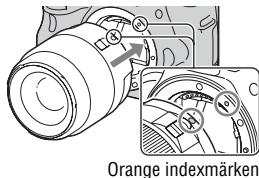

3 Vrid objektivet medurs tills det klickar till i låst läge.

- Kontrollera att du sätter på objektivet rakt.

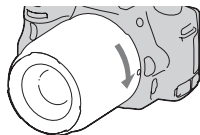

Obs!

- Tryck inte på objektivfrigöringsknappen när du sätter på ett objektiv.
- Ta inte i för hårt när du sätter på ett objektiv.
- Objektiv med E-fattning är inte kompatibla med denna kamera.
- När du använder ett objektiv som har ett stativfäste ska du fästa objektivet på stativet med hjälp av stativfästet för att hjälpa till att balansera objektivets vikt.
- När kameran bärs med ett objektiv monterat ska du hålla stadigt i både kameran och objektivet.
- Håll inte i den del av objektivet som är utskjutet för justering av zoom och skärpa.

Slå på kameran och ställa klockan

När du slår på kameran för första gången visas skärmen för datum/klockinställning.

1 Ställ strömbrytaren på ON för att slå på kameran.

Skärmen som används för att ställa in datum och tid visas.

- Ställ den på OFF för att stänga av kameran.

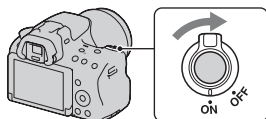

2 Bekräfta att [Enter] är valt på LCD-skärmen och tryck sedan på kontrollknappens mitt.

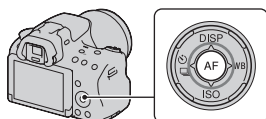

3 Välj område med ◀/▶ på kontrollknappen och tryck därefter på kontrollknappens mitt.

4 Välj respektive punkt med ◀/▶ och ställ in siffervärdet med ▲/▼.

[Sommartid:]: Slår på eller stänger av sommartid.

[Datumformat:]: Väljer formatet för att visa datumet.

- Midnatt anges som 12:00 AM och mitt på dagen som 12:00 PM.

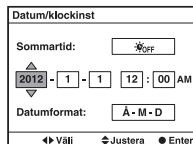
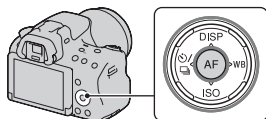

5 Upprepa steg 4 för att ställa in övriga punkter och tryck sedan på kontrollknappens mitt.

6 Bekräfta att [Enter] är valt och tryck sedan på kontrollknappens mitt.

Avbryta datum/klockinställningen

Tryck på MENU-knappen.

Ställa in datum/klocka igen

När du slår på kameran för första gången visas automatiskt skärmen för datum/klockinställning. Nästa gång ställer du in datum och tid från meny.

MENU-knapp →  1 → [Datum/klockinst]

Ställa in området igen

Du kan ställa in området där du vill använda kameran. Därmed kan du ställa in det lokala området när du använder kameran utomlands.

MENU-knapp →  1 → [Områdesinställning]

Bibehålla inställningen för datum och tid.

Den här kameran har ett inbyggt uppladdningsbart batteri för att bibehålla datumet, tiden och övriga inställningar i minnet, oavsett om kameran är påslagen eller ej och oavsett om batteriet är installerat eller ej.

Använda kamerans hjälpguidefunktion

Hjälpguide i kameran

Om du trycker på ? (Hjälpguide i kameran)-knappen på Fn-skärmen eller menyskärmen visas automatiskt en hjälpguide i enlighet med den aktuella valda funktionen eller inställningen. Välj funktioner eller inställningar som inte är tillgängliga på Fn-skärmen och tryck mitt på kontrollknappen, passande inställning visas så att de kan aktiveras.

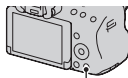

? (Hjälpguide i kameran)-knapp

Fotograferingstips

Kameran visar fotograferingstips i enlighet med det valda tagningsläget.

1 Tryck på ? (Hjälpguide i kameran)-knappen när tagningsinformationen visas.

En lista med fotograferingstips i enlighet med det aktuella motivet visas automatiskt.

2 Välj önskat fotograferingstips med ▲/▼ på kontrollknappen och tryck därefter på kontrollknappens mitt.

Fotograferingstipset visas.

- Det går att bläddra i skärmen med ▲/▼.
- Du kan välja alternativet med ◀/▶.

Åtkomst till alla fotograferingstips

Du kan söka igenom alla fotograferingstips i menyn.

Använd detta alternativ om du vill läsa fotograferingstips som du har sett tidigare.

MENU-knapp →  **3** → [Fotograferingstips] → Välj önskat fotograferingstips

Använda med din dator

Med följande program som finns på CD-ROM-skivan (medföljer) kan du använda bilderna som tas med kameran på ett mer mångsidigt sätt.

- ”Image Data Converter”

Du kan öppna bildfiler i RAW-format.

- ”PlayMemories Home”

Du kan importera stillbilder eller filmer du tagit med kameran till din dator så att du kan visa dem, och använda olika praktiska funktioner för att förbättra bilderna.

Mer information om installation finns även på sidan 19.

Obs!

- Använd ”Image Data Converter” för visning av RAW-bilder.
- ”PlayMemories Home” är inte kompatibel med Mac-datorer. När du visar bilder på en Mac-dator använder du motsvarande program som medföljde Mac-datorn.

Rekommenderad datormiljö (Windows)

Vi rekommenderar följande datormiljö vid användning av den medföljande programvaran och vid import av bilder via en USB-anslutning.

Operativsystem (förinstallerat)	Microsoft Windows XP* SP3/Windows Vista** SP2/Windows 7 SP1
”PlayMemories Home”	CPU: Intel Pentium III 800 MHz eller snabbare (För uppspelning/redigering av HD-filmer: Intel Core Duo 1,66 GHz eller snabbare/Intel Core 2 Duo 1,66 GHz eller snabbare, Intel Core 2 Duo 2,26 GHz eller snabbare (AVC HD (FX/FH))) Minne: Windows XP 512 MB eller mer (1 GB eller mer rekommenderas), Windows Vista/Windows 7 1 GB eller mer Hårddisk: Ledigt hårddiskutrymme för installationen – cirka 500 MB Bildskärm: Skärmapplösning-1024 × 768 punkter eller mera
”Image Data Converter Ver.4”	CPU/Minne: Pentium 4 eller snabbare/1 GB eller mer Bildskärm: 1024 × 768 punkter eller mera

* 64-bitars versioner och Starter (Edition) stöds inte. Windows Image Mastering API (IMAPI) Ver.2.0 eller senare krävs för att använda funktionen för att skapa skivor.

** Starter (Edition) stöds inte.

Användning av programvara

Installation av programvaran (Windows)

Logga på som administratör.

1 Slå på datorn och sätt in CD-ROM-skivan (medföljer) i CD-ROM-enheten.

Installationsmenyskärmen tänds.

- Om den inte tänds, dubbelklickar du på [Dator] (för Windows XP: [Den här datorn]) →  (PMHOME) → [Install.exe].
- Om AutoPlay-fönstret visas, väljer du "Kör Install.exe" och följer anvisningarna som visas på skärmen för att fortsätta med installationen.

2 Anslut kameran till datorn.

3 Klicka på [Installera].

Kontrollera att både "Image Data Converter" och "PlayMemories Home" är markerade och följ anvisningarna på skärmen.

- När det tänds ett meddelande om att datorn behöver startas om, startar du om datorn enligt anvisningarna på skärmen.
- DirectX kanske installeras beroende på datorns systemmiljö.

4 Ta ut CD-ROM-skivan när installationen är klar.

Följande mjukvaror installeras och genvägsikoner visas på skrivbordet.

"Image Data Converter"

"PlayMemories Home"

"Hjälpguide för PlayMemories Home"

Obs!

- Om en version av "PMB" (Picture Motion Browser) som medföljde en kamera som köptes före 2011 redan finns installerad i datorn så skrivs "PMB" över av "PlayMemories Home" och vissa av funktionerna i "PMB" kanske inte går att använda.

Användning av ”Image Data Converter”

Med ”Image Data Converter” kan du t.ex. göra följande:

- Redigera bilder som är lagrade i RAW-format och göra olika korrigeringar för t.ex. tonkurvan och skärpan.
- Justera bilders vitbalans, exponering och kreativa inställningar m.m.
- Spara bilderna som visas och redigera dem på en dator.
Du kan antingen lagra bilden i RAW-format eller lagra den i generellt filformat.
- Visa och jämföra RAW/JPEG-bilder som lagrats med denna kamera.
- Rangordna bilderna på en femgradig skala.
- Ställa in färgetiketter.

Information om hur man använder ”Image Data Converter” finns i hjälpfunktionen.

Klicka på [Start] → [Alla program] → [Image Data Converter] → [Hjälp] → [Image Data Converter Ver.4].

”Image Data Converter”-supportsidan (endast engelska)

<http://www.sony.co.jp/ids-se/>

Användning av "PlayMemories Home"

Med "PlayMemories Home" kan du t.ex. göra följande:

- Importera bilder som tagits med kameran och visa dem på datorn.
- Organisera bilderna i en kalender på datorn efter tagningsdatumet.
- Retuschera (korrigerering av röda ögon m.m.), skriva ut, skicka stillbilder som bilagor till e-post och ändra tagningsdatum.
- Skriva ut eller spara stillbilder med datumet.
- Skapa Blu-ray- eller DVD-skivor från AVCHD-filmer som importeras till en dator. (Det krävs en Internetanslutning första gången en Blu-ray-/DVD-skiva skapas.)

Obs!

- "PlayMemories Home" är inte kompatibel med Mac-datorer. När du visar bilder på en Mac-dator använder du motsvarande program som medföljde Mac-datorn.
- Filmer som spelats in med någon av inställningarna [60i 24M(FX)]/[50i 24M(FX)] eller [24p 24M(FX)]/[25p 24M(FX)] i [Inspelningsinställning] omvandlas av "PlayMemories Home" för att skapa en AVCHD-skiva. Denna omvandling kan ta lång tid. Det går inte att skapa en skiva med den ursprungliga bildkvaliteten. Om du vill behålla den ursprungliga bildkvaliteten måste du spara filmerna på en Blu-ray-skiva.

Information om hur "PlayMemories Home" används finns i "Hjälpguide för PlayMemories Home".

Dubbelklicka på genvägen för  (Hjälpguide för PlayMemories Home) på skrivbordet. Eller klicka på [Start] → [Alla program] → [PlayMemories Home] → [Hjälpguide för PlayMemories Home].

"PlayMemories Home"-supportsidan (endast engelska)

<http://www.sony.co.jp/pmh-se/>

Lära dig mer om kameran (Bruksanvisning till α)

”Bruksanvisning till α ” som i detalj förklarar hur kameran används finns på CD-ROM-skivan (medföljer). Vi hänvisar till den för ingående anvisningar om de många kamerafunktionerna.

För Windows-användare

- 1** Slå på datorn och sätt in CD-ROM-skivan (medföljer) i CD-ROM-enheten.
- 2** Klicka på [Bruksanvisning].
- 3** Klicka på [Installera].
- 4** Starta ”Bruksanvisning till α ” från genvägen på skrivbordet.

För Mac-användare

- 1** Slå på datorn och sätt in CD-ROM-skivan (medföljer) i CD-ROM-enheten.
- 2** Välj [Handbook]-mappen och kopiera ”Handbook.pdf”-filen som finns i [SE]-mappen till datorn.
- 3** När kopieringen är klar dubbelklickar du på ”Handbook.pdf”.

Varumärken

- Logotyperna "AVCHD" och "AVCHD" är varumärken som tillhör Panasonic Corporation och Sony Corporation.
- Blu-ray Disc™ och Blu-ray™ är varumärken som tillhör Blu-ray Disc Association.
- Microsoft, Windows, DirectX och Windows Vista är antingen registrerade varumärken eller varumärken som tillhör Microsoft Corporation i USA och/eller andra länder.
- Mac och Mac OS är varumärken eller registrerade varumärken för Apple Inc.
- Intel, Intel Core, MMX och Pentium är varumärken eller registrerade varumärken för Intel Corporation.
- Logotypen för SDXC är ett varumärke som tillhör SD-3C, LLC.
- Även alla andra system- och produktnamn som omnämns i denna bruksanvisning är i regel varumärken eller registrerade varumärken för respektive utvecklare eller tillverkare. Symbolerna ™ och ® har dock i allmänhet utelämnats i denna bruksanvisning.



AVCHD

Ytterligare information om den här produkten och svar på vanliga frågor återfinns på vår kundtjänsts webbplats.

<http://www.sony.net/>

Tryckt med vegetabilisk olje-baserad färg utan lättflyktiga organiska föreningar.

VAROITUS

Suojaa laite sateelta ja kosteudelta tulipalo- ja sähköiskuvaaran pienentämiseksi.

TÄRKEITÄ TURVALLISUUS-OHJEITA

SÄILYTÄ NÄMÄ OHJEET VAARA NOUDATA NÄITÄ OHJEITA HUOLELLISESTI TULIPALON TAI SÄHKÖISKUN VAARAN PIENENTÄMISEKSI.

Jos pistoke ei sovi pistorasiaan, käytä pistorasiaan sopivaa pistokesovitinta.

VAROITUS

Akku

Epäasiallinen käsittely saattaa vahingoittaa akkua, minkä seurauksena voi olla tulipalo tai palovammoja. Huomioi seuraavat varoitukset.

- Akkua ei saa purkaa.
- Akkua ei saa murskata eikä siihen saa kohdistaa iskuja. Älä lyö akkua vasaralla, pudota sitä tai astu sen päälle.
- Akku on suojattava oikosuilulta. Suojaa akun navat siten, että ne eivät pääse kosketuksiin metalliesineiden kanssa.
- Akku on säilytettävä alle 60 °C:n lämpötilassa. Akku on suojattava suoralta auringonvalolta. Akkua ei saa jättää autoon, joka on pysäköity aurinkoon.
- Akkua ei saa hävittää polttamalla.
- Älä käsittele vahingoittuneita tai vuotavia litium-ioniakkuja.
- Lataa akku käyttämällä alkuperäistä Sony-akkulaturia tai muuta sopivaa laturia.
- Säilytä akku poissa pienten lasten ulottuvilta.
- Säilytettävä kuivassa paikassa.
- Vaihda vain samanlaiseen akkuun tai Sonyn suosittelemaan vastaavaan tuotteeseen.
- Hävitä käytetyt akut viipymättä ohjeissa kuvatulla tavalla.

Akkulaturi

Vaikka CHARGE-valo ei palaisikaan, akkulaturiin tulee verkkovirta niin kauan kuin se on kytkettynä pistorasiaan. Jos akkulaturin käytön yhteydessä ilmenee ongelmia, katkaise virta välittömästi irrottamalla pistoke pistorasiasta.

Virtajohto (jos sisältyy toimitukseen) on suunniteltu käytettäväksi vain tämän kameran kanssa, eikä sitä saa käyttää minkään muun sähkölaitteen kanssa.

Euroopassa oleville asiakkaille

Ilmoitus EU-maiden asiakkaille

Tuotteen valmistaja on Sony Corporation, 1-7-1 Konan Minato-ku Tokyo, 108-0075 Japan. EMC-merkinnän ja tuoteturvan valtuutettu edustaja on Sony Deutschland GmbH, Hedelfinger Strasse 61, 70327 Stuttgart, Germany. Huolto- tai takuuasioihin liittyvät kysymykset voitte lähettää erillisessä huoltokirjassa tai takuuasikirjassa mainittuun osoitteeseen.

Tämä tuote on testattu ja sen on todettu olevan EMC-direktiivin raja-arvojen mukainen käytettäessä liitäntäkaapelia, jonka pituus on alle 3 metriä.

Huomautus

Tietyntaajuiset sähkömagneettiset kentät voivat vaikuttaa tämän kameran kuvaan ja ääneen.

Huomautus

Jos staattinen sähkö tai sähkömagneettinen kenttä aiheuttaa tiedonsiirron keskeytymisen (epäonnistumisen), käynnistä sovellusohjelma uudelleen tai irrota tiedonsiirtokaapeli (esimerkiksi USB-kaapeli) ja kytke se uudelleen.

Käytöstä poistettujen sähkö- ja elektroniikkalaitteiden hävittäminen (koskee Euroopan yhteisön ja muiden Euroopan maiden jätehuoltoa)



Tämä laitteeseen tai sen pakkaukseen merkitty symboli tarkoittaa, että laitetta ei saa käsitellä kotitalousjätteenä. Sen sijaan laite on toimitettava sähkö ja elektroniikkalaitteiden kierrätyksestä huolehtivaan keräys- ja kierrätyspisteeseen. Varmistamalla, että tämä laite hävitetään asianmukaisesti, voit auttaa estämään mahdollisia ympäristö- ja terveyshaittoja, joita muuten voi aiheutua laitteen epäasianmukaisesta käsittelystä. Materiaalien kierrätys säästää luonnonvaroja. Lisätietoja laitteen käsittelystä, talteenotosta ja kierrätyksestä on saatavilla paikallisilta ympäristöviranomaisilta, jätehuoltokeskuksesta tai liikkeestä, josta laite on ostettu.

Käytöstä poistettujen paristojen hävitys (koskee Euroopan unionia sekä muita Euroopan maita, joissa on erillisiä keräysjärjestelmiä)



Tämä symboli paristossa tai sen pakkauksessa tarkoittaa, ettei paristoa lasketa normaaliksi kotitalousjätteeksi. Tietyissä paristoissa tätä symbolia voidaan käyttää yhdessä kemikaalia ilmaisevan symbolin kanssa. Paristoon on lisätty kemikaaleja elohopea (Hg) ja lyijyä (Pb) ilmaisevat symbolit, jos paristo sisältää enemmän kuin 0,0005 % elohopeaa tai enemmän kuin 0,004 % lyijyä.

Varmistamalla, että paristo poistetaan käytöstä asiaan kuuluvalla tavalla, estetään mahdollisia negatiivisia vaikutuksia luonnolle ja ihmisten terveydelle, joita paristojen väärä hävittäminen saattaa aiheuttaa. Materiaalien kierrätys auttaa säästämään luonnonvaroja.

Mikäli tuotteen turvallisuus, suorituskyky tai tietojen säilyminen vaatii, että paristo on kiinteästi kytketty laitteeseen, tulee pariston vaihto suorittaa valtuutetun huollon toimesta. Jotta varmistetaan, että käytöstä poistettu tuote käsitellään asianmukaisesti, tulee tuote viedä käytöstä poistettujen sähkö- ja elektroniikkalaitteiden vastaanottopisteeseen.

Muiden paristojen osalta tarkista käyttöohjeesta miten paristo irroitetaan tuotteesta turvallisesti. Toimita käytöstä poistettu paristo paristojen vastaanottopisteeseen.

Lisätietoja tuotteiden ja paristojen kierrätyksestä saa paikallisilta viranomaisilta, jäteyhtiöistä tai liikkeestä, josta tuote on ostettu.

Kameran käyttöön liittyviä huomautuksia

Kuvaaminen

- Tässä kamerassa on 2 tapaa kuvattavien kohteiden seurantaan: nestekidenäyttötöila, jossa käytetään nestekidenäyttöä, ja etsintäla, jossa käytetään etsintä.
- Tallennettu kuva voi olla erilainen kuin kuva, jonka näit ennen tallennusta.

Huomautuksia kameran kanssa käytettävissä olevista toiminnoista

- Jos haluat tarkistaa, onko kyseessä 1080 60i -yhteensopiva laite vai 1080 50i -yhteensopiva laite, etsi seuraavia merkintöjä kameran pohjasta. 1080 60i -yhteensopiva laite: 60i 1080 50i -yhteensopiva laite: 50i
- Saatat tuntea epämukavia oireita, kuten silmien rasitusta, pahoinvointia tai väsymystä, kun katsot kameralla kuvattuja 3D-kuvia 3D-yhteensopivilla näyttöillä. Kun katsot 3D-kuvia, suosittelemme, että pidät taukoja säännöllisin väliajoin. Koska tarvittavien taukojen määrä ja niiden välinen aika vaihtelee henkilön mukaan, selvitä itse, kuinka paljon taukoja tarvitset. Jos tunnet olosi sairaaksi, lopeta 3D-kuvien katsominen ja ota yhteys lääkäriin tarvittaessa. Katso myös lisätietoja yhdistetyn laitteen käyttöoppaasta tai sen kanssa käytetystä ohjelmistosta. Lapsen näkö saattaa olla altis häiriöille (varsinkin alle 6 vuotiaana). Tästä syystä kannattaa keskustella asiantuntijan, kuten lastenlääkärin tai silmälääkärin, kanssa, ennen kuin annat lasten katsoa 3D-kuvia. Varmista, että lapsesi noudattavat yllä mainittuja varotoimia.

Kuvauksen sisältöä ei korvata

Kuvauksen sisältöä ei voida korvata, vaikka kuvaus tai toisto epäonnistuisi esimerkiksi kameran tai muistikortin virheellisen toiminnan vuoksi.

Varmuuskopiointisuositus

Tietojen katoamisen vaaran ehkäisemiseksi kopioi aina tiedot toiselle tallennusvälineelle (varmuuskopiointi).

Nestekidenäyttöä, sähköistä etsintä, objektiivia ja kuva-anturia koskevia huomautuksia

- Nestekidenäyttö ja sähköinen etsin on valmistettu erittäin hienoa tarkkuustekniikkaa käyttäen, niin että yli 99,99 % kuvapisteistä on toimivia. Nestekidenäytössä ja sähköisessä etsimessä voi kuitenkin näkyä jatkuvasti joitakin hyvin pieniä mustia tai kirkkaita pisteitä (valkoisia, punaisia, sinisiä tai vihreitä). Nämä valmistuksessa syntyneet pisteet ovat normaaleja eivätkä vaikuta kuvaamiseen millään tavalla.
- Älä pidä kamerasta kiinni nestekidenäytöstä.
- Älä jätä kameraa auringonvaloon tai ota kuvia aurinkoa vasten pitkän aikaa. Sisäinen mekanismi saattaa vahingoittua. Kamerasta lähellä olevaan kohteeseen kohdistuva auringonvalo voi syyttää kohteen palamaan.
- Kuvat voivat jäädä hetkeksi näkyviin näyttöön kylmissä olosuhteissa. Tämä ei ole vika. Näyttö voi pimentyä väliaikaisesti, kun kamera kytketään päälle kylmissä olosuhteissa. Näyttö toimii normaalisti, kun kamera lämpenee.

Huomautuksia pitkäaikaisesta tallentamisesta

- Jos kuvaat pitkän aikaa, kameran lämpötila nousee. Jos lämpötila nousee yli tietyn rajan, näytössä näkyy []-merkki ja kamera sammuu automaattisesti. Jos virta sammuu, anna kameran olla käyttämättä ainakin 10 minuuttia, jotta kameran sisäinen lämpötila laskee turvalliselle tasolle.
- Ympäristön lämpötilan ollessa korkea, kameran lämpötila nousee nopeasti.

- Kun kameran lämpötila nousee, kuvanlaatu saattaa heikentyä. Kameran lämpötilan laskemista kannattaa odottaa ennen kuvaamisen jatkamista.
- Kameran pinta saattaa lämmetä. Tämä ei ole vika.

Huomautuksia AVCHD-videoiden tuomisesta tietokoneeseen

Kun tuot AVCHD-videoita Windows-tietokoneeseen, käytä CD-levyn (mukana) "PlayMemories Home"-ohjelmistoa.

Huomautuksia videoiden toistamisesta muissa laitteissa

- Tämä kamera käyttää MPEG-4 AVC/H.264 High Profile -asetusta AVCHD-muotoiseen tallennukseen. AVCHD-muodossa tallennettuja videoita ei voi toistaa seuraavilla laitteilla.
 - Muut AVCHD-muodon kanssa yhteensopivat laitteet eivät tue High Profile -asetusta
 - Laitteet, jotka eivät ole yhteensopivia AVCHD-muodon kanssa
 Tämä kamera käyttää myös MPEG-4 AVC/H.264 Main Profile -asetusta MP4-muotoiseen tallennukseen. Tästä syystä MP4-muodossa tallennettuja videoita ei voi toistaa muuta kuin laitteilla, jotka tukevat MPEG-4 AVC/H.264 -muotoa.
- Levyjä, jotka on tallennettu HD-kuvanlaadulla (teräväpiirtolaatu) voi toistaa vain AVCHD-muodon kanssa yhteensopivilla laitteilla. DVD-soittimet tai -tallentimet eivät voi toistaa HD-laatuista levyjä, koska ne eivät ole yhteensopivia AVCHD-muodon kanssa. DVD-soittimet tai -tallentimet eivät myös ehkä pysty poistamaan HD-laatuista levyjä laitteista.

Tekijänoikeutta koskeva varoitus

Televisio-ohjelmat, elokuvat, videonauhat ja muut materiaalit voivat olla tekijänoikeuksien suojaamia. Niiden luvaton kuvaaminen voi olla tekijänoikeuslakien vastaista.

Tässä oppaassa käytetyt kuvat

Tämän oppaan esimerkeissä käytetyt kuvat ovat jäljennettyjä kuvia eikä niitä ole otettu tällä kameralla.

Tietoja teknisistä tiedoista, jotka on kuvattu tässä käyttöoppaassa

Tässä käyttöoppaassa mainitut suorituskykyä ja teknisiä asioita koskevat tiedot on määritetty seuraavien ehtojen mukaisesti, ellei tässä oppaassa ole mainittu toisin: tavallisessa ympäristön lämpötilassa 25 °C ja käyttämällä akkua, jota varattiin noin 1 tunti CHARGE-merkkivalo sammumisen jälkeen.

Mallin nimi

Tämä opas käsittelee useita malleja, joiden mukana toimitetaan erilaisia objektiivieja. Mallin nimi vaihtelee mukana toimitetun objektiivin mukaan. Käytettävissä olevat mallit määräytyvät maan/alueen mukaan.

Mallin nimi	Objektiivi
SLT-A37	–
SLT-A37K	DT 18 – 55 mm
SLT-A37M	DT 18 – 135 mm
SLT-A37Y	DT 18 – 55 mm ja DT 55 – 200 mm

Mukana tulleiden varusteiden tarkastaminen

Tarkista ensin kameran mallin nimi (sivu 6). Mukana toimitettavat varusteet vaihtelevat mallin mukaan.

Suluissa oleva numero tarkoittaa osien määrää.

Tavalliset varusteet

- Kamera (1)
- BC-VW1 Akkulaturi (1)

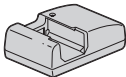

- Verkkojohto (1)* (ei USA:ssa ja Kanadassa)



* Kamerasi mukana saattaa tulla useita virtajohtoja. Käytä sellaista virtajohtoa, joka on tarkoitettu omalle maallesi/alueellesi.

- Ladattava akku NP-FW50 (1)



- USB-kaapeli (1)



- Olkahihna (1)

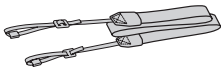

- Runkotulppa (1) (kiinni kamerassa)



- Silmäsuppilo (1) (kiinni kamerassa)
- CD-levy (1)
 - α -kameran sovellusohjelma
 - α -käsikirja
- Käyttöopas (1) (Tämä opas)

SLT-A37K

- DT18-55 mm-zoomobjektiivi (1)/Objektiivin etusuojus (1)/ Pakkaussuojus (1)

SLT-A37M

- DT18-135 mm-zoomobjektiivi (1)/Objektiivin etusuojus (1)/ Objektiivin takasuojus (1)/ Vastavalosuoja (1)

SLT-A37Y

- DT18-55 mm-zoomobjektiivi (1)/Objektiivin etusuojus (1)/ Pakkaussuojus (1)
- DT55-200 mm-zoomobjektiivi (1)/Objektiivin etusuojus (1)/ Objektiivin takasuojus (1)/ Vastavalosuoja (1)

Akun lataaminen

Lataa NP-FW50 ”InfoLITHIUM” -akku (mukana) ennen kameran ensimmäistä käyttökertaa.

”InfoLITHIUM”-akun voi ladata, vaikka se ei ole aivan tyhjä.

Sitä voidaan myös käyttää, vaikka se ei ole aivan täyteen ladattu.

Akku purkautuu vähitellen, vaikkei sitä käytetä. Jotta et turhaan menettäisi kuvaustilaisuutta, muista tarkistaa akun varaustaso ennen kuvaamista. Jos akun varaus on vähissä, lataa se uudelleen.

1 Aseta akku akkulaturiin.

Paina akkua, kunnes se naksahtaa.

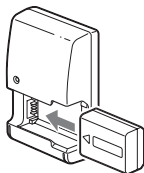

2 Kytke akkulaturi lähimpään pistorasiaan.

Valo palaa: Lataus käynnissä

Valo pois: Akku ladattu

Latausaika	Noin 250 minuuttia
------------	--------------------

- Ladattaessa täysin tyhjän akkua lämpötilassa 25 °C.
- CHARGE-merkkivalo sammuu, kun lataus on valmis.

Yhdysvallat ja Kanada

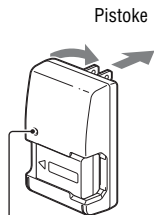

CHARGE-merkkivalo

Muut maat ja alueet kuin
Yhdysvallat ja Kanada

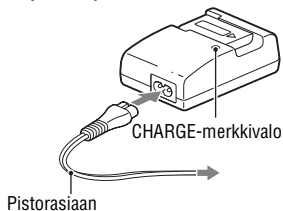

Pistorasiaan

Huomautuksia

- Latausaika vaihtelee akun jäljellä olevan kapasiteetin ja latausolosuhteiden mukaan.
- On suositeltavaa ladata akku 10 °C – 30 °C:n lämpötilassa. Akku ei välttämättä lataudu kunnolla, jos lämpötila on jokin muu.
- Kytke akkulaturi lähimpään pistorasiaan.

Akun/muistikortin (myydään erikseen) asettaminen paikalleen

- 1** Työnnä kannen avausvipua ja avaa kansi.

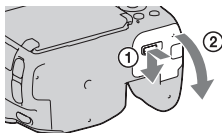

- 2** Työnnä akku paikalleen perille asti ja paina samalla lukitusvipua akun kärjellä.

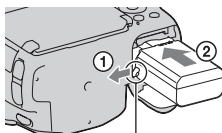

Lukitusvipu

- 3** Työnnä muistikortti kameraan.

- Työnnä muistikorttia siten, että sen lovi on kuvan osoittamassa kohdassa, kunnes se napsahtaa paikalleen.

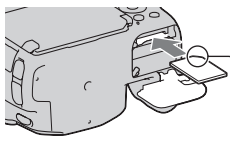

Varmista, että lovet ovat oikeassa kohdassa.

- 4** Sulje kansi.

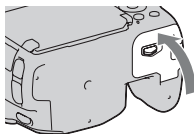

Akun poistaminen

Kytke kamera pois päältä. Liu'uta lukitusvipua nuolen suuntaan 10 sekunnin kuluttua kameran sammuttamisesta ja irrota sitten akku. Älä pudota akkua.

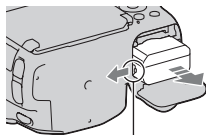

Lukitusvipu

Muistikortin irrottaminen

Tarkista, että käytön merkkivalo ei pala, avaa sitten muistikorttipaikan kansi ja työnnä muistikorttia kerran.

Akussa jäljellä olevan latauksen tarkastaminen

Mukana toimitettu akku on litiumioniakku, joka pystyy vaihtamaan tietoja toimintaoloista kameran kanssa. Akun jäljellä oleva käyttöaika vallitsevissa oloissa näkyy prosentteina kameran näytössä.

Akun lataus						"Akku on tyhjentynyt."
	Korkea Alhainen					Et voi ottaa enää kuvia.

Käytettävissä olevat muistikortit

Seuraavat muistikortit ovat yhteensopivia tämän kameran kanssa. Kaikkien muistikorttien toimimista tämän kameran kanssa ei kuitenkaan voida taata.

Muistikorttien tyypit	Yksittäis-kuvat	Videot	Tässä oppaassa
Memory Stick PRO Duo	✓	✓ (Mark2)	Memory Stick PRO Duo
Memory Stick PRO-HG Duo	✓	✓	
SD-muistikortti	✓	✓ (Luokka 4 tai nopeampi)	SD-kortti
SDHC-muistikortti	✓	✓ (Luokka 4 tai nopeampi)	
SDXC-muistikortti	✓	✓ (Luokka 4 tai nopeampi)	

- MultiMediaCard-kortteja ei voi käyttää.

Huomautus

- SDXC-muistikortille tallennettuja kuvia ei voi tuoda tai toistaa tietokoneissa tai AV-laitteissa, jotka eivät ole exFAT-yhteensopivia. Varmista, että laite on yhteensopiva exFAT-järjestelmän kanssa, ennen kuin liität muistikortin kameraan. Jos liität kameran epäyhteensopivaan laitteeseen, sinua saatetaan pyytää alustamaan kortti. Älä koskaan alusta korttia tällaisen kehoitteen nähdessäsi, koska alustaminen poistaa kaikki kortin tiedot. (exFAT on tiedostojärjestelmä, jota käytetään SDXC-muistikorteissa.)

Objektiivin kiinnittäminen

1 Irrota runkotulppa kamerasta ja pakkaussuojus objektiivin takaosasta.

- Objektiivia ei tulisi vaihtaa pölyisessä paikassa, jotta pölyä tai roskaa ei mene kamerasisään.
- Kun kuvaat, irrota objektiivin etusuojaus objektiivin edestä.

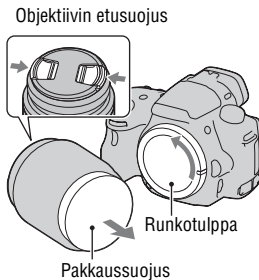

2 Kiinnitä objektiivi kohdistamalla objektiivissa ja kamerassa olevat oranssinväriset merkit (kiinnitysmerkit).

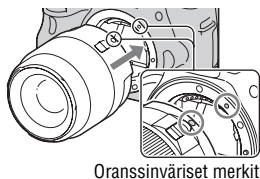

3 Kierrä objektiivia myötäpäivään, kunnes se naksahuttaa lukittuun asentoon.

- Varmista, että asetat objektiivin suoraan.

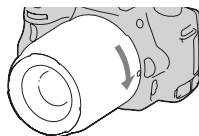

Huomautuksia

- Älä paina objektiivin vapautinta objektiivia kiinnittäessäsi.
- Älä käytä voimaa objektiivia kiinnittäessäsi.
- E-kiinnityksellä-objektiivit eivät ole yhteensopivia tämän kameran kanssa.
- Kun käytät objektiivia, jolle on saatavana jalustan liitin, liitä objektiivin jalustaan mukana toimitetulla jalustan liittimellä objektiivin painon tasapainottamiseksi.
- Kun kannat kameraa objektiivin liitettynä, pidä kamerasta ja objektiivista tiukasti kiinni.
- Älä pitele kiinni objektiivin osasta, joka on pidennetty zoomausta tai tarkennuksen säätämistä varten.

Kameran käynnistäminen ja kellon asettaminen

Kun kytket kameran päälle ensimmäisen kerran, päivämäärän ja ajan asetusräyttö tulee näkyviin.

1 Kytke kameran virta päälle asettamalla virtakytkin ON-asentoon.

Näyttöön tulee päivämäärän ja kellonajan asettamiseen käytettävä näyttö.

- Kameran virran voi sammuttaa asettamalla kytkimen OFF-asentoon.

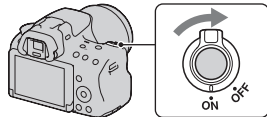

2 Varmista, että [Syötä] on valittuna nestekidenäytössä ja paina sitten hallintapainikkeen keskiosaa.

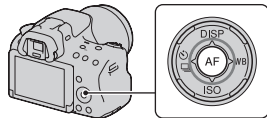

3 Valitse alue painamalla hallintapainikkeesta ◀/▶ ja paina sitten hallintapainikkeen keskikohtaa.

4 Valitse kukin kohta painikkeilla ◀/▶ ja aseta numeroarvo painikkeilla ▲/▼.

[Kesäaika:]: Ottaa kesäajan käyttöön tai poistaa sen käytöstä.

[Pvm-muoto:]: Valitse päivämäärän esitysmuodon.

- Keskiyö näytetään muodossa 12:00 AM ja keskipäivä muodossa 12:00 PM.

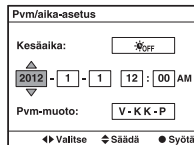
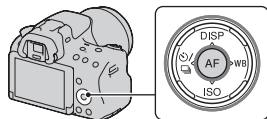

5 Aseta muut kohteet toistamalla vaihe 4 ja paina sitten hallintapainikkeen keskikohtaa.

6 Varmista, että [Syötä] on valittuna ja paina sitten hallintapainikkeen keskikohtaa.

Päivämäärän ja kellonajan asettamisen peruuttaminen

Paina MENU-painiketta.

Päivämäärän ja kellonajan asettaminen uudelleen

Kun kytket kameran päälle ensimmäisen kerran, päivämäärän ja ajan asetusnäyttö tulee näkyviin automaattisesti. Seuraavalla asetuskerralla päivämäärä ja kellonaika on määritettävä valikon avulla.

MENU-painike →  1 → [Pvm/aika-asetus]

Alueen asettaminen uudelleen

Voit määrittää alueen, jossa kameraa käytetään. Tämän ominaisuuden avulla voit määrittää paikallisen alueen, kun käytät kameraa ulkomailla.

MENU-painike →  1 → [Alueasetus]

Päivämäärän ja kellonajan asetuksen ylläpitäminen

Tässä kamerassa on sisäinen ladattava paristo, joka ylläpitää päivämäärän ja ajan ja muut asetukset riippumatta siitä, onko virta päällä tai akku asennettu.

Kameran ohjetoiminnon käyttäminen

Kameran sisäinen opas

Kun painat ? (Kameran sisäinen opas) -painiketta Fn-näytössä tai valikkonäytössä, tällä hetkellä valittuun toimintoon tai asetukseen liittyvä opas tulee automaattisesti näyttöön.

Valitse toiminnot tai asetukset, joita ei voi käyttää Fn-näytössä, ja paina sitten hallintapainikkeen keskiosaa, niin oikeat asetukset tulevat näkyviin niiden käyttöönottamista varten.

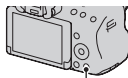

? (Kameran sisäinen opas) -painike

Kuvausvihje

Kamera näyttää kuvausvihjeet valitun kuvaustilan mukaan.

1 Paina ? (Kameran sisäinen opas) -painiketta, kun tallennustietonäyttö näkyy näytössä.

Nykyiseen kohteeseen liittyvä kuvausvihje tulee automaattisesti näkyviin.

2 Valitse haluamasi kuvausvihje hallintapainikkeen ▲/▼ ja paina sitten hallintapainikkeen keskiosaa.

Kuvausvihje tulee näkyviin.

- Voit vierittää näyttöä ▲/▼.
- Voit valita kohteen ◀/▶.

Kaikkien kuvausvihjeiden käyttäminen

Voit hakea haluamaasi kuvausvihjeiden joukosta valikon avulla.

Käytä tätä vaihtoehtoa, kun haluat lukea kuvausvihjeitä, joita olet nähnyt ennen.

MENU-painike → **3** → **[Kuvausvihjeet]** → **Valitse haluamasi kuvausvihje**

Tietokoneen käyttäminen

CD-levyllä (mukana) on seuraavat sovellukset, joiden avulla voit käsitellä kameralla kuvattuja kuvia monipuolisesti.

- ”Image Data Converter”

Voit avata RAW-muotoisia kuvatiedostoja.

- ”PlayMemories Home”

Voit tuoda valokuvia tai videoita kamerasta tietokoneeseen katseltavaksi sekä parannella ottamiasi kuvia monin tavoin.

Tarkkoja tietoja asennuksesta on myös sivulla 19.

Huomautuksia

- Voit toistaa RAW-kuvia ”Image Data Converter” -toiminnolla.
- ”PlayMemories Home” ei ole yhteensopiva Mac-tietokoneiden kanssa. Käytä kuvien katseluun Mac-tietokoneessa sopivaa Mac-tietokoneen mukana toimitettua sovellusohjelmaa.

Suosittelava tietokoneympäristö (Windows)

Mukana toimitettuja ohjelmistoja ja kuvia USB-yhteyden kautta tuotaessa suositellaan käytettäväksi seuraavaa tietokoneympäristöä.

Käyttöjärjestelmä (valmiiksi asennettu)	Microsoft Windows XP* SP3/Windows Vista** SP2/ Windows 7 SP1
”PlayMemories Home”	Suoritin: Intel Pentium III 800 MHz tai nopeampi (teräväpiirtovideoiden toistamista/muokkaamista varten: Intel Core Duo 1,66 GHz tai nopeampi/Intel Core 2 Duo 1,66 GHz tai nopeampi, Intel Core 2 Duo 2,26 GHz tai nopeampi (AVC HD (FX/FH))) Muisti: Windows XP vähintään 512 Mt (suositus vähintään 1 Gt), Windows Vista/Windows 7 vähintään 1 Gt Kiintolevy: Asennukseen tarvittava levytila noin 500 Mt Näyttö: Näytön tarkkuus vähintään 1024 × 768 kuvapistettä
”Image Data Converter Ver.4”	Suoritin/muisti: Pentium 4 tai nopeampi/vähintään 1 Gt Näyttö: vähintään 1024 × 768 kuvapistettä

* 64-bittisiä versioita ja Starter (Edition) ei tueta. Windows Image Mastering API (IMAPI) Ver. 2.0 tai uudempi tarvitaan levyjen luontitoimintoa varten.

** Starter (Edition) ei tueta.

Ohjelmiston käyttäminen

Ohjelmiston asentaminen (Windows)

Kirjaudu valvojana.

1 Käynnistä tietokone ja aseta CD-levy (mukana) CD-levyasemaan.

Asennusvalikon näyttö tulee näkyviin.

- Jos se ei tule näkyviin, kaksoinapsauta kohtaa [Computer] (Windows XP: [My Computer]) →  (PMHOME) → [Install.exe].
- Jos automaattisen käynnistyksen näyttö tulee näkyviin, valitse ”Run Install.exe” ja jatka asennusta seuraamalla näytölle tulevia ohjeita.

2 Liitä kamera tietokoneeseen.

3 Napsauta [Install].

Varmista, että ”Image Data Converter” ja ”PlayMemories Home” on valittu, ja noudata näyttöön tulevia ohjeita.

- Kun näkyviin tulee uudelleenkäynnistämisen vahvistamista koskeva ilmoitus, käynnistä tietokone uudelleen näytön ohjeiden mukaisesti.
- DirectX saatetaan ehkä asentaa tietokoneen järjestelmäympäristön mukaan.

4 Poista CD-levy asennuksen päätyttyä.

Seuraava ohjelmisto asennetaan ja pikakuvakkeet asetetaan työpöydälle.

”Image Data Converter”

”PlayMemories Home”

”PlayMemories Home Help Guide”

Huomautus

- Jos ennen vuotta 2011 ostetun kameran mukana toimitettu ”PMB” (Picture Motion Browser) on jo asennettu tietokoneeseen, ”PMB” korvataan ”PlayMemories Home” -ohjelmalla, minkä jälkeen kaikkia ”PMB”-ohjelman toimintoja ei ehkä voi enää käyttää.

”Image Data Converter” -ohjelmiston käyttäminen

”Image Data Converter” -ohjelmiston avulla voit tehdä esimerkiksi seuraavat toimet:

- Muokata RAW-muodossa tallennettuja kuvia erilaisilla korjauksilla, kuten sävykäyrä ja terävyys.
- Säättää kuvia esimerkiksi valkotasapainolla, valotuksella ja luovalla asetuksella.
- Tallentaa tietokoneessa katsellut ja muokatut kuvat. Voit tallentaa kuvan joko RAW-muodossa tai yleisessä tiedostomuodossa.
- Näyttää ja vertailla tällä kameralla otettuja RAW/JPEG-kuvia.
- Luokitella kuvat viiden asteikolla.
- Määrittää väritunnisteita.

Jos haluat käyttää ”Image Data Converter” -ohjelmistoa, katso lisätietoja ohjeesta.

Valitse [Start] → [All Programs] → [Image Data Converter] → [Help] → [Image Data Converter Ver.4].

”Image Data Converter” tukisivu (vain englanniksi)

<http://www.sony.co.jp/ids-se/>

”PlayMemories Home” -ohjelmiston käyttäminen

”PlayMemories Home” -ohjelmiston avulla voit tehdä esimerkiksi seuraavat toimet:

- Määrittää kameralla otettuja kuvia ja näyttää niitä tietokoneella.
- Järjestää kuvia tietokoneessa olevassa kalenterissa kuvauspäivän mukaan ja katsella niitä.
- Korjata (punasilmäyskorjaus jne.), tulostaa ja lähettää yksittäiskuvia sähköpostiliitteinä ja muuttaa kuvauspäivää.
- Tulostaa tai tallentaa kuvia päivämäärän kanssa.
- Luoda Blu-ray- tai DVD- levyjä AVCHD-muodossa tallennetuista ja tietokoneeseen tuoduista videoista. (Internet-yhteys tarvitaan, kun Blu-ray/DVD-levy luodaan ensimmäistä kertaa.)

Huomautuksia

- ”PlayMemories Home” ei ole yhteensopiva Mac-tietokoneiden kanssa. Käytä kuvien katseluun Mac-tietokoneessa sopivaa Mac-tietokoneen mukana toimitettua sovellusohjelmaa.
- Videot, jotka on tallennettu [Tallennusasetus]-asetuksella [60i 24M(FX)]/[50i 24M(FX)] tai [24p 24M(FX)]/[25p 24M(FX)], muunnetaan ”PlayMemories Home” -ohjelmassa AVCHD-levyn luomista varten. Tämä muuntotoiminto voi kestää kauan. Et voi myöskään luoda levyä alkuperäisellä kuvanlaadulla. Jos haluat säilyttää alkuperäisen kuvanlaadun, videot on tallennettava Blu-ray-levylle.

Jos haluat tietoa ”PlayMemories Home” -ohjelman käytöstä, katso ”PlayMemories Home Help Guide”.

Kaksoisnapsauta työpöydällä olevaa  (PlayMemories Home Help Guide) -pikakuvaketta. Tai valitse [Start] → [All Programs] → [PlayMemories Home] → [PlayMemories Home Help Guide].

”PlayMemories Home” -tukisivu (vain englanniksi)

<http://www.sony.co.jp/pmh-se/>

Lisätietoja kameran käyttämisestä (α -käsikirja)

” α -käsikirja” toimitetaan CD-levyllä (mukana) ja sisältää lisätietoja kameran käyttämisestä. Tässä oppaassa on tarkempia tietoja kameran monista toiminnoista.

Windows-käyttäjät

1 Käynnistä tietokone ja aseta CD-levy (mukana) CD-levyasemaan.

2 Napsauta [Käsikirja].

3 Napsauta [Install].

4 Käynnistä ” α -käsikirja” työpöydän pikakuvakkeesta.

Mac-käyttäjät

1 Käynnistä tietokone ja aseta CD-levy (mukana) CD-levyasemaan.

2 Valitse [Handbook]-kansio ja kopioi [FI]-kansion ”Handbook.pdf”-tiedosto tietokoneeseen.

3 Kun kopiointi on tehty, kaksoisnapsauta ”Handbook.pdf”-tiedostoa.

Tavaramerkit

- ”AVCHD”- ja ”AVCHD” -logo ovat Panasonic Corporationin ja Sony Corporationin tavaramerkkejä.
- Blu-ray Disc™ ja Blu-ray™ ovat Blu-ray Disc Associationin tavaramerkkejä.
- Microsoft, Windows, DirectX ja Windows Vista ovat Microsoft Corporation rekisteröityjä tavaramerkkejä tai tavaramerkkejä Yhdysvalloissa ja/tai muissa maissa.
- Mac ja Mac OS ovat Apple Inc:n tavaramerkkejä tai rekisteröityjä tavaramerkkejä.
- Intel, Intel Core, MMX ja Pentium ovat Intel Corporationin tavaramerkkejä tai rekisteröityjä tavaramerkkejä.
- SDXC-logo ovat SD-3C LLC:n tavaramerkkejä.
- Lisäksi muut tässä oppaassa käytetyt järjestelmien ja tuotteiden nimet ovat yleensä niiden kehittäjien tai valmistajien tavaramerkkejä tai rekisteröityjä tavaramerkkejä. Merkkejä™ ja ® ei ole kuitenkaan käytetty kaikissa tapauksissa tässä oppaassa.



Tätä tuotetta koskevia lisätietoja ja usein esitettyjä kysymyksiä on asiakastuen [www-sivustolla](http://www.sony.net/).

<http://www.sony.net/>

Painettu käyttäen haihtuvista orgaanisista yhdisteistä vapaata kasvisöljypohjaista mustetta.

Norsk

A-fatning

ADVARSEL!

For å redusere brannfaren og faren for å få elektrisk støt, må du ikke utsette denne enheten for regn eller fuktighet.

VIKTIGE SIKKERHETS- INSTRUKSER

TA VARE PÅ DISSE INSTRUKSENE FARE FOR Å REDUSERE FAREN FOR BRANN ELLER ELEKTRISK STØT, MÅ DU FØLGE DISSE INSTRUKSENE NØYE

Hvis formen på pluggen ikke passer til strømuttaket, må du bruke en pluggadapter som er riktig dimensjonert for strømuttaket.

Forsiktig

Batteri

Hvis batteriet feilbehandles, kan det sprekke, forårsake brann eller til og med kjemiske brannskader. Ivareta følgende forholdsregler:

- Ikke demonter det.
- Ikke knus batteriet, og ikke utsett det for slag eller støt, som f.eks. hammerslag, at det faller ned eller at noen tramper på det.
- Ikke kortslutt batterikontaktene og ikke la metallgjenstander berøre dem.
- Ikke utsett batteriet for høye temperaturer over 60 °C, som f.eks. direkte sollys eller i en bil som er parkert i solen.
- Ikke sett fyr på batteriet eller kast det på bålet.
- Ikke håndter ødelagte eller lekkende litiumion-batterier.
- Batteriet må kun lades med en ekte Sony-batterilader eller en enhet som kan lade batteriet.
- Oppbevar batteriet utilgjengelig for små barn.
- Hold batteriet tørt.
- Bytt det ut kun med samme eller tilsvarende type anbefalt av Sony.
- Kasser brukte batterier omgående, som beskrevet i instruksene.

Batterilader

Selv om ladelampen (CHARGE) ikke lyser, er ikke batteriladeren koblet fra strømmen så lenge den er tilkoblet stikkkontakten. Hvis det skulle oppstå problemer under bruk av batteriladeren, må du omgående bryte strømmen ved å trekke støpselet ut av stikkkontakten.

Strømkabelen, hvis den medfølger, er konstruert spesielt for bruk med dette kameraet, og bør ikke brukes sammen med annet elektrisk utstyr.

For kunder i Europa

Merknad for kunder i land som benytter EU direktiver

Produsenten av dette produktet er Sony Corporation, 1-7-1 Konan Minato-ku Tokyo, 108-0075 Japan. Den autoriserte representanten for EMC og produktsikkerhet er Sony Deutschland GmbH, Hedelfinger Strasse 61, 70327 Stuttgart, Tyskland. For all service eller garantiasaker vennligst henvis til adressen som er oppgitt i de separate service eller garantidokumentene.

Dette produktet er testet og funnet å være kompatibelt med grenseverdiene i EMC-direktivet for bruk av tilkoblingskabler som er kortere enn 3 meter.

NB!

De elektromagnetiske feltene ved spesifikke frekvenser kan påvirke bilde og lyd i denne enheten.

Merk

Hvis statisk elektrisitet eller elektromagnetisme forårsaker brudd på dataoverføringen, må du starte programmet om igjen eller koble fra og koble til igjen kommunikasjonskabelen (USB e.l.).

Kassering av gamle elektriske og elektroniske apparater (gjelder i den Europeiske Unionen og andre europeiske land med separat innsamlingsystem)



Dette symbolet på produktet eller emballasjen indikerer at dette produktet ikke må behandles som husholdningsavfall. I stedet skal det leveres til spesiell innsamlingsstasjon for gjenvinning av elektrisk og elektronisk utstyr. Ved å sørge for at dette produktet avhentes på korrekt måte, vil du være med på å forhindre mulige negative følger for miljøet og helse, som ellers kan forårsakes av feilaktig avfallshåndtering av dette produktet. Gjenvinning av disse materialene vil være med på å ta vare på våre naturressurser. For mer informasjon om gjenvinning av dette produktet, kan du kontakte lokale myndigheter, renovasjonsverket der du bor eller butikken der du kjøpte produktet.

Avfallsinstruksjon vedrørende oppbrukte batterier (gjelder i EU og andre europeiske land med separate resirkuleringsrutiner)



Dette symbolet på batteriet eller på forpakningen betyr at batteriet ikke skal behandles som vanlig husholdningsavfall.

På visse batterier kan dette symbolet brukes i kombinasjon med et kjemisk symbol.

Symbolet for kvikksølv (Hg) eller bly (Pb) er lagt til dersom batteriet inneholder mer enn 0,0005% kvikksølv eller 0,004% bly.

Ved å sørge for at disse batteriene blir kastet riktig vil du bidra til å beskytte miljøet og menneskers helse fra potensielt negative konsekvenser som ellers kunne ha blitt forårsaket av ukorrekt avfallshåndtering. Resirkulering av materialene vil bidra til å bevare naturlige ressurser.

Hva gjelder produkter som av sikkerhets-, ytelses- eller dataintegritetsgrunner krever permanent tilkobling til et inkorporert batteri, bør dette batteriet skiftes kun av autorisert servicepersonell.

For å forsikre at batteriet blir behandlet korrekt skal det leveres til en resirkuleringsstasjon for elektriske produkter når det er oppbrukt.

Hva gjelder alle andre batterier, vennligst se informasjonen om hvordan man fjerner batteriet på riktig måte. Lever batteriet på en resirkuleringsstasjon for oppbrukte batterier.

For mer detaljert informasjon vedrørende korrekt avfallsmetode av dette produktet og av andre batterier, vennligst kontakt ditt kommunekontor, din avfallstjeneste eller forhandleren hvor du kjøpte produktet.

Kort informasjon om bruk av kameraet

Fremgangsmåte for fotografering

- Dette kameraet har 2 moduser for overvåking av objekter: LCD-skjermmodus som bruker LCD-skjermen, og søkermodus som bruker søkeren.
- Det innspilte bildet kan være forskjellig fra det bildet du registrerte før opptak.

Om funksjonene som er tilgjengelige med kameraet

- For å kontrollere om det er en 1080 60i-kompatibel enhet eller en 1080 50i-kompatibel enhet, kan du se etter følgende merker på bunnen av kameraet.
1080 60i-kompatibel enhet: 60i
1080 50i-kompatibel enhet: 50i
- Du kan få ubehagelige symptomer i form av anstrengte øyne eller kvalme, eller du kan bli trett mens du ser på 3D-bilder innspilt med kameraet, på 3D-kompatible skjermer. Når du ser på 3D-bilder, anbefaler vi at du tar en pause med jevne mellomrom. Siden behovet for pauser vil variere fra person til person, må du selv bestemme hvor lange og hyppige disse pausene bør være. Kjenner du deg kvalm, må du holde opp å se på 3D-bildene, og kontakte lege ved behov. Slå også opp i bruksanvisningen til den tilkoblede enheten eller programvaren som brukes med kameraet. Barns syn er alltid sårbart (særlig hos barn under 6 år). Før de får lov til å se på 3D-bilder, bør du kontakte en spesialist, for eksempel en barnelege eller øyenlege. Sørg for at barna følger anvisningene ovenfor.

Ingen erstatning for innhold av opptak

Det kan ikke gis erstatning for innholdet av et opptak hvis en teknisk feil på kameraet, minnekortet e.l. skulle gjøre opptak eller avspilling umulig.

Sikkerhetskopiering anbefales

For å unngå mulige tap av data må du alltid ta sikkerhetskopier (backup) av data på andre medier.

Om LCD-skjermen, den elektroniske søkeren, objektivet og bildesensoren

- LCD-skjermen og den elektroniske søkeren produseres ved hjelp av ekstremt nøyaktig teknologi, noe som resulterer i at mer enn 99,99 % av bildeelementene (pikslene) er reelt operative. Det kan imidlertid forekomme at små svarte og/eller lyse punkter (med hvit, rød, blå eller grønn farge) vises kontinuerlig på LCD-skjermen og i den elektroniske søkeren. Disse punktene er en normal følge av produksjonsprosessen og påvirker ikke bildene på noen måte.
- Hold aldri kameraet i LCD-skjermen.
- Ikke utsett kameraet for solskinn eller fotografer i retning av solen over lang tid. Det interne maskineriet kan bli skadet. Hvis sollyset fokuseres på en gjenstand i nærheten, kan denne ta fyr.
- I kalde omgivelser kan det hende at bildene "henger igjen" når de beveger seg på skjermen. Det er ikke tegn på noe galt. Når du slår på kameraet i kalde omgivelser, kan skjermen bli forbigående svart. Når kameraet er oppvarmet, vil skjermen fungere normalt.

Om opptak over et lengre tidsrom

- Når du fotograferer over et lengre tidsrom, vil kameratemperaturen øke. Kommer temperaturen opp på et visst nivå, vises [I]-merket på skjermen, og kameraet slås av automatisk. Hvis kameraet slås av, må du la det hvile i 10 minutter eller lenger, slik at temperaturen i kameraet synker til et sikkert nivå.
- Temperaturen i kameraet stiger raskt når lufttemperaturen er høy.
- Når kameratemperaturen stiger, kan bildekvaliteten bli dårligere. Det anbefales at du venter til temperaturen i kameraet faller før du fortsetter å fotografer.
- Overflaten på kameraet kan bli varm. Det er ikke tegn på noe galt.

Merknader om import av AVCHD-filmer til en datamaskin

Ved import av AVCHD-filmer til en Windows-datamaskin skal du bruke "PlayMemories Home"-programmet på CD-ROM-platen (inkludert).

Om å spille av film på andre enheter

- Dette kameraet bruker MPEG-4 AVC/H.264 High Profile til opptak i AVCHD-format. Film som er tatt opp i AVCHD-format med dette kameraet, kan ikke spilles av på følgende enheter.
 - Andre enheter som er kompatible med AVCHD-formatet som ikke støtter High Profile
 - Enheter som er inkompatible med AVCHD-formatet
 Dette kameraet bruker også MPEG-4 AVC/H.264 Main Profile til opptak i MP4-format. Det er grunnen til at film som er tatt opp i MP4-format med dette kameraet, ikke kan spilles av på andre enheter enn de som støtter MPEG-4 AVC/H.264.
- Disker som er tatt opp med HD-bildekvalitet (high definition, eller høy oppløsning) kan kun spilles av på enheter som er kompatible med AVCHD-formatet. DVD-baserte spillere eller opptakere kan ikke spille av diskene med HD-bildekvalitet, da de er inkompatible med AVCHD-formatet. DVD-baserte spillere eller opptakere vil kanskje heller ikke løse ut diskene med HD-bildekvalitet.

Advarsel om opphavsrettigheter

TV-programmer, filmer, videobånd og annet materiale kan være opphavsrettslig beskyttet. Uautoriserte opptak av slikt materiale kan stride mot bestemmelsene i Åndsverkloven.

Bildene som brukes i denne håndboken

De fotografiene som brukes som eksempler i denne håndboken, er reproduerte bilder, og ikke bilder som er tatt med dette kameraet.

Om dataspesifikasjonene som er beskrevet i denne håndboken

Data om ytelse og spesifikasjoner er angitt under følgende forhold, bortsett fra slik det står beskrevet i denne håndboken: ved en vanlig omgivelsestemperatur på 25 °C, og med et batteri som er ladet i omtrent 1 time etter at CHARGE-lampen slukket.

Modellnavn

Denne håndboken dekker flere modeller som leveres med forskjellige objektiver. Modellnavn varierer etter hvilket objektiv som følger med. Hvilke modeller som er tilgjengelig, varierer med land og region.

Modellnavn	Objektiv
SLT-A37	–
SLT-A37K	DT 18 - 55 mm
SLT-A37M	DT 18 - 135 mm
SLT-A37Y	DT 18 - 55 mm og DT 55 - 200 mm

Kontrollere de medfølgende delene

Finn først modellnavnet på kameraet (side 6). Det medfølgende tilbehøret er forskjellig fra modell til modell.

Tallet i parentes angir hvor mange eksemplarer det er av den aktuelle delen.

Felles tilbehør

- Kamera (1)
- BC-VW1 Batterilader (1)

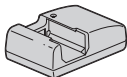

- Strømkabel (1)* (ikke inkludert i USA og Canada)



* Kameraet kan bli levert med flere strømkabler. Bruk kabelen som gjelder for det aktuelle landet eller regionen.

- Oppladbar batteripakke NP-FW50 (1)



- USB-kabel (1)



- Skulderreim (1)

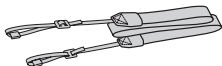

- Deksel (1) (festet på kameraet)



- Okularpute (1) (festet på kameraet)
- CD-plate (1)
 - Programvare for α -kamera
 - Brukerhåndbok for α
- Bruksanvisning (1) (denne håndboken)

SLT-A37K

- DT 18 - 55 mm zoom-objektiv (1) / fremre objektivdeksel (1) / emballasjedeksel (1)

SLT-A37M

- DT 18 - 135 mm zoom-objektiv (1) / fremre objektivdeksel (1) / bakre objektivdeksel (1) / motlysblender (1)

SLT-A37Y

- DT 18 - 55 mm zoom-objektiv (1) / fremre objektivdeksel (1) / emballasjedeksel (1)
- DT 55 - 200 mm zoom-objektiv (1) / fremre objektivdeksel (1) / bakre objektivdeksel (1) / motlysblender (1)

Lade batteriet

Lad opp NP-FW50 "InfoLITHIUM" batteripakken (inkludert) før du bruker kameraet for første gang.

"InfoLITHIUM"-batteripakken kan lades selv om den ikke er helt utladet. Den kan også brukes selv når den ikke er ladet helt opp.

Batteripakken utlades litt etter litt, selv når du ikke bruker den. For å unngå at du går glipp av en god fotograferingsmulighet bør kontrollere batterinivået først. Hvis batterinivået er lavt, lader du opp batteriet.

1 Sett batteriet inn i batteriladeren.

Skyv inn batteripakken til du hører et klikk.

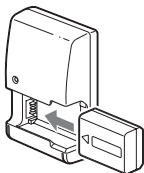

2 Sett batteriladeren i stikkontakten.

Lys på: Lading pågår

Lys av: Lading fullført

Ladetid	Omtrent 250 minutter
---------	----------------------

- Ved lading av en fullt utladet batteripakke ved en temperatur på 25 °C.
- CHARGE-lampen slukkes når ladingen er fullført.

For USA og Canada

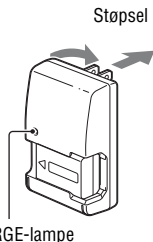

For land/regioner utenom USA og Canada

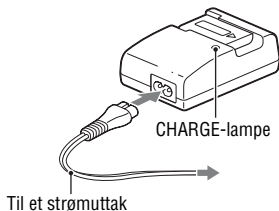

Merknader

- Ladetiden kommer også an på hvor mye strøm det er igjen på batteriet samt ladeforholdene.
- Vi anbefaler at du lader batteriet i en lufttemperatur på mellom 10 °C til 30 °C. Det kan hende du ikke får ladet batteriet ordentlig hvis temperaturen er utenfor dette området.
- Koble batteriladeren til nærmeste stikkontakt.

Sette inn batteriet/minnekortet (selges separat)

- 1** Åpne dekselet mens du skyver på skyvebryteren.

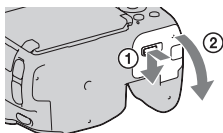

- 2** Sett batteripakken helt inn mens du trykker på låsehendelen med enden av batteriet.

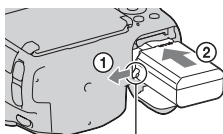

Låsehendel

- 3** Sette inn et minnekort.

- Hold minnekortet med det avkuttete hjørnet i den retningen som vises på bildet, og sett det inn til det går i inngrep med et klikk.

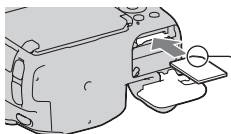

Pass på at hjørnet med hakk vender i riktig retning.

- 4** Lukk dekselet.

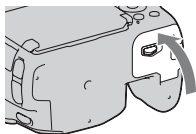

Ta ut batteripakken

Slå av kameraet. Skyv låsehendelen i pilens retning 10 sekunder etter at kameraet er slått av, og ta deretter batteripakken ut. Vær forsiktig så du ikke mister batteripakken.

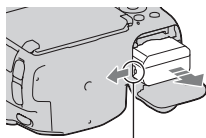

Låsehendel

Ta ut minnekortet

Kontroller at tilgangslampen ikke lyser, åpne dekslet, og skyv så minnekortet inn én gang.

Kontrollere det gjenværende batterinivået

Den medfølgende batteripakken er et litium-ion-batteri som har funksjoner for utveksling av informasjon relatert til bruksforholdene for kameraet. Gjenværende batteritid i prosent vises i henhold til kameraets bruksforhold.

Batterinivå						"Batteriet er tomt."
	Høyt Lavt					Du kan ikke ta flere bilder.

Tilgjengelige minnekort

Følgende minnekort er kompatible med dette kameraet. Men ikke alle minnekort garanteres å virke med dette kameraet.

Typer minnekort	Stillbilder	Filmer	I denne håndboken
Memory Stick PRO Duo	✓	✓ (Mark2)	Memory Stick PRO Duo
Memory Stick PRO-HG Duo	✓	✓	
SD minnekort	✓	✓ (Klasse 4 eller raskere)	SD kort
SDHC minnekort	✓	✓ (Klasse 4 eller raskere)	
SDXC minnekort	✓	✓ (Klasse 4 eller raskere)	

- MultiMediaCard kan ikke brukes.

Merknad

- Bilder som er lagret på et SDXC-minnekort kan ikke importeres til eller spilles av på datamaskiner eller AV-enheter som ikke er kompatible med exFAT. Forviss deg om at enheten er kompatibel med exFAT før du kobler den til kameraet. Hvis du kobler til kameraet til en inkompatibel enhet, vil du kanskje bli bedt om å formatere kortet. Ikke formater kortet som reaksjon på denne oppfordringen, siden det vil slette alle data på kortet. (exFAT er det filsystemet som brukes på SDXC-minnekort.)

Sette på et objektiv

1 Ta dekselet av kameraet og emballasjedekselet av baksiden av objektivet.

- Når du bytter objektiv, må du bytte det raskt på støvfrie steder for å unngå at støv eller rusk kommer inn i kameraet.
- Ved opptak skal du ta av det fremre objektivdekslet.

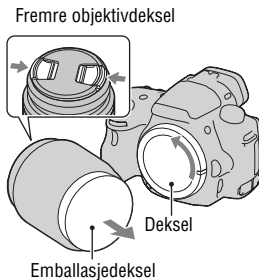

2 Sett på objektivet ved å plassere de oransje indeksmerkene (fatningsindekser) på objektivet og kameraet, rett overfor hverandre.

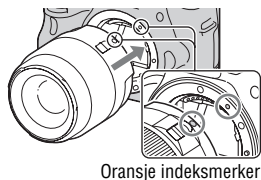

3 Drei objektivet med urviseren til det klikker på plass i låst stilling.

- Forsikre deg om at du setter på objektivet rett.

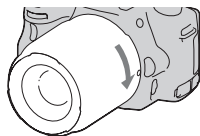

Merknader

- Når du setter på objektivet, må du ikke trykke på utløserknappen for objektivet.
- Ikke bruk makt når du setter på objektivet.
- Objektiv med E-fatning er ikke kompatible med dette kameraet.
- Når du bruker et objektiv som har stativfot, setter du objektivet på stativet ved hjelp av denne foten for å balansere objektivets vekt.
- Når du bærer kameraet med et objektiv påmontert, skal du holde godt fast i kameraet og objektivet.
- Ikke hold i den delen av objektivet som forlenges ved zoom- eller fokusjustering.

Slå på kameraet, og still klokken

Første gang du slår på kameraet, vil skjermbildet for innstilling av dato/tid vises.

1 Still strømbryteren til ON for å slå på kameraet.

Skjermbildet hvor du stiller inn dato og tid vises.

- For å slå av kameraet, still bryteren til OFF.

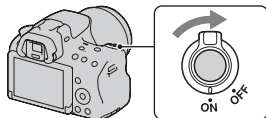

2 Kontroller at [Enter] er valgt på LCD-skjermen, og trykk deretter midt på kontrollknappen.

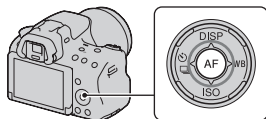

3 Velg ditt område med ◀/▶ på kontrollknappen, og trykk deretter midt på kontrollknappen.

4 Velg hvert enkelt element med ◀/▶ og still inn den numeriske verdien med ▲/▼.

[Sommertid:]: Slår av eller på innstilling for sommertid.

[Datoformat:]: Velger hvilket datoformat som skal vises.

- Midnatt vises som 12:00 AM, og klokken 12 på dagen som 12:00 PM.

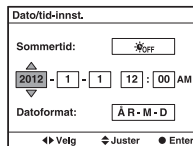
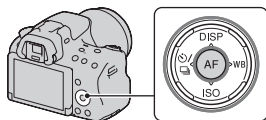

5 Gjenta trinn 4 for å stille inn andre elementer, og trykk deretter midt på kontrollknappen.

6 Kontroller at [Enter] er valgt, og trykk deretter midt på kontrollknappen.

Avbryte dato-/tidsinnstillingen

Trykk på MENU-knappen.

Stille inn dato/tid igjen

Når du slår på kameraet første gang, vil innstillingsskjerm bildet for dato/tid vises automatisk. Neste gang stiller du inn dato og tid fra menyen.

MENU-knapp →  **1** → **[Dato/tid-innst.]**

Stille inn området igjen

Du kan stille inn det området hvor du bruker kameraet. Da kan du angi det lokale området hvor du bruker kameraet når du er i utlandet.

MENU-knapp →  **1** → **[Områdeinnstilling]**

Holde innstillingen for dato og tid oppdatert

Dette kameraet er utstyrt med et internt oppladbart batteri som styrer datoen og klokken og andre innstillinger, uansett om strømmen er på eller av eller om batteriet er installert eller ikke.

Bruke veiledningsfunksjonen på kameraet

Veiledning i kameraet

Når du trykker på ? (veiledning i kamera)-knappen på Fn-skjermbildet eller menyskjermbildet, vises en veiledning for den valgte funksjonen eller innstillingen automatisk.

Velg utilgjengelige funksjoner eller innstillinger på Fn-skjermbildet, og trykk deretter midt på kontrollknappen. Det riktige oppsettet for at de skal kunne aktiveres, vises.

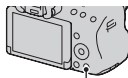

? (Veiledning i kamera)-knapp

Fotograferingstips

Kameraet viser fotograferingstips etter hvilken opptaksmodus som er valgt.

1 Trykk på ? (Veiledning i kameraet)-knappen når visningen av opptaksopplysninger vises.

En oversikt over fotograferingstips for det aktuelle emnet vises automatisk.

2 Velg ønsket fotograferingstips med ▲/▼ på kontrollknappen, og trykk deretter midt på kontrollknappen.

Fotograferingstipset vises.

- Du kan bla igjennom skjermbildet med ▲/▼.
- Du kan velge element med ◀/▶.

Få tilgang til alle fotograferingstips

Fra menyen kan du søke gjennom alle fotograferingstips.

Bruk dette elementet når du vil lese fotograferingstips du har sett før.

MENU-knappen → **3** → [Opptakstipsliste] → **Velg det ønskede fotograferingstipset**

Bruke med datamaskinen din

Følgende programmer befinner seg på CD-ROM-en (inkludert), så du kan gjøre mer fleksibel bruk av bilder du har tatt med kameraet.

- "Image Data Converter"
Du kan åpne filer i RAW-format.
- "PlayMemories Home"
Du kan importere stillbilder eller filmer som er tatt med kameraet, til datamaskinen, slik at du kan vise dem og bruke forskjellige praktiske funksjoner til å forbedre bildene du har tatt.

Du finner detaljerte kommentarer om installering også på side 19.

Merknader

- Bruk "Image Data Converter" til å spille av RAW-bilder.
- "PlayMemories Home" er ikke kompatibel med Mac-datamaskiner. Når du spiller av bilder på Mac-maskiner, bruker du den aktuelle programvaren som fulgte med Mac-maskinen.

Anbefalt datamaskinmiljø (Windows)

Følgende datamaskinmiljø anbefales ved bruk av den medfølgende programvaren og import av bilder via en USB-tilkobling.

Operativsystem (forhåndsinstallert)	Microsoft Windows XP* SP3/Windows Vista** SP2/Windows 7 SP1
"PlayMemories Home"	Hovedprosessor (CPU): Intel Pentium III 800 MHz eller raskere (For avspilling/redigering av High Definition-film: Intel Core Duo 1,66 GHz eller raskere/Intel Core 2 Duo 1,66 GHz eller raskere, Intel Core 2 Duo 2,26 GHz eller raskere (AVC HD (FX/FH))) Minne: Windows XP 512 MB eller mer (1 GB eller mer anbefales), Windows Vista/Windows 7 1 GB eller mer Harddisk: Nødvendig diskplass for installering – ca. 500 MB Skjerm: Skjermoppløsning – 1024 × 768 punkter eller mer
"Image Data Converter Ver.4"	Hovedprosessor (CPU)/Minne: Pentium 4 eller raskere/1 GB eller mer Skjerm: 1024 × 768 punkter eller mer

* 64-bits-versjoner og Starter (Edition) støttes ikke. Windows Image Mastering API (IMAPI) Versjon 2.0 eller nyere er påkrevet for at du skal kunne opprette CD-er.

** Starter (Edition) støttes ikke.

Bruke programvaren

Installere programvaren (Windows)

Logg på som administrator.

1 Slå på datamaskinen og legg CD-ROM-en (inkludert) inn i CD-ROM-stasjonen.

Installasjonsmenyen vises på skjermen.

- Hvis den ikke vises, må du dobbeltklikke på [Computer] (For Windows XP: [My Computer]) →  (PMHOME) → [Install.exe].
- Hvis Autokjør-skjermbildet vises, må du velge "Run Install.exe" og følge anvisningene som vises på skjermen for å fortsette installasjonen.

2 Koble kameraet til datamaskinen.

3 Klikk på [Install].

Forviss deg om at både "Image Data Converter" og "PlayMemories Home" er haket av, og følg anvisningene på skjermen.

- Når du får se en melding som ber deg bekrefte om du vil foreta en omstart, kan du starte datamaskinen på nytt i samsvar med instruksjonene på skjermen.
- DirectX vil kanskje bli installert, avhengig av operativsystemet på datamaskinen din.

4 Ta ut CD-ROM-en når installasjonen er fullført.

Følgende programvarer er installert og snarveisikoner vises på skrivebordet.

"Image Data Converter"

"PlayMemories Home"

"PlayMemories Home Help Guide"

Merknad

- Hvis "PMB" (Picture Motion Browser) som fulgte med kameraer som ble kjøpt før 2011, allerede er installert på datamaskinen, blir "PMB" overskrevet av "PlayMemories Home", og du vil kanskje ikke kunne bruke noen av funksjonene i "PMB".

Bruke "Image Data Converter"

Med "Image Data Converter" kan du gjøre bl.a. følgende:

- Redigere bilder som er tatt opp i RAW-format med ulike korreksjoner, som f.eks. tonekurve og skarphet.
- Justere bilder med hvitbalanse, eksponering og kreative innstillinger osv.
- Lagre bilder som har vært vist og lagret på en datamaskin.
Du kan enten lagre bildet som RAW-format eller lagre det i et generelt filformat.
- Vise og sammenlikne RAW/JPEG-bilder tatt med dette kameraet.
- Vurdere bildene på en skala fra en til fem.
- Angi fargeetiketter.

Se i hjelpen for "Image Data Converter" hvordan dette skal brukes.

Klikk på [Start] → [All Programs] → [Image Data Converter] → [Help] → [Image Data Converter Ver.4].

"Image Data Converter"-støttesiden (kun engelsk)

<http://www.sony.co.jp/ids-se/>

Bruke "PlayMemories Home"

Med "PlayMemories Home" kan du gjøre bl.a. følgende:

- Stille inn bilder tatt med kameraet og vise dem på datamaskinen.
- Organisere bilder så de kan vises på datamaskinen i en kalender, sortert etter opptaksdato.
- Retusjere (rødøyekorreksjon o.l.), skrive ut og sende stillbilder som vedlegg til e-post, endre opptaksdato.
- Skrive ut eller lagre stillbilder med dato.
- Lage Blu-ray- eller DVD-plater med AVCHD-filmer som er importert til en datamaskin. (En Internett-forbindelse er nødvendig første gang en Blu-ray-plate/DVD lages.)

Merknader

- "PlayMemories Home" er ikke kompatibel med Mac-datamaskiner. Når du spiller av bilder på Mac-maskiner, bruker du den aktuelle programvaren som fulgte med Mac-maskinen.
- Filmer som er tatt opp med [60i 24M(FX)]/[50i 24M(FX)]- eller [24p 24M(FX)]/[25p 24M(FX)]-innstillingen i [Opptaksinnstilling], konverteres av "PlayMemories Home" når en AVCHD-opptaksplate skal lages. Denne konverteringen kan ta lang tid. Du kan ikke lage en plate med den opprinnelige bilde kvaliteten. Hvis du vil beholde den opprinnelige bilde kvaliteten, må du lagre filmen på en Blu-ray-plate.

Når du skal bruke "PlayMemories Home", kan du se i "PlayMemories Home Help Guide".

Dobbeltklikk på snarveien til  (PlayMemories Home Help Guide) på skrivebordet. Eller klikk på [Start] → [All Programs] → [PlayMemories Home] → [PlayMemories Home Help Guide].

"PlayMemories Home"-støtteside (kun engelsk)

<http://www.sony.co.jp/pmh-se/>

Lære mer om kameraet (Brukerhåndbok for α)

"Brukerhåndbok for α ", som forklarer detaljert hvordan kameraet skal brukes, ligger på den medfølgende CD-platen. Bruk denne når du trenger grundige instruksjoner for bruken av kameraets mange funksjoner.

For Windows-brukere

- 1** Slå på datamaskinen og legg CD-ROM-en (inkludert) inn i CD-ROM-stasjonen.
- 2** Klikk på [Brukerhåndbok].
- 3** Klikk på [Install].
- 4** Start "Brukerhåndbok for α " fra snarveien på skrivebordet.

For Mac-brukere

- 1** Slå på datamaskinen og legg CD-ROM-en (inkludert) inn i CD-ROM-stasjonen.
- 2** Velg mappen [Handbook] og kopier "Handbook.pdf" som er lagret i [NO]-mappen, til datamaskinen.
- 3** Når kopieringen er fullført, dobbeltklikker du på "Handbook.pdf".

Varemerker

- "AVCHD" og "AVCHD"-logotypen er varemerker for Panasonic Corporation og Sony Corporation.
- Blu-ray Disc TM og Blu-ray TM er varemerker for Blu-ray Disc Association.
- Microsoft, Windows, DirectX og Windows Vista er enten registrerte varemerker eller varemerker for Microsoft Corporation i USA og/eller andre land.
- Mac og Mac OS er varemerker eller registrerte varemerker for Apple Inc.
- Intel, Intel Core, MMX, og Pentium er varemerker eller registrerte varemerker for Intel Corporation.
- SDXC-logoen er et varemerke for SD-3C, LLC.
- I tillegg er system- og produktnavn som brukes i denne håndboken som regel varemerker eller registrerte varemerker for sine respektive utviklere eller produsenter. Merkene TM eller ® brukes imidlertid ikke i alle tilfeller i denne håndboken.

Ytterligere informasjon om dette produktet og svar på vanlige spørsmål finner du på kundeservice-sidene våre på Internett (Customer Support Website).

<http://www.sony.net/>

Trykt med VOC (= flyktig organisk forbindelse)-fri vegetabilsk oljebasert trykkfarge.



ADVARSEL

Apparatet må ikke udsættes for regn eller fugt af hensyn til risiko for brand eller elektrisk stød.

VIGTIGE SIKKERHEDSINSTRUKTIONER

GEM DISSE INSTRUKTIONER FARE

LÆS OMHYGGELIGT DISSE INSTRUKTIONER FOR AT REDUCERE RISIKOEN FOR BRAND ELLER ELEKTRISK STØD

Hvis udformningen af stikket ikke passer til stikkontakten, skal du anvende en stikadapter med en udformning, der passer til stikkontakten.

FORSIGTIG

Batteri

Hvis batteriet håndteres forkert, kan det eksplodere og føarsage brand eller endog kemiske forbrændinger. Bemærk følgende advarsler.

- Skil ikke enheden ad.
- Knus ikke batteriet, og udsæt det ikke for stød eller belastning såsom at hamre på det, tabe det eller træde på det.
- Kortslut det ikke, og lad ikke metalgenstande komme i kontakt med batteriterminalerne.
- Udsæt det ikke for høje temperaturer over 60 °C, f.eks. direkte sollys eller i en bil, der er parkeret i solen.
- Brænd ikke batteriet, og udsæt det ikke for ild.
- Undgå at håndtere beskadigede eller lækende Lithium-Ion-batterier.
- Sørg at oplade batteriet ved hjælp af en ægte Sony batterioplader eller en enhed, som kan oplade batteriet.
- Opbevar batteriet uden for små børns rækkevidde.
- Hold batteriet tørt.
- Udskift kun batteriet med et batteri af samme type eller en tilsvarende type, som anbefales af Sony.
- Bortskaf brugte batterier omgående som beskrevet i vejledningen.

Batterioplader

Selvom CHARGE-indikatoren ikke lyser, er batteriopladeren ikke koblet fra strømforsyningen (stikkontakten), så længe den er tilsluttet en stikkontakt på væggen. Hvis der opstår problemer under brug af batteriopladeren, skal du straks afbryde strømmen ved at trække stikket ud af kontakten.

Netledningen, hvis den medfølger, er lavet specielt til brug udelukkende med dette kamera og bør ikke anvendes med andet elektrisk udstyr.

Til kunder i Europa

Bemærkning til kunder i lande, hvor EU-direktiverne gælder

Producenten af dette produkt er Sony Corporation, 1-7-1 Konan Minato-ku Tokyo, 108-0075 Japan. Den autoriserede repræsentant for EMC og produktsikkerhed er Sony Deutschland GmbH, Hedelfinger Strasse 61, 70327 Stuttgart, Germany. Se de angivne adresser i de separate service- og garantidokumenter angående service og garanti.

Dette produkt er blevet testet og fundet i overensstemmelse med de grænser, som er afstukket i EMC-direktivet for anvendelse af kabler, som er kortere end 3 meter.

OBS!

De elektromagnetiske felter ved de specifikke frekvenser kan påvirke apparatets lyd og billede.

Bemærk!

Genstart programmet, eller afbryd forbindelsen, og tilslut kommunikationskablet igen (USB osv.), hvis statisk elektricitet eller elektromagnetisk interferens bevirker, at dataoverførslen afbrydes midtvejs (fejl).

Håndtering af udtjente elektriske og elektroniske produkter (Gælder for den Europæiske Union og andre europæiske lande med separate indsamlingssystemer)



Dette symbol på produktet eller emballagen angiver, at produktet ikke må behandles som husholdningsaffald. Det skal i stedet indleveres på en genbrugsplads specielt indrettet til modtagelse og oparbejdning af elektriske og elektroniske produkter. Ved at sikre at produktet bortskaffes korrekt, forebygges de eventuelle negative miljø- og sundhedsskadelige påvirkninger, som en ukorrekt affaldshåndtering af produktet kan forårsage. Genindvinding af materialer vil medvirke til at bevare naturens ressourcer. Yderligere information om genindvindingen af dette produkt kan fås hos kommunen, det lokale renovationselskab eller butikken, hvor produktet blev købt.

Fjernelse af udtjente batterier (gælder for den Europæiske Union og andre europæiske lande med separate indsamlingssystemer)



Dette symbol på batteriet eller emballagen betyder, at batteriet leveret med dette produkt ikke må bortskaffes som husholdningsaffald.

På visse batterier kan dette symbol anvendes i kombination med et kemisk symbol. Det kemiske symbol for kviksølv (Hg) eller bly (Pb) er anført hvis batteriet indeholder mere end 0,0005% kviksølv eller 0,004% bly.

Ved at sikre at sådanne batterier bortskaffes korrekt, tilsikres det, at de mulige negative konsekvenser for sundhed og miljø, som kunne opstå ved en forkert affaldshåndtering af batteriet, forebygges. Materiale genindvindingen bidrager ligeledes til at beskytte naturens ressourcer. Hvis et produkt kræver vedvarende elektricitetsforsyning af hensyn til sikkerheden samt ydeevnen eller data integritet, må batteriet kun fjernes af dertil uddannet personale.

For at sikre en korrekt håndtering af batteriet bør det udtjente produkt kun afleveres på dertil indrettede indsamlingspladse beregnet til affaldshåndtering af elektriske og elektroniske produkter.

Med hensyn til øvrige batterier, se venligst afsnittet der omhandler sikker fjernelse af batterier. Batteriet skal derefter afleveres på et indsamlingsted beregnet til affaldshåndtering og genindvinding af batterier.

Yderlige information om genindvinding af dette produkt eller batteri kan fås ved at kontakte den kommunale genbrugsstation eller den butik, hvor produktet blev købt.

Bemærkninger om brug af kameraet

Fremgangsmåde ved optagelse

- Dette kamera har 2 tilstande til overvågning af motiver: LCD-skærmens tilstand, der benytter LCD-skærmen, og søgertilstanden, der benytter søgeren.
- Det optagne billede kan være anderledes end det billede, du overvågede før optagelsen.

Bemærkninger om funktionerne følger med kameraet

- Du kan tjekke, om det er en 1080 60i-kompatibel enhed eller en 1080 50i-kompatibel enhed ved at kontrollere mærkerne nederst på kameraet.
1080 60i-kompatibel enhed: 60i
1080 50i-kompatibel enhed: 50i
- Du vil muligvis kunne føle ubehagelige symptomer såsom trætte øjne, kvalme eller træthed, mens du ser på 3D-billeder, der er optaget med kameraet på 3D-kompatible skærme. Når du ser på 3D-billeder, anbefaler vi, at du med jævne mellemrum tager en pause. Mærk selv efter, om og hvad du har behov for af pauser, da det er forskelligt fra person til person. Hvis du føler dig dårlig, skal du holde op med at kigge på 3D-billeder og om nødvendigt kontakte en læge. Se også betjeningsvejledningen til den tilsluttede enhed eller den software, der bruges sammen med kameraet. Børns øjne er altid mere sårbare (især børn under 6 år). Tal med en ekspert såsom en børnelæge eller en øjenlæge, før du tillader et barn at kigge på 3D-billeder. Sørg for, at dine børn følger nedenstående forholdsregler.

Ingen erstatning for indholdet af optagelsen

Der ydes ikke erstatning for indholdet af optagelsen, hvis optagelse eller afspilning ikke er mulig pga. en fejl i kameraet eller hukommelseskortet osv.

Sikkerhedskopiering anbefales

For at undgå eventuel risiko for tab af data skal du altid sikkerhedskopiere dine data til et andet medie.

Bemærkninger om LCD-skærmen, den elektroniske søger, objektivet og billedsensoren

- LCD-skærmen og den elektroniske søger er fremstillet med ekstremt præcis højteknologi, så mere end 99,99 % af alle pixel fungerer. Der kan dog forekomme ganske små sorte punkter og/eller lyse punkter (med hvid, rød, blå eller grøn farve), som konstant vises på LCD-skærmen eller i den elektroniske søger. Disse punkter er normale i fremstillingsprocessen og påvirker på ingen måde billederne.
- Hold ikke kameraet ved at tage fat i LCD-skærmen.
- Udsæt ikke kameraet for sollys, og optag ikke med kameraet mod solen i længere tid ad gangen. Den interne mekanisme kan blive beskadiget. Hvis sollyset fokuseres på en genstand tæt på, kan der opstå brand.
- Billeder kan trække et spor hen over skærmen i kolde omgivelser. Dette er ikke en funktionsfejl. Når du tænder for kameraet i kolde omgivelser, kan skærmen blive kortvarigt mørk. Når kameraet opvarmes, fungerer skærmen normalt.

Bemærkninger om optagelse i længere tid

- Når du optager i længere tid ad gangen, vil kameraets temperatur stige. Hvis temperaturen når op over et bestemt niveau, vises symbolet [L] på skærmen, og kameraet slukkes automatisk. Hvis kameraet slukkes, skal du lade det være slukket i 10 minutter eller mere for at lade temperaturen inde i kameraet falde til et sikkert niveau.
- Hvis den omgivende temperatur er høj, stiger temperaturen i kameraet hurtigt.
- Når temperaturen i kameraet stiger, kan billedkvaliteten forringes. Det anbefales, at du venter, indtil kameraets temperatur er faldet, før du fortsætter med at optage.
- Kameraets overflade kan blive varm. Dette er ikke en funktionsfejl.

Bemærkninger om import af AVCHD til en computer

Når du importerer AVCHD-film til en computer, skal du til Windows-computere bruge "PlayMemories Home"-softwaren på cd-rommen (medfølger).

Bemærkninger om afspilning af film på andre enheder

- Dette kamera bruger MPEG-4 AVC/H.264 High Profile til optagelse i AVCHD-format. Film, der er optaget i AVCHD-format med dette kamera, kan ikke afspilles med følgende enheder.
 - Andre enheder, der er kompatible med AVCHD-formatet, som ikke understøtter High Profile
 - Enheder, der er inkompatible med AVCHD-formatet
 Dette kamera bruger også MPEG-4 AVC/H.264 Main Profile til optagelse i MP4-format. Film, der optages i MP4-format med dette kamera, kan derfor ikke afspilles på andre enheder end dem, der understøtter MPEG-4 AVC/H.264.
- En disk, der er optaget i HD-billedkvalitet (HD), kan kun afspilles på kompatible enheder i AVCHD-format. Dvd-baserede afspillere eller optagere kan ikke afspille diske i HD-billedkvalitet, da de er inkompatible med AVCHD-formatet. Dvd-baserede afspillere eller optagere vil desuden muligvis ikke kunne skubbe diske i HD-billedkvalitet ud.

Advarsel om ophavsret

Tv-programmer, film, videobånd og andet materiale kan være ophavsretligt beskyttet. Uautoriseret optagelse af ophavsretligt beskyttet materiale er i strid med bestemmelserne i lovene om ophavsret.

Billeder, der bruges i denne vejledning

De fotografier, der bruges som billedeksempler i denne vejledning, er gengivelser af billeder og er ikke billeder, som rent faktisk er optaget med dette kamera.

Om de dataspecifikationer, som står beskrevet i denne betjeningsvejledning

Data, som vedrører ydelse og specifikationer, er angivet ud fra følgende betingelser, medmindre andet er angivet i denne betjeningsvejledning: ved en almindelig omgivelsestemperatur på 25 °C og ved brug af en batterienhed, der er blevet opladet i omkring 1 time, efter at CHARGE-lampen slukkede.

Modelnavn

Denne vejledning dækker flere modeller, som kommer med forskellige objektiver. Modelnavnet varierer afhængigt af det medfølgende objektiv. Tilgængeligheden af en model varierer afhængigt af lande/regioner.

Modelnavn	Objektiv
SLT-A37	–
SLT-A37K	DT18-55 mm
SLT-A37M	DT18-135 mm
SLT-A37Y	DT18-55 mm og DT55-200 mm

Kontrol af de medfølgende elementer

Start med at kontrollere modelnavnet på dit kamera (side 6). Det medfølgende tilbehør varierer afhængigt af modellen.

Tallet i parentes angiver antal dele.

Almindeligt tilbehør

- Kamera (1)
- BC-VW1 Batterioplader (1)

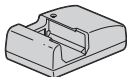

- Netledning (1)* (medfølger ikke i USA og Canada)



* Der kan leveres flere strømledninger med dit kamera. Brug det, som er relevant for dit land/område.

- Genopladelig batterienhed NP-FW50 (1)



- USB-kabel (1)



- Skulderrem (1)

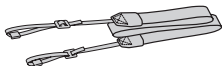

- Kameradæksel (1) (fastgjort på kameraet)



- Øjestykke (1) (fastgjort på kameraet)
- Cd-rom (1)
 - Programsoftware til α -kamera
 - α Håndbog
- Betjeningsvejledning (1) (denne vejledning)

SLT-A37K

- DT18-55mm-zoomobjektiv (1)/
Objektivdæksel, front (1)/
Beskyttelseslåg (1)

SLT-A37M

- DT18-135mm-zoomobjektiv (1)/
Objektivdæksel, front (1)/
Objektivdæksel, bag (1)/
Modlysblænder (1)

SLT-A37Y

- DT18-55mm-zoomobjektiv (1)/
Objektivdæksel, front (1)/
Beskyttelseslåg (1)
- DT55-200mm-zoomobjektiv (1)/
Objektivdæksel, front (1)/
Objektivdæksel, bag (1)/
Modlysblænder (1)

Opladning af batterienheden

Når kameraet anvendes første gang, skal du sørge for at oplade NP-FW50 "InfoLITHIUM"-batterienheden (medfølger).

"InfoLITHIUM"-batterienheden kan oplades, selvom den ikke er fuldt afladet. Den kan også bruges, selvom den ikke er fuldt opladet.

Batterienheden aflades lidt efter lidt, også selvom du ikke bruger den. Hvis du vil undgå at gå glip af en optagemulighed, skal du kontrollere det resterende batteriniveau. Hvis batteriniveauet er lavt, så oplad det igen.

1 Sæt batterienheden i batteriopladeren.

Tryk på batterienheden, indtil den klikker på plads.

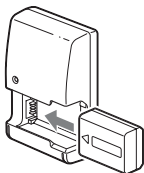

2 Tilslut batteriopladeren til kontakten.

For USA og Canada

Lyser: Oplader

Lyser ikke: Opladning fuldført

Genopladningstid	Ca. 250 minutter
------------------	------------------

- Når en fuldt afladet batterienhed oplades ved en temperatur på 25 °C.
- CHARGE-lampen slukkes, når opladningen er fuldført.

Stik

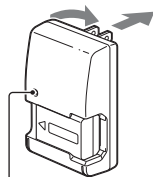

CHARGE-lampe

For andre lande end USA og Canada

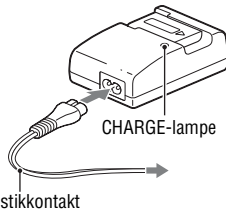

CHARGE-lampe

Til en stikkontakt

Bemærkninger

- Opladetiden varierer, afhængigt af hvor meget strøm der er tilbage på batterienheden eller forholdene under opladningen.
- Vi anbefaler, at batterienheden oplades ved en omgivelsestemperatur på mellem 10 °C-30 °C. Batterienheden kan muligvis ikke oplades, hvis temperaturen ligger uden for dette temperaturområde.
- Tilslut batteriopladeren til den nærmeste kontakt.

Indsættelse af batterienhed/ hukommelseskort (sælges separat)

- 1** Åbn dækslet, mens du samtidig skubber håndtaget til åbning af batteridækslet.

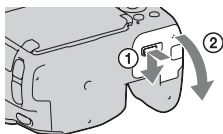

- 2** Indsæt batterienheden med et fast tryk, mens du trykker på låsegrebet med spidsen af batteriet.

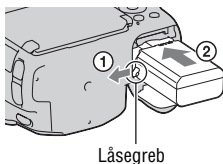

- 3** Indsæt et hukommelseskort.

- Vend hjørnet med det afskårne hjørne som vist, og indsæt hukommelseskortet, indtil det klikker på plads.

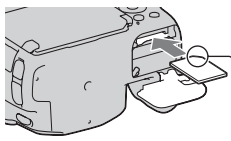

Sørg for, at det afskårne hjørne vender rigtigt.

- 4** Luk dækslet.

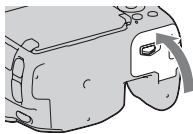

Sådan fjernes batterienheden

Sluk for kameraet. Skub låsegrebet i retningen af pilen, 10 sekunder efter at du har slukket kameraet, og tag derefter batterienheden ud. Pas på ikke at tabe batterienheden.

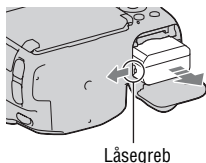

Sådan fjernes hukommelseskortet

Kontrollér, at aktivitetslampen ikke er tændt, åbn derefter dækslet til hukommelseskortet, og skub hukommelseskortet én gang.

Sådan kontrolleres det resterende batteriniveau

Den medfølgende batterienhed er en lithium-ion-batterienhed, som indeholder funktioner til udveksling af oplysninger med kameraet vedrørende driftsbetingelserne. Den resterende batteritid vil blive vist som procent i henhold til dit kameras driftsbetingelser.

Batteriniveau						"Batteriet er tomt."
	Højt Lavt					Du kan ikke tage flere billeder.

Tilgængelige hukommelseskort

De følgende hukommelseskort er kompatible med dette kamera. Dog garanteres det ikke, at alle hukommelseskort fungerer sammen med dette kamera.

Typen af hukommelseskort	Stillbilleder	Film	I denne vejledning
Memory Stick PRO Duo	✓	✓ (Symbol2)	Memory Stick PRO Duo
Memory Stick PRO-HG Duo	✓	✓	
SD hukommelseskort	✓	✓ (Klasse 4 eller højere)	SD-kort
SDHC hukommelseskort	✓	✓ (Klasse 4 eller højere)	
SDXC hukommelseskort	✓	✓ (Klasse 4 eller højere)	

- MultiMediaCard kan ikke bruges.

Bemærk

- Billeder optaget på et SDXC-hukommelseskort kan ikke importeres til eller afspilles på computere eller AV-enheder, der ikke er kompatible med exFAT. Kontrollér, at enheden er kompatibel med exFAT, før kameraet tilsluttes. Hvis du slutter kameraet til en inkompatibel enhed, bliver du muligvis bedt om at formatere kortet. Du må aldrig formatere kortet, når denne meddelelse kommer, da dette sletter alle data på kortet. (exFAT er filsystemet, som bruges på SDXC-hukommelseskort.)

Montering af et objektiv

1 Fjern kameradækslet fra kameraet og beskyttelseslåget fra bagsiden af objektivet.

- Når objektivet skiftes, skal det hurtigt fjernes fra støvede steder, så der ikke kommer støv eller snavs ind i kameraet.
- Ved optagelse fjernes objektivdækslet fra forsiden af objektivet.

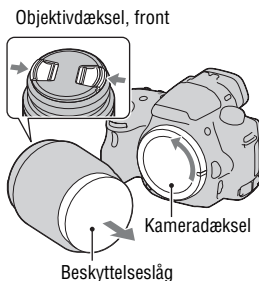

2 Montér objektivet ved at tilpasse de orange indeksmærker på objektivet og på kameraet.

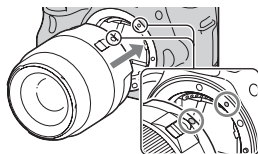

Orange indeksmærker

3 Drej objektivet med uret, indtil det klikker fast i låst position.

- Sørg for at sætte objektivet lige på.

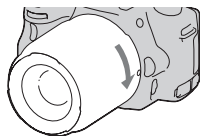

Bemærkninger

- Når objektivet fastgøres, må du ikke trykke på udløserknappen til objektivet.
- Du må ikke bruge magt til at fastgøre objektivet.
- E-fatnings-objektiver er ikke kompatible med dette kamera.
- Hvis du bruger et objektiv med gevind til påsætning af kamerastativ, skal du fastgøre objektivet til kamerastativet ved hjælp af gevindet, som hjælper med at afbalancere objektivets vægt.
- Når du bærer kameraet med et objektiv fastgjort, skal både kamera og objektiv holdes håndfast.
- Hold ikke den del af objektivet, som ved zoom- eller fokusjustering er forlænget.

Sådan tændes kameraet og indstilles uret

Når kameraet tændes første gang, vises opsætningsskærmen indstil dato/tid.

1 Indstil kontakten til ON for at tænde for kameraet.

Skærmen til indstilling af dato og klokkeslæt vises.

- Indstil den til OFF for at slukke kameraet.

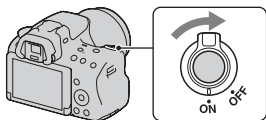

2 Bekræft, at [Angiv] er valgt på LCD-skærmen, og tryk derefter midt på kontrolknappen.

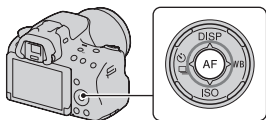

3 Vælg område med ◀/▶ på kontrolknappen, og tryk derefter midt på kontrolknappen.

4 Vælg hvert punkt med ◀/▶, og indstil den numeriske værdi med ▲/▼.

[Sommertid]: Slår indstillingen med sommertid til eller fra.

[Datoformat]: Vælger format til visning af dato.

- Midnat angives som 12:00 AM, og middag som 12:00 PM.

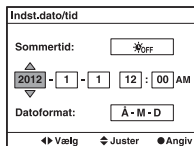
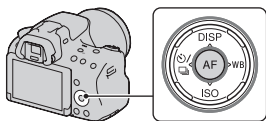

5 Gentag trin 4 for at indstille andre punkter, og tryk derefter midt på kontrolknappen.

6 Bekræft, at [Angiv] er valgt, og tryk derefter midt på kontrolknappen.

Sådan annulleres indstillingen af dato/tid

Tryk på MENU-knappen.

Indstilling af dato/tid igen

Når kameraet tændes første gang, vises opsætningskærmen til indstilling af dato/klokkeslæt automatisk. Næste gang kan dato og klokkeslæt indstilles i menuen.

MENU-knap →  1 → [Indst.dato/tid]

Sådan indstilles området igen

Du kan indstille det område, hvor du bruger kameraet. Dette giver dig mulighed for at indstille det lokale område, når du bruger kameraet i udlandet.

MENU-knap →  1 → [Indstilling af sted]

Vedligeholdelse af indstillingen for dato og klokkeslæt

Kameraet har et internt genopladeligt batteri til vedligeholdelse af dato og klokkeslæt samt andre indstillinger, uanset om der er tændt eller slukket for strømmen, og om batteriet er sat i eller ej.

Brug af kameraets guidefunktion

Indbygget guide

Når du trykker på ? (indbygget guide)-knappen på Fn-skærmen eller i menuen, vises en guide, som stemmer overens med den valgte funktion eller indstilling, automatisk.

Vælg utilgængelige funktioner eller indstillinger på Fn-skærmen, og tryk på midten af kontrolknappen, den relevante opsætning angives for at kunne aktivere dem.

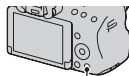

? (indbygget guide)-knap

Tip til optagelse

Kameraet viser tip til optagelse i overensstemmelse med den valgte optagetilstand.

1 Tryk på ? (indbygget guide)-knappen, når visningen af optageoplysninger vises.

En liste af tip til optagelse i overensstemmelse med det valgte motiv vises automatisk.

2 Vælg det ønskede optagelsestip med ▲/▼ på kontrolknappen, tryk så på midten af kontrolknappen.

Optagelsestippet vises.

- Du kan rulle på skærmen med ▲/▼.
- Du kan vælge punktet med ◀/▶.

Få adgang til alle optagelsestip

Du kan gennemse alle tippene til optagelse fra menuen.

Brug dette punkt, hvis du ønsker at læse optagelsestip, som du har set før.

MENU-knap →  3 → [Liste med optagetip] → Vælg den ønskede optagelsestid

Brug med din computer

Følgende programmer findes på cd-rom'en (medfølger) for mere alsidig brug af billeder, der er optaget med dit kamera.

- "Image Data Converter"

Du kan åbne billedfiler i RAW-format.

- "PlayMemories Home"

Du kan importere stillbilleder eller film, der er optaget med kameraet, til computeren, så du kan få dem vist, og bruge forskellige praktiske funktioner til at forbedre de billeder, du optager.

Få flere oplysninger om installationen på side 19.

Bemærkninger

- Brug "Image Data Converter" til at afspille RAW-billeder.
- "PlayMemories Home" er ikke kompatibel med Mac-computere. Når du afspiller film på Mac-computere, skal du bruge den relevante programsoftware, der følger med Mac-computeren.

Anbefalet computermiljø (Windows)

Følgende computermiljø anbefales ved brug af det medfølgende software og billedimportering via en USB-forbindelse.

Operativsystem (forudinstalleret)	Microsoft Windows XP* SP3/Windows Vista** SP2/Windows 7 SP1
"PlayMemories Home"	CPU: Intel Pentium III 800 MHz eller hurtigere (Til afspilning/redigering af film i HD-kvalitet: Intel Core Duo 1,66 GHz eller hurtigere/Intel Core 2 Duo 1,66 GHz eller hurtigere, Intel Core 2 Duo 2,26 GHz eller hurtigere (AVC HD (FX/FH))) Hukommelse: Windows XP 512 MB eller mere (1 GB eller mere anbefales), Windows Vista/Windows 7 1 GB eller mere Harddisk: Påkrævet diskplads til installationen – ca. 500 MB Skærm: Skærmopløsning – 1024 × 768 punkter eller derover
"Image Data Converter Ver.4"	CPU/Hukommelse: Pentium 4 eller hurtigere/1 GB eller derover Skærm: 1024 × 768 punkter eller derover

* 64-bit versioner og Starter (Edition) understøttes ikke. Der kræves Windows Image Mastering API (IMAPI) Ver. 2.0 eller nyere for at bruge funktionen til at oprette diske.

** Starter (Edition) understøttes ikke.

Brug af softwaren

Installation af softwaren (Windows)

Log på som administrator.

1 Tænd for computeren, og sæt cd-rom'en (medfølger) i cd-rom-drevet.

Installationsmenuen vises.

- Hvis den ikke vises, skal du klikke på [Computer] (Til Windows XP: [My Computer]) →  (PMHOME) → [Install.exe].
- Hvis skærmen AutoPlay vises, skal du vælge "Run Install.exe" og følge instruktionerne på skærmen for at gå videre med installationen.

2 Slut kameraet til computeren.

3 Klik på [Install].

Kontrollér, at både "Image Data Converter" og "PlayMemories Home" er markeret, og følg instruktionerne på skærmen.

- Når meddelelsen om genstartsbekræftelse vises, skal du følge instruktionerne på skærmen for at genstarte computeren.
- DirectX kan være installeret, afhængigt af dit computersystem.

4 Tag cd-rom'en ud, når installationen er fuldført.

Den følgende software installeres, og der vises et genvejsikon på skrivebordet.

"Image Data Converter"

"PlayMemories Home"

"PlayMemories Home Help Guide"

Bemærk

- Hvis "PMB" (Picture Motion Browser), der fulgte med et kamera købt før 2011, allerede er blevet installeret på computeren, overskrives "PMB" med "PlayMemories Home", og du kan muligvis ikke bruge visse funktioner i "PMB".

Brug af "Image Data Converter"

Med "Image Data Converter" kan du blandt andet gøre følgende:

- Redigere billeder, der er taget i RAW-format, for eksempel for at korrigerer nuancekurve og skarphed.
- Justere billeder med hvidbalance, eksponering, kreativ indstilling m.m.
- Gemme de viste og redigerede billeder på en computer.
Du kan enten gemme billedet som RAW-format eller gemme det i det generelle filformat.
- Få vist og sammenligne RAW/JPEG billeder, der er optaget med dette kamera.
- Give billederne karakterer fra et til fem.
- Indstille farveetiketter.

Se Hjælp for flere oplysninger om "Image Data Converter".

Klik på [Start] → [All Programs] → [Image Data Converter] → [Help]
→ [Image Data Converter Ver.4].

Hjælpside til "Image Data Converter" (kun på engelsk)

<http://www.sony.co.jp/ids-se/>

Brug af "PlayMemories Home"

Med "PlayMemories Home" kan du blandt andet gøre følgende:

- Indstille billeder, der er optaget med kameraet, og få vist dem på computeren.
- Organisere billeder i en visuel kalender efter optagedato på computeren.
- Retouchere (reduktion af røde øjne, osv.), udskrive og sende stillbilleder som vedhæftede filer i e-mails og ændre optagedato.
- Udskrive eller gemme stillbilleder med dato.
- Sådan oprettes Blu-ray- eller DVD-diske fra AVCHD-film, der er importeret til en computer. (Der kræves et internetforbindelsesmiljø, når der skal oprettes Blu-ray-/DVD-diske første gang.)

Bemærkninger

- "PlayMemories Home" er ikke kompatibel med Mac-computere. Når du afspiller film på Mac-computere, skal du bruge den relevante programsoftware, der følger med Mac-computeren.
- Film, der er optaget med [60i 24M(FX)]/[50i 24M(FX)]- eller [24p 24M(FX)]/[25p 24M(FX)]-indstillingen i [Optageindstilling], konverteres af "PlayMemories Home" for at kunne oprette en AVCHD-optagedisk. Denne konvertering kan tage lang tid. Husk, du kan ikke oprette en disk med den oprindelige billedkvalitet. Hvis du ønsker at bevare den oprindelige billedkvalitet, skal du gemme dine film på en Blu-ray-disk.

Få oplysningerne om brug af "PlayMemories Home" på "PlayMemories Home Help Guide".

Dobbeltklik genvejen til  (PlayMemories Home Help Guide) på skrivebordet. Eller klik på [Start] → [All Programs] → [PlayMemories Home] → [PlayMemories Home Help Guide].

"PlayMemories Home"-supportside (kun engelsk)
<http://www.sony.co.jp/pmh-se/>

Flere oplysninger om kameraet

(α Håndbog)

" α Håndbog", som indeholder en detaljeret beskrivelse af, hvordan du anvender kameraet, findes på cd-rom'en (medfølger). Her får du dybdegående vejledning i kameraets mange funktioner.

For Windows-brugere

- 1 Tænd for computeren, og sæt cd-rom'en (medfølger) i cd-rom-drevet.**
- 2 Klik på [Håndbog].**
- 3 Klik på [Install].**
- 4 Start " α Håndbog" via genvejen på skrivebordet.**

For Mac-brugere

- 1 Tænd for computeren, og sæt cd-rom'en (medfølger) i cd-rom-drevet.**
- 2 Vælg [Handbook]-mappen, og kopier "Handbook.pdf", som er gemt i [DK]-mappen, til din computer.**
- 3 Dobbeltklik på "Handbook.pdf", når kopieringen er gennemført.**

Varemærker

- "AVCHD" og "AVCHD"-logotypen er varemærker tilhørende Panasonic Corporation og Sony Corporation.
- Blu-ray Disc™ og Blu-ray™ er varemærker tilhørende Blu-ray Disc Association.
- Microsoft, Windows, DirectX og Windows Vista er enten registrerede varemærker eller varemærker tilhørende Microsoft Corporation i USA og/eller andre lande.
- Mac og Mac OS er varemærker eller registrerede varemærker tilhørende Apple Inc.
- Intel, Intel Core, MMX og Pentium er varemærker eller registrerede varemærker tilhørende Intel Corporation.
- SDXC Logo er et varemærke tilhørende SD-3C, LLC.
- Desuden er navne på systemer og produkter, som er anvendt i denne vejledning, generelt varemærker eller registrerede varemærker tilhørende de respektive udviklere eller producenter. Betegnelserne™ eller® er imidlertid ikke brugt i alle tilfælde i denne vejledning.



Der findes flere oplysninger om dette produkt samt svar på ofte stillede spørgsmål på vores websted til kundesupport.

<http://www.sony.net/>

Trykt med planteoliebaseret tryksværte uden VOC (flygtige organiske forbindelser).