

# 07.09.2024 – SOC OBFELDEN

## OBEDIENCE FCI 3

---

1. 2 Minuten Sitzen i. d. Gruppe (Ü 1)
  2. 1 Minute Platz i. d. Gruppe (Ü 2)
  3. Um einen Kegel, Stoppen, Apportieren, **Position: Steh** (Ü 8)
  4. Distanzkontrolle, **Positionen: Steh, Sitz, Platz, Sitz, Steh, Platz** (Ü 10)
  5. Richtungsapport (Ü 7)
  6. Eigenidentifizierung (Ü 9)
  7. Abrufen mit Positionen **Platz** (1.) & **Sitz** (2.) (Ü 5)
  8. Voran senden mit Viereck (Ü 6)
  9. Freifolge (Ü 3)
  10. Positionen aus der Bewegung mit **Positionen Platz und Steh** (Ü 4)
- |   |                       |
|---|-----------------------|
| — | Normalschritt         |
| — | Normals. ohne Hund    |
| — | Laufschritt           |
| — | Laufschritt ohne Hund |
| — | Langsamschritt        |
| — | Rückwärts             |
| → | Steps                 |
| — | Halt                  |
| ✗ | Position              |

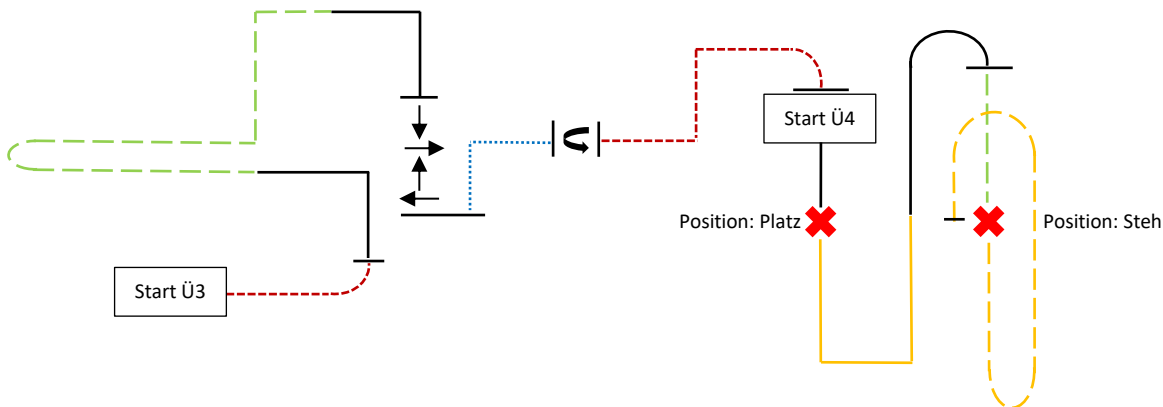

---

Übung 3 beginnt - Langsamschritt marschieren – nach links Halt – Normalschritt – nach links – Laufschritt – Kehrt – nach links – nach rechts – Normalschritt – nach rechts – Halt – 2 Schritte vor – 2 Schritte nach links – 2 Schritte zurück – 2 Schritte nach rechts – Rückwärts marschieren – nach links – Halt – Kehrt Halt – Langsamschritt marschieren – nach links – nach rechts – nach rechts Halt – Übung 3 beendet;

Übung 4 beginnt – **Erste Position Platz**, Hund abrufen während Normalschritt – Normalschritt – Kommando – nach links – nach links – Kommando – Kehrt Halt – **Zweite Position Steh**, zurück zum Hund – Laufschritt – Kommando – Kehrt – Kehrt – Halt – Kommando – Übung 4 beendet.