

PINCE D'IMMOBILISATION POUR VÉHICULES DE TOURISME

AUTOMOBILE IMMOBILIZER

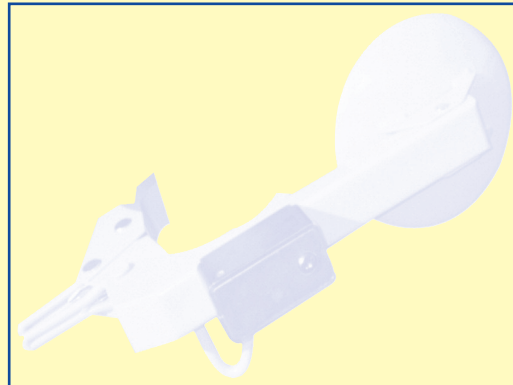

Cet appareil est destiné à immobiliser un véhicule par blocage de la roue avant gauche.

This apparatus is designed to immobilize automobiles by locking a front wheel.

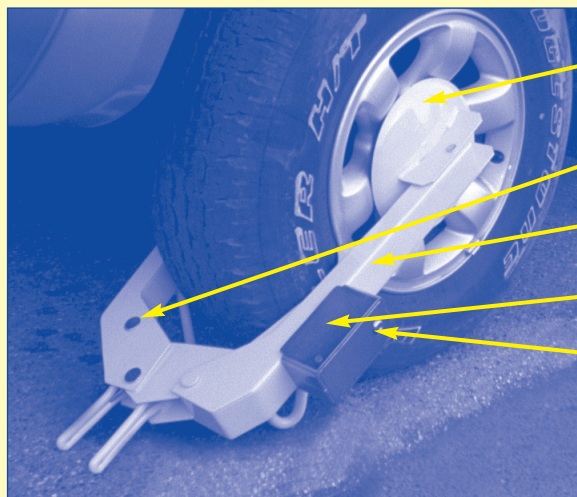

- A. Cache-enjoliveur
A. Hub-cap cover
- B. Pince
B. Clamp
- C. Bras
C. Arm
- D. Coffret de condamnation
D. Locking box
- E. Clé de condamnation
E. Blocking wrench
- F. Clé de blocage
F. Wrench

La pince prend appui au sol sur deux pieds, englobe le pneumatique et pince dans ses mâchoires les extrémités de la jante. Une tige filetée articulée se logeant dans différentes gorges permet le montage sur tous types de jantes.

The clamp bears on the ground through two feet, surrounds the tire and clamps the wheel rims in its jaws. A jointed and threaded rod fits into a number of grooves to permit assembly on all types of rims.

Le bras muni d'un cache-enjoliveur pivotant, s'emboîte sur la pince, masque la tige filetée de serrage et cache l'enjoliveur de la roue, rendant impossible le démontage de celle-ci. La face d'appui du cache-enjoliveur est recouverte d'une plaque de protection en caoutchouc mousse.

The arm is fitted with a swivelling hub-cap cover and encases the clamp, hiding the tightening rod and hub-cap, rendering removal of the wheel impossible. The bearing surface of the hub-cap cover has a protective layer of foam rubber.

L'assemblage du bras et de la pince s'effectue au moyen d'une tige de liaison articulée sur la pince. La tige passée au travers du bras est bloquée à l'aide d'un écrou et condamnée par le coffret muni d'une serrure de sécurité (2 clés).

A connecting rod jointed to the clamp is provided for assembly of arm and clamp. The rod passes through the arm and is locked by a nut and blocked by the box which is fitted with a safety lock (2 keys).

L'ensemble est peint au four en laque Epoxy jaune.

The whole apparatus is oven-painted with yellow Epoxy lacquer.

Poids de l'appareil complet : 10,5 kg.

Weight of the complete apparatus : 10,5 kg.

Encombrement (dimensions en mm).

Dimensions (in mm).

Modèle E : A = Mini. 90 mm.
Maxi. 235 mm.

Modèle E (4 X 4) : A = Mini. 130 mm.
Maxi. 340 mm.

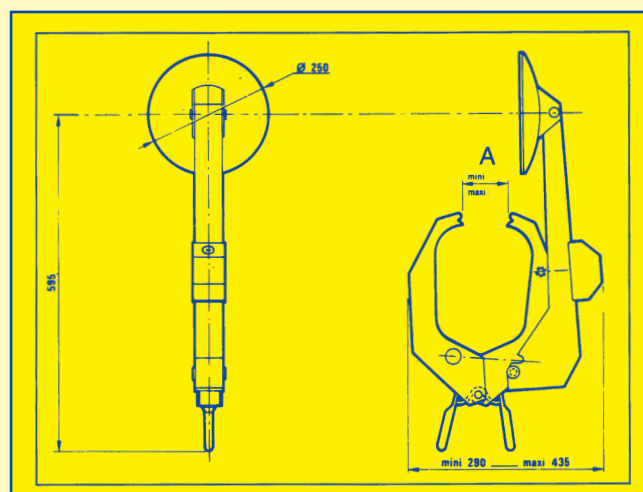

POSE DE LA PINCE / INSTALLING THE CLAMP

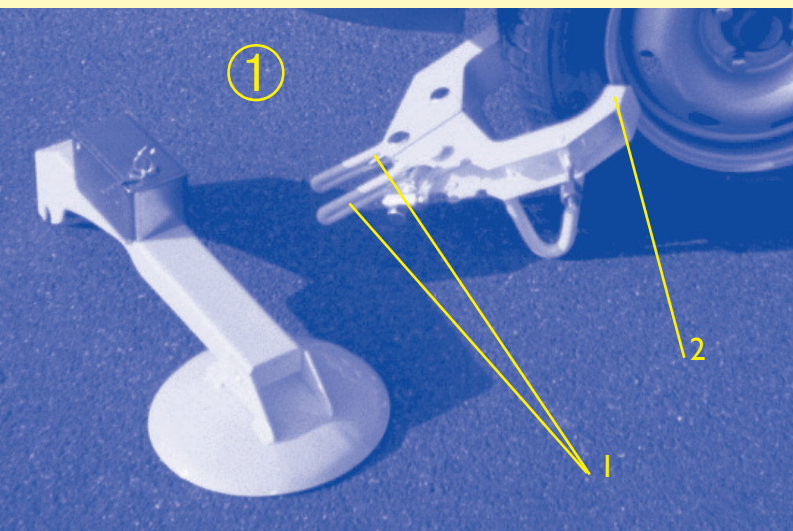

① Au moyen des 2 poignées de manœuvre (1) ouvrir la pince pour permettre le passage du pneumatique et la refermer en veillant à ce que les becs (2) de la pince viennent bien enserrer les bords extérieurs de la jante.

Open the clamp, using the two handles (1) to pass it over the tyre and close it taking care that the jaws (2), tighten on the wheel rims.

② Placer l'écrou (3) dans l'encoche (4) correspondant au type de la jante.

Bloquer l'écrou à l'aide de la clé (5).

Place the nut (3) in the notch (4) corresponding to the type of rim.

Lock the nut using the wrench (5).

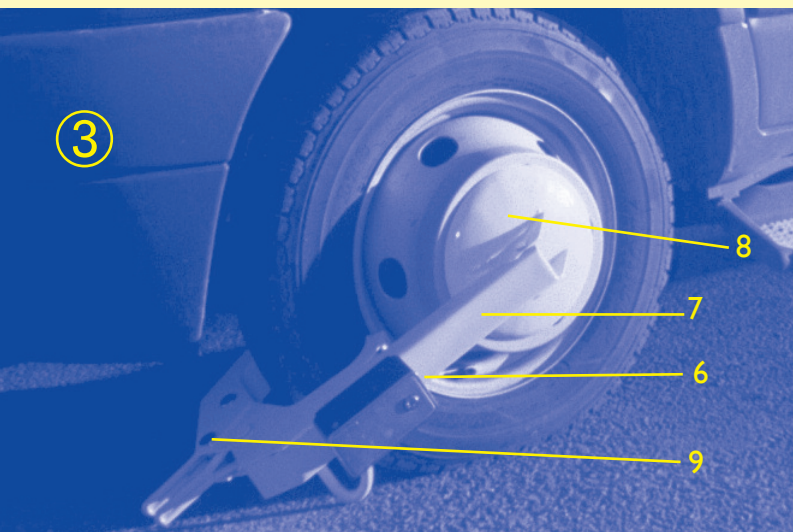

③ Engager la tige de liaison (6) dans le bras (7). Positionner correctement le couvercle (8) sur l'enjoliveur et engager une des encoches sur le tourbillon (9).

Serrer l'écrou de la tige de liaison à l'aide de la clé (5).

Insert the connecting rod (6) in the arm (7). Position the cover (8) correctly on the hub-cap and insert the pin (9) into one of the notches.

Tighten the nut on the connecting rod using the wrench (5).

④ Fermer et condamner le coffret.

Close and block the box.



Notre souci étant l'amélioration constante de nos matériels, nous nous réservons le droit de modifier sans préavis les caractéristiques mentionnées sur ce document.

In a desire for constant improvement of our products we reserve the right to modify any details mentioned in this document without warning.