

Sluiting systeem DWD

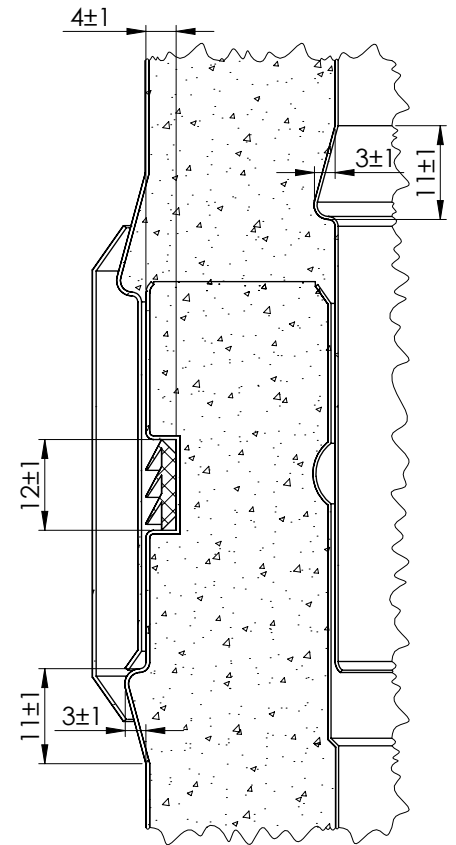
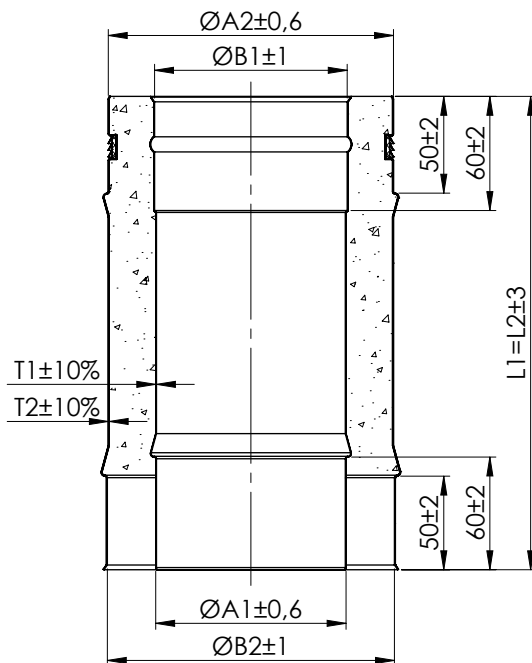
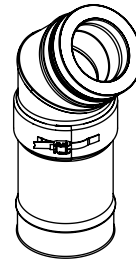
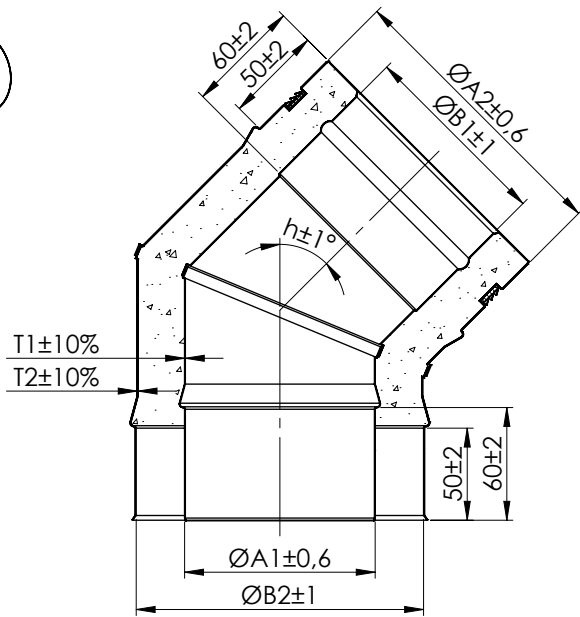
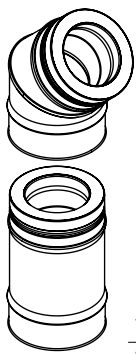

DWDØ	A1	B1	A2	B2	T1	T2
80	80,5	81,6	130,6	131,6	0,4	0,5
100	100,5	101,6	150,6	151,6	0,4	0,5
130	130,5	131,6	180,6	181,6	0,4	0,5
150	150,5	151,6	200,6	201,6	0,4	0,5
180	180,5	181,6	230,6	231,6	0,4	0,5
200	200,5	201,6	250,6	251,6	0,4	0,5
250	250,6	251,6	300,6	301,6	0,5	0,5
300	300,6	301,6	350,6	351,6	0,5	0,5
350	350,6	351,6	400,6	401,6	0,5	0,5
400	400,6	401,6	450,6	451,6	0,5	0,5
500	500,6	501,6	550,6	551,6	0,5	0,5
600	600,6	601,6	650,6	651,6	0,5	0,5

- A1 - Diameter - binnenpijp
- B1 - Mof diameter - binnenpijp
- A2 - Diameter - buitenpijp
- B2 - Mof diameter - buitenpijp
- T1 - Plaatdikte - binnenpijp
- T2 - Plaatdikte - buitenpijp
- L1 - Lengte - binnenpijp
- L2 - Lengte - buitenpijp