



REAL ACADEMIA DE CÓRDOBA
DE CIENCIAS, BELLAS LETRAS
Y NOBLES ARTES

Instituto de Estudios Califales
de la Real Academia

Al~Mulk

Anuario de Estudios Arabistas
II Época
N.º 14 - Año 2016

AL~MULK



**REAL ACADEMIA DE CÓRDOBA DE CIENCIAS, BELLAS LETRAS Y NOBLES ARTES.
Instituto de Estudios Califales de la Real Academia**

Al~Mulk

Anuario de Estudios Arabistas
II Época N.º 14. - Año 2016

Córdoba, 2016

REVISTA AL-MULK Nº 14 (2016)

Real Academia de Córdoba, de Ciencias, Bellas Letras y Nobles Artes:

Director: Excmo. Sr. Dr. D. Joaquín Criado Costa.

Servicio de Publicaciones e Intercambio Científico

Director: Ilmo. Sr. Dr. D. Antonio Cruz Casado.

Instituto de Estudios Califales de la Real Academia

Director: Ilmo. Sr. D. José Luis Lope y López de Rego.

Secretario: D. Rafael Frochoso Sánchez.

Revista AI-Mulk:

Secretario de Redacción: D. Rafael Frochoso Sánchez.

Consejo de Redacción de AI-Mulk:

Excmo. Sr. Dr. D. Joaquín Criado Costa (Real Academia de Córdoba y R. A. de la Historia).

Ilmo. Sr. Dr. D. Antonio Cruz Casado (Real Academia de Córdoba).

Dr. D. Francisco Vidal Castro (Universidad de Jaén).

Excmo. Sra. D^a. María Jesús Viguera Molíns (Universidad Complutense de Madrid y Real Academia de la Historia).

Dr. D. Andrés Martínez Lorca (UNED).

Dr. D. Virgilio Martínez Enamorado (Real Academia de Córdoba).

D. Rafael Frochoso Sánchez (Real Academia de Córdoba y R. A. de la Historia).

Esta revista sólo refleja actividades del Instituto de Estudios Califales de la Real Academia de Córdoba, no tiene publicidad comercial y su edición se cubre con subvenciones de la Consejería de Economía y Conocimiento de la Junta de Andalucía, de la Excmo. Diputación Provincial de Córdoba, del Excmo. Ayuntamiento de Córdoba, de la Fundación CAJASUR y de la Fundación PRASA.

© Real Academia de Ciencias, Bellas Letras y Nobles Artes de Córdoba.

Edita y distribuye:

Real Academia de Ciencias, Bellas Letras y Nobles Artes de Córdoba y Fundación Paradigma Córdoba.

C/. Alfonso XIII, 13 (Universidad)

14001 Córdoba (España).

Depósito Legal: CO-27-1959.1.S.S.N.: 0034-060X

Maquetación e impresión: Litopress. Córdoba. Tlf 957 23 57 02

REVISTA AL-MULK Nº14 (2016)

ÍNDICE

INTRODUCCIÓN	7
Joaquín Criado Costa. Director de la Real Academia de Córdoba. Académico Correspondiente de la Real Academia de la Historia.	
ARTÍCULOS Y PONENCIAS	
Dieciséis mujeres andalusíes biografiadas por el cordobés Ibn Baskuwal (494/1101 – 578/1183)	9
María Jesús Viguera Molíns. Universidad Complutense, Académica Numeraria de la Real de la Historia.	
Las reliquias de S. Zoilo, las arquetas y las telas árabes	19
Rafael Frochoso Sánchez. Académico Correspondiente de la Real Academia de Córdoba y de la Real Academia de la Historia.	
La geometría en el salón rico de Madinat al Zahra	51
Francisco Riobóo Camacho. Arquitecto de la Consejería de Cultura de la Junta de Andalucía.	
Motivos literarios en las fuentes andalusíes. Retórica y realidad histórica	83
José Ramírez del Río. Universidad de Córdoba. Académico Correspondiente de la Real Academia de Córdoba.	
El saqueo de los tesoros califales: El viaje del Corán de `Utman a través de las crónicas musulmanas	97
Sebastián Gaspariño García. Académico Correspondiente de la Real Academia de Córdoba.	
El abastecimiento de agua en la Córdoba califal	119
Francisco Gamero Gutiérrez. Ingeniero Agrónomo.	
Anotaciones histórico-geográficas en la Takmila de Ibn al-Abbar – (II)	149
Sebastian Gaspariño García. Académico Correspondiente de la Real Academia de Córdoba.	

INTRODUCCIÓN

JOAQUÍN CRIADO COSTA

Director de la Real Academia de Córdoba

Fue el profesor Rafael Castejón y Martínez de Arizala quien en 1959, a la sazón Director de esta Real Academia, alumbró el número 1 de la revista *Al-Mulk. Anuario de Estudios Arabistas*. Era una proeza vistas las condiciones en que vivía entonces la sociedad y que padecía la Corporación académica, pero la proeza duró poco tiempo, debido a esas mismas condiciones: en 1965 apareció el cuarto y último número de la primera época de la revista, cuyos cuatro números, no obstante, llegaron a numerosos centros de investigación del mundo y eran solicitados continuamente.

El Instituto de Estudios Califales de esta Real Academia, creado en 1956, tomó un nuevo impulso bajo la responsabilidad del pediatra y arabista Antonio Arjona Castro, al convocarse anualmente las Jornadas de Estudios Andalusíes, base de los sucesivos números de *Al-Mulk*, que en el año 2005 reapareció, en su segunda época, con el número 5.

El que ahora sale a la luz, el número 14 (año 2016), hace aventurar que la revista seguirá adelante. Y ello gracias, entre a otras personas, a Rafael Frochoso Sánchez, miembro Correspondiente de la Real Academia de la Historia y de la de Córdoba.

Para mí tiene un significado especial, porque este número 14 será el último que aparezca en mi mandato como Director de la Academia, después de dieciséis años en el cargo -con claras reelecciones cada cuatrienio-, de doce anteriormente en el de Secretario y de once aún antes en los de Vicesecretario y Director del Servicio de Publicaciones. Total, casi cuatro décadas de mi vida dedicadas a la Corporación, con trabajo, entrega, dedicación e ilusión que, sin

duda, habrán redundado en favor de la Ciencia, de la Cultura y del Arte, y en beneficio de nuestra Córdoba. Me siento satisfecho y orgulloso de haber contribuido a esa tarea llamada *Al-Mulk*, revista a la que deseo larga vida, porque las personas pasamos -empezamos a pasar desde que acumulamos años y decaen nuestras capacidades-, pero las instituciones y las obras permanecen. Como reza en un patio del Instituto de Francia, “ya que tus horas son mortales, que tu obra sea inmortal”. Pero esa obra se debe realizar antes de que decaigan las fuerzas y lleguen las limitaciones de todo tipo, no después.

En esta introducción a modo de despedida, debo expresar mi profundo agradecimiento a todos los que han contribuido y contribuyen al éxito de *Al-Mulk*.

DIECISÉIS MUJERES ANDALUSÍES BIOGRAFIADAS POR EL CORDOBÉS IBN BASKUWAL (494/1101 - 578/1183)

MARÍA JESÚS VIGUERA MOLÍNS

Universidad Complutense de Madrid

Real Academia de Córdoba

Real Academia de la Historia

RESUMEN

Es interesante presentar el conjunto de las dieciséis breves biografías sobre mujeres, más o menos relacionadas con Córdoba, que el historiador cordobés Ibn Baskuwal seleccionó en su destacado repertorio biográfico titulado *Kitab al-sila*.

PALABRAS CLAVE: Repertorios biográficos, mujeres, Córdoba, siglos X-XII d. C.

ABSTRACT

It is interesting to present the whole of the 16 short biographies on women, more or less related to Córdoba, as the cordovan historian Ibn Baskuwal, highlighted in his outstanding biographical dictionary entitled *Kitab al-Sila*.

KEY WORDS: Biographical dictionaries, women, Córdoba, 10-12th centuries.

* * *

INTRODUCCIÓN

Bien conocida es la importancia de los no escasos y en general extensos repertorios bio-bibliográficos andalusíes, como cantera de todo tipo de informaciones. Situadas tales obras biográficas en destacado objetivo de

estudio, han sido objeto de atención estudiosa en aumento¹, sobre todo por parte de todo lo reunido en la serie de los ESTUDIOS ONOMÁSTICO-BIOGRÁFICOS DE AL-ANDALUS (EOBA)², y en artículos como los de María Luisa Ávila, “El género biográfico en al-Andalus”³, que empezaba por insistir sobre “la importancia de la literatura biográfica dentro de la cultura árabe-islámica”, y también su estudio “Obras biográficas en el Muqtabis de Ibn Hayyan”⁴, poniendo en evidencia la amplia utilización cronística de datos biográficos, y, por citar otro ejemplo, el artículo de Juan Martos Quesada, “Los diccionarios biográficos como fuentes para el conocimiento del mundo jurídico de al-Andalus: características y reflexiones”⁵, que describe los rasgos generales del proceso de aprecio y utilización mayores sobre este tipo de fuentes biográficas:

“Afortunadamente, no pasó mucho tiempo sin que los historiadores intuyeran en este género tan típicamente árabe una fuente de documentación de primer orden. Lévi-Provençal llegó a afirmar⁶ que el contenido de los repertorios biográficos es infinitamente más rico, más vivo, menos ‘oficial’ que el de las producciones historiográficas de aquella época. Desde hace algunos años se ha manifestado una tendencia a ir más allá del simple dato útil que nos pueda dar la biografía de un personaje y tratar de desplegar la totalidad del contenido de cada obra bibliográfica para poder realizar una especie de cuadro sinóptico de la historia intelectual, social y religiosa de la época tratada. De esta manera, se guarda la perspectiva tradicional de utilizar los elencos biográficos como punto de referencia e información, pero extrayendo a la vez, con la máxima exhaustividad, todo el sentido y datos ofrecidos por la obra”.

¹ Mayte Penelas, “Textos biográficos andalusíes: sus ediciones”, *Estudios Onomástico-Biográficos de al-Andalus (EOBA)*, VIII (1997), sobre: “Biografías y género biográfico en el occidente islámico”, ed. María Luisa Ávila y Manuela Marín, Madrid, CSIC, pp. 53-92.

² Desde el volumen I (1988) al volumen XVIII (2012), varios de ellos están dedicados al género biográfico y a las biografías; el VIII (1997): “Biografías y género biográfico en el occidente islámico”, ed. María Luisa Ávila y Manuela Marín, contiene, además del artículo que he citado en la nota anterior, otros que conviene ahora tener presentes, al filo de lo que planteamos, como el de Fernando R. Mediano, “El género biográfico árabe: apuntes teóricos”, *ibídem*, pp. 17-34.

³ EOBA, VIII (1997), pp. 35-52.

⁴ *Al-Qanṭara*, X (1989), pp. 463-483.

⁵ *Anaquel de Estudios Árabes*, 9 (1998), 45-64, espec. p. 46.

⁶ *España musulmana (711-1031): instituciones, sociedad, cultura*, en *Historia de España, Menéndez Pidal*, V, Madrid, Espasa-Calpe, reimpr. 2000, p. 67.

En los dos volúmenes anteriores de esta revista *al-Mulk*, sobre todo en mi artículo acerca del repertorio de biografías de al-Marwani⁷, volví a comprobar la trascendencia de las informaciones que este tipo de fuentes ofrecen, y, de nuevo, el enorme interés de las algo más de 1.500 biografías, de distinta extensión e intensidad informativa, reunidas por Abu l-Qasim **Ibn Baskuwal**, tradicionista, historiador y jurista⁸, que había nacido en Córdoba, en 494/1101, donde estudió, para luego marchar algunos años de su juventud a Sevilla, luego volvió a Córdoba, donde falleció en 578/1183. Compuso unas 50 obras, reuniendo hadices y ‘noticias’ (*ajbar*), sobre la tradición musulmana y acerca de relatos edificantes y referencias ejemplares, como también suele hacer constar en las vidas de sus biografiados, tal y como puede comprobarse en otras obras de Ibn Baskuwal, como su *Kitab al-mustaghithin bi-llah* (“En busca del socorro divino”), y su *Kitab al-Qurba ilà Rabb al-`alamin* (“El acercamiento a Dios”), editadas a finales del siglo XX⁹.

Su obra más famosa es el *Kitab al-Sila fi tarij a`immat al-Andalus* (“Libro de la continuación. Sobre la historia de los sabios de al-Andalus”), cuyo entramado textual han analizado muy bien Helena de Felipe y Nuria Torres Santodomingo, en su artículo: "Fuentes y método historiográfico en el *Kitāb al-Ṣila* de Ibn Baskuwal"¹⁰. Este libro lo recopiló nuestro autor hacia 534 H./1139 d. C, durante el período en que los Almorávides dominaron al-Andalus; aunque parece que siguió añadiendo datos después de esa indicada fecha.

El *Kitab al-Sila* se conserva en un manuscrito de Estambul (Biblioteca Fayd Allah, nº 1471), fechado en 560 H./1164-65 d. C., y en otro algo posterior (fechado en 609/1212) de la Real Biblioteca de El Escorial, nº 1672. Además, y es una prueba más del interés suscitado por esta obra de Ibn Baskuwal, existe una copia (ms. Arabe, nº 7087), con algunos apuntes en español, del código escurialense en la Bibliothèque Nationale de France (París), seguramente realizada, al menos en parte, por el arabista Manuel Bacas Merino. El ms. de El

⁷ M.J. Viguera Molins, “Biografías con referencias sobre Córdoba: Aquel ‘manuscrito jalduní’”, *Al-Mulk*, 12 (2014), pp. 35-53.

⁸ Cristina de la Puente, “Ibn Baškuwāl”, en *Enciclopedia de al-Andalus. Diccionario de autores y obras andalusíes*.

⁹ Ed. M. Marín, Madrid, CSIC, 1991; y ed. C. de la Puente, Madrid, CSIC, 1995; C. de la Puente, “La transmisión de hadiz y de tradiciones ascéticas en al-Andalus en el s. VI/XII a través de la biografía de Ibn Baskuwāl”, en *Estudios Onomástico-Biográficos de al-Andalus*, vol. VII, ed- Manuela Marín y Helena de Felipe, Granada, CSIC, 1995, 231-284, espec. pp. 238-239.

¹⁰ *Estudios onomástico-biográficos de al-Andalus*, III, editados por María Luisa Ávila, Granada, CSIC, Escuela de Estudios Árabes, 1990, pp. 307-334.

Escorial fue editado por Francisco Codera: *Ibn Baskuwal, Kitab al-Sila. Aben-Pascualis Assila: (dictionarium biographicum)*, 2 vols, Madrid, 1882-1883, como volúmenes 1º y 2º de la famosa serie de la *Bibliotheca arabico-hispana*¹¹; seguida por cuatro ediciones de otros estudiosos, más la reciente llevada a cabo por Bassar 'Awwad Ma'rif¹².

Mi propósito actual es muy concreto: voy a ofrecer la traducción y algunos comentarios sobre las 16 biografías, desde luego breves, que Ibn Baskuwal reunió sobre algunas mujeres de las que tenía alguna referencia y sobre las que decidió incluir alguna indicación. Sigo la edición de al-Dar al-misriyya li-lta'lif wa-l-nasr, El Cairo, 1988. Las 16 biografías aparecen agrupadas al final de la obra¹³; para terminar, ofreceré algunos comentarios.

TRADUCCIÓN DEL APARTADO “SOBRE LAS MUJERES [MEMORABLES]” EN EL REPERTORIO BIOBIBLIOGRÁFICO DE IBN BASKUWAL¹⁴.

- (nº 1526): **GALIBA**, HIJA DE MUHAMMAD; maestra, andalusí. Transmitió el saber del asceta Asbag ibn Malik. La menciona Maslama ibn Qasim en su “Libro sobre las mujeres” (*Kitab al-nisa*).

- (nº 1527): **FATIMA**, HIJA DE YAHYÀ IBN YUSUF de Magán (al-Magami); hermana del alfaquí Yusuf ibn Yahyà [oriundo] de Magán (Toledo). Era buena, virtuosa, sabia, conocía la jurisprudencia (*faqih*). Se acercó en Córdoba, donde murió, apiádesse Dios de ella, el año 319 H./931 d. C. Fue enterrada en [el cementerio del] Arrabal, sin que se haya visto nunca acompañando el féretro de una mujer [tanta gente] como se vio sobre el suyo. Rezó las preces por ella Muhammad ibn Abi Zayd.

Entró un día a visitarla una mujer, para tratar con ella sobre algo, y la mujer se rió, lo cual ocurría después de que fuese capturada La Meca¹⁵. Dijo Fatima:

¹¹ M^a, J. Viguera Molins, “Al-Andalus prioritario. El positivismo de F. Codera”, en *Francisco Codera: Decadencia y desaparición de los Almorávides de España*, edición y estudio, Pamplona, Urgoiti Editores, 2004, espec. pp. LXXVII-LXXIX.

¹² Ibn Baskuwal, *Kitab al-Sila*, Túnez, Dar al-Garb al-Islami, 2010.

¹³ *Kitab al-Sila*, El Cairo, 1988, II, pp. 691-697.

¹⁴ Conservo la indicación a los números de biografías que aparecen en la obra de Ibn Baskuwal.

¹⁵ En el año 317 H./930 d. C., por lo cármatas; la noticia también impresionó en al-Andalus, como refleja Ibn Hayyan, *Crónica del califa 'Abdarrahm III an-Nasir eentre los años 912 y*

“¡Ríes, y Dios alzó el fundamento de la Tierra!”. Refirió la mujer: “No la vi reír a partir de entonces, hasta su muerte”. Contaba un jeque que había entrado a visitarla: “llegué a ella, y me dijo: ‘oh Abu ‘Abd al-Salam: ¿Cuál era la mansión de la luna, ayer?’; le contesté: ‘¡por Dios, que no lo sé!’; y ella repuso: ‘si yo no supiera la posición de la luna [para cumplir con las devociones, a sus horas], no creerías que soy de [la religión del Profeta] Muhammad, que Dios le bendiga y salve’”.

- (nº 1528): **FATIMA**, HIJA DE MUHAMMAD IBN ‘ALI IBN SARI‘A AL-LAJMI; hermana de Abu Muhammad al-Bayī al-Isbili. Compartió con su hermano Abu Muhammad algunos maestros; he visto un “certificado de estudios” (*iyaza*) [otorgado] por Muhammad ibn Futays al-Ilbiri para su hermano y para ella sobre todas sus transmisiones, [escrito] de su puño y letras, para varios de sus libros, apiádense Dios de ellos y les perdone.

- (nº 1529): **LUBNÀ**, secretaria del Califa al-Hakam [II] ibn ‘Abd al-Rahman. Experta en la escritura, gramática, poeta, perspicaz en el cálculo, conocedora de ciencia, sin que hubiera en su alcázar [de los Omeyas] nadie más excelente. Entendida en métrica, buena calígrafa. Murió en el año 374 H. /984 d.C.

- (nº 1530): **MUZNA**, secretaria del Califa [‘Abd al-Rahman III] al-Nasir li-Din Allah. Experta entre las mejores mujeres calígrafas. Murió en el año 358 H./968 d. C. La menciona Ibn Mas‘ud en su libro al-Aniq; transmito esto de letra de Ibn Hayyan.

- (nº 1531): **A‘ISA**, HIJA DE AHMAD IBN MUHAMMAD IBN QADIM. Cordobesa. La menciona Ibn Hayyan, que dice: No había en la península de al-Andalus, en su tiempo, quien la igualara en entendimiento, sabiduría, cultura, poesía, elegancia de lenguaje, castidad, elocuencia y sensatez. Escribió panegíricos a los reyes de su tiempo, y les comunicaba lo que necesitaba, alcanzando con sus intenciones lo que no lograron muchos de los literatos de su época, pues su mediación no era rechazada. Tenía buena letra, y escribía copias coránicas y cuadernos, reunía libros, interesada por la ciencia. Poseía una biblioteca, cuantiosa y excelente. Tenía abundancia y riqueza que la

942, trad. M. J. Viguera y F. Corriente, Zaragoza, Anubar, 1981, p. 231 nota 18; y p. 234, nota 20.

llevaron a la grandes de espíritu (muru'a). Murió virgen, sin casarse nunca. Refiere [Ibn Hayyan]: vi de ella un poema a uno de los poderosos, y empezaba:

Si no fuera por las lágrimas, no temería
[ser descubierta por] quien censura [mi amor];
mas, ellas son las que marcan hacia ti mi camino.

Y procede [en este poema] del modo mejor. Son numerosas sus virtudes. Refiere Ibn Hayyan que murió en el año 400 H./1009-10 d. C.

- (nº 1532): **JADIYA**, HIJA DE YA'FAR IBN NUSAYR IBN AL-TAMMAR AL-TAMIMI, esposa del alfaquí 'Abd Allah ibn Asad. Transmitió de su marido 'Abd Allah el Muwatta' de al-Qa'nabi, leyéndola con él oralmente, en el ejemplar de él, donde anotó con su letra que lo había leído en el año 394 H./1003 d. C. Escuché [indica el autor] a un maestro, Abu l-Hasan ibn Mugit, apiádese Dios de él, mencionarlo, y mencionarme que el escrito lo tenía en su poder; así lo vi luego, tal como lo mencionó, apiádese Dios de él; también he visto que instituyó como legados piadosos muchos libros a favor de su hija, hija también del alfaquí 'Abd Allah ibn Asad.

- (nº 1533): **SAFIYYA**, HIJA DE 'ABD ALLAH AL-RAYYI: literata, poeta, señalada por su buena letra. Dice al-Humaydi: La mencionó Abu Muhammad 'Ali ibn Ahmad, que me recitó: 'de ella, me recitó Abu 'Abd Allah Muhammad ibn Sa'íd ibn Yury, cuando una mujer encontró defectos en su letra:

Censora de mi letra, a ella le dije: ¡absténte!
Te haré ver las perlas en la sarta de mis líneas.
He pedido a mi mano superarse en su trazo,
me acerqué a mis cálamos, hojas y tintero,
y trazaron los tres versos que compuse
para mostrar con ellos mi escritura.
Y a ella le dije: ¡mira!

Dice al-Humaydi: murió a finales del año 417 H./1027 d.C., sin haber alcanzado la treintena.

- (nº 1534): **RADIYA**, doméstica (*mawla*) del Imam ‘Abd al-Rahman ibn Muhammad al-Nasir li-Din Allah. Era llamada “Estrella” (*Naym*). Fue liberta del califa al-Hakam [II], al morir su padre. La casó con el fatà Labib, y ambos hicieron la Peregrinación juntos, en 353 H./964-965 d. C. Ambos leían y escribían, y marcharon a Siria, y en Egipto se encontraron con Ibn Sa‘ban al-Qurti y con otros como él. De ella transmitió Abu Muhammad ibn Jazray, que contó: “Tengo algunos de sus libros”. Murió al filo del 423 H./1031 d.C, y casi había alcanzado los ciento siete años.

- (nº 1535): **AMAT AL-RAHMAN**, HIJA DE AHMAD IBN ‘ABD AL-RAHMAN IBN ‘ABD AL-QAHIR AL-‘ABSI, la asceta. La menciona Abu Muhammad ibn Jazray, que contó: “estudié con ella, junto con el hijo de su hermano Muhammad ibn ‘Abd al-Malik, algunas transmisiones que ella tenía de su padre. Era muy ayunadora y cumplidora. Murió virgen, sin casarse nunca, en el mes de sa‘ban de 440 H./enero-febrero 1049 d. C., apiádese Dios de ella.

- (nº 1536): **FATIMA**, HIJA DE ZAKARIYA’ IBN ‘ABD ALLAH, el secretario, llamado ‘al-Subulari’, mawlà de los Omeyas. Era secretaria excelente y fue emancipada. Alcanzó mucha edad, completando los 94 años. Tenía buena letra y hermosa dicción. La menciona Ibn Hayyan, contando: “murió al final de Yumada I, del año 427 H./ d. C., y fue enterrada en el cementerio de Umm Salama, acudiendo mucha gente; murió virgen, apiádese Dios de ella.

- (nº 1537): **MARYAM**, HIJA DE ABU YA‘QUB AL-FAYSULI AL-SILBI; realizó la Peregrinación. Literata, poeta excelente y famosa. Enseñaba literatura a las mujeres. Era modesta en su fe y en su virtud. Vivió una larga existencia. Residió en Sevilla, donde fue conocida después del 400 H./1009-10 d. C. La menciona al-Humaydi, diciendo: De ella, me recitó Asbag ibn Sayyid al-Isbili:

¿Qué argumento esperar de quien tiene ya 77,
y es frágil cual la tela de araña?
Avanza lentamente, como un niño, en pos de su bastón,
y camina con él, como un preso, encadenado.

Contó al-Humaydi: me contó que Ibn al-Muhannad le envió dinares, escribiéndola:

¿Cómo no agradecer lo que antes me has dado,
si poseo la lengua de los hombres y los genios?
Oh, mujer de gracia singular, en este tiempo,

Oh, única mujer ahora por lealtad y obras.
A la Virgen María te asemejas por tu piedad,
superas a al-Jansa' en versos y refranes.

Y ella le respondió:

¿Quién disputará contigo en dichos y hechos?
A favores te dedicas, sin habértelos pedido.
¿Cómo no agradecer las perlas que pusiste en mi cuello
y todas las mercedes de antes recibidas?
Me adornaste con joyas y ahora reluzco
más que aquellas que prescinden de alhajas.
Te ha dado Dios tus nobles caracteres,
regados por el Eúfrates, finos como verso de amor.
En tus poemas te pareces a quienes ascienden
a lo alto en su elocuencia, desciende a lo profundo
y parece el modelo mejor.
Quien tiene como padre al tajante sable de la India,
sus descendientes sólo son blancas espada y lanza.

- (nº 1538): **AL-GASSANIYYA**, literata, poeta; escribió panegíricos de los reyes. Fue famosa. La menciona al-Humaydi, sin indicar su nombre, citando de ella una buena casida sobre el emir Jayran al-´Amiri, compitiendo con ella con un poema que Abu ´Umar Ahmad ibn Darray compuso sobre él.

- (nº 1539): **JADIYA**, HIJA DE ABU MUHAMMAD ´ABD ALLAH IBN SA´ID AL-SANTAYIYALI. Estudió con su padre. del maestro Abu Darr ´Abd ibn Ahmad al-Harawi, el *Sahih* de al-Bujari y otras obras. Compartió con su padre el estudio con sus maestros, en La Meca, guárdela Dios. He visto el aprendizaje en los fundamentos de su padre, con letra de éste. Llegó con él a al-Andalus, donde murió, apiádese Dios de ella.

- (nº 1540): **WALLADA**, HIJA DE AL-MUSTAKFI BI-LLAH [el califa] Muhammad ibn ´Abd al-Rahman ibn ´Ubayd Allah ibn al-Nasir ´Abd al-Rahman ibn Muhammad. Literata, poeta de verbo elocuente y buena poesía, que componía versos al alimón (*tumalitu*) con otros poetas, competía con los escritores y sobresalía entre los distinguidos. He oído a nuestro maestro Abu Abd Allah ibn Makki –que en gloria esté- describir su nobleza y su elocuencia, la viveza de sus ocurrencias, la fluidez de su palabra; [y me señaló:] “no tenía decoro ajustado a su dignidad”, y también [Ibn Makki] me contó que ella había

acudido a su casa para darle el pésame por su padre, cuando aquel murió en 474 H./1081 d.C. Ella murió después del 480 H./ 1087-88 d. C.; después he encontrado [referencia] que ella murió el día que ella murió el día de la muerte de al-Fath ibn Muhammad ibn 'Abbad [defendiendo Córdoba, contra los Almorávides], el miércoles 2 de safar de 484 H./26 marzo 1091.

- (nº 1541): **TUNA**, HIJA DE 'ABD AL-'AZIZ IBN MUSÀ IBN TAHIR IBN SABA'. Llamada Habiba, fue la esposa del predicador y almocrí Abu l-Qasim ibn Mudir. Estudió con el hafiz Abu 'Umar ibn 'Abd al-Barr muchos libros y composiciones, y con Abu l-'Abbas Ahmad al-'Udri al-Dila'í. Su esposo, el almocrí Abu l-Qasim estudió con ella lo que ella había aprendido. Tenía buena letra, y era virtuosa y devota. Nació en 437 H./1045 d. C., y murió, apiádesse Dios de ella, en 506 H./1112 d. C. Me contó esto nuestro maestro.....¹⁶: sobre ella me informó su hijo Abu Bakr, hónrele Dios.

ALGÚN COMENTARIO SOBRE LAS MUJERES RECORDADAS POR IBN BASKUWAL

Estas noticias sobre las 16 mujeres recordadas por Ibn Baskuwal, en su famoso repertorio bio-bibliográfico del *Kitab al-Sila*, han sido aprovechadas por diversas investigaciones, como enseguida apuntaremos, pero no han sido presentadas todas juntas en una traducción seguida que nos ofrezca la perspectiva global de cuáles fueron para aquel autor cordobés el grupito de mujeres a las que dedicó algunas líneas, en el conjunto de las 1541 biografías de su repertorio.

Éste puede ser el primer dato de interés: el alto porcentaje de biografías masculinas, frente a las 16 que dedicó a otras tantas mujeres, sobre todo cordobesas, por la conocida situación de mayor cultivo del saber en la que fuera gran metrópolis omeya. No vamos a entrar en las comparaciones entre las extensas páginas que ocupan las vidas de los hombres, frente a las pocas destinadas a las mujeres. Sabido es el restringido protagonismo público de la mujer en las sociedades patriarcales, entre ellas la andalusí.

Resulta que las mujeres conocidas dentro del conjunto andalusí por su dedicación al saber, a la literatura o a la piedad resultan ser algo más del centenar, cuyas noticias reunió y comentó María Luisa Ávila en su artículo "Las

¹⁶ Lagunas en el texto original.

mujeres sabias de al-Andalus"¹⁷, pero Ibn Baskuwal no menciona a todas las contemporáneas ni anteriores a su siglo XII que podría haber incluido en su libro. La selección que nos presenta, está sujeta claro está a circunstancias varias, entre ellas la disponibilidad de referencias, mostrándonos las fuentes de las que recogió datos, pero también refleja, sin duda, sus preferencias por buscar esbozos biográficos (no pueden llamarse ‘Vidas’) de las principales formas de dedicación femenina que a Ibn Baskuwal le interesó destacar: tipos femeninos con intereses cultos y literarios, mujeres piadosas y ejemplares, relacionadas además familiarmente, o por nexos estudiosos, con respetados sabios.

Sobre este grupo de mujeres andalusíes recordadas por Ibn Baskuwal, sobre ellas y sus contextos y actuaciones, además de alguna ya citada bibliografía y de otra con que ahora no podemos extendernos, puede verse el libro de Manuela Marín, *Mujeres en al-Andalus*¹⁸, y el de Teresa Garulo, *Diwan de las poetisas de al-Andalus*¹⁹. Comentar todo esto, sería demasiado extenso, porque en las referencias de Ibn Baskuwal están implicados múltiples aspectos de al-Andalus entre los siglos X y XII... que, en esta ocasión, no han centrado nuestro foco de atención, pues lo que nos ha parecido interesante es observar el mosaico de los 16 ‘retratos’ selectivos que el cordobés Ibn Baskuwal nos ofrece, preciosos cuadritos de escritura, que, en medio de datos eruditos, nos evocan a 16 mujeres andalusíes, con sus nombres y algunos de sus rasgos, cultos y espirituales, bastante estereotipados, pero a la vez emocionantes.

¹⁷ En M. J. Viguera, ed., *La mujer en al-Andalus. Reflejos históricos de su actividad y categorías sociales*, Sevilla, Editoriales Andaluzas Unidas, 1989, pp. 139-184.

¹⁸ Madrid, CSIC, 2000.

¹⁹ Madrid, Hiperión, 1986.

LAS RELIQUIAS DE SAN ZOILO, LAS ARQUETAS Y LAS TELAS ÁRABES

RAFAEL FROCHOSO SÁNCHEZ
Académico Correspondiente

RESUMEN

Son numerosos los estudios realizados sobre el monasterio de San Zoilo de Carrión de los Condes y las reliquias de los santos mártires Zoilo y Félix junto con las del obispo Agapio. En nuestro trabajo, nos vamos a detener básicamente en cuatro puntos, tratando de ampliar su descripción y conocimientos: “*la cesión de las reliquias por el rey moro de Córdoba*”, su trayectoria hasta la actualidad con un complemento sobre *las arquetas de las reliquias* además de un análisis de la *inscripción de una de las telas* y algunos *aspectos artísticos de los capiteles* con la influencia andalusí.

PALABRAS CLAVE: Reliquias, arquetas, telas (samitos), capitel.

SUMMARY:

There are a lot of studies about the monastery of San Zoilo of Carrión de los Condes and the relics of the holy martyrs Zoilo and Felix together with the bishop Agapio. In our work, we are going to focus primarily on four points, seeking to expand its description and knowledge: “*the transfer of the relics by the Moorish King of Cordova*”, his trajectory up to the actuality, with a supplement on the *caskets* of relics as well as an analysis of *inscription of one of the tissues* and some *artistic aspects of the capitals* with andalusí influence.

KEY WORDS: Relics, caskets, tissues, capitals.

* * *

INTRODUCCIÓN:

Para situarnos en el tiempo y en el lugar hacemos en un principio un resumen sobre la historia del monasterio de San Zoilo de Carrión de los Condes,

los datos más fiables sobre su origen proceden de un manuscrito del siglo XIII que nos lleva a una fecha para su fundación en el año 948, fecha en la que llegó un grupo de monjes mozárabes procedentes de Córdoba aposentándose en una pequeña iglesia.

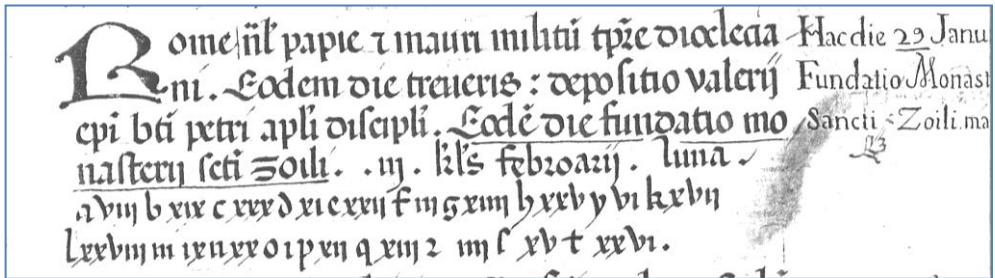

Detalle de la fundación del Monasterio según el manuscrito²⁰

Según Ambrosio de Morales cuando se fundó tuvo la advocación de San Juan Bautista y así tiene un busto de este santo en medio del retablo, mas como se trajo el cuerpo del martir San Zoilo se comenzó a llamar de ese nombre²¹.

En el año 1047 se tiene como probable que Fernando I dona el monasterio de San Juan Bautista al conde de Carrión, Saldaña y Liébana D. Gómez Díaz, título obtenido en 1032 a la muerte de su padre Diego Fernández, y empieza la reedificación del monasterio; al morir D. Gómez Díaz en 1058 continúa con la obra su esposa Teresa Peláez, mujer de insigne abolengo por ser descendiente de Ramiro III y de Vermudo II.

Su hijo primogénito llamado Fernando según la documentación existente *“fue a Córdoba para participar en las luchas que traían entre sí los reyes moros y en esta ocasión lo hizo tan valerosamente que el rey moro le rogó pidiese mercedes ...no quiso cobrar en dinero ni en posesiones si no suplicó al rey le diese los cuerpos de S. Zoil y S. Félix, mártires famosos en Córdoba y el rey condescendió en sus peticiones y le hizo entrega de tres grandes santos, S. Zoil, S. Felix además de las del obispo Agapio²².”*

²⁰ *Martirologio del monasterio de S. Zoilo*. Libro manuscrito reencontrado por D. José Antonio Perrino oculto entre otros volúmenes en Octubre 1982 en la biblioteca del monasterio de S. Zoilo y que actualmente se encuentra en el obispado de Palencia.

²¹ *Ambrosio de Morales. Viaje a los reinos de León, Galicia y principado de Asturias*. 1572. RAH. Copia manuscrita del original del monasterio del Escorial.

²² Fray Antonio Yepes *Crónica de la orden de S. Benito*. Tomo VI, pp. 73-93 Valladolid 1617.

Don Fernando regresó a Carrión con las reliquias hacia el año 1070 en tiempos del rey Sancho II o al principio del reinado de D. Alfonso VI.

En otra documentación encontramos que *D. Fernando Díaz fue enviado a la guerra en Córdoba que se lidiaba entre el rey Mohamat, hijo de Abderraman III y Alfonso VI*²³. En esos años estaba de rey en Castilla Fernando I que fue rey hasta el 1065 luego estuvo Sancho II hasta el 1072 sucediéndole en ese año Alfonso VI y como rey en Córdoba estuvo ‘Abd al-Malik ben Muḥammad ben Ŷahwar entre los años 1063-1069.

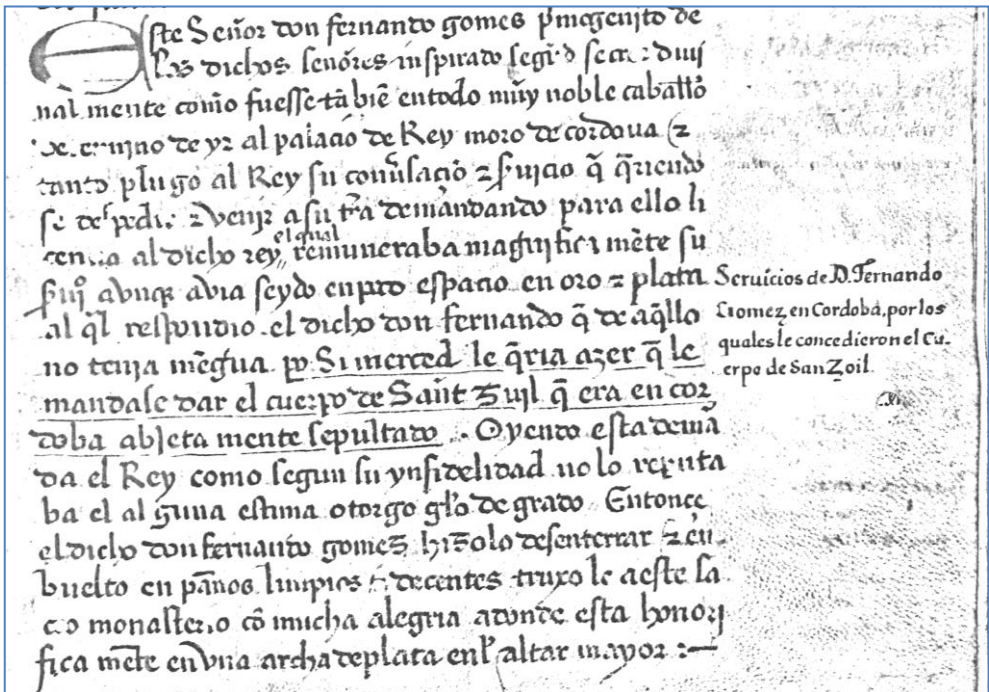

Manuscrito de San Zoilo

En el manuscrito del martirologio del monasterio de San Zoilo pág.99 se dice: “Este señor D. Fernando Gómez primogénito de los dichos señores (de Carrión)... tanto plujo al rey moro de Córdoba... que no quiso ni oro ni plata... pidiendo el cuerpo de San Zoilo que estaba en Córdoba sepultado... Entonces D. Fernando Gómez hizolo desenterrar y envuelto en paños limpios y decentes

²³ Morales A. *Viaje por orden del rey Felipe II a los reinos de Castilla, León, Galicia y principado de Asturia*. Madrid, 1765.

lo trajo a este monasterio con mucha alegría donde está honoríficamente en una urna de plata en el altar mayor”²⁴.

En otro trabajo encontramos que *“el conde D. Fernando desenterró los cuerpos con devoción, los envolvió en paños muy blancos y muy decentes y emprendió el camino de Carrión y cuando llegó hizo una gran fiesta. Desde entonces esta villa celebra sus fiestas patronales entre S. Juan y S. Zoilo”²⁵.*



La llegada de las reliquias a Carrión, cuadro de L.Urbaneja (Monasterio de S. Zoilo).

D. Gómez Díaz (+ 5-2-1057) es sucedido por su hermano Asur Díaz cuyos hijos Pedro y Gonzalo Ansúrez también llevan el título de Condes de Carrión. Gonzalo Ansúrez era alférez de Alfonso VI cuando Sancho II invade los estados del rey leonés por tierras de Carrión.

No es de extrañar que Alfonso VI tuviera una especial predilección por los condes de Carrión, por lo que en 1073 el mismo rey se une a las donaciones efectuadas por los condes al monasterio y una vez concluidas las obras, la

²⁴ *Martirologio del monasterio de S. Zoilo*. Libro manuscrito... p. 94 y siguientes.

²⁵ Santos Urbaneja. *F. S. Zoilo un mártir cordobés en el camino de Santiago*. *Arte Arqueología e Historia* nº 12', Córdoba, 2005. pp. 129-131.

condesa Teresa lo dona en el año 1076 a la poderosa abadía de S. Pedro de Cluny. La donación se hace bajo la triple advocación de San Juan Bautista, San Zoilo y San Felix, figurando de esta forma en el 1076²⁶ por lo que entendemos que ya estaban en Carrión las reliquias²⁷.

Para impulsar la expansión de la reforma clunyacense, el monarca envía al segundo de los hijos del conde D. Gómez Díaz llamado D. García Gómez al abad de Cluny para pedirle monjes para la reforma del monacato en Castilla. Los monjes llegan en 1078 y permanecen en el monasterio como priorato sujeto a Cluny hasta el 5 de junio de 1430 que pasa a ser abadía.

D. Fernando Gómez y D. Diego Gómez han sido relacionados con los infantes de Carrión del Cantar del Mio Cid que deshonraron a las hijas del Cid Campeador Doña Elvira y Doña Sol, abandonándolas en unos prados después de haberlas azotado. Diferentes autores niegan esta relación destacando entre varios datos que el pacto esponsalicio entre los banū Gómez y el Cid se celebrase en el año 1089 cuando las niñas tendrían respectivamente 9 y 11 años y Fernando ya había fallecido en el 1083.

En diciembre 1089 el rey desata su ira contra el Cid por haber fallado éste en el socorro al castillo de Aledo y manda prender a Jimena y a sus hijas en el castillo de Gormaz y aunque luego las deja que vayan a Valencia, Pedro Ansúrez y los de Carrión vuelven a ser enemigos del señor de Valencia y claro que los esponsales quedarían rotos, pudiendo ser este el hecho histórico que el poeta contó a su modo.²⁸

EL REY MORO DE CÓRDOBA

Para poder aclarar quien fue “*el rey moro de Córdoba*” que cedió las reliquias a D. Fernando, hagamos un análisis de los acontecimientos históricos en los siglos X y XI en al-Andalus y Castilla- León.

Durante los siglos X los banū Gómez junto a sus parientes los condes de Castilla lucharon contra Almanzor y éste destruyó Santa María de Carrión en el 995. Los banū Gómez por su enemistad con el rey de León Alfonso V cayeron en la oscuridad hasta mediados del siglo XI que reaparecen gobernando en Carrión, Saldaña, Liébana y Zamora, tuvieron una importante participación en la

²⁶Documento de la Biblioteca Nacional de Francia, transcrito por Bernard&Bruel.

²⁷Pérez Celada J.A. *Documentación del monasterio de S. Zoilo de Carrión*. Palencia 1985 p. 19

²⁸Menéndez Pidal R. *La España del Cid*, vol II. Madrid, 1969, p. 562.

política de Castilla-León y como consecuencia, en las luchas con y contra los musulmanes.

El 30 de Julio del año 1000 dC. Almanzor se enfrentó a Sancho García cerca de Clunia en el macizo montañoso de Peña Cervera; en un principio las cargas de la caballería cristiana hicieron flaquear a los musulmanes, por lo que Almanzor envió a sus hijos a la batalla y un oficial bereber Yaddayr al-Dammarí se lanzó impetuosamente contra un conde de los Banū Gómez y volvió con su cabeza. Unas nuevas cargas hicieron flaquear a los cristianos que se replegaron en desorden.

En 1002 muere Almanzor y en 1004 su hijo ‘Abd al-Malik recorre el territorio de Sancho García que había roto la tregua con el amirí, pero nuevamente pide la renovación de los acuerdos e incluso se compromete en tomar parte junto a él en las expediciones contra el reino de León o contra los banū Gómez de Carrión²⁹.

El 1005 tiene lugar la 2ª expedición de ‘Abd al-Malik hacia Galicia donde gobernaban los banū Gurmis (hijos de Gómez) y los hijos de Alfonso, llegaron conjuntamente a Zamora que estaba en ruinas desde la victoria de Almansur y encontraron algunos cristianos a los que mataron o cautivaron.³⁰

A finales del 1008 llega a Córdoba el conde García de los banū Gómez para pedir ayuda contra su rey y Sanchuelo se pone en marcha en medio de los rigores del invierno y tiene que regresar al averiguar que Muḥammad al-Mahdī se había proclamado en Córdoba. En el regreso en el 1009 mueren Sanchuelo y el conde cristiano de los banū Gómez al ser abandonados por el ejército bereber³¹.

Desde la abolición del califato de Córdoba en el año 1031, en Córdoba reinaba la familia de los banū Ŷahwar en un principio sus dos primeros gobernantes Abū-l-Ḥazm Ŷahwar ben Muḥammad (1031-1043) y Abū-l-Walīd ben Muḥammad ben Ŷahwar (1043-1063) gobernaron con moderación y prudencia siguiendo una política de paz empleando medios diplomáticos y evitando el uso de la fuerza.

Entre los años 1063 y 1069 gobernó en Córdoba ‘Abd al-Malik ben Muḥammad ben Ŷahwar que cambió totalmente la política de sus antepasados y además inicia una etapa militar participando en el 1066 con los banū Birzāl de

²⁹ Menéndez Pidal R. *Historia de España*. Tomo IV. Madrid, 1982, p. 446.

³⁰ Maillo Salgado F. *La caída del califato de Córdoba y los reyes de Taifa*, traducción y notas (al Bayan al Mugrib), Salamanca, 1993, p. 18.

³¹ Menendez Pidal R. *Historia de España*. Tomo VI, p. 174.

Carmona en el ataque contra los banū Dummar señores de Morón. En esta situación los reyes vecinos de Sevilla y Toledo ambicionaron la conquista de Córdoba.

En el año 1063 vino Fernando I al territorio sevillano por lo que al-Mu'tadid se presentó en el campamento cristiano ofreciéndole ricos presentes y le obligaron a pagar un tributo anual y a entregar a los embajadores que enviara a Sevilla los cuerpos de las Santas Justa y Rufina, por lo que envió a Alvito obispo de León y a Ordoño obispo de Astorga. Las pesquisas para encontrar las reliquias fueron inútiles por lo que solicitaron el cuerpo de S. Isidoro, el cual sí apareció y fue trasladado a León en el 1063³².

Ibn 'Abbād de Sevilla anexiona Carmona a su reino en 1067 al haber sido cedida como ayuda al rey de Toledo para la conquista de Córdoba, ayuda que luego le fue negada cuando al-Ma'mūn se presentó con su ejército ante Córdoba. Al-Ma'mūn había realizado grandes preparativos militares y alquilado mercenarios cristianos³³; se hizo con el castillo de Almodóvar y se dirigió contra Córdoba para sitiarla en otoño 1070³⁴.

Córdoba se encontraba en una situación lamentable al no disponer de alimentos ni dinero para los escasos soldados que la defendían y 'Abd al-Malik b. Ŷahwar pidió ayuda a al-Mu'tamid de Sevilla debido a su incapacidad por resolver la situación³⁵, 'Abd al-Malik apenas había podido reunir 200 jinetes reclutados a toda prisa y que además estaban descontentos con su soberano³⁶.

Al-Ma'mūn se retira con la llegada de las tropas de al-Mu'tamid que a su llegada a Córdoba se instalan en el arrabal oriental y en lugar de retirarse una vez cumplida su misión el 7º día después de la partida de al-Ma'mūn, los sevillanos apresaron a 'Abd al Malik y a toda su gente, los depusieron y los desterraron a la isla de Saltes. Estos acontecimientos suceden durante el año 462 H 1070 d.C.³⁷

En la crónica de España de Alfonso X encontramos en el 2º año del reinado de Alfonso VI, 1071 d.C. (En este año era rey de Córdoba al-Mu'tamid de Sevilla) "*el rey de Córdoba guerreaba a Alimaimon rey de Toledo, le hizo gran*

³² Reinhart P. Dozy *Historia de los musulmanes de España*. Tomo IV. Madrid, 1982, pp. 104-106.

³³ Khaled Soufi *Los banu Yahwar en Córdoba*. Real Academia de Córdoba, 1968, p. 106.

³⁴ Reinhart P. Dozy *Historia de los musulmanes de España*. Tomo IV. Madrid, 1982, p. 130.

³⁵ Maillo Salgado F. *La caída del califato de Córdoba*.... p. 214.

³⁶ Menéndez Pidal R. *Historia de España*. Tomo IV, p. 107.

³⁷ Maillo Salgado F. *La caída del califato de Córdoba*.... p. 216.

daño y lo tenía cercado en Toledo, al saberlo el rey don Alfonso sacó su hueste muy grande y fue en ayuda del rey de Toledo... el rey de Córdoba que supo que venía el rey don Alfonso, levanto el cerco sobre Toledo. Los de Toledo salieron tras él y le hicieron mucho daño”...³⁸.

En Castilla y León, Alfonso VI, al ser desposeído de su herencia en la batalla de Golpejera en enero 1072, es detenido en la iglesia de Santa María de Carrión y llevado a Burgos, donde Sancho le tomó fidelidad y le desterró a Toledo a la corte del rey al-Ma'mūn, siendo acompañado por Pedro Ansúrez y sus hermanos Gonzalo y Fernando Ansúrez.

Alfonso se alojó en el mismo alcázar de Toledo situado en el lugar que ahora ocupa el convento de Santa Fe, el hospital de Santa Cruz y parte del monasterio de la Concepción. En Toledo Alfonso con sus caballeros ayudó al rey al-Ma'mūn contra sus enemigos de las otras taifas durante 9 meses.

Pedro Ansúrez se escapa a Zamora y de acuerdo con Urraca organizan su resistencia y durante el cerco al ser asesinado Sancho II de Castilla, en el mes de noviembre Alfonso VI regresa de Toledo con los banū Gómez como rey de Castilla y León.

A pesar del fracaso del primer intento por hacerse dueño de Córdoba al-Ma'mūn, estaba dispuesto a conquistarla y acompañado por su aliado el rey Alfonso VI, a cambio de algunas plazas importantes, vino a devastar los alrededores de la ciudad pero fue rechazado por el joven gobernador 'Abbād hijo del rey de Sevilla al-Mu'tamid.

Ḥakam b. `Ukāša junto con el que fuera visir ibn al-Saqqā' aliados con al-Ma'mūn, crearon intrigas en Córdoba y en enero 1075 se introdujeron con los suyos en la ciudad marchando al palacio de 'Abbād al que mataron y persuadieron a los nobles de la ciudad para que prestaran juramento a al-Ma'mūn en la mezquita. A los pocos días, el 15 de febrero del 1075 llegó al-Ma'mūn a Córdoba como nuevo rey. En junio 1075 el 5º mes de su estancia en Córdoba al-Ma'mūn es envenenado³⁹. Córdoba siguió bajo ibn `Ukāša reconociendo a Toledo.

Durante 3 años fueron inútiles los esfuerzos de al-Mu'tamid por reconquistar Córdoba hasta que la tomó al asalto el 4 septiembre del año 1078 y luego tomó en el país toledano la zona entre el Guadalquivir y el Guadiana.

³⁸ *Las cuatro partes de la primera crónica de España que mandó componer Alfonso el Sabio*. Zamora, 9 diciembre de 1541 (cuarta parte).

³⁹ Reinhart P. Dozy *Historia de los musulmanes de España*. IV. Madrid, 1982, pp. 133-135. Menéndez Pidal R. *Historia de España. Los reinos de Taifa*, VIII* Madrid, 1994, p. 90.

De acuerdo con estos datos las reliquias no pudieron ser entregadas por el rey de Córdoba ‘Abd al Malik b. Yáwhar que había sido depuesto en 1070 sin la intervención de los castellanos puesto que los condes de Carrión estaban al lado de Alfonso VI y entraron en Córdoba en el 1075 como ayuda al rey de Toledo al-Ma’mūn, momento propicio para obtener las reliquias y llevarlas a Carrión que como hemos visto anteriormente ya figuran en esta localidad en 1076.

LAS RELIQUIAS DEL MONASTERIO DE SAN ZOILO

El monasterio llegó a reunir una gran cantidad de reliquias, lo vemos en el *Martirologio del monasterio de S. Zoilo*, libro manuscrito iniciado a finales del siglo XIII, en él encontramos en el apartado referente a las reliquias⁴⁰ que se inicia en la forma:

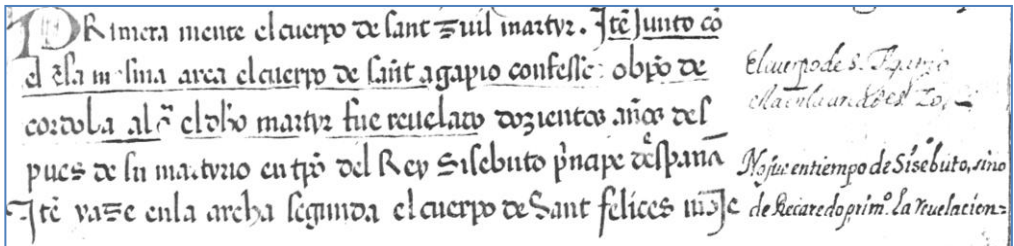

“Primeramente el cuerpo de San Zoilo mártir, junto con el en la misma arca el cuerpo de San Agapio obispo de Córdoba al que el dicho mártir le fue revelado 200 años después de su martirio en tiempos del rey Sisebuto príncipe de España y en la segunda arca el cuerpo de Sant Felices, natural de Alcalá de Henares, Sant Anastasio y Santa Digna virgen”, después cita en un **arca pequeña de marfil** las reliquias de Sant Pelayo de Oviedo y en la misma arca están las reliquias de Sant Juan Bautista y Sant Pablo. En las otras arquetas, están las reliquias de los cuarenta mártires martirizados un día en Roma, después da una larga lista de reliquias de santos y termina citando dos arquetas que no se pueden abrir “pero no hay duda que tengan muchas reliquias de gran dignidad de muchos santos por cuyos méritos y oraciones esta noble villa de Carrión, este monasterio y las personas son amparados de muchos males”.

Ambrosio de Morales en el año 1572⁴¹ nos dice “En medio del Retablo alto del Altar, en dos nichos dorados a los lados de la imagen de San Juan Bautista

⁴⁰ *Martirologio del monasterio de S. Zoilo...* op. cit., p. 94 y siguientes.

⁴¹ Ambrosio de Morales. *Viaje a los reinos de León...* op. cit.

están dos arcas de madera tumbadas de una vara en largo y tres cuartos de alto. (la vara castellana tiene 0,835905 cm.) .

Estas dos arcas están cubiertas de planchas de plata en algunas partes doradas y por la frontera labradas algunas imágenes de más de medio relieve, por todas las arcas hay muchos engastes con piedras y algunas muy grandes y todas a mi me parecen falsas. No tienen ninguna manera de cerradura si no que clavaron con las chapas de plata las junturas de la madera, así que casi se ha de deshacer la chapería por allí cuando se abran y por esto se puede bien creer lo que los monjes dicen que jamás se han abierto después que allí se pusieran. En la obra de plata parece ser antiquísima como lo es habiendo muerto el conde Don Fernando Gómez el año de Nuestro Redentor de (1083).

La importancia de la posesión de reliquias daba prestigio a sus poseedores y por este motivo vemos como desde Córdoba solicitan parte de las reliquias de San Zoilo en 1600. En este año el 19 de Septiembre al abrir el arca de las reliquias del santo, el abad halló su cabeza partida en dos fragmentos, muchos huesos, envueltos en un cendal muy delgado y tan sano y limpio como nuevo y la camisa de lienzo muy delgado y una ropa colorada de seda muy delgada, regada camisa y ropa en la sangre del martirio y una cinta de seda, todo envuelto en **un almaizal colorado y amarillo**⁴² y mucha tierra que parece ser cal en una bolsa grande de cuero envuelta en otro almaizal de seda negro y amarillo con un letrero en pergamino: *“Aquí yace el cuerpo de San Zoilo todo, e la camisa e la saya en que fue martirizado, e la su cinta, e la tierra de huesos menudos en otro palio e las candelas que ardían sobre la fuera. Por la gracia de Dios porque los Cuendes (Condes) hallaron el cuerpo de San Zoilo”*.

Unos años después, por mediación de Felipe III, la villa de Alcalá de Henares solicitó al convento de San Zoilo la restitución de las reliquias de San Félix. El por entonces abad Alonso Barrantes, entregó parte de ellas quedándose con algunos huesos y cenizas el 29 de diciembre de 1606 (según S. Eulogio no deben ser muchos los huesos de este santo) y las reliquias se depositaron en enero del año siguiente en la iglesia de los Santos Justo y Pastor de Alcalá de Henares.

En el monasterio de S. Zoilo las reliquias de San Zoilo y San Félix son sacadas de las antiguas arcas y trasladadas el 25 de Mayo de 1697 a unas nuevas urnas de plata y piedras preciosas colocando las reliquias en la misma forma que la referida en el año 1600 “Cada una en su urna con todo lo que había en ellas”

⁴² AHN. Clero Secular. Signatura 5331.

Las nuevas urnas pesaban entre las dos 26 o 28 arrobas y costaron 1000 doblones de a 60 reales, fueron realizadas en Madrid y costeadas por fray Alonso de Mier procurador de Roma⁴³.

En el año 1600, desde Córdoba los caballeros de la cofradía de San Zoilo, y las gestiones de Fray Juan de Arcos, de la orden de San Benito con la mediación del corregidor de Zamora don Antonio de Bañuelos, vecino de Córdoba se solicita al abad de san Zoilo de Carrión, fray Plácido de Huesca que les hiciese merced y honra a los ciudadanos de Córdoba de entregarle parte de las reliquias de San Zoilo *porque aunque no les faltasen por estar un poco mezcladas con las demás que están en su iglesia de san Pedro no las podían reverenciar en particular*⁴⁴.

En 1708 se le concede al obispo de Córdoba la canilla de un brazo de San Zoilo. Las reliquias regresaron a Córdoba por medio de una prerrogativa episcopal y con apoyo municipal en 1714. Los detalles están recogidos en las actas capitulares del Ayuntamiento de Córdoba en los acuerdos del viernes 8 de Junio de 1714 se indica que la reliquia la trajo de Carrión de los Condes el maestro escuela y canónigo de la Santa Iglesia y las depositó en la parroquia de S. Pedro y desde allí se llevó en exposición general a la Santa Iglesia Catedral.⁴⁵

Quisieron fuera depositada en la iglesia de San Pedro y los caballeros de la cofradía de San Zoilo consiguieron llevarla a su ermita junto a la iglesia de San Miguel, siendo depositadas en dicha ermita el 18 de Junio de 1714⁴⁶ donde es venerada por los devotos.⁴⁷

La ermita fue remodelada y actualmente conserva el pozo de San Zoilo donde la tradición dice que fueron arrojados los riñones del santo. El frente de altar es de mármol y está fechado en 1718 y su portada de 1740, posteriormente dejó de estar abierta al culto pasando a ser una dependencia de la parroquia de San Miguel, siendo nuevamente sacralizada el 13 de Noviembre del 2015.

⁴³ Del Valle Curieses R. *A orillas del Carrión*. p. 100

⁴⁴ M. Roa. *Flos sanctorum*. Sevilla, 1615 p. 114 v.

⁴⁵ Archivo Municipal de Córdoba. *Libro de Actas Capitulares*, 223 año 1714. Acuerdos del 8 junio 1714.

⁴⁶ Andrea Mariana Navarro. *Sancti viatores predicaciones, visiones, apariciones y traslado de reliquias*. 2012 p. 174.

⁴⁷ Sánchez de Feria B. *Palestra Sagrada o memorial de santos de Córdoba*. T. II, p. 196, Córdoba, 1772.

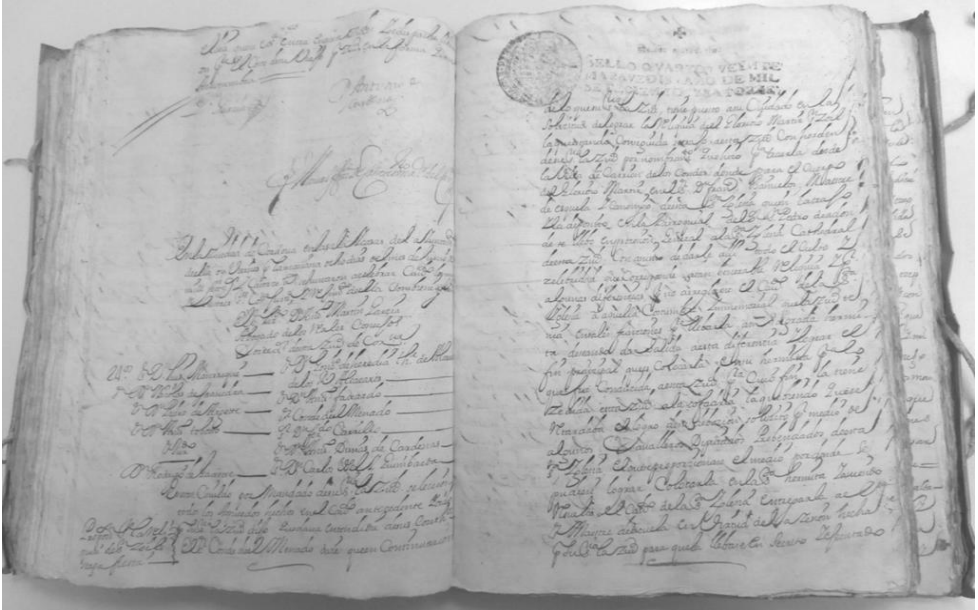

Acta del 8 de Junio de 1714. Libro de Actas Capitulares. Archivo Municipal de Córdoba



1ª Página del Libro de las 42 reglas de la Cofradía de S. Zoilo y pozo de la ermita

Actualmente la reliquia está perdida y no se tienen datos de la documentación de la cofradía, solo conocemos el libro de reglas de la cofradía (siglo XVI Arch. Iglesia de S. Miguel) no obstante se piensa que la reliquia pudiera estar oculta en la obra del altar.

Las gestiones realizadas por D. Francisco Jesús Orozco, párroco de S. Miguel han dado por resultado el haber obtenido otras reliquias del Santo para la ermita de S. Zoilo.

Referente a la solicitud de las reliquias de San Félix para Córdoba hemos encontrado un documento en el Archivo Municipal de Córdoba: es del 15 de Marzo del año 1763 para que se traigan unas reliquias de San Feliz, debiendo escribir al convento de Carrión, solicitando las reliquias para la iglesia de San Pedro.



Fachada de la ermita de S. Zoilo de Córdoba

LAS RELIQUIAS Y LA EXCLAUSTRACIÓN

Con el rey José I, en Agosto de 1809 se impone la exclaustación y nacionalización de los conventos y monasterios y para la evaluación de sus bienes se solicitan los libros de cuentas. Entonces S. Zoilo quedó como parroquia de la Magdalena y sobre sus bienes pretendió D. Manuel Merino Castro, administrador de bienes nacionales, gestionarlos personalmente, encontrando la oposición del antiguo abad y luego párroco de S. Zoilo Fray Plácido Emelgo el cual para evitar el expolio de los franceses había llevado las arcas de plata, los vasos sagrados, cuadros etc. a Miñanes cerca de Bahillo,⁴⁸ y a pesar de las medidas consiguieron llevarse dos carros cargados de ornamentos, joyas y enseres valiosos.

⁴⁸ Fernández Martín L. *La diócesis de Palencia durante el reinado de José Bonaparte 1808-181*, pp. 248-254

El sacristán de S. Zoilo temeroso de perder las reliquias, extrajo de las urnas de plata las reliquias de S. Zoilo, San Félix y otros muchos santos y desclavando una tabla sobre las que descansaban las urnas, las depositó y ocultó en su interior manteniéndose en aquel lugar hasta que fueron trasladadas a la iglesia de Sta. María.

Fue una comisión la que se hizo cargo de localizar y gestionar las reliquias que aparecieron ocultas en el altar “en un saco envueltas en los ricos paños”⁴⁹ y desprovistas de su valor crematístico fueron trasladadas a la iglesia de Santa María el 5 de Mayo de 1810⁵⁰. No está claro donde quedaron las arcas, aparentemente las actuales son las construidas en el 1697.

Fue el escribano D. José Tablares del Val de su majestad quien certificó el traslado de las reliquias desde san Zoilo a la iglesia de Sta. María. En su informe se dice “...*habiendo hallado la preciosa urna solo servía le como reserva a S.M. en el Jueves Santo y que esta no había sido vista y que se dijo que cuando entraron las tropas españolas, que llevaron las grandes que existían en dicho ex monasterio y que saquearon la plata, los ornamentos y otras alhajas como que se llevaron dos carros cargados con las mulas del ex monasterio y coche...*” al buscar las reliquias en el altar mayor encontraron “*bajo los nichos donde estaban las urnas de dichos santos mártires que después de la supresión no han sido vistas ni se supo de su existencia y paradero*”.

Al final de este informe hay un dato que nos indica que las urnas habían sido recuperadas puesto que se dice “*el monasterio de San Zoilo destituido aún de lo necesario para la vida, suplió lleno de desconsuelo con hoja de lata el hermoso adorno de plata de las urnas de San Zoilo y San Félix, despojadas sacrílegamente de sus urnas por los franceses*”.



Relicario de concha

⁴⁹ Del Valle Curieses R. *Carrión de los Condes durante la guerra de la Independencia*. Palencia, 2013, pp. 45-48. Institución Tello Téllez de Meneses. Academia de Palencia de Historia Letras y Bellas Artes.

⁵⁰ García García L. *Monasterio de San Zoilo de Carrión de los Condes*. Palencia, 2014, p. 273.

En el reconocimiento de las reliquias aparecen separadas y ordenadas con sus identificaciones, empieza con **una caja de concha** de un tercio de larga con las reliquias de San Lucio, San Confeso y Santa Valentina, luego se describen otras reliquias colocadas en **una urna de hierro, en cajas de madera, en bolsas de terciopelo, en paños de tafetán o de seda** y al llegar a *las reliquias de san Zoilo se dice que están en varias bolsas de damasco de seda de $\frac{3}{4}$ de largo por $\frac{1}{2}$ vara de ancho.*

A continuación se describe” *Un manto a modo de colcha pintado con varias figuras extrañas azules, con algunos agujeros en medio, que aunque es figura de cuatro esquinas , se dice que era el manto o capa de que usaba el santo San Zoilo y que los agujeros manifestaban el martirio que padeció y por donde le sacaron los riñones”.*

“Una banda de seda más larga que ancha con deshilados a los dos extremos y con varios colores que también se dice era la banda de que usaba el santo como caballero de Córdoba”.

Las reliquias regresan al convento de San Zoilo cuatro años después de su depósito en la iglesia de Santa María, celebrándose el acto de entrega el 23 de Junio de 1814.

El 10 de Marzo de 1815 en la urna del medio se metió en el baulito de concha la firma y el sudario de Santa Teresa colocada en un cerco de oro guarnecido de piedras cristalinas y metido en una cajita de plata sobredorada que la tenía una persona que la había recuperado de un oficial francés y posteriormente el 6 de mayo de 1817 se metió una reliquia de S. Ildefonso.

En la cajita de pino pintada se guardaron las reliquias de San Fructuoso, San Severiano, San Vicente y San Aarón y según la copia de 1814 del libro de 1737 del abad de San Zoilo fray Juan Baca “en la de acero con una cerradura primorosa de cuatro pestillos que se cierran y abren a un golpe” contiene una porción de canilla de San Juan de Sahagún en una ampolla de cristal guarnecida de plata.

Por el decreto de 11 de octubre de 1820 todos los monasterios quedarían suprimidos y sus bienes sustraídos, su archivo, los libros etc., las pérdidas para el monasterio fueron grandes y aunque los benedictinos volvieron en 1824, con la nueva desamortización de Mendizábal del 1835 son incautados los cuadros, la biblioteca etc.

En 1842 fue arrendado el monasterio y parcialmente convertido en fábrica de harinas manteniéndose la iglesia como parroquia de la Magdalena.



Detalle del interior de la urna con las cajas citadas



Arca de hierro con el detalle del mecanismo de cierre



Arca de hierro



Caja de madera

En 1850 el gobierno cede el monasterio de S. Zoilo a la diócesis de Palencia y en Octubre de 1852 la Compañía de Jesús lo utiliza como colegio, luego Noviciado, Seminario Menor y Escuela Apostólica. El monasterio de San Zoilo es declarado Monumento Nacional el 3 de junio de 1931.

El año 1959 la Compañía de Jesús deja el Monasterio y se convierte en Seminario Menor Diocesano. En los años 80 está desocupado y en 1986 el Seminario es trasladado a Palencia y el Monasterio es vendido, reservándose la Diócesis la parte monumental aunque cediendo su uso, hoy está adaptado como Hotel Real Monasterio de San Zoilo.

LAS ARCAS DE LAS RELIQUIAS EN LA ACTUALIDAD

Actualmente en el monasterio hay tres arcas con reliquias, la de San Zoilo situada a la derecha del altar mayor, oculta y protegida por una puerta con un cuadro del santo, mide 87 cm de altura más 29,5 de la figura del Santo y 63x90 cm. de base.

Al comparar esta foto actual con la que figura en el libro de F. Santos Urbaneja encontramos que en esta última aparecen unos querubines colcados en el borde de la zona central del arca y que actualmente han desaparecido, según la información recibida se han desmontado por seguridad, estando depositados en el interior del arca.

En un segundo arca también oculta, situada a la izquierda de altar mayor y protegida por otra puerta con un cuadro de un santo mártir se guardan en cajas las reliquias de diversos santos.



Reliquias de S. Zoilo: arqueta, puerta de acceso y figura del santo sobre la tapa

La tercera está visible en la parte alta de la pared del lateral derecho del altar mayor, guarda las reliquias de San Félix, tiene unas dimensiones de 190 x 130 x 60 cm. es de madera con placas de plata y adornos de querubines y la figura del santo en la parte superior, siendo de autor anónimo del año 1697⁵¹.



Puerrta de acceso a las reliquias de santos y 2ª arqueta

Las reliquias del obispo Agapio según Ambrosio de Morales “dicen los monjes que están en las arcas y que ellos le nombran santo...mas no es creíble que encerraran sus huesos en las arcas con los santos”. Se estima que están bajo el suelo del claustro en las proximidades de la ménsula del obispo Agapio en la cual figura con los atributos del báculo y la mitra colocados en ambos lados.

El altar no es el original del monasterio ya en la segunda mitad del siglo XVII se hizo un retablo mayor, siendo reformado a principios del XVIII y sustituido en el XIX por los jesuitas, el retablo actual procede de la iglesia de Nuestra Señora de Arbás de Baquerín de Campos, está datado como de los años 1642 al 1647⁵² y fue trasladado en 1986 debido a la ruina del citado templo.⁵³

⁵¹García García L. *La evolución del patrimonio religioso de Carrión de los Condes (Palencia)*. Universidad de Valladolid, 2012, p. 264.

⁵² García García L *La evolución del patrimonio religioso...* op. cit. p. 490.

⁵³ García García L. *Monasterio de San Zoilo de Carrión de los Condes*. Palencia, 2014, pp. 231-232.



Altar Mayor, arca de S. Félix y ménsula del obispo Agapio⁵⁴

EL ARCA DE MARFIL DE CARRIÓN DE LOS CONDES

Ambrosio de Morales en su libro *Viaje a los reinos de León, Galicia y principado de Asturias* del año 1572 nos dice “encima de estas dos arcas están otras dos chiquitas, la de sobre San Zoil es de marfil arto antigua... en ella por su inventario tienen reliquias de S. Pelayo y de San Juan Bautista y estas de este santo tienen mucha autoridad, pues parece serán sobre las que se fundó el monasterio”.

El arca de marfil del MAN ref. 50887 tiene 42x24 cm. y 20 cm. de altura con los soportes; fue “encontrada” durante unas excavaciones en Carrión de los Condes en 1869⁵⁵ y según L. García García a raíz de las obras que llevaron a

⁵⁴Al obispo Agapio hay autores que le denominan San Agapio o San Agapito. Lo encontramos en García García L P. 264. *La evolución del patrimonio religioso...* op citada. También en Sánchez Feria B. *Palestra Sagrada*, Tomo III, Córdoba, 1772, pp. 309-419-457.

⁵⁵ Datos de la nota para su adquisición por el MAN del 23 de Marzo de 1872.

cabo los Padres jesuitas para dotar de calefacción al cenobio, se descubrió un relicario, que se hallaba completamente enterrado⁵⁶.

Según la ficha del Museo Arqueológico Nacional ingresó el 22 de marzo de 1872 al haber sido adquirida a D. Mariano Pérez Mínguez vecino de Valladolid por el precio de 550 pts., el cual la había ofertado al Museo en 1000 pts.⁵⁷.

En opinión de Fernando Santos Urbaneja *“La alusión al hallazgo en unas excavaciones presenta la arqueta como una res nullius cuya propiedad puede adquirirse por ocupación y de este modo se puede presentar un título de propiedad y por otro lado la omisión del lugar concreto descontextualiza el hallazgo”*.

Añade además que la venta se realiza en un contexto en el que se desconoce el modo en que llegó la arqueta al vendedor, al aparecer en 1869 justo tras la revolución de 1868 que determinó la expulsión de los jesuitas y el abandono del monasterio de S. Zoilo, convirtiéndose en Instituto de Enseñanza Libre hasta que se produjo la restauración monárquica en 1875.

Al tratar de integrarla dentro de las arquetas de las reliquias encontramos la posibilidad de identificarla como la indicada por Ambrosio de Morales al decir *“encima de estas dos arcas están otras dos chiquitas, la de sobre San Zoil es de marfil arto antigua...”*.



Arqueta del MAN–Carrión de los Condes

⁵⁶ García García L. *Evolución del patrimonio religioso de Carrión de los Condes Palencia*. Universidad de Valladolid. p. 265.

⁵⁷ Datos según las fichas del Museo Arqueológico Nacional. Ref. 50887.

Primeramente fue estudiada y descrita por Amador de los Ríos en 1877 y posteriormente lo hicieron más especialistas debido a su originalidad y no tener precedentes.⁵⁸

Angel Galán en su estudio sobre la arqueta⁵⁹ indica que *“esta arqueta podría haber contenido los restos del santo reducidos de tamaño al transcurrir más de siete siglos desde su muerte, aunque resulta más probable que contuviese las telas árabes regalo de Al-Rašīd⁶⁰ a Fernando y este obsequiaría a su madre quien incorporaría el conjunto para enriquecer el relicario”*.

La inscripción de la tapa del arca de marfil, escrita en cúfico ornamental dice: *“En el nombre de Allāh, el Clemente, el Misericordioso, la protección de Allāh y una victoria próxima para el esclavo de Allāh y su wālī Ma ád Abū Tamīm Imān al-Mu`izz. Emir de los Creyentes, las bendiciones de Allāh sobre él y sus descendientes, los buenos, esto se ordenó hacer en Almanşūryyah la venturosa. Hecho por ... el Jurasani”*

Según estos datos la caja pudo ser fabricada por los fatimíes entre el 953 y el 969.

La decoración pintada de unos 3 cm. en las cuatro caras del cuerpo, es un tallo serpenteante en color carmín con hojas verde claro sobre el fondo verde oscuro y podrían ser de una reforma posterior posiblemente barroca.

Se ha establecido la posibilidad de proceder de un barco siciliano que se dirigía al puerto tunecino de al-Mahdīyya y que fue capturado por un barco almeriense en 955. En él se interceptaron los mensajes entre el gobernador de Sicilia y al-Mu`izz y se supone que la caja de marfil era la valija entre el gobernador siciliano y el califa y al ser capturada, ingresara en el tesoro califal hasta la caída del califato de Córdoba.

LAS TELAS DEL MONASTERIO

El 24 de julio del año 2003 se abrieron las arcas y en la primera aparecieron las dos telas dobladas y en un buen estado de conservación, y una urna metálica de unos 200 mm. de longitud con herrajes. Ya en el siglo XIII en listado del tesoro se hace mención a una cortina y a una capa que tal vez pudieran

⁵⁸ Galán y Galindo A. *Marfiles medievales del islám*. I pp. 137 – 138 Córdoba 2005.

⁵⁹ Galán Galindo A. *La arqueta árabe de Carrión de los Condes, una hipótesis histórica*. Arte Arqueología e Historia nº 12 pp. 22-26 Córdoba 2005.

⁶⁰ Debe referirse a al-Mutamid Abu l Qasim Muhammad de Sevilla 461-484 H 1069-1091 dC. Este rey era tributario de Fernando I y de Alfonso VI.

identificarse con dichas telas. En una nueva cita del siglo XIV durante la crisis económica y de valores, hace que la comunidad de S. Zoilo se vea obligada en 1392 a empeñar algunos objetos litúrgicos que posteriormente son recuperados y entre ellos se encuentra “una valiosa capa”⁶¹.

Al describir las reliquias de S. Zoilo en el inventario del año 1600, ya vimos como las reliquias estaban envueltas “*en un almaizal colorado y amarillo*”.

Este tejido, de 1,42 x 2,36 metros tiene el fondo rojo, contiene series de medallones u óvalos perlados donde se localizan hileras de águilas amarillas afrontadas con las cabezas vueltas y entre ellas como eje de simetría hay una representación muy estilizada del árbol de la vida.



Detalle del almaizal rojo y amarillo

⁶¹ BRAH. Tomo XX 1892 pp. 408-409.

En el siglo XVII hay testimonios según A. Yepes de un paño de seda que cubriría la tumba de doña Teresa⁶². En el capítulo de las reliquias y la exclaustación, en el inventario de las reliquias efectuado en 1814 aparece y se describe una de ellas como “*Un manto a modo de colcha pintado con varias figuras extrañas azules, con algunos agujeros...*”

Tenemos también la leyenda en la cual aparece un supuesto manto sobre el que pasó el río Carrión la condesa Teresa el cual está entre las reliquias del monasterio, es de tafetán azul muy delgado y está guardado con otras reliquias en una de las arcas del altar mayor del monasterio de San Zoilo.

Sobre las dos telas ha sido realizado en el Centro de Conservación y restauración de Bienes Culturales de Castilla y León un análisis y restauración de los dos tejidos de seda hispano-árabes, fechados en torno al S. XI y desde Julio del 2010 se exponen en la sacristía del Monasterio de San Zoilo, de Carrión de los Condes (Palencia).

Esta actuación ha permitido recuperar dos valiosos tejidos medievales de tal singularidad e importancia que la Junta de Castilla y León ha publicado el expediente de incoación de ambos paños para declararlos Bien de Interés Cultural⁶³ y el 16 de Agosto del 2012 se declaran “bien de interés cultural con categoría de Bien Mueble”.

Se trata de dos samitos espléndidos, el primero tiene unas dimensiones de 2,08 x 2,75 m y está decorado con 36 águilas bicéfalas explayadas en blanco sobre azul marino, colocadas en 4 líneas con nueve figuras cada una y en la parte superior, sobre el cuello de los animales hay una banda de inscripciones árabes que recorre enteramente el tejido.

Hasta ahora los intentos de lectura o interpretación de la inscripción en caracteres cúficos situada en la parte superior que recorre todo el ancho de la tela decorada con las águilas bicéfalas de color azul y blanco, han sido complicados y han atribuido su contenido a exaltaciones a Allah o la han dado varios significados poco convincentes al ir incorporando letras no existentes en la tela⁶⁴.

⁶² García García L. *Monasterio de San Zoilo de Carrión de los Condes*. Palencia 2014 pp. 50-51.

⁶³ Junta de Castilla León.

⁶⁴ Ahmed Mahmoud Dokmak y Zeinak Shawky Sayed. *Aportaciones a la epigrafía árabe en el arte románico español*. 2015.

Al centrarnos en la inscripción, en primer lugar se observa la existencia de una doble línea, viendo que la inferior es justamente una copia en espejo de la superior por lo tanto solamente nos fijaremos en la primera de ellas, en la superior. Los colores de las letras y el fondo han cambiado y son ahora letras amarillas sobre un fondo rojo.

En una segunda inspección encontramos que la inscripción inicia su contenido en el eje marcado por la separación entre las figuras y sigue una pauta marcada por la simetría en su contenido teniendo como eje del espejo el de las águilas bicéfalas, repitiendo por lo tanto la misma frase (una a izquierda y otra a derecha) tantas veces como águilas hay es decir 9 veces.

Los ejes de la inscripción están indicados en la siguiente fotografía:



Para encontrar su lectura posible hemos de utilizar la parte escrita de derecha a izquierda, que se inicia en el eje de separación entre las águilas. El cúfico utilizado es similar al que aparece en el arco y las impostas de acceso al mihrab de la mezquita de Córdoba fechadas en el 354 H. 965 d. C.



El almaizar de las águilas blancas con fondo azul y con la inscripción cúfica.

Detalle de la simetría superior e inferior y lateral con eje en el cuello del águila:



frase en espejo * & * frase

Detalle mostrando la inscripción:



* frase #

En la lectura e interpretación ha sido fundamental la ayuda de Sebastián Gaspariño:

ل لمدلك بين الله لمن لا ضافها

Dice algo así como: "Esta tela es de los propietarios que la han recibido de Dios".



La frase es poco común, y no aparece en el Corán y en la inscripción epigrafiada encontramos sobre ella tres símbolos o dibujos sobre las letras, dos asemejan un globo sobre una columna y el tercero es un corazón sobre una columna los cuales no logramos interpretar. A continuación encontramos escrito en espejo el final de la frase presentada desde el globo sobre la columna el cual también se repite, terminando en una X coincidente con el eje de las águilas y que sirve como eje para iniciar nuevamente el escrito, ahora en espejo. La repetición de una inscripción colocada en espejo no es exclusiva de esta tela, la encontramos en el almaizar de Hišām II de la Real Academia de la Historia y en los fragmentos del manto de Don Felipe de los Museos de Cluny y del Instituto Valencia de D. Juan procedente de Villalcázar de Sirga (Palencia).

INFLUENCIA ANDALUSÍ EN LA DECORACIÓN DE LOS CAPITILES

Los capiteles existentes en la portada románica del siglo XI fueron descubiertos en el año 1993⁶⁵ durante las obras de acondicionamiento de la fachada de la iglesia, entonces apareció la portada románica que estaba emparedada desde 1786. En ellos vemos en el lado derecho varias escenas bíblicas como la de los viñadores, entendida como la labor de los monjes que recogen con su esfuerzo los frutos del buen hacer desdeñando la herejía, o la de Balaam montado en su burra y bloqueándole el paso un ángel.

En el izquierdo en el capitel interior las figuras de unos dragones y en el exterior hay dos parejas que portan bandejas con unos bustos estando relacionados con el tránsito del alma justa, la cabeza del león es interpretada

⁶⁵ García García L. *Monasterio de san Zoilo...* op. cit., p. 24. Palencia, 2014.

como un exhortación al fiel para que se comporte adecuadamente y su presencia a la entrada del templo es un símbolo de protección y advertencia.

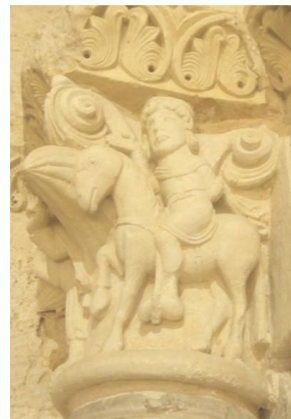

Capiteles del lado derecho de la portada románica: (1) Capitel del Ángel, (2) de los vendimiadores y (3) de Balaam

No obstante queremos destacar la influencia de la decoración califal del siglo X. Estos capiteles han sido ampliamente descritos en su contenido religioso y artístico⁶⁶.



(4) Capitel del lado interior izquierdo y (5 y 6) dos frentes del capitel exterior izquierdo

⁶⁶ Senra Gabriel y Galán J. L. *La portada occidental recientemente descubierta en el monasterio de san Zoilo de Carrión de los Condes*. AEA 265, 1994, pp. 58-67.

La decoración de los cimacios está ornamentada con palmetas entrelazadas, los de los capiteles 2 - 3 y 4, aparecen en la decoración del salón rico de M. al Zahra⁶⁷ y los 1-5 y 6 son las palmetas que aparecen en varias decoraciones de época califal.

En el capitel (5-6) vemos la cabeza de un león de frente, sus características son similares a las representadas en algunos capiteles califales (7) y en los botes y arquetas de marfil.



Detalle del león en un capitel (7) del Museo Arqueológico de Córdoba y detalle (8) del capitel (5 – 6) de S. Zoilo



(9) Palmetas en decoración califal y (10) palmetas en tapas de sarcófago del siglo XI en S. Zoilo.

Las palmetas las encontramos presentes en un inicio de decoración de una de las tapas de sarcófago de la familia de los condes de Carrión (10), este dibujo es muy común en los ataífores califales del siglo X y en la decoración de Madinat al Zahra (9), Vemos una clara influencia del arte califal en la decoración del monasterio durante el siglo XI.

⁶⁷ Pavón Maldonado B. *El arte hispanomusulman en su decoración floral*. Madrid, 1990, nº 51, p.75.

BIBLIOGRAFÍA

- Ahmed Mahmoud Dokmak y Zeinak Shawky Sayed. *Aportaciones a la epigrafía árabe en el arte románico español*. 2015.
- Alfonso X el Sabio. *Las cuatro partes de la primera crónica de España que mandó componer Alfonso el Sabio*. Zamora, 1541.
- Aranda Doncel J. *Culto y devoción a los mártires en la Córdoba del siglo XVI*. Simposium El Escorial.
- Archivo Municipal de Córdoba *Actas Capitulares*. Libro 110 (año1600) y 223 (año 1714).
- Barón Faraldo A. *El conde Pedro Ansúrez, poder y dominio aristocrático en León y Castilla durante los siglos XI y XII*. VA-2013
- Del Valle Curieses R. *Carrión de los Condes durante la guerra de la Independencia* Palencia 2013. Separata nº 84 Academia Palentina de Historia, Letras y Bellas Artes. Institución Tello Téllez de Meneses.
- Del Valle Curieses R. *A orillas del Carrión*.
- Fernández Martín L. *La diócesis de Palencia durante el reinado de José Bonaparte 1808-1813*.
- Galán y Galindo A. *Marfiles medievales del islam*. Córdoba, 2005.
- Galán y Galindo A. *La caja árabe de Carrión de los Condes, una hipótesis histórica*. Arte Arqueología e Historia nº 12. Córdoba, 2005.
- García García L. *Evolución del patrimonio religioso en Carrión de los Condes, desde la baja Edad Media hasta nuestros días*. Tesis doctoral 2012. Universidad de Valladolid.
- García García L. *Monasterio de San Zoilo de Carrión de los Condes*. Palencia, 2014.
- Khaled Soufi. *Los banū Yāhwar en Córdoba*. Real Academia de Córdoba, 1968.
- Maillo Salgado F. *La caída del califato de Córdoba y los reyes de Taifa*. Estudio, traducción y notas (Bayān al Mugrib). Salamanca, 1993.
- Manuscrito iniciado en el siglo X. *Martirologio del monasterio de San Zoilo*, Obispado de Palencia.
- Mariana Navarro A. *Sancti Viatores: predicaciones, visiones, apariciones y traslado de reliquias*. Universidad de Tucuman, 2012.
- M. Roa. *Flos Sanctorum. Fiestas i santos naturales de la ciudad de Córdoba*. Sevilla, 1615.
- Menéndez Pidal R. *Historia de España*. Tomos IV y VI. Madrid, 1982.

- Menéndez Pidal R. *La España del Cid*. Vol I-II. Madrid, 1969.
- Montoya Tejada B. y Montoya Díaz B, *Marfiles cordobeses*. RACO. Córdoba, 1979.
- Morales Ambrosio de, *Viaje por orden del rey Felipe II a los reinos de Castilla, León Galicia y principado de Asturias*. RAH. Copia manuscrita del original del Real Monasterio del Escorial.
- Partearroyo Lacaba C. *Estudio histórico-artístico de los tejidos de al-Andalus y afines*. Instituto Valencia de D. Juan.
- Pavón Maldonado B. *El arte hispano-musulmán en su decoración floral*. Madrid, 1990.
- Pérez Celada J. A. *Documentos de San Zoilo de Carrión*. Palencia, 1985.
- Reinhart P. Dozy *Historia de los musulmanes de España*, IV. Madrid, 1982.
- Sánchez Feria B. *Palestra Sagrada memorial de Santos de Córdoba*. Tomos I-IV. Córdoba, 1772.
- Santos Urbaneja F. *San Zoilo un mártir cordobés en el camino de Santiago*. Arte Arqueología e Historia nº 12. Córdoba, 2005.
- Santos Urbaneja F.S. *Zoilo un mártir cordobés en el camino de Santiago*. 2003
- Senra Gagriel y Galan J. L. *Dos telas islámicas encontradas en el monasterio de san Zoilo de Carrión de los Condes*.
- Senra Gagriel y Galan J.L. *La portada occidental descubierta en el monasterio de san Zoilo de Carrión de los Condes* AEA. 265 1994 pp.58-67.
- Yepes Fray Antonio. *Crónica de la orden de San Benito*. Tomo VI. Valladolid, 1617
- Junta de Castilla la Mancha. *Tejidos hispano Musulmanes. Tejido I azul, Tejido II Rojo*. Monasterio de S. Zoilo, Carrión de los Condes Palencia.

LA GEOMETRÍA EN EL SALÓN RICO DE *MADINAT AL-ZHARA*.

FRANCISCO RIOBÓO CAMACHO.

Arquitecto de la Consejería de Cultura
de la Junta de Andalucía.

RESUMEN:

Continuando el trabajo iniciado en *Al-Mulk* 13, en Madinat al-Zhara se comprueba en la configuración de espacios alargados, como es el caso de salones y naves basilicales, la continuidad de utilización de proporciones geométricas; que curiosamente veremos su reiteración en la arquitectura cristiana del Valle del Serrablo.

El estudio geométrico del Salón Rico, de su planta y alzados, evidencia un profundo conocimiento geométrico y matemático.

PALABRAS CLAVE: arquitectura, geometría, proporción, números irracionales.

GEOMETRY IN THE "SALON RICO" OF MADINAT AL-ZHARA

SUMMARY:

Continuing the work started in *Al-Mulk* 13, in Madinat al-Zahra is checked in the configuration of elongated spaces, such as lounges and basilica's floor, the continuity of use of geometric proportions; that we could curiously see its reiteration in Christian architecture of Serrablo Valley.

The geometrical study of the "Salón Rico", with its plant and elevations, shows a deep geometric and mathematical knowledge.

KEYWORDS: architecture, geometry, proportion, irrational numbers.

* * *

I. ¿Existió la geometría en el trabajo del arquitecto medieval? La investigación parte de los escasos testimonios gráficos y materiales, así como del estudio geométrico de algunos de nuestros monumentos, para reconocer a la etapa medieval un conocimiento de la geometría, de los números y proporciones que de ésta se derivan, así como la utilización de sencillas figuras geométricas como argumento para conformar una idea de arquitectura. Conocimiento y praxis que evoluciona y cambia en el tiempo, si bien alcanza su máximo nivel en el califato de Córdoba, también se recibe una herencia visigoda anterior e igualmente se proyecta al futuro de su permanencia en lo mozárabe y especialmente en lo mudéjar.

En el renacimiento inicia su decadencia hasta desaparecer en nuestra memoria en la actualidad, lo que he llamado "la geometría olvidada"⁶⁸ en la tesis doctoral iniciada que, con independencia de sus resultados finales, apuesta por el estudio geométrico como otra forma de aproximación al conocimiento de nuestros monumentos.

A todos nos puede sugerir la idea o el atractivo de intentar explorar los criterios utilizados por el maestro o arquitecto medieval para abordar el diseño, la composición y las proporciones utilizadas. Cuestión que si en su tiempo era un secreto absoluto, hoy además distanciado desde múltiples perspectivas, es un objetivo imposible. No sólo se trata del tiempo transcurrido, todo ha cambiado: los instrumentos de trabajo y de representación, el concepto de medida o escala, el conocimiento geométrico y su utilización para el diseño... dos mundos distintos, en la que nuestra modernidad va abriendo nuevos caminos y dejando atrás perdidos de nuestra memoria muchos conocimientos ancestrales, especialmente en lo relativo al conocimiento geométrico, de los números y proporciones que las formas geométricas más sencillas nos generan, con el entendimiento de que geometría y números son una sola cosa.

En el mundo medieval sabemos que lo geométrico es algo trascendente y que juega un papel determinante del conocimiento de la época (Fig. 1). No es objeto de este trabajo abordar sus importantísimos precedentes, ni la evolución de un conocimiento geométrico teórico o matemático, sólo nos interesa adentrarnos en esa práctica concreta en que la arquitectura recurre a una geometría sencilla para su trazado y composición. Artesanos⁶⁹ y Arquitectos⁷⁰

⁶⁸ Denominación del autor y preocupación por el conocimiento de la geometría y de su utilización o no, por el arquitecto, en la arquitectura medieval.

⁶⁹ Entendido desde la ejecución de un trabajo artesanal especializado concreto, como partes de una obra: de albañilería, cantería, carpintería...

tienen un conocimiento de una geometría aplicada que sus trabajos específicos les requieren; y donde los arquitectos deben destacar con sus obras, como expone D. Manuel Ocaña Jiménez: ..., en aquella época, a igual que había ocurrido hasta entonces y seguiría ocurriendo todavía durante varios siglos después, los arquitectos eran considerados como meros maestros de obras aventajados, que descollaban sobre su compañeros de profesión...⁷¹

Nos adentramos en un campo, el arquitecto y el proyecto en la etapa medieval, de gran dificultad y complejidad. Pero hablando del proyecto de monumentos medievales, debemos aclarar que tal vez se trate de todo lo contrario, del concepto "no proyecto" en el sentido que hoy se podría entender, y por lo tanto de la "no representación", "no medidas", "no escalas", y en definitiva de otra metodología de trabajo muy diferente a la que conocemos.

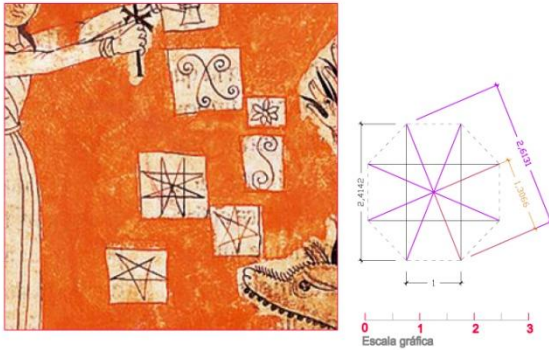

Fig. 1. Dibujo geométrico F. Riobóo. (FUENTE: Detalle de Beato de Liébana. Códice Lorvao 1.189) Resulta pues sugerente, comprobar el recurso a la geometría en este Beato de Liébana, donde la lucha con el monstruo se realiza con el cáliz en la mano izquierda y el crismón en la derecha, pero también con la presencia de un conjunto de dibujos geométricos: una flor heptagonal, las estrellas de puntas pentagonal y hexagonal, la S y la X, figuras muy conocidas y utilizadas en la tradición artesanal mozárabe.

pentágono, hexágono, octágono, decágono... así como de las agrupaciones de círculos tangentes entre sí que los anteriores permiten, de su construcción y especialmente de las características intrínsecas que permanecen inalterablemente entre sus partes: entre diámetros, lados, diagonales, círculos

⁷⁰ Entendido como el que concibe globalmente la obra, ya se llame maestro, alarife o geómetra.

⁷¹ OCAÑA JIMENEZ, M, *Arquitectos y mano de obra en la construcción de la gran mezquita de Occidente*, Boletín de la Real Academia de Córdoba, nº 102, Enero-Diciembre 1.981, p.100.

inscritos o circunscritos. Con esta intención es de interés conocer el trabajo de Luca Paccioli⁷² que documenta el conocimiento geométrico de la etapa medieval precedente. (Fig. 2)

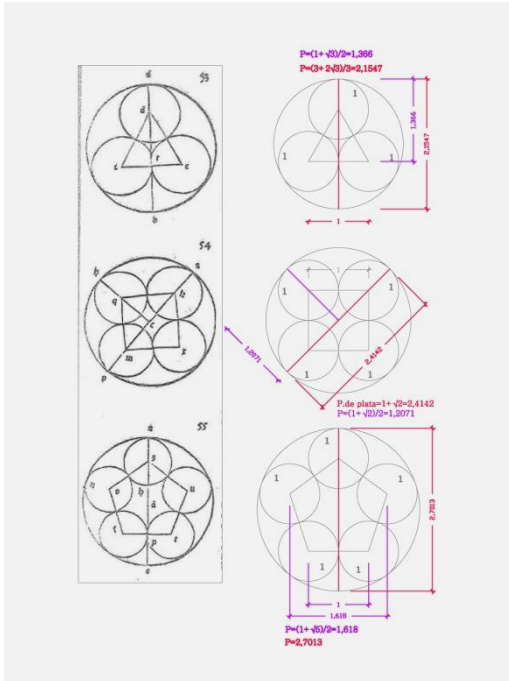

Fig. 2. Zonas redibujadas F. Riobóo. (FUENTE: Luca Paccioli. Summa de Arithmetica Geometría Proportione et Proportionalità. 1.494.)

Luca Paccioli recopila un conocimiento geométrico medieval. En este caso comprobamos geoméricamente que: los tres círculos en forma circular nos relaciona con $\sqrt{3}$; los cuatro círculos en forma circular nos relaciona con $\sqrt{2}$ y los cinco círculos en forma circular nos relaciona con $\sqrt{5}$.

Pero ¿qué conocimiento geométrico tenemos hoy en nuestra actualidad? Si dibujamos un triángulo equilátero circunscrito a un círculo de diámetro la unidad ¿cuál es el diámetro del nuevo círculo generado que inscribe al equilátero? La pregunta ahí está planteada, la respuesta no habrá sido tan fácil en el contexto de nuestro escaso conocimiento geométrico. (Fig. 3)

Para empezar a comprender estas cuestiones, abrimos un compás cuanto queramos, dibujamos un círculo y ya ha quedado definida la unidad, a partir de ahí empezamos a dibujar un equilátero, un cuadrado, un pentágono y constatamos que empiezan a emerger los primeros números enteros: 1, 2, 3... e igualmente los irracionales: $\sqrt{2}$, $\sqrt{3}$, $\sqrt{5}$..., todos relacionados a la unidad de origen. Así pues, hoy día no comprendemos el concepto de la unidad (el 1), que lo asociamos a un número más que nos sirve para contar o para realizar operaciones algebraicas, pero no vislumbramos a comprender el concepto de unidad geométrica como generador de todos los demás números.

⁷² PACCIOLI, L., *Summa de Arithmetica Geometria Proportioni et Proportionalità*, 1.494, *Divina Proportione*, 1498.

Pero la unidad no es una unidad de medida, es algo abstracto que puede ser tan pequeña o tan grande como queramos, que sólo adquiere una dimensión real cuando ésta se acota físicamente por el arquitecto. Lo que llamaremos "unidad" a lo largo del texto será un concepto que no quedará referenciado a un parámetro de medida concreto. La existencia de dos puntos A y B en el espacio, determina la unidad en el segmento AB que los une ($AB=1$). En esta unidad que definimos como polaridad entre dos puntos, ya está implícita la generación de todos los números, tanto los racionales como los irracionales.

La cuestión no es baladí, porque simplifica su entendimiento y la variedad de medidas que el arquitecto se encuentra al trasladarse de una a otra región. Evita una complicada metrología del estudio de nuestros monumentos y, en definitiva, encuadra con el tratado romano de arquitectura vitrubiano, cuyas proporciones se relacionan con un módulo de referencia, que el arquitecto ha de fijar.

Por último, debemos conocer el concepto de proporción entre dos magnitudes, que queda definida por la relación entre ambas, o sea su división. En la práctica arquitectónica se aplica a espacios rectangulares, que dividiendo la dimensión de su lado mayor entre la del menor genera un número mayor o igual a 1, que no tendrá magnitud alguna. Sobre este tema, la etapa medieval supone una evolución de la etapa precedente romana al utilizar formas geométricas en el establecimiento de la proporción. Las proporciones utilizadas

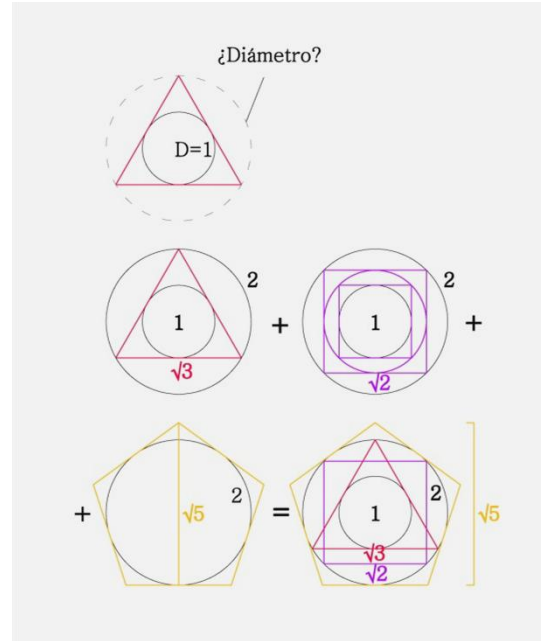

Fig. 3. Generación de números a través de las formas geométricas. Dibujo F. Riobóo.

Con este ejercicio básico podemos preguntarnos ¿cuál nuestro conocimiento actual de la perfección de la geometría? y llegar a comprender la capacidad de generar geoméricamente con exactitud los números irracionales.

por Vitrubio⁷³ son básicamente números enteros o fracción de ellos, mientras que en la etapa medieval la más intensiva utilización de la geometría hace que sean las formas geométricas, en general sencillas, las que fijan la proporción y de ello, la obtención de proporciones de números irracionales.

Así cuando trabajamos con el cuadrado o con el octógono es fácil obtener las proporciones y los números relacionados con $\sqrt{2}$, cuando es con el triángulo equilátero o hexágono obtener las dimensiones relacionadas con $\sqrt{3}$, y, por último, cuando utilizamos el pentágono o decágono obtener las relacionadas con $\sqrt{5}$.

II. El dibujo hecho en piedra. Existen multitud de documentos realizados en piedra, testimonio de ese trabajo artesanal que tiene una información geométrica precisa, como producto acabado, y que por lo tanto la piedra tallada, la lápida, el medallón, los rosetones, las celosías, han sido objeto de un trazado geométrico previo para su ejecución. Información que nos introduce en el contexto del conocimiento geométrico y de trabajo del artesano y por ende del arquitecto.

Así pues, en el arquillo decorativo del extremo del frente del caldarium del baño asociado a la vivienda de la Alberca en Madinat al-Zhara observamos un verdadero plano tallado en piedra, que permite comprobar con fiabilidad un diseño que partiendo de la unidad en el diámetro del arco, desarrolla un crecimiento circunscribiendo un cuadrado, obteniendo de este modo el resto de líneas principales de su composición y de sus proporciones; así la sucesión de diámetros es 1; $(1+\sqrt{2})/2=1,2071$; $\sqrt{2}=1,4142$. (Fig. 4)

En el arquillo de mármol decorativo perteneciente a la letrina situada al norte del Patio de la Pila, la sucesión de diámetros es: $\sqrt{5}-2=0,2361$; 1; $\sqrt{5}-1=1,2361$; $(\sqrt{5}-1)(\sqrt{5}-1)=1,5279$. El rectángulo donde se inscribe tiene la proporción áurea $P=(1+\sqrt{5})/2=1,618$. (Fig. 5)

III. Geometría en la arquitectura de Madinat al-Zahra. El trabajo que se presenta, como continuación del publicado en la revista anterior *Al-Mulk* 13, incide sobre la pregunta básica de si la geometría existió o fue determinante en el trabajo del arquitecto en Madinat al-Zahra. La casa Yafar, la casa de la Alberca, el Salón Basílica de la Terraza Superior y, por último, el Salón Rico (953 y 957) se encuadran en un periodo de reformas de la ciudad palatina al

⁷³ VITRUBIO POLIÓN, M.L., *Los diez libros de Arquitectura*. (Aunque también recurre a las formas geométricas para proporcionar el teatro o recurre al cuadrado para obtener la proporción raíz de dos.)

final del califato de Abderraman III y principios de Alhakan II, precedentes al trabajo que desarrollará este último en la ampliación de la mezquita alhama cordobesa.

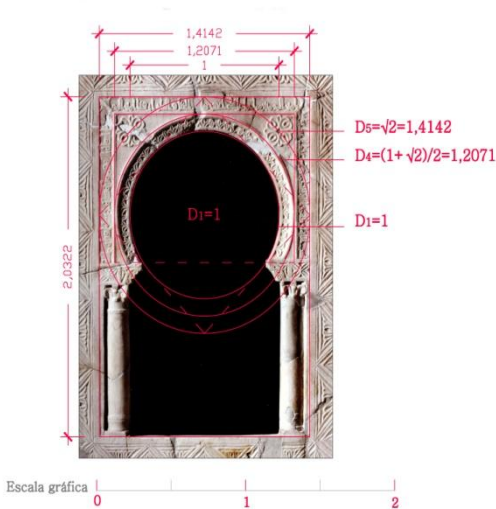

Fig. 4. Detalle del Arquillo decorativo extremo del frente del caldarium del baño asociado a la Vivienda de la Alberca. (FUENTE: *La ciudad califal de Madinat al-Zahra*. Antonio Vallejo Triano. Almuzara 2010. Ilustración 196, p.249) Se trata de un verdadero plano dibujado en la piedra. Lo que posibilita una exactitud en su medición e interpretación geométrica. En este caso medidas relacionadas con $\sqrt{2}$, respecto a la unidad que queda definida en el diámetro del arco.

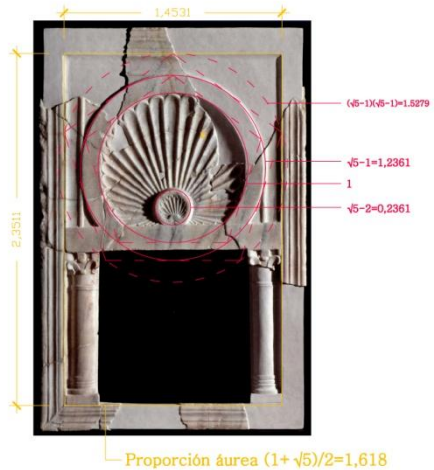

Fig. 5. Arquillo de mármol decorativo perteneciente a la letrina situada al norte del Patio de la Pila. (FUENTE: *La ciudad califal de Madinat al-Zahra*. Antonio Vallejo Triano. Almuzara 2010. Ilustración 198, p.251) En este caso comprobamos medidas relacionadas con la $\sqrt{5}$ y una clara proporción áurea del rectángulo principal.

El puente-acueducto de Valdepuentes. Asociado a la ciudad de Madinat al-Zhara, sobre una base romana se reconstruyó en época califal⁷⁴. El estudio geométrico de sus tres arcos muestra una secuencia de crecimiento de sus diámetros no arbitraria con $D1=1$ en el arco lateral oriental,

⁷⁴ VALLEJO TRIANO, ANTONIO, *Madinat al-Zahra: realidad histórica y presente patrimonial*, AWRAQ n° 7, 2013, p. 125.

$D2=(1+\sqrt{2})/2=1,2071$ en el arco lateral occidental y $D3=1+\sqrt{2}=2,4142$ en el arco central; que nos relaciona con proporciones contenidas en el octógono y utilizadas en la ampliación de Al-Hakan II en la Mezquita de Córdoba.

Es pues evidente una intencionalidad expresa de proporcionar los tres diámetros diferentes del Puente de Valdepuentes. El estudio geométrico refuerza que el dimensionado de los diámetros no es un resultado casual. (Fig.6)

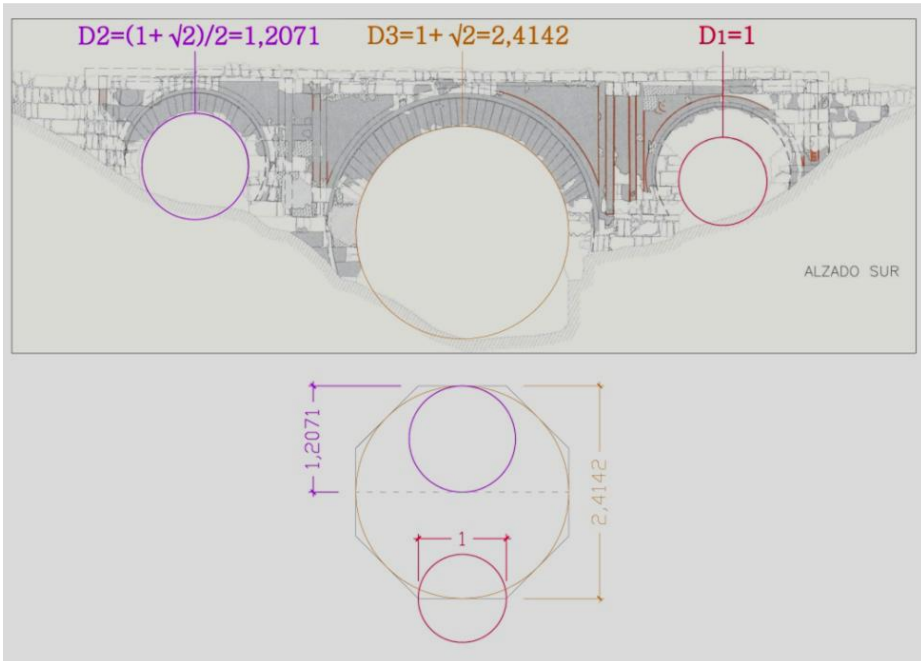

Fig. 6. Puente del acueducto de Valdepuentes. (FUENTE: *La ciudad califal de Madinat al-Zahra*. Antonio Vallejo Triano. Almuzara 2010. Fig. 6)

Interpretación geométrica de sus diámetros, como secuencia de medidas contenidas en el octógono: 1 ; $(1+\sqrt{2})/2$ y $1+\sqrt{2}$. No es una casualidad, esta proporcionalidad es totalmente intencionada.

La Casa Yafar. Incluida en el ámbito de reformas puestas en marcha por Abderramán III en el año 955, con una fuerte centralización administrativa, que culmina con ..., *el nombramiento de la figura de hayib en el primer año del Califato de al-Hakan, que asumirá la más alta dirección del aparato administrativo califal y, en consecuencia, la construcción de una residencia adecuada a su estatus. Esta amplia residencia del hayib Ya'far al-Siqlabi posee*

tres ámbitos arquitectónicos diferenciados y se levantó sobre el espacio ocupado previamente por tres viviendas que fueron demolidas.⁷⁵

La parte más significativa de la Casa Yafar es la que se corresponde con el acceso descentrado a un patio no cuadrado, con la proporción mínima $P=\sqrt{2}(\sqrt{3}-1)=1,0353$, y desde éste a un pórtico también descentrado en el patio. Esta portada emblemática y significativa de la casa Yafar queda compuesta por tres arcos sobre columnas de mármol y una composición de recercados de base geométrica pentagonal con proporciones conocidas: la primera que contiene los tres arcos con $P=2$ y la establecida en el recercado exterior con la proporción $P=\sqrt{5}-1=1,2361$. (Fig.7)

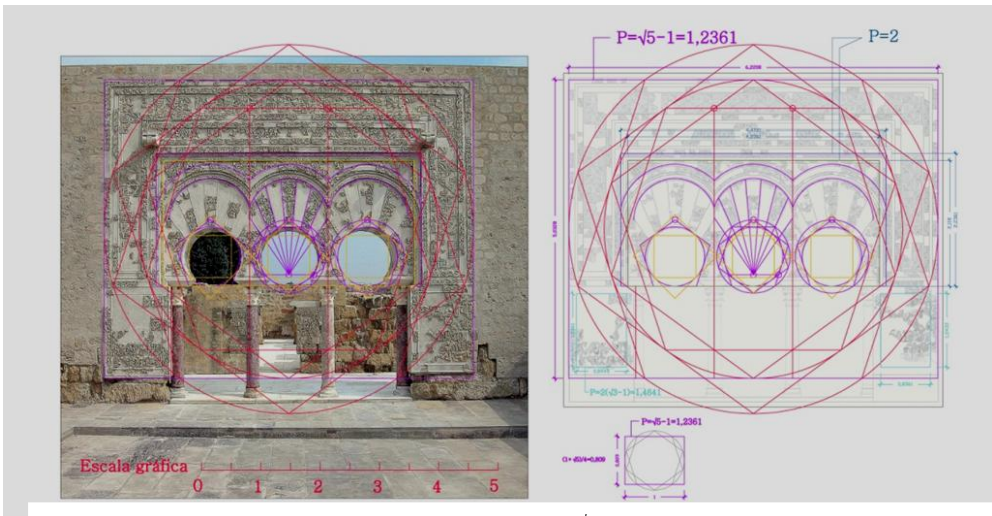

Fig.7. Portada de casa Yafar, de proporción $P=\sqrt{5}-1$ que nos relaciona con la forma pentagonal. (FUENTE: Web del conjunto arqueológico Madinat al-Zahra. Consejería de Cultura de la Junta de Andalucía).

La portada da acceso a una galería alargada con la proporción de planta $P=2\sqrt{3}=3,4641$, que acoge una estructura basilical de tres naves: nave 1 al Sur, nave 2 central y nave 3 al Norte; con la singular característica de no existir una simetría en la estructura de las naves, ya que la anchura de la nave 3 es mayor que la anchura de la nave 2, e igualmente, la anchura de la nave 2 es mayor que la anchura de la nave 1. La proporción de crecimiento entre la anchura de las naves es la conocida proporción $P=3(\sqrt{3}-1)/2=1,0981$, cuya ejecución queda

⁷⁵ VALLEJO TRIANO, A., *Madinat al-Zahra: realidad histórica y presente patrimonial*, AWRAQ nº 7, 2013, p.130.

identificada poco después en el espacio más representativo, y reservado al Califa, de la maqsura central de la mezquita de Alhakan II.⁷⁶

Aunque la nave central 2 mantiene su protagonismo arquitectónico al ser el eje de acceso, la nave más representativa por su anchura es la nave 3 (norte).

Ubicando la unidad de referencia en el ancho de la nave central y siendo la longitud igual para las tres naves de $(3+\sqrt{3})/2=2,366$, obtenemos las siguientes proporciones para las naves: para la nave 1 (nave Sur), **P nave 1** = $3\sqrt{3}/2=2,5981$; para la nave 2 (nave central), **P nave 2** = $(3+\sqrt{3})/2=2,366$ y para la nave 3 (nave Norte), **P nave 3** = $(3+2\sqrt{3})/3=2,1547$. (Fig. 8 y Fig.9)

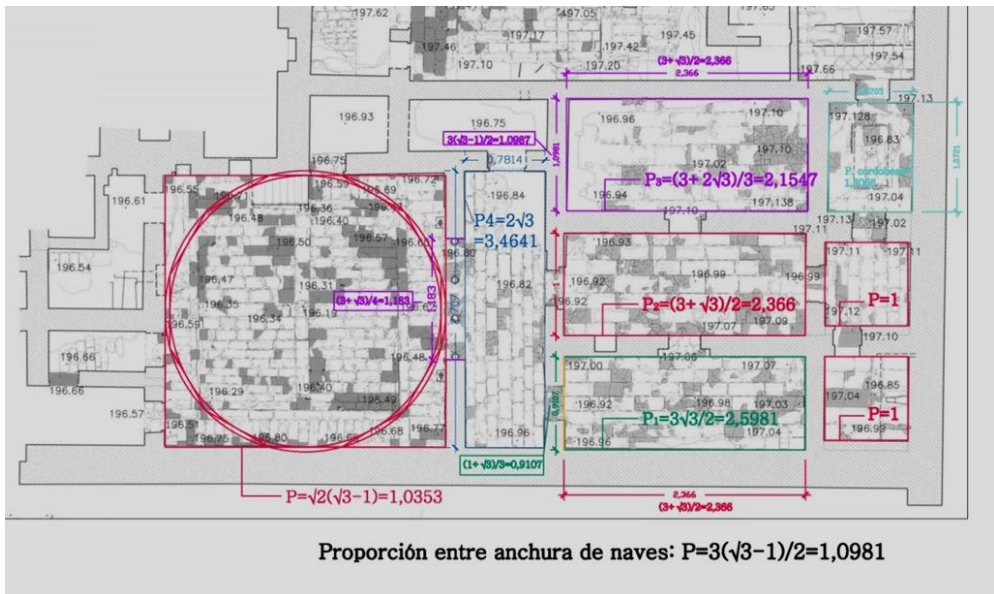

Fig.8. Detalle de la Casa Yafar. (FUENTE: Proyecto de restauración del arquitecto Pau Soler Serratos).

Planta parcial de la casa Yafar, probablemente la más representativa por las variaciones y falta de simetría que acontecen. Las naves se van jerarquizando desde el sur hasta el norte, incrementado su anchura con la proporción $P=3(\sqrt{3}-1)/2=1,0981$, lo que genera en las naves basilicales las proporciones: $P=\sqrt{3}/2=2,5981$ (en la nave Sur); $P=(3+\sqrt{3})/2=2,366$ (en la nave central) y $P=(3+2\sqrt{3})/3=2,1547$ (en la nave Norte).

⁷⁶ RIOBÓO CAMACHO, F. *La Qubba no cuadrada*, Revista Al-Mulk n° 13, 2015, pp. 82-83.



Fig.9. Portada de Alhakan II. Mezquita de Córdoba. Siglo X.
Comprobamos en recercados de alfiles, por duplicado y en la misma portada, la proporción $P=3(\sqrt{3}-1)/2=1,0981$.

La casa de la Alberca. En la casa de La Alberca se han identificado en los espacios principales de la misma conocidas proporciones. Así, en los dos salones occidentales se utiliza la proporción $P=1+\sqrt{3}=2,7321$ y en los dos salones orientales se utiliza la proporción, relacionada con la áurea, $P=(3+\sqrt{5})/2=2,618$. Igualmente, en el estudio geométrico de la portada occidental del Patio de la Alberca se identifica en el alfiz la proporción $P=1+\sqrt{2}=2,4142$. (Fig. 10 y Fig.11)

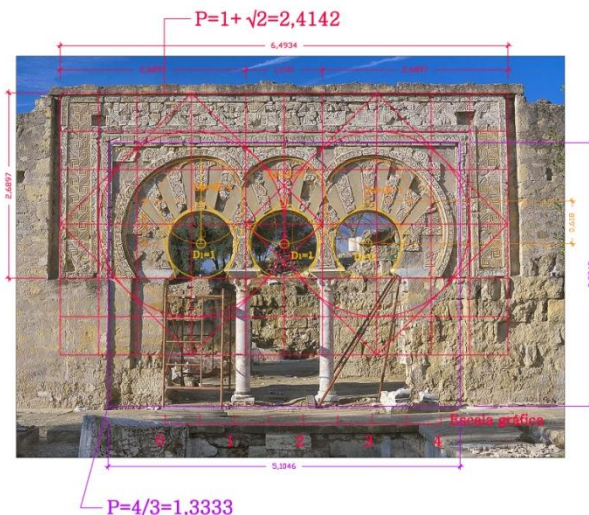

Fig. 10. Portada occidental de la Casa de la Alberca. (FUENTE: Web del conjunto arqueológico Madinat al-Zahra. Consejería de Cultura de la Junta de Andalucía)
En esta portada vemos el diseño proporcionado de los diámetros de los arcos entre el diámetro unidad $D=1$, donde queda fijada la unidad, y diámetro del siguiente arco $D=\sqrt{5}-1=1,2361$. De otro lado quedan identificadas las proporciones en recercados de alfiles: $P=1+\sqrt{2}=2,4142$ y $P=4/3=1,3333$.

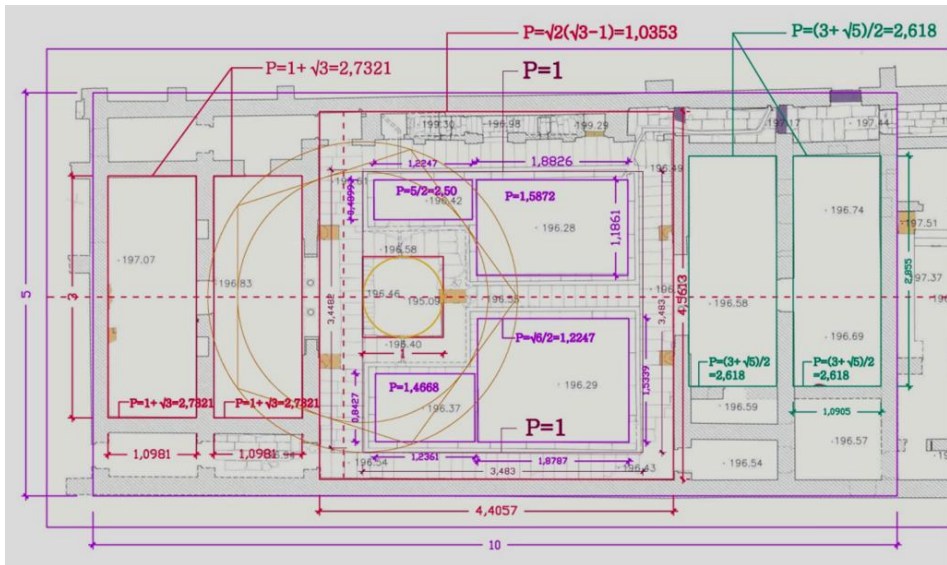

Fig.11. Casa de la Alberca. (FUENTE: Planimetría del arquitecto Pau Soler Serratos).

Interpretación geométrica de su planta, donde interesa señalar la proporción de las dos salas occidentales ($P=1+\sqrt{3}=1,7321$), e igualmente, la proporción de las dos salas orientales ($P=(3+\sqrt{5})/2=2,618$).

Salón basilical de la terraza superior. La estructura arquitectónica es de tipo basilical de cinco naves perpendiculares a una nave longitudinal transversal que sirve de acceso a todas las anteriores y que queda rematada en sus extremos por saletas a fachada. De estas cinco naves se resaltan y diferencian arquitectónicamente las tres centrales que componen un espacio unitario, que tiene la proporción $P=2\sqrt{3}/3=1,1547$. Aquí vemos con claridad la utilización de esta proporción, de igual forma que lo es utilizada en el espacio basilical de tres naves centrales del Salón Rico. Es curioso comprobar la utilización de la misma proporción anterior para dimensionar el gran jardín fronterero del Salón Basilical de la Terraza Superior.

De otro lado, la proporción de la nave central es $P=1+\sqrt{3}=2,7321$ y la proporción del conjunto de edificación basilical de 5 naves y la nave transversal es la proporción $P=\sqrt{2}=1,4142$. (Fig.12)

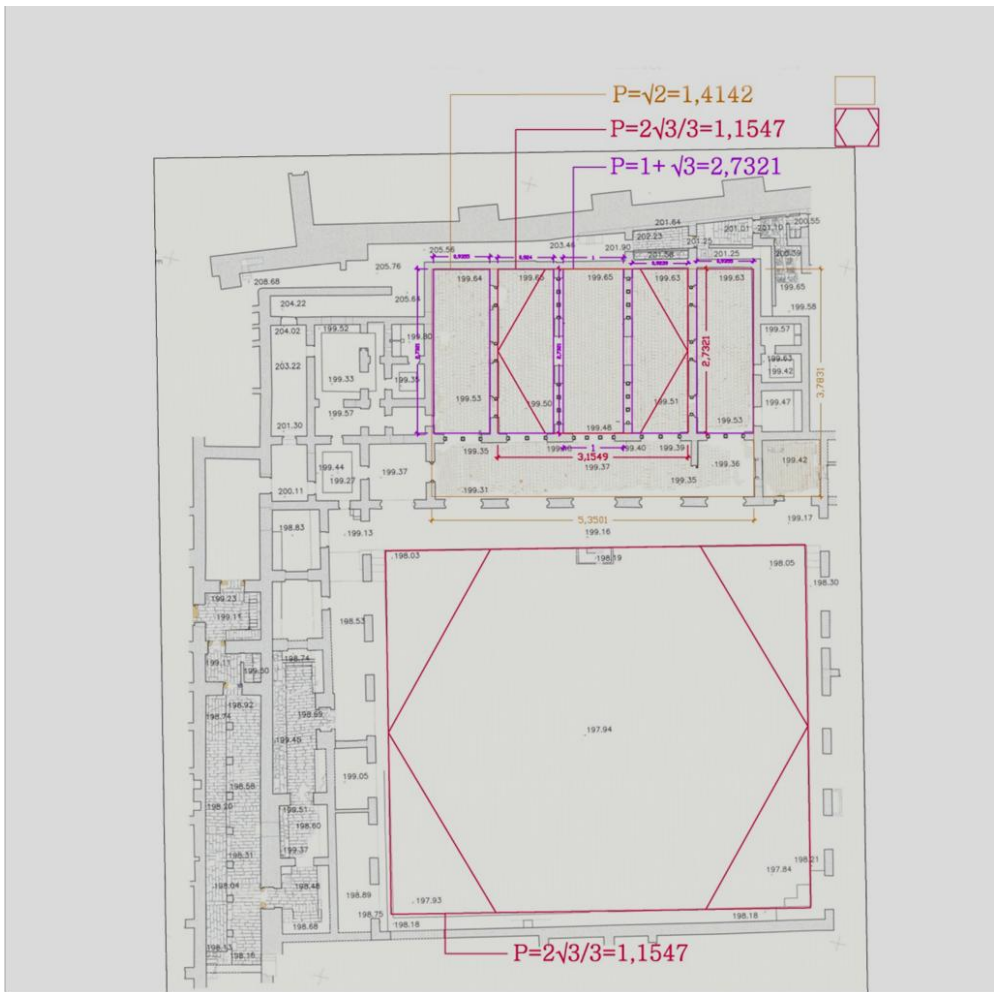

Fig. 12. Planta del salón basilical superior. (FUENTE: *La ciudad califal de Madinat al-Zahra*. Antonio Vallejo Triano. Almuzara 2010. Fig. 42)

Estudio geométrico de su planta, donde se resalta la utilización de la proporción llamada "Salón Rico" ($P=2\sqrt{3}/3$)1,1547, utilizada tanto en el conjunto basilical de tres naves de igual forma que en el Salón de Abderramán III, como en el gran jardín rehundido delantero a su fachada.

Patio de los Pilares. (Fig.13)

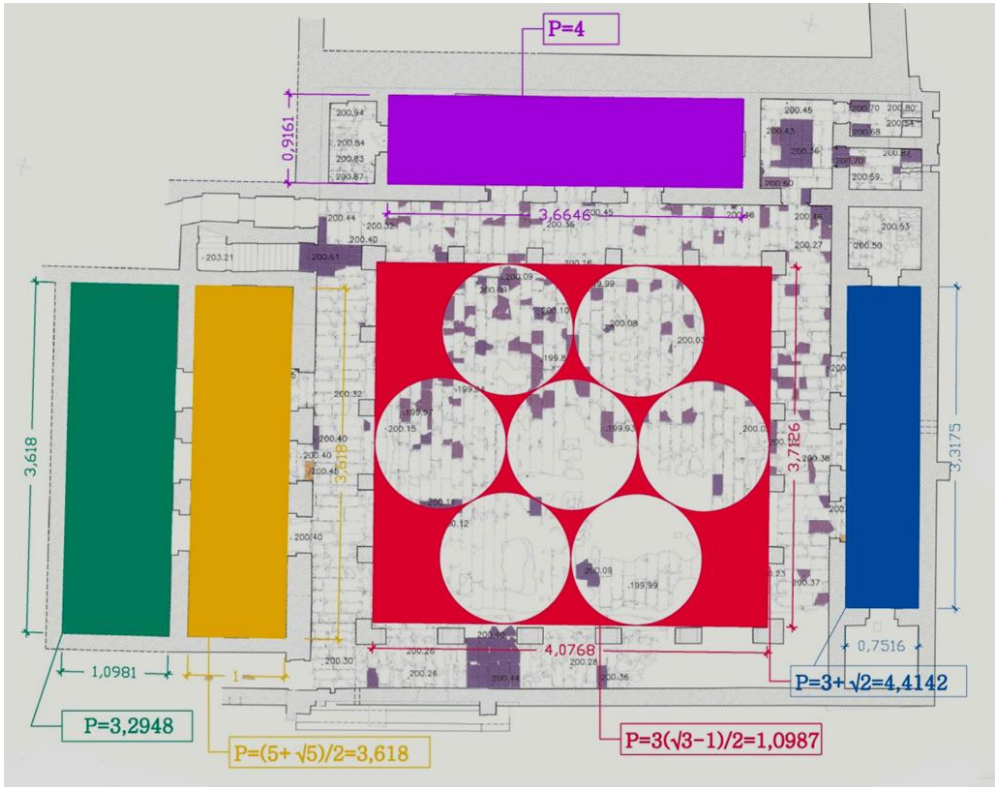

Fig.13. Planta del Patio de los Pilares. (FUENTE: *La ciudad califal de Madinat al-Zahra*. Antonio Vallejo Triano. Almuzara 2010. Fig. 43)

Estudio geométrico de su planta, donde identificamos las proporciones: en el Patio $P=3(\sqrt{3}-1)/2=1,0987$ y en salones: $P=(5+\sqrt{5})/2=3,618$; $P=4$ y $P=3+\sqrt{2}=4,4142$.

IV. El Salón Rico de Abderramán III.

El espacio arquitectónico del Salón Rico se subdivide en el espacio central y más representativo compuesto de nave transversal de acceso (E2) y tres naves longitudinales dispuestas transversalmente a la primera (E5, E6 y E7). La nave transversal (E2) de mayor anchura, le sigue en anchura la central (E6) y a continuación la anchura de las extremas (E5 y E7). Estas anchuras quedan proporcionadas siguiendo la ya conocida proporción de los siete círculos, o sea, $P=\text{ancho E2}/\text{ancho E6} = \text{ancho E6}/\text{ancho E5} = 3(\sqrt{3}-1)/2=1,0981$.

De otro lado, la proporción de la nave central del Salón Rico, la más representativa del complejo, es la proporción de la nave 6, $P_6=1+\sqrt{3}=2,7321$. Y la proporción de las naves laterales E5 y E7 es la siguiente: $P_5=P_7=3$.

El conjunto basilical de tres naves, formado por E5, E6 y E7, que conforma el espacio de recepción de mayor simbolismo queda proporcionado por la proporción llamada Salón Rico⁷⁷, que recordamos es $P=3(\sqrt{3}-1)/2=1,1547$, y que como hemos visto ha sido utilizado también en el conjunto de las tres naves centrales del Salón Basilical de la Terraza Superior.

En los extremos laterales, los espacios E1 y E3 de proporción no cuadrada, siguen la proporción pentagonal $P=1,0515$.

Los espacios E4 y E8, quedan definidos por la proporción $P=4\sqrt{3}/3=2,309$.

Las cabeceras finales de estas naves extremas E9 y E10 tienen la proporción cuadrada, o sea, $P=1$. (Fig.14 y Fig.15)

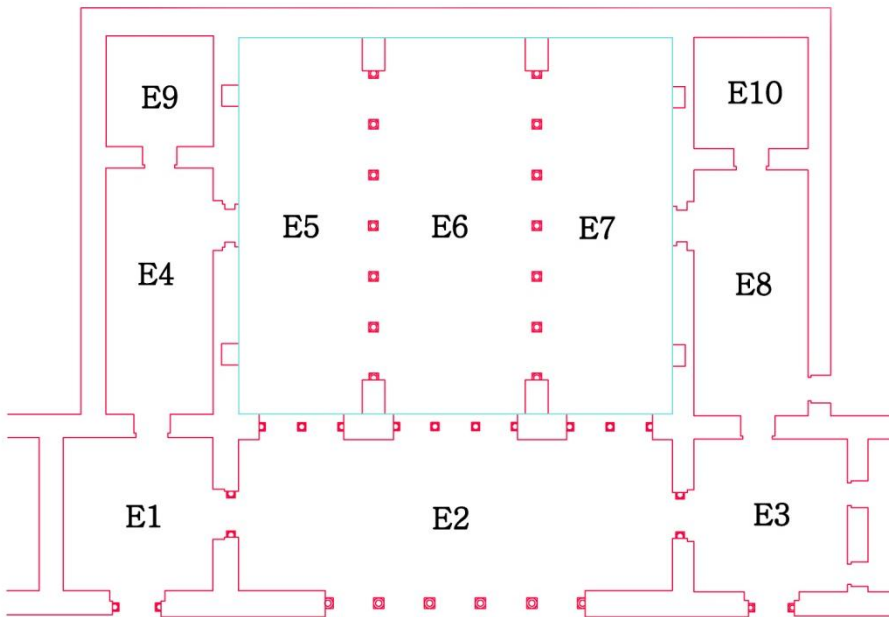

Fig. 14. Planta esquemática del Salón Rico de Madinat al-Zhara. Numeración de sus espacios.

⁷⁷ *idem.* p.90. Denominación del autor.

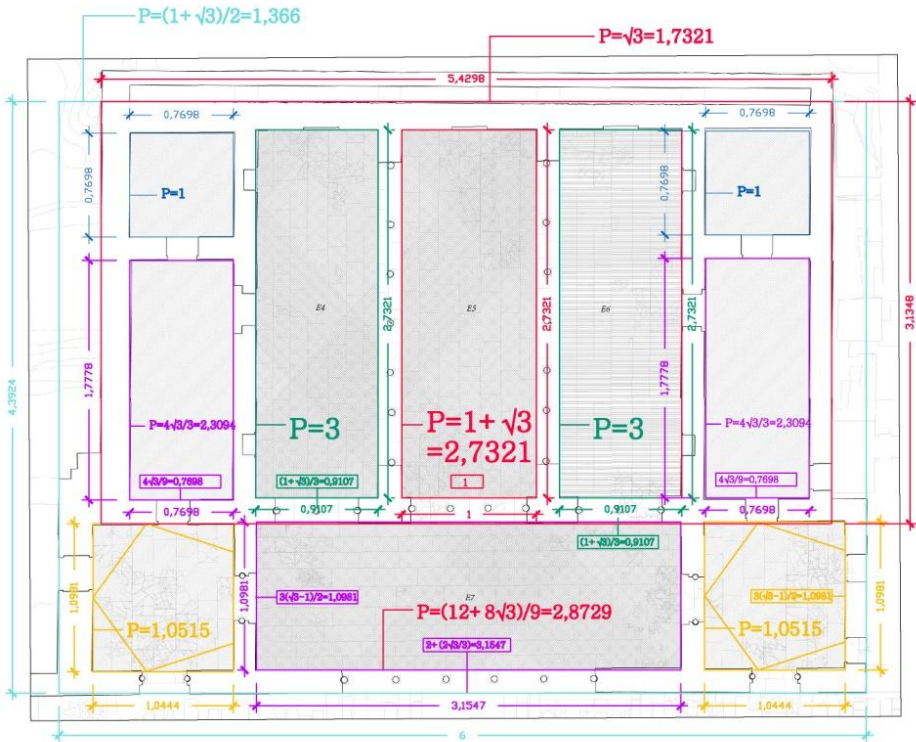

Fig. 15. Planta del Salón Rico de Madinat al-Zahra. (FUENTE: Proyecto Ejecución para la intervención en el Salón de Abd al-Rahman III, julio 2013, Arquitecto Pau Soler Serratos).

Interpretación geométrica de proporciones en los espacios de su planta.

A modo de conclusión, no vamos a enumerar las proporciones geométricas identificadas en el transcurso de esta presentación, pero sí es importante para una comprensión de globalidad entender que las proporciones descritas en este trabajo, responden a una continuación de la temática ya iniciada en el artículo "La qubba no cuadrada"⁷⁸ que se completan con la identificación de proporciones alargadas, propias de esta arquitectura basilical y de salones presentes en la ciudad califal de Madinat al-Zahra, como ésta selección que a modo de conclusión resaltamos: $P=(1+\sqrt{5})/2=1,618$ (Proporción áurea) (Fig. 16); $P=\sqrt{3}=1,7321$ (Fig. 17); $P=2$ (proporción duplica) (Fig. 18);

⁷⁸ *idem*, pp.75-101.

$P=(3+2\sqrt{3})/3=2,1547$ (Fig. 19); $P=\sqrt{5}=2,2361$ (Fig. 20); $P=1+\sqrt{2}=2,4142$ (Fig. 21) (proporción de plata); $P=(3+\sqrt{5})/2=2,618$ (Fig. 22); $P=1+\sqrt{3}=2,7321$ (Fig. 23); $P=3$ (Fig. 24); $P=2+\sqrt{2}=3,4142$ (Fig. 25); $P=2+\sqrt{3}=3,7321$ (Fig. 26).

Estas proporciones alargadas, junto con las estudiadas en *Al-Mulk* nº 13 nos muestra un amplio abanico de proporciones. Lo importante aquí sería, resaltar como obvio, que la arquitectura no se rige por una proporción única, como pensábamos inconscientemente cuando hablábamos de la proporción cordobesa, sino de múltiples proporciones de origen geométrico que simultáneamente nos conecta al mundo de las matemáticas y de los números infinitos, los irracionales, especialmente los relacionados con $\sqrt{2}$, $\sqrt{3}$ y $\sqrt{5}$.

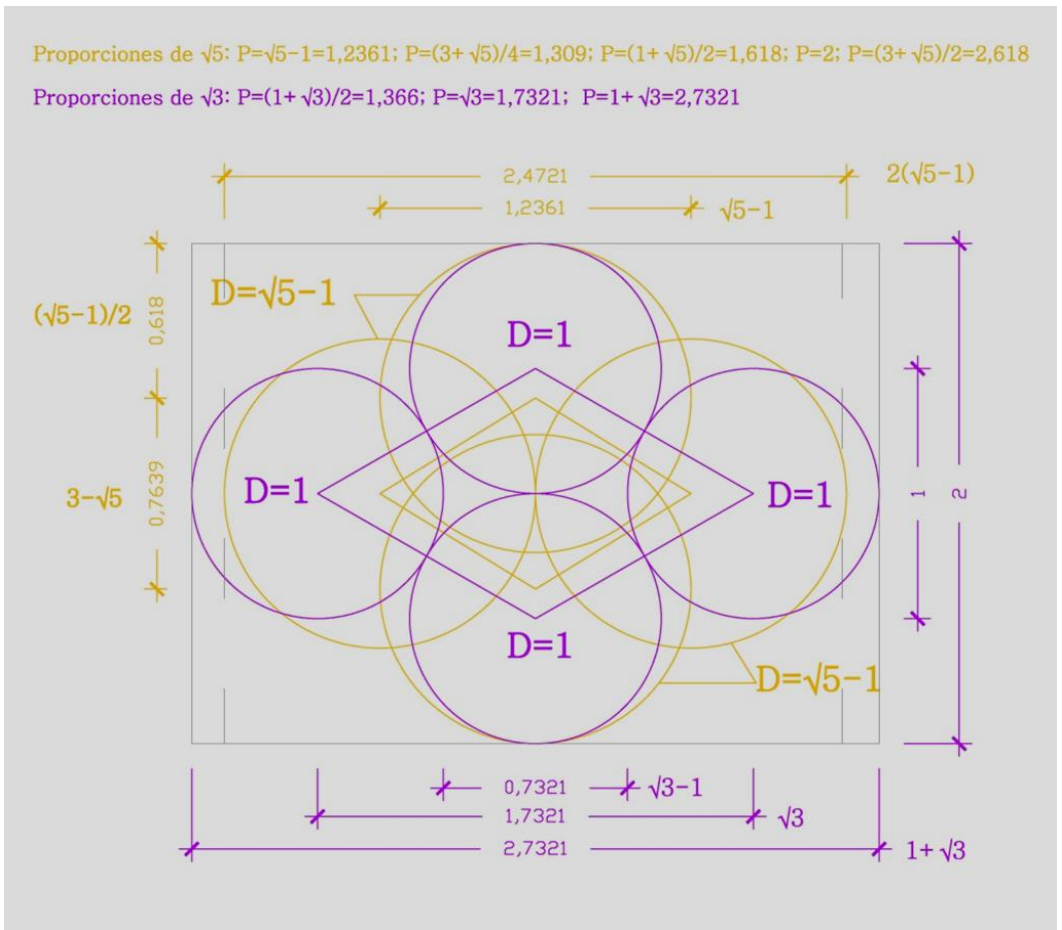

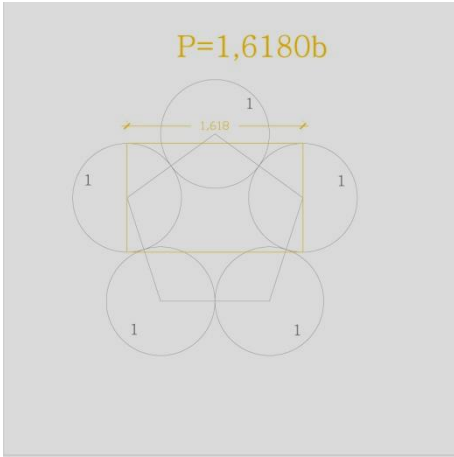

Fig.16. Proporción áurea:
 $P=(1+\sqrt{5})/2=1,618$.

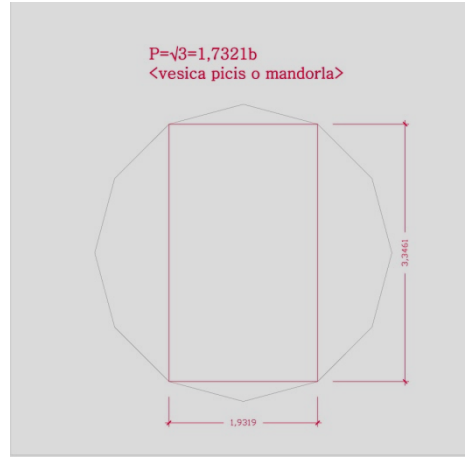

Fig.17. Proporción de raíz de tres:
 $P=\sqrt{3}=1,7321$.

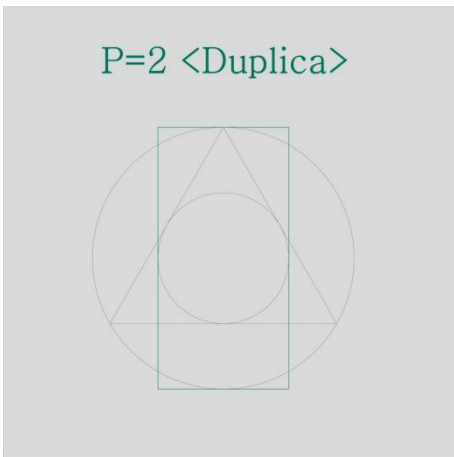

Fig.18. Proporción duplica: $P=2$.

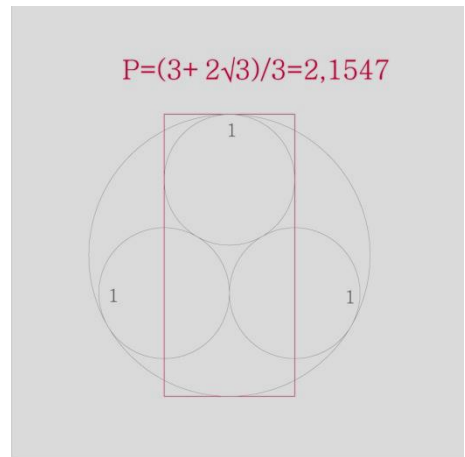

Fig.19. Proporción
 $P=(3+2\sqrt{3})/3=2,1547$.

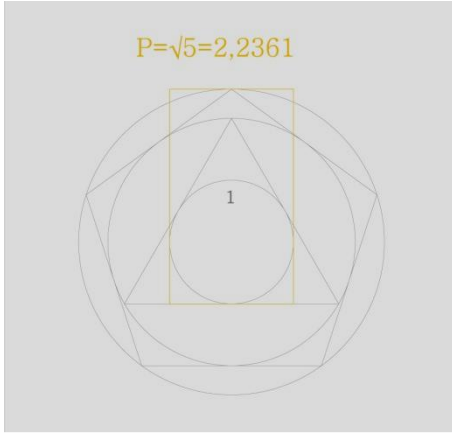

Fig.20. Proporción raíz de cinco:
 $P=\sqrt{5}=2,2361$.

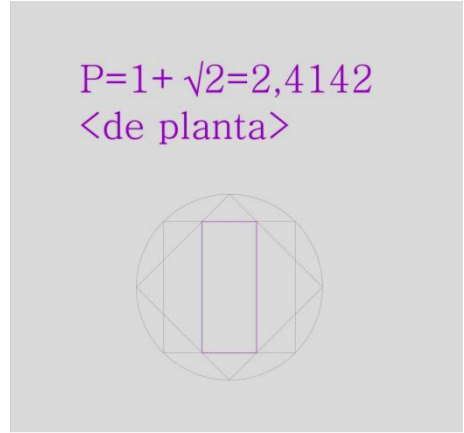

Fig. 21. Proporción de plata,
 $P=1+\sqrt{2}=2,4142$.
 <de planta>

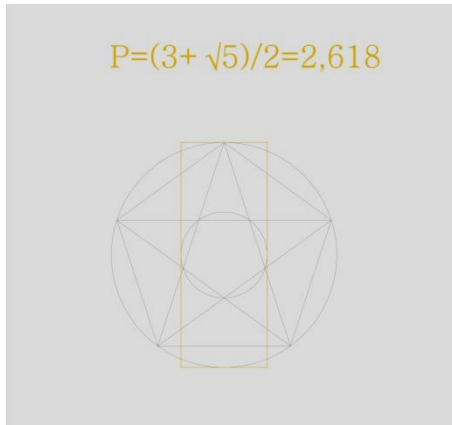

Fig.22. Proporción:
 $P=(3+\sqrt{5})/2=2,618$.

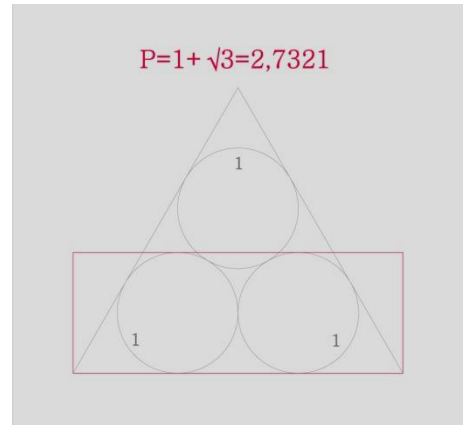

Fig.23. Proporción: $P=1+\sqrt{3}=2,7321$.

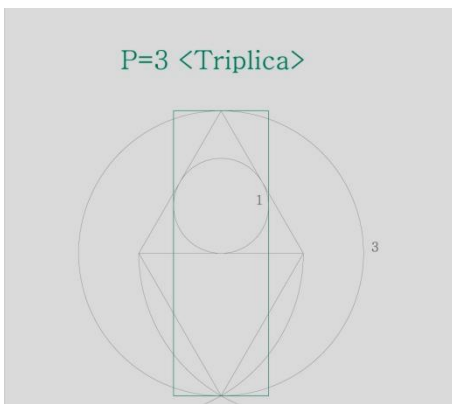

Fig.24. Proporción tripla: $P=3$.

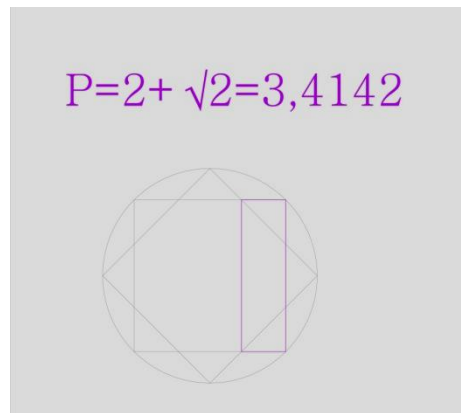

Fig.25. Proporción: $P=2+\sqrt{2}=3,4142$.

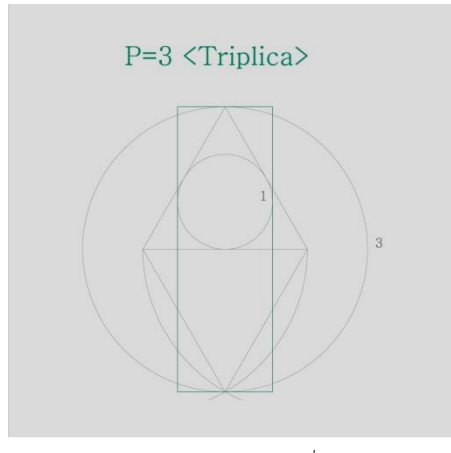

Fig.26. Proporción: $P=2+\sqrt{3}=3,7321$.

Ejercicio geométrico de globalidad. Como veremos a continuación en el Salón Rico, no se trata tan sólo de la proporción geométrica de una u otra habitación, de forma aislada del resto, sino que expresamente existe un ejercicio de globalidad de diversas geometrías que se solapan para determinar las proporciones exteriores e interiores.

Así en la Fig.27, vemos el Salón Rico, cuyo espacio interior más representativo está constituido por el espacio basilical de tres naves -sin cabecera separadas por dos pórticos de arcos de herradura con columnas-, que queda definido por un rectángulo que delimita un hexágono en cuyos vértices dibujamos seis círculos de diámetro 6 unidades ($D3=6$).

La unidad queda fijada en el diámetro del arco que preside la cabecera de la nave central del citado salón ($D1=1$), o sea, el espacio más emblemático donde se ubicará el Califa en las recepciones. La proporción entre este arco central establecido como unidad y los arcos de las cabeceras de ambas naves anexas oriental y occidental, tiene la proporción $P=\sqrt{5}-1=1,2361$.

El espacio conformado por las tres naves basilicales centrales que conforman el Salón Rico (E5, E6 y E7) tiene la proporción $P=2\sqrt{3}/3=1,1547$, que tendrá su repercusión en la arquitectura mozárabe de San Baudelio de Berlanga⁷⁹.

⁷⁹ *Idem*, pp. 90-91.

De igual forma, conviene señalarse la relación con uno de los graffiti geométricos identificados en San Miguel de Escalada (León)⁸⁰. La precisión denota que están trazados con compás y la comprobación geométrica realizada establece una proporción entre sus diámetros de $P=2\sqrt{3}/3=1,1547$, o sea, la proporción entre círculo circunscrito y círculo inscrito a un hexágono. (Fig. 28)

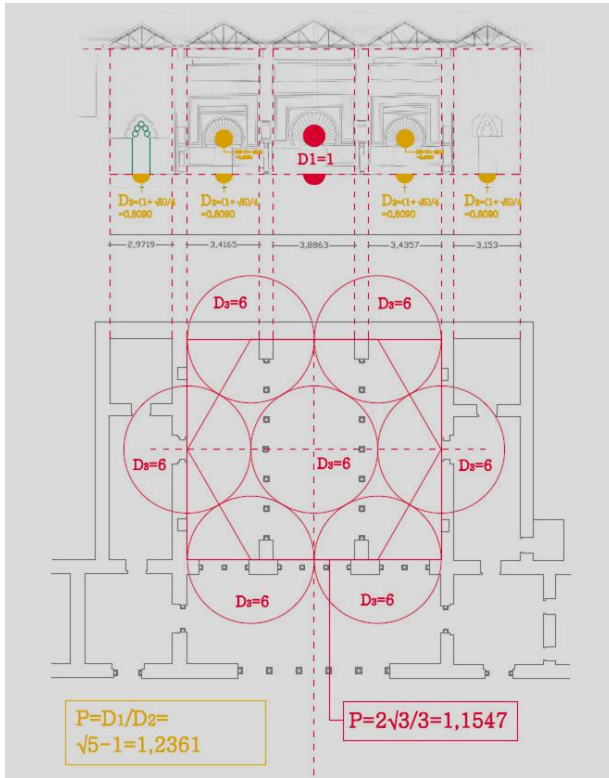

Fig. 27. Planta y alzado del testero principal norte del Salón Rico. Vemos la fijación del diámetro unidad en el diámetro del arco central que enmarca la posición principal del califa ($D_1=1$). Los arcos laterales tienen un diámetro inferior [$D_2=(1+\sqrt{5})/4=0,809$], lo que implica respecto del central la proporción $P=\sqrt{5}-1=1,2361$.

El espacio basilical de tres naves y separado por dos pórticos de columnas tiene la proporción del hexágono llamada <Salón Rico>. El trazado de círculos en el mismo se obtiene un diámetro coincidente con seis veces el diámetro unidad $D_3=6$.

⁸⁰ JIMENO GUERRA, V., *A propósito de los graffiti del templo de San Miguel de Escalada (León)*, Estudios humanísticos. *Historia* nº 10, 2011, p. 291.

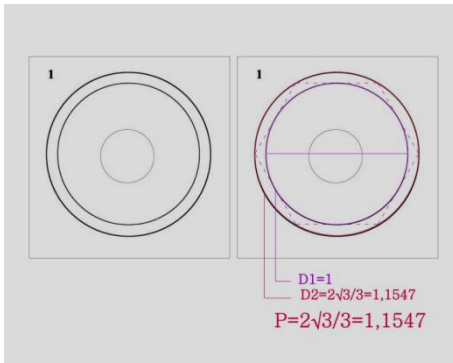

Fig.28. Graffiti en San Miguel de Escalada, León. (FUENTE: JIMENO GUERRA, V., *Estudios humanísticos. Historia n° 10*, 2011, p.291.

En la Fig. 29 se observa que la proporción exterior delimitada por la mayor anchura del cuerpo de fachada con respecto a la de las cinco naves basilicales, está conformada por cuatro círculos tangentes en la forma representada, generándose así una proporción exterior que responde a la expresión $P=(1+\sqrt{3})/2=1,366$.

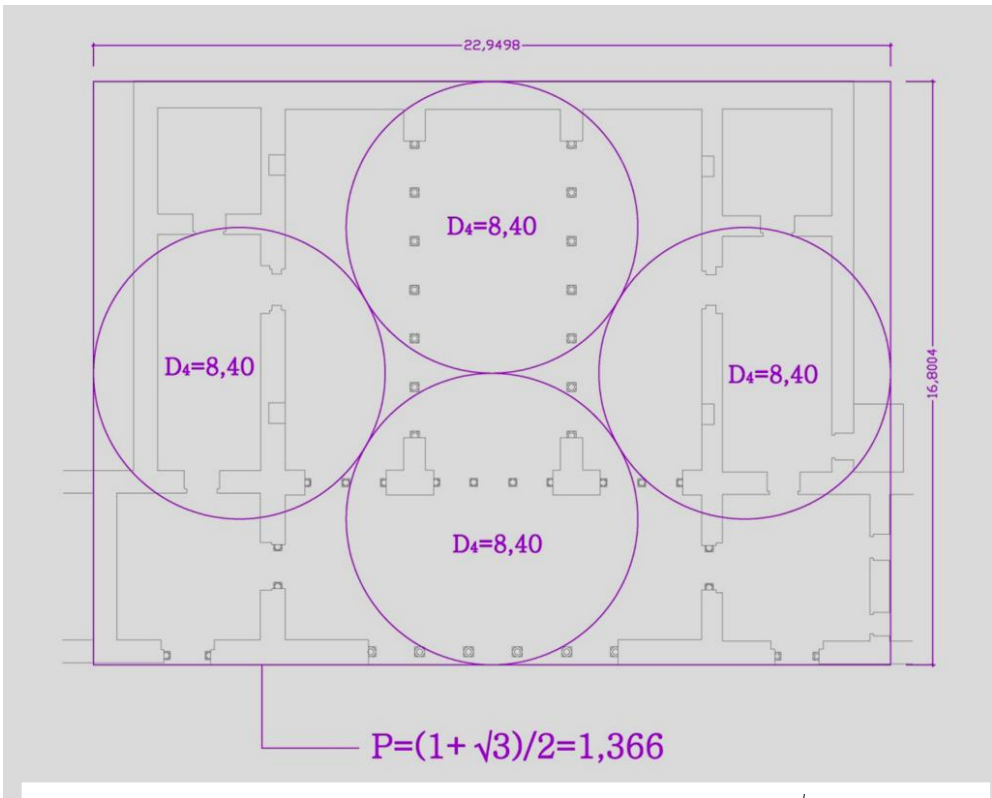

Fig.29. Proporción exterior total con anchura de la fachada, $P=(1+\sqrt{3})/2=1,366$.

En las Fig. 30 podemos comprobar que la proporción exterior que se corresponde con la anchura total de las cinco naves basilicales es la conocida proporción $P=\sqrt{5}-1=1,2361$, que es obtenida directamente del pentágono, de la relación entre círculo circunscrito y círculo inscrito en el mismo. Pero de igual forma podemos comprobar que la misma proporción queda contenida en una disposición singular de cuatro círculos iguales, con diámetro $D_5=10,3819$ y en la forma de la Fig. 31: o sea dos círculos horizontales que son tangentes entre sí en un punto central, y otros dos círculos de igual diámetro que son tangentes interiormente a las líneas horizontales del rectángulo y que se entrecortan los cuatro círculos definiendo ocho puntos y éstos, a su vez, definen cuatro rectas en la forma indicada en la Fig.32, cuyos rectángulos permiten el dibujo de la espiral áurea y por lo tanto de la proporción áurea $P=(1+\sqrt{5})/2=1,618$.

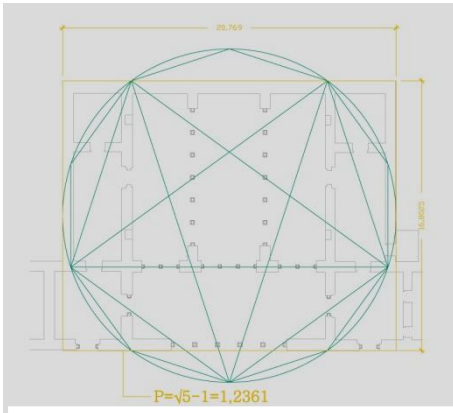

Fig. 30. Proporción exterior con anchura de las cinco naves basilicales, $P=\sqrt{5}-1=1,2361$.

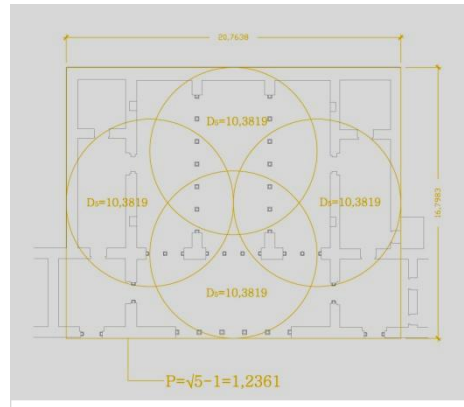

Fig. 31. Igual proporción que Fig. 30, con trazado de cuatro círculos.

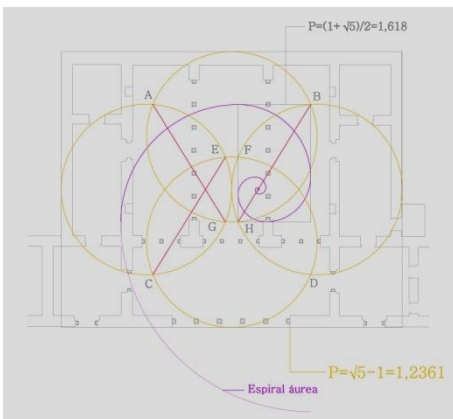

Fig. 32. Esta disposición de cuatro círculos llamados áureos, en un rectángulo de proporción $P=\sqrt{5}-1=1,2361$, tiene una característica singular en los puntos de encuentro entre círculos, ocho puntos en total llamados: A, B, C, D, E, F, G y H. De forma que los segmentos $AG=CE=BH=FD$ definen en su rectángulo la proporción áurea, o sea, $P=(1+\sqrt{5})/2=1,618$.

A modo de conclusión, la conjunción de círculos de las figuras anteriores Fig. 29 y Fig. 31 nos permite hacer una síntesis geométrica que responde en la planta del Salón Rico de Madinat al-Zhara, a la fijación de dos rectángulos. El primer rectángulo define la edificación exterior y dispone de la anchura de toda la edificación -sala transversal de acceso y saletas- recayente a la fachada al jardín. De forma proporcionada tiene una longitud de $1+\sqrt{3}=2,7321$ unidad y una anchura de 2 unidades, lo que implica una proporción de $P=(1+\sqrt{3})/2=1,366$ y su trazado responde a cuatro círculos iguales tangentes entre sí, de diámetro la unidad $D=1$, en la forma indicada en la Fig. 33 (Ver trazado de círculos morado).

El segundo rectángulo que define la edificación exterior contabilizando exclusivamente la dimensión del conjunto de cinco naves basilicales, que tiene una longitud de $2(\sqrt{5}-1)=2,4721$ unidades y una anchura de 2 unidades, lo que implica que tiene una proporción de $P=\sqrt{5}-1=1,2361$; y responde a cuatro círculos iguales de diámetro $D=\sqrt{5}-1$ en la forma de la Fig. 33 (Ver trazado de círculos amarillos).

Pero a la pregunta ¿qué interés tienen el trazado de estos círculos? no es fácil responder, aunque sí podemos señalar que este uso tan preciso de resolver diferentes agrupaciones de círculos responde a un profundo conocimiento geométrico en este momento histórico del Califato de Córdoba. Y esta afirmación tiene su fundamento en la propia capacidad de las figuras en generar proporciones relacionadas con los números irracionales $\sqrt{3}$ y $\sqrt{5}$, como son: $P=(1+\sqrt{3})/2=1,366$; $P=\sqrt{3}=1,7321$; $P=1+\sqrt{3}=2,7321$; $P=\sqrt{5}-1=1,2361$; $P=(3+\sqrt{5})/4=1,309$; $P=(1+\sqrt{5})/2=1,618$; $P=2$; $P=(3+\sqrt{5})/2=2,618$. (Fig. 33)

Proporciones en los alzados. En el contexto de complejidad geométrica ya analizado para la planta, debemos suponer que no podría ser menos el conjunto de sus alzados, repletos de ornamentación, cuestión que queda pendiente de su desarrollo y de estudios posteriores.

Pero sí interesa exponer algunos ejemplos para vislumbrar las relaciones o proporciones entre elementos, para evidenciar las sutilezas de la geometría y los números irracionales en el trabajo arquitectónico de este tiempo.

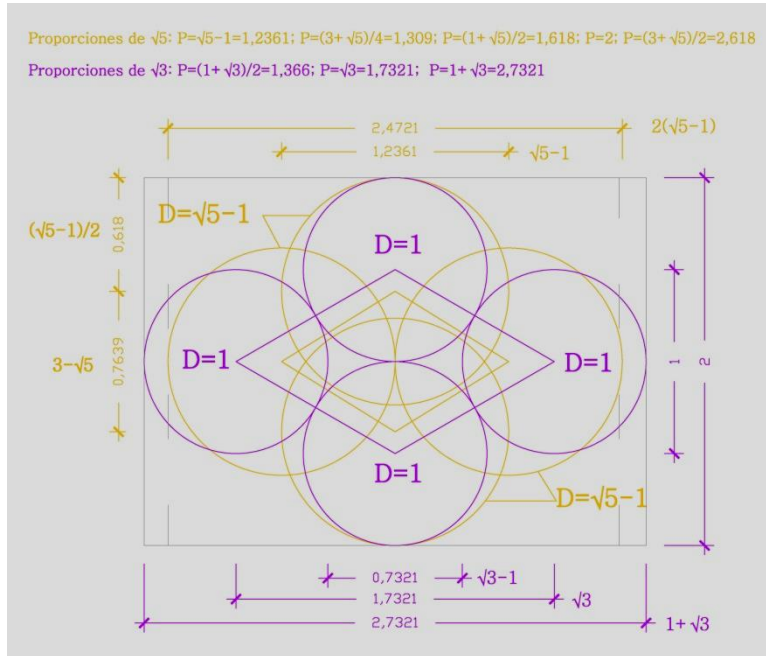

Fig. 33. Síntesis geométrica del Salón Rico, generadora de dimensiones relacionadas con $\sqrt{3}$ y $\sqrt{5}$.

Así, en la puerta de ingreso a la saleta noreste del Salón de Abd al-Rahman II, nos encontramos con un rectángulo que define el hueco de paso de la puerta -con dimensión la unidad para la anchura y altura de $\sqrt{5}$ de la puerta- que supone una proporción del hueco de la puerta de $P=\sqrt{5}=2,2361$. Dicha puerta queda recercada por otro rectángulo que conforma un dovelaje adintelado perimetral, que tiene una dimensión de anchura de $\sqrt{5}=2,2361$ y una altura de $(3+\sqrt{5})/2=2,618$, que como vemos y con respecto a la unidad identificada de la anchura de la puerta, son medidas relacionadas con $\sqrt{5}$ (Fig.34)

Igualmente, si analizamos el alzado interior oriental del Salón Rico vemos que está compuesto por tres arcos recercados por alfiz rectangular de proporciones $P=(1+\sqrt{2})/2=1,2071$; $P=4/3=1,3333$ y $P=2(2-\sqrt{2})=1,1716$. También existe una proporcionalidad en los diámetros exterior e interior que definen los arcos de proporciones: $P=D2/D1=\sqrt{5}=2,2361$; $P=D4/D3=(3+2\sqrt{3})/2=2,1547$ y $P=D6/D5=(3+2\sqrt{3})/2=2,1547$. (Fig.35)

Por último, uno de los tableros del Salón Rico, cuyo rectángulo delimitador de la decoración vegetal tiene la proporción $P=2\sqrt{3}/3=1,1547$, precisamente utiliza la llamada proporción Salón Rico en su planta. (Fig.36)

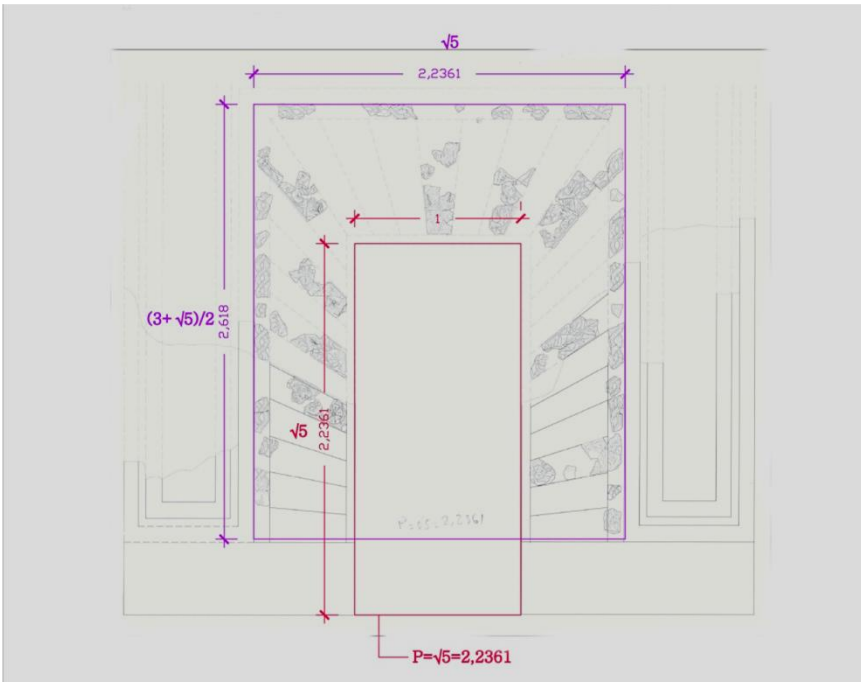

Fig. 34. Puerta de ingreso a la saleta noreste del Salón de Abd al-Rahman III. . (FUENTE: *La ciudad califal de Madinat al-Zahra*. Antonio Vallejo Triano. Almuzara 2010. Fig. 48).

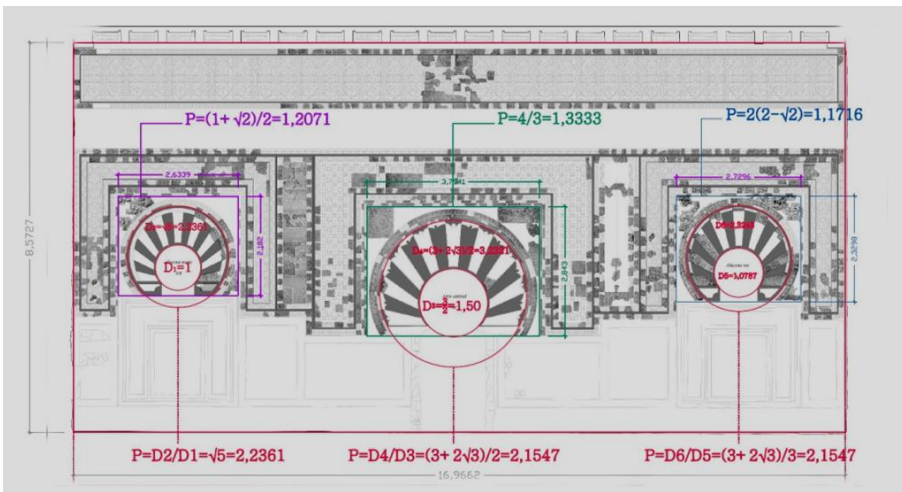

Fig. 35. Alzado Oriental del Salón Rico. (FUENTE: Proyecto Ejecución para la intervención en el Salón de Abd al-Rahman III, Julio 2013. Pau Soler Serratos, arquitecto).



Fig. 36. Tablero del Salón Rico. (FUENTE: *Elementos de la decoración vegetal del Salón Rico de Madinat al Zahra: los tableros parietales*. Christian Ewert. Lám. 6, p. 48).

V. Similitud de proporciones utilizadas en el norte peninsular: las iglesias del Serrablo.

A los efectos de esta tesis y continuando con la pregunta más básica ¿existió la proporción en nuestra arquitectura? ¿cuáles y en qué arquitecturas se emplearon? para poder responder a estas preguntas resulta muy interesante abordar el estudio de aquellos espacios arquitectónicos más sencillos compuestos por nave única y cabecera con ábside -bien de planta rectangular o de planta circular-.

El interés de este ensayo reside en la sencillez de la comprobación de existencia o no de proporción de la planta de la nave (P_n), simplemente dividiendo la longitud de la nave (L) y la anchura de la nave (An), o sea: $P_n=L/An$.

Uno de esos ejemplos de clara voluntad geométrica queda identificado en la arquitectura del Valle del Serrablo (Huesca), con iglesias de nave única y ábside semicircular, muy acorde con la Cercadilla cristiana, reutilizada de la romana de nave única y ábside semicircular. Lo curioso es que para estos espacios alargados se seguirán empleando proporciones de habitación alargadas como en Madinat al-Zhara, y así lo podemos comprobar en los ejemplos del Serrablo seleccionados, obteniendo para la nave las proporciones siguientes: $P=\sqrt{3}=1,7321$ (Fig. 37), $P=1+\sqrt{2}=2,4142$ (Fig. 38), $P=(3+\sqrt{5})/2=2,618$ (Fig. 39), $P=(3+2\sqrt{3})/3=2,1547$ (Fig. 40), $P=1+\sqrt{3}=2,7321$ (Fig. 41).

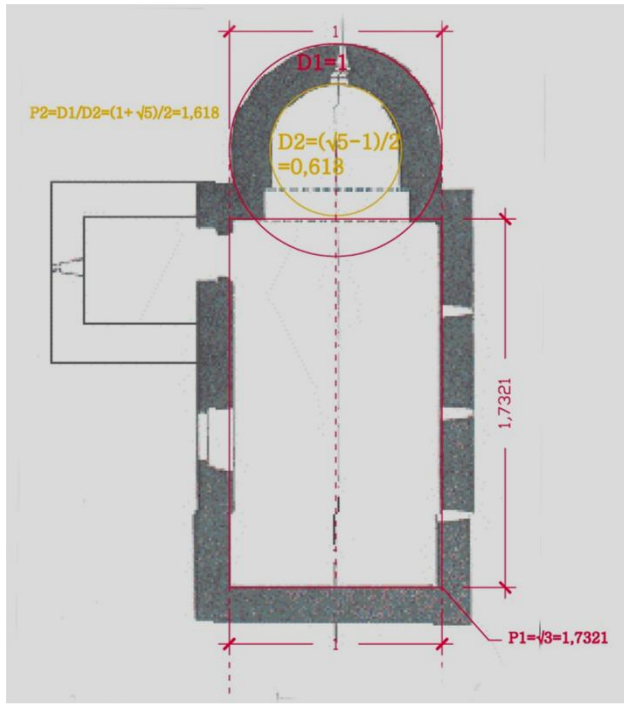

Fig. 37. San Martín Ordobés. Valle del Serrablo (Huesca), siglo IX.

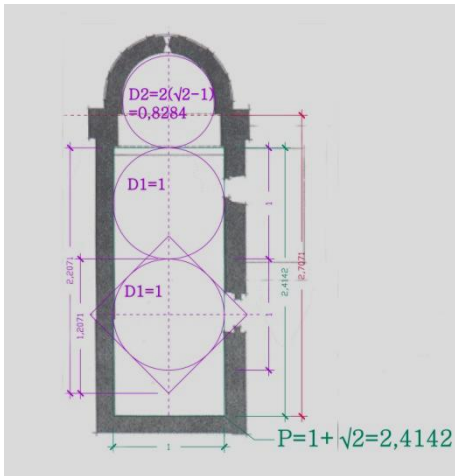

Fig. 38. San Andrés de Satué. Valle del Serrablo (Huesca) 1055.

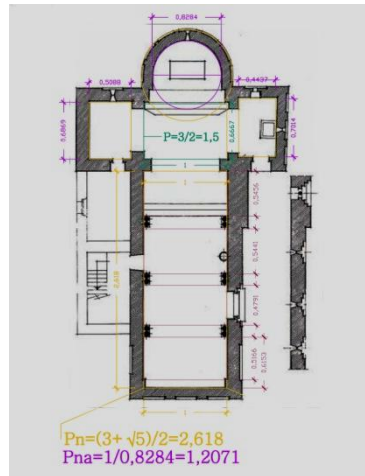

Fig. 39. San Pedro de Lárrede. Valle del Serrablo (Huesca) 1055.

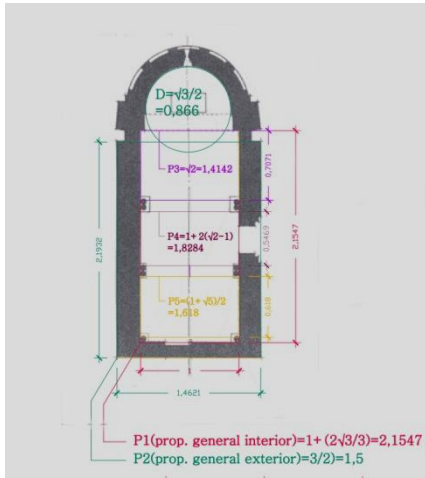

Fig. 40. San Juan Bautista de Busa. Valle del Serrablo (Huesca) 1065.

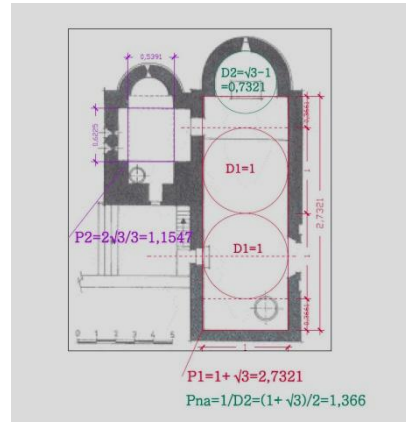

Fig. 41. San Pedro de Lasiego. Valle del Serrablo (Huesca) 1080.

Al igual que cuando tratamos el tema de la "Qubba no cuadrada", se utilizaban proporciones geométricas en su trazado, estos espacios arquitectónicos alargados no responden a un diseño arbitrario. Existe una proporción geométrica que define la exactitud infinita de los números irracionales, que relacionados con triángulos, cuadrado o pentágono nos genera proporciones relacionadas, respectivamente, con $\sqrt{3}$, $\sqrt{2}$ y $\sqrt{5}$.

Con seguridad que el valle del Serrablo recibió una población cordobesa, una repoblación cristiana, al tiempo que estas comprobaciones geométricas en la Córdoba Califal y en la Huesca Pirinaica del Serrablo, nos permite dar verosimilitud al trabajo con normalidad del arquitecto en la utilización de proporciones, que responde a las influencias y repercusiones del Sur peninsular.

Es indudable que estas relaciones y coincidencias no son gratuitas, quedan constatadas para proseguir en la investigación, y también es evidente que no toda la arquitectura de esta época responde a estas pautas de influencia geométrica. Pero con independencia de ello, lo importante que resaltar es que desde la metodología utilizada y desde el conocimiento geométrico se abren puertas al conocimiento de una arquitectura, en un contexto complejo y de dificultades para su comprensión.

VI. BIBLIOGRAFÍA.

- ARIAS PÁRAMO, L, "Fundamentos geométricos, metrológicos y sistemas de proporción en la arquitectura altomedieval asturiana (siglos VIII y X)", *AEspA* nº 74, 2001, pp.233-280.
- BAUTISTA, J. *Maestro Carpintero*, "Publicado en la presentación del libro CARPINTERÍA DE LO BLANCO (Diego López de Arenas)", Madrid 1633.
- EUCLIDES, *Los Elementos*, Edición Princeps por Tatdolt, Venecia 1482.
- EWERT, C., *Elementos de la decoración vegetal del Salón Rico de Madinat al Zahra: los tableros parietales. (El Salón de Abd al-Rahman III)*, Imprenta San Pablo SL, Córdoba 1995. Lám. 6, p. 48.
- GONZÁLEZ URBANEJA, P.M. "La solución de Euxodo a la crisis de los inconmensurables. La teoría de la proporción y el método de exhaustión", *SIGMA* 33, diciembre 2008, pp. 101-129.
- HERNÁN RUIZ II, *Libro de Arquitectura*, Fundación Sevillana de Electricidad (Estudios y facsímil), Sevilla 1998.
- HERNÁNDEZ JIMÉNEZ, F. "El codo en la historiografía árabe de la Mezquita Mayor de Córdoba: contribución al estudio del monumento", *AL-MULK*. Anuario de estudios arabistas. Nº 2, Madrid 1961.
- HERNÁNDEZ JIMÉNEZ, F. *El Alminar de Abd al-Rahman III en la Mezquita Mayor de Córdoba. Génesis y repercusiones*. Patronato de la Alhambra. Granada 1975.
- HOZ ARDERIUS, R. DE LA, *La Proporción cordobesa*, Imprenta Provincial (Palacio de la Diputación), Córdoba 1973.
- JIMENO GUERRA, V., A propósito de los graffiti del templo de San Miguel de Escalada (León), *Estudios humanísticos. Historia* Nº 10, 2011, pp. 277-296.
- LÓPEZ DE ARENAS, D. *Breve compendio de la Carpintería de lo blanco y tratado de alarifes*, Impreso por Luis Estupiñan, Sevilla 1633.
- OCAÑA JIMÉNEZ, M, "Arquitectos y mano de obra en la construcción de la gran Mezquita de Córdoba", *Boletín de la Real Academia de Córdoba*, nº 102, Enero-diciembre 1981, p.100.
- PACCIOLI, L. *Suma aritmetica geometria-proportioni-et-proportionalita*, 1494
- PACCIOLI, L. *De la Divina Proporción*, 1498

- RIOBÓO CAMACHO, F. "Restauración de la Capilla Fernandina del Archivo Histórico Provincial de Córdoba", *Cuadernos de intervención en el Patrimonio Histórico* nº 2, Córdoba 1991, pp.12-20
- RIOBÓO CAMACHO, F. "La Qubba no cuadrada: influencias y repercusiones en la arquitectura hispanomusulmana, *Revista AL-MULK* Nº 13, Córdoba 2015.
- VALLEJO TRIANO, A. *El Salón de Abd al-Rahman III*, imprenta San Pablo SL, Córdoba 1995
- VALLEJO TRIANO, A. *La Ciudad Califal de Madinat al-Zhara. Arqueología de su arquitectura*. ALMUZARA 2010.
- VALLEJO TRIANO, A., Madinat al-Zhara: realidad histórica y presente patrimonial, *AWRAQ* Nº 7, 2003, p.130.
- VITRUVIO POLIÓN, M.L. *Los diez libros de arquitectura*.

MOTIVOS LITERARIOS EN LAS FUENTES ANDALUSÍES. RETÓRICA Y REALIDAD HISTÓRICA.

JOSÉ RAMÍREZ DEL RÍO

Universidad de Córdoba. Académico Correspondiente

RESUMEN:

Los gobernantes de al-Andalus asumieron el uso de motivos literarios y de sobrenombres honoríficos originarios de Oriente Medio para expresar tanto su legitimidad como su adscripción a la cultura árabo-islámica. En estas páginas intentaremos ahondar en mecanismos concretos de formulación de estas prácticas y en la forma en que los sobrenombres les daban coherencia, analizando someramente el caso de al-Mu^ctaḍiḍ b. ^cAbbād.

PALABRAS CLAVE: Sobrenombre honorífico. Motivo literario. Crónicas áulicas. Oriente Medio. Al-Andalus.

ABSTRACT:

The rulers of al-Andalus made use of several of the literary topoi and honorific nicknames of Middle Eastern stock in order to gain both legitimacy and to express their allowance as members of the greatest culture of the moment, the Muslim-Arabic. In the following pages we will focus on the different ways that were developed in order to adopt these practices and how the *alqāb* granted coherency to the process, taking examples from the history of al-Mu^ctaḍiḍ b. ^cAbbād.

KEY WORDS: Honorific Nicknames. Literary Motif. Chronicles. Middle East. Al-Andalus.

* * *

1. INTRODUCCIÓN

La relación entre los hechos realmente sucedidos y la narración histórica es una cuestión que nace con la misma historiografía; si bien sabemos de la

importancia de las tradiciones de este tipo en Egipto y en Mesopotamia, no conservamos apenas vestigios que nos permitan tratar el análisis de los propios textos históricos desde un punto de vista crítico, lo que nos conduce a iniciar estas reflexiones con los historiadores de la Grecia clásica.

Tucídides⁸¹, al que se considera hoy día un historiador mucho más riguroso con sus escritos que Heródoto, ya advirtió que muchos de los discursos que añadía en su obra no debían ser tomados al pie de la letra, pues había transmitido lo mejor posible las ideas principales de los mismos, pero no había incluido transcripciones exactas, incluso en casos tan conocidos como el discurso en honor de los caídos de Pericles⁸².

Si bien se suele soslayar la relación entre los historiadores musulmanes y los bizantinos, lo cierto es que hay suficientes estudios que demuestran la importancia de las tradiciones historiográficas griegas y latinas en la formación de la historiografía islámica, por lo que de manera indirecta incluso las propias reflexiones de Tucídides llegaron sin duda a la Dār al-Islam.

Sabemos desde hace tiempo que las cifras de los números de combatientes y de muertos en las batallas deben, en la mayoría de las ocasiones, ser divididas por diez para acercarnos a un número exacto, como destacó en el siglo XIV Ibn Jaldūn⁸³. Sin embargo, hay un aspecto que en líneas generales no suele ser destacado y que guarda una enorme relevancia a la hora de analizar las fuentes históricas: el hecho de que unos motivos literarios, originarios de Oriente Medio, sean reaprovechados para ilustrar una narración de un personaje relacionado con al-Andalus.

La composición de obras históricas tenía un estatus importante en el Imperio Romano primero y luego en el Bizantino. Una persona podía conseguir un puesto relevante en la administración del Imperio gracias a obras de tipo historiográfico en que mostrara su adscripción a la cultura clásica y a los valores apreciados, en línea con una idea de Roma semejante a la de Tácito o a la

⁸¹ Tucídides, *Historia de la Guerra del Peloponeso*, trad. J.J. Torres, Madrid, Editorial Gredos, 1990-1992.

⁸² *El discurso fúnebre de Pericles*, edición bilingüe, introducción y traducción de Patricia Varona Codeso, Madrid, Ediciones Sequitur, 2007.

⁸³ VIGUERA, M^a.J. (coord.), *Ibn Jaldūn, el Mediterráneo en el siglo XIV: auge y declive de los imperios. Exposición en el Real Alcázar de Sevilla, mayo-septiembre de 2006*, Sevilla-Granada, Fundación Legado Andalusi-Fundación José Manuel Lara, 2006; CHEDDADI, Abdesselam, *Ibn Khaldūn: l'homme et le théoricien de la civilisation*, Paris, Gallimard, 2006.

defensa del imperio cristiano en Bizancio⁸⁴. Para ello debían usar como modelo a los escritores clásicos; incluso autores como San Jerónimo se acoplaron a moldes clásicos en sus obras, como el *De viris illustribus*⁸⁵, que seguía una tradición antigua de siglos, remontando en las letras latinas hasta Suetonio; con ello demostraba que los autores cristianos no eran ajenos a la cultura clásica, sino sus herederos en muchos aspectos...

Hay un aspecto que se suele dejar de lado, ya que resulta de estudio mucho más dificultoso: la incorporación de elementos literarios en las leyendas de los personajes destacados de una formación cultural por parte de otros. Así, era relativamente frecuente encontrar estatuas y pinturas en que los emperadores romanos adoptaban la iconografía propia de dioses y semidioses, como Júpiter o Heracles, y afirmaban descender de ellos, como sucedió con Julio César y Venus, por poner ejemplos conocidos. Alejandro Magno había asumido la caracterización de los soberanos de los diferentes territorios conquistados, como faraón en Egipto o como rey de reyes en Persia... en el caso del mundo islámico encontramos ejemplos similares, en los que gobernantes de al-Andalus asumían la caracterización de personajes de la antigüedad árabe como mostramos en nuestra tesis doctoral, en que traje a colación las narraciones de los *ayyām al-ʿarab* que habían sido adoptadas por personajes de al-Andalus. Así por ejemplo los ʿabbadíes de Sevilla imitaron hasta en la narración de su caída a los aljamíes del reino de Ḥīra; el poeta Ibn al-Labbāna compuso una obra en que llevó la comparación de al-Muʿtamid hasta el extremo⁸⁶, prefigurando incluso la caída del reino de Sevilla sobre el modelo formal del derrumbamiento del reino lajmí en el sur del actual territorio de Iraq hacia el siglo VI.

Otros casos son los de los califas abasíes de Oriente, que fueron imitados tanto por sus enemigos omeyas de Córdoba como por los reyes de taifas que

⁸⁴ TREADGOLD, W., *The Early Byzantine Historians*, Londrs, Palgrave, 2010²

⁸⁵ PRICOCO, S., *Storia letteraria e storia eclesiastica del De viris illustribus de Girolamo a Gennadio*, Catania, Universidad, 1979; Cameron, J.S., *The Vir Triculus: An Investigation of the Classical, Jewish and Christian Influences on Jerome's Translation of the Psalter Iuxta Hebraeos*. Oxford, University Press 2006; NAUTIN, P., "La date du De viris inlustribus de Jérôme, de la mort de Cyrille de Jérusalem et de celle de Grégoire de Nazianze" *RHE* 56 (1961), 33-5; SÁNCHEZ SALOR, E., "El género de los viris illustribus de Jerónimo a Ildefonso de Toledo: su finalidad", *Talia dixit* 1 (2006), 29-54; CODOÑER MERINO, C., *El De viris illustribus de Isidoro de Sevilla, Estudio y edición crítica*. Salamanca, Universidad, 1964; CODOÑER MERINO, C., *El "De Viris illustribus" de Ildefonso de Toledo. Estudio y edición crítica*. Salamanca, Universidad, 1972.

⁸⁶ RAMÍREZ DEL RÍO, J., *La Orientalización de al-Andalus. Los días de los árabes en la Península Ibérica*, Sevilla, Universidad, 2002.

sucedieron a estos. Así por ejemplo ^oAbd al-Raḥmān III comenzó la construcción de una nueva capital califal, a poca distancia de la anterior, Córdoba, siguiendo el ejemplo de los ^oabbasíes, que erigieron Samarra a cien kilómetros de Bagdad. Madīnat al-Zahrā⁸⁷ está obviamente a menos distancia, pero seguía la misma idea de alejarse de la anterior capital sin dejar por ello de controlarla.

En ocasiones los propios cronistas se dan cuenta de las semejanzas entre las narraciones de Oriente y del Occidente del Islam. Así, Ibn al-Aṭīr, al tratar de la forma en que la noticia de la conquista de Granada por los almorávides fue recibida en Sevilla, señala⁸⁸:

Y le sucedió a al-Rašīd b. al-Mu^ctamid un hecho parecido (ḥadīta šabīha) al de al-Amīn Muḥammad b. Hārūn al-Rašīd..

Si bien hay bibliografía de sobra acerca de muy diferentes casos, consideramos necesario analizar uno en particular que resulta especialmente ilustrativo y que apenas ha sido estudiado hasta la fecha en este aspecto: el rey de la taifa de Sevilla al-Mu^ctaḍīd. Ese mismo *laqab*, o sobrenombre califal, lo había llevado anteriormente un califa ^oabbasí que reinó entre los años 892 y 902; dicho califa había destacado durante el período previo a su llegada al poder por combatir y sofocar finalmente una importantísima revuelta de esclavos negros (los *zanj*) que habían ocupado el sur de Iraq (869-883)⁸⁹. Si bien el carácter de revuelta de esclavos, que se ha mantenido en muchos estudios, está lejos de estar claro, la imagen que transmitieron las crónicas de la época sí fue la de un conflicto entre la sociedad árabe y los foráneos, en este caso esclavos negros, que fueron sometidos por el regente al-Muwaffaq, apoyado en su feroz hijo, al-Mu^ctaḍīd. Esa fama de ferocidad se veía incrementada por noticias de diferente tipo acerca de su carácter cruel⁹⁰, que llegaba hasta el sadismo; la exposición de los prisioneros y su forma de torturarlos y ejecutarlos le confirmó una reputación atroz⁹¹. Esa misma fama fue incentivada, al menos en las crónicas, por el al-

⁸⁷ VALLEJO, A., *La ciudad califal de Madīnat al-Zahrā'*, Córdoba, Almuzara, 2010.

⁸⁸ IBN AL-AṬĪR, *Al-Kamil fi l-ta'rīj*, Beirut, Dār Ṣādir, X, pp. 187-188.

⁸⁹ FIELDS, Ph. M. (ed.), *The History of al-Ṭabarī, Volume XXXVII: The 'Abbāsīd Recovery. The War Against the Zanj Ends, A.D. 879–893/A.H. 266–279*, Albany, New York, 1987; Ibn al-Ŷawzī, Abu al-Farāy^c ^oAbd al-Rahman ibn ^oAlī, *Al-Muntazam fi ta'rīj al-Muluk wa al-Umām*, eds. ^oAta, Muhammad ^oAbd al-Qādir; ^oAta, Mustafa ^oAbd al-Qādir, eds. Beirut, Dār al-Kutub al-^cilmiyya. 1992, Vol. 12

⁹⁰ MALTI-DOUGLAS, F., "Texts and Tortures: The Reign of al-Mu^ctadid and the Construction of Historical Meaning", *Arabica*, 46 (1999), pp. 313–336.

⁹¹ RAMÍREZ DEL RÍO, J., "Los modelos literarios de las muertes violentas en la corte abbadí de al-Andalus", *EOBA*, Madrid, CSIC, XIV (2004), pp. 225-248.

Muṭaḍiḍ sevillano, que batalló contra otros extranjeros que devastaban el país, los beréberes, y que sustituyó a la línea principal de la dinastía abasí tras haber ocupado el papel de ḥaḡīb, como su padre al-Muwaffaq antes que él.

Es obvio que el deseo de emular a los anteriores califas abasíes se debía al interés por ganar legitimidad ante su pueblo, de forma similar a lo señalado para los emperadores romanos y los bizantinos.

2. REALIDAD HISTÓRICA Y FUENTES LITERARIAS EN LA CRONÍSTICA ANDALUSÍ.

Las fuentes historiográficas narran una serie de hechos que, en esencia, se debieron producir y, en caso de que no fuera así, tampoco tenemos, en la mayor parte de los casos, un testimonio con el que contrastar o verificar su correspondencia con la realidad de los hechos. Por ello el análisis desde un punto de vista literario de estos testimonios escritos puede parecer una tarea destructora sin sentido. Sin embargo, en las crónicas andalusíes los autores recopilaron en muchas ocasiones narraciones elaboradas por los literatos que rodeaban a los emires, califas o simples arraeces⁹², por lo que desde el primer momento el prisma de los redactores, poetas de sólida formación en muchos casos, debe ser tenido en cuenta.

Los poetas y literatos andalusíes no dejaron de deformar los hechos, que conocemos gracias a las fuentes literarias e historiográficas, en un sentido que favoreciera de una u otra manera, a los señores a los que servían. La utilización de los textos literarios e historiográficos procedentes de Oriente Medio como modelo formal tenía, en la mayor parte de los casos, una utilidad ennoblecedora⁹³. La deuda de la poesía áulica de al-Andalus con la ḡāhilí ya fue advertida por E. Terés⁹⁴, y más recientemente las investigaciones han incidido más en modelos formales adoptados por algunos poetas, en especial Ibn

⁹² RAMÍREZ DEL RÍO, J., “Notas acerca de un texto épico andalusí”, *Anaquel de Estudios Árabes*, XIV, pp. 219-230; OLIVER, D., “El Cid, simbiosis de dos culturas”, *Castilla* 9-10 (1985), pp. 115-127, de la misma autora “Las batallas del Cantar de Mio Cid desde la perspectiva de la historiografía árabe”, *Revista de Historia Militar*, 73 (1992), pp. 15-52, y “Una interpretación de la batalla de Alcocer”, *Revista de Historia Militar*, 74 (1993), pp. 15-44.

⁹³ GARULO, T., *La literatura árabe de al-Andalus*, Madrid, 1998, pp. 44-45 y 112-117; Ramírez del Río, J., *La Orientalización de al-Andalus. Los días de los árabes en la Península Ibérica*, Sevilla, 2002.

⁹⁴ TERÉS, E., “Préstamos poéticos en al-Andalus”, *Al-Andalus* XI (1956), pp. 131-157.

Jafāya⁹⁵. El propio Ibn Bassām señaló en el prólogo de su obra magna *Al-Dajīra fī maḥāsīn ahl al-yazīra* la postración de los andalusíes ante la tradición cultural oriental, y éste es un buen ejemplo de esas palabras⁹⁶. Este rasgo se ve radicalmente expuesto en el caso de los ^cabbadíes de Sevilla, como veremos a continuación.

Podemos observar un fenómeno muy similar a éste en el desarrollo de las leyendas acerca de esta época, que es el uso, de forma abierta y declarada, de *topoi* clásicos para explicar los hechos históricos en los que se produjeron muertes violentas. Los mismos cronistas orientales apreciaron la coincidencia de algunas narraciones relativas a los ^cabbadíes que aparecían también en las crónicas acerca de los ^cabbāsíes.

El uso de narraciones relativas a personajes relevantes de Oriente Medio para dar forma a un asunto histórico no quiere decir, en modo alguno, que todo lo narrado fuera invención; el cronista áulico utiliza un hecho histórico, efectivamente sucedido, como pudo ser la ejecución de un buen número de rebeldes en el Toledo del siglo IX por parte de los omeyas⁹⁷, para reutilizar una narración acerca de la ejecución de unos rebeldes por parte de un emperador persa, elevando así tanto la categoría del soberano omeya que llevó a cabo dicha represión como la del propio estado omeya de al-Andalus, equiparado así con los grandes imperios del corazón del Mundo Árabe de aquel tiempo.

Hay otros muchos casos en los que la narración de una muerte violenta puede tener su origen en una leyenda anterior. Éste es posiblemente el caso del asesinato del judío Ibn Salīb⁹⁸, enviado por el rey Alfonso VI a recibir el pago

⁹⁵ YAQUB, N., “Some of Us Must Depart: An Intertextual Reading of the Mountain by Ibn Khafaja”, *Journal of Arabic Literature* 3 (1999), pp. 240-257; LIEBHABER, S., “Al-Shanfarā and “the mountain poem” of al-Khafaja: some Observations on Patterns of Intertextuality”, *Journal of Arabic Literature*, 34 (2003), pp. 107-121.

⁹⁶ IBN BASSĀM, *Al-Dajīra fī maḥāsīn ahl al-yazīra*, ed. Iḥsān ^cAbbās, Beirut, 1979; I, pp. 11-12; SORAVIA, B., “L’introduzione d’Ibn Bassām *al Kitāb al-Dajīra fī maḥāsīn ahl al-yazīra*”, *Batalyaws*, II (1999), pp. 321-381; de la misma autora: “Ibn Ḥayyān historien du siècle des taifas”, *Al-Qantara*, XX (1999), p. 103.

⁹⁷ MANZANO-MORENO, E., “Oriental Topoi in Andalusian Historical Sources”, *Arabica*, XXXIX (1992), pp. 42-58.

⁹⁸ IBN AL-JAḤĪB, *Al-Iḥāṭa fī ajbār Garnāta*, ed. M. ^cA. ^cInān, El Cairo, 1973-1978, II, p. 110; Al-Maqqarī, *Nafḥ al-īṭb*, ed. R. DOZY, G. DUGAT, I. KREHL Y W. WRIGTH, LEIDEN, 1855-1861, II, pp. 252-253; trad. parcial comentada al inglés P. GAYANGOS, II, pp. 252-253, 270-271. La mayor parte de las noticias de estas dos fuentes proceden de Ibn al-Labbāna, según señala al-Maqqarī, *Al-Ḥulla al-mawṣiyya*, ed. Suhayl ZAKKĀR y ^cAbd al-Qādir Zamān, Casablanca, 1978, pp. 41-42; Ibn al-Abbār, *Al-Ḥulla al-siyarā*, ed. ^cABD ALLĀH ANĪS, Beirut, 1962, p. 350.

de las parias del reino de Sevilla, y que fue muerto tras utilizar el oro que rechazaba como forma de tortura- tiene incluso un trasfondo de evidente de literatura popular, al afirmar al-Mu^ctamid que no aceptaría un rescate por él, ni aunque le ofrecieran al-Andalus y el norte de África-. Al-Maqqarī ofrece incluso dos versiones distintas del mismo hecho, uno procedente de Ibn al-Aṭīr, en que la tragedia se desencadena por la reiteración del embajador judío en la petición insultante de Alfonso VI, que exige la entrega de todas las fortalezas del reino de Sevilla, y como consecuencia los quinientos miembros de la expedición son ejecutados, salvo tres soldados que se salvan. Esta narración, considerablemente resumida, es transmitida también por dos fuentes orientales, Ibn Jallikān⁹⁹ e Ibn al-Aṭīr¹⁰⁰. En la segunda narración, tomada por al-Maqqarī¹⁰¹ según señala él mismo, de la obra *Kitab rawd al-Mitar fī dīkr al-mudun wa l-aqtār*, de Abu Abd Allāh b. ʿAbd al-Muʿmin al-Himyarī¹⁰², señala que el embajador judío de Alfonso VI pidió a al-Mu^ctamid que la reina de Castilla residiera en Madīnat al-Zahrāʾ durante su embarazo, y que diera a luz en la mezquita de Córdoba; esto provocó un ataque de ira a al monarca sevillano, que mató con sus propias manos al embajador y ordenó colgar su cadáver a la entrada del puente de Córdoba.

Como podemos observar, las narraciones resultan considerablemente diferentes al abordar un mismo asunto: la ejecución de varias personas de la embajada castellana ante el rey de la taifa de Sevilla; los detalles son cambiados de diferentes formas, los motivos de la furibunda reacción de al-Mu^ctamid son alterados, en un caso para aproximar la petición de Alfonso VI al honor que según el grupo siʿī disfrutó el tercer califa y fundador de la šīʿa, ʿAlī b. Abī Talīb, que nació en el interior de la Kaʿba¹⁰³; al tratarse la mezquita de Córdoba del lugar más relevante desde un punto de vista religioso del Islam en al-Andalus y al haberse dado solo el precedente del califa ʿAlī en el lugar más sagrado del mundo islámico, se sumaba al insulto político el religioso, lo que justificaba la reacción del soberano sevillano.

⁹⁹ Ibn JALLIKĀN, *Wafayāt al-aʿyān*, ed. Ihsān ʿAbbās, Beirut, 1968-1977, V, pp. 21-39; traducción al inglés De SLANE, Londres, 1843, III, p. 189.

¹⁰⁰ IBN AL-AṬĪR, *Al-Kāmil fī l-taʾrīḥ*, ed. Torornberg, Leiden, 1851-1876, X, pp. 142-143.

¹⁰¹ AL-MAQQARĪ, *Nafḥ al-ṭīb*, ed. R. DOZY *et alii*, II, pp. 252-253; trad. P. GAYANGOS, II, pp. 252-253, 270-271

¹⁰² *La Péninsule Iberique d'après ar-Rawd al-Miʿtār*, Leiden, 1938, p. 84 de la edición y pp. 104-105 de la traducción al francés.

¹⁰³ AL-MASʿŪDĪ, *Murūy al-ḡahab*, Beirut, s.d., II, p. 76.

3. ONOMÁSTICA Y PROGRAMA POLÍTICO: LOS GOBERNANTES DE AL-ANDALUS.

La elección de los nombres y de los sobrenombres de los grupos dirigentes europeos no ha sido a lo largo de la historia un asunto inocente, y menos desprovisto de sentido. La manera de elegir los nombres de los hijos de reyes y de la nobleza solía recoger tradiciones e intereses que, ya de por sí, podía tener una gran trascendencia en la vida de una persona. Así, el hijo del rey de Castilla y León Fernando III, conocido como Fadrique, recibió dicho nombre no por tratarse de tradición familiar y menos aún un nombre popular en la España del siglo XIII, sino por tratarse de la castellanización del alemán Friedrich. Dado que el hijo mayor del rey santo, Alfonso, estaba destinado a suceder a su padre en el trono de Castilla y León, Don Fadrique, así conocido en la cronística de la época y en la historiografía contemporánea, estaba destinado a asumir los derechos dinásticos de su madre, Beatriz de Suabia y a ocupar ese ducado en el Sacro Imperio Romano Germánico¹⁰⁴; el hecho de que finalmente no se produjera dicha circunstancia no quita para señalar la razón de que un infante castellano del siglo XIII recibiera un nombre tan germánico.

En el mundo islámico el nombre de los emires y califas tenía en muchos casos el mismo sentido que en el mundo cristiano: si Alfonso era el nombre que indicaba la continuidad dinástica en Castilla y Jaime y Pedro alternaban en Aragón, °Abd al-Rahmān tuvo un evidente predicamento en la dinastía omeya; algunos nombres alcanzaban categoría de título al ser asociados con el trono de diferentes reinos sin embargo, en estas breves páginas, abordaremos un elemento de gran relevancia en la onomástica de los personajes destacados de las cortes árabes: el *laqab*. Este sobrenombre honorífico se añadía al nombre propio, que era sucedido por la cadena onomástica, que indicaba los nombres de los antepasados de cualquier persona y que, en la actualidad, para reducirlo a una dimensión más abarcable para la documentación oficial, se ha reducido a cuatro miembros, incluyendo en último lugar el de la tribu o gentilicio amplio.

Así, una persona recibe un nombre como Aḥmad b. Saliḥ b. Muḥammad al-Tuyibī, con lo que su nombre es Aḥmad, el de su padre Saliḥ y el de su abuelo Muḥammad, mientras el nombre de su grupo tribal es al-Tuyib. Es conocido como el *ism al-ruba^cī*, el nombre de cuatro miembros; en el caso de los altos dignatarios de época clásica, incluyendo a califas, emires y altos

¹⁰⁴ VALDEÓN, J. y HERBERS, K. (eds), *España y el Sacro Imperio: procesos de cambios, influencias y acciones recíprocas en la época de la europeización*, Valladolid, Universidad, 2002.

funcionarios, incluía un sobrenombre de tipo religioso, como al-Nāsir li-dīn Allāh [=El vencedor para la religión de Dios], que fue el elegido por ^oAbd al-Raḥmān III, primer califa omeya de al-Andalus¹⁰⁵, o al-Mubarak¹⁰⁶ [El bendecido] para algunos fata-s con gran relevancia en el califato.

Esta tradición fue importada de Oriente Medio, donde la corte ^oabbasí de Bagdad elaboró un sistema onomástico¹⁰⁷, en gran medida pensado para combatir el mesianismo de los grupos alíes, que ya en cierto punto podemos denominar abiertamente ši^oies. Los sobrenombres honoríficos, los *alqāb*, buscaban otorgar a la dinastía ^oabbasí, es un asunto que ha sido abordado de forma aislada, asistemática, y en algún caso podemos incluso decir, que de forma decepcionante¹⁰⁸. En estas líneas no podemos plantear un estudio sistemático de este asunto, que requiere y exige una investigación muy detenida, amplia y detallada. Sin embargo, sí podemos avanzar en el tema principal de este trabajo, en la medida en que la adaptación de esos sobrenombres honoríficos, fuera cual fuera su sentido original en la Bagdad ^oabbasí, pasó a ser algo completamente diferente una vez que el personaje eligió ese sobrenombre.

Los sobrenombres eran adoptados por los personajes relevantes de la corte ^oabbasí al comienzo de sus carreras y luego, en alguna rara ocasión, eran alterados cuando el individuo alcanzaba un puesto de mayor notoriedad, como el mismo califato¹⁰⁹. Sin embargo, incluso en el caso de acceder al trono resultaba sumamente extraño el cambio de *laqab*; por ello la relación entre ese sobrenombre y su posterior acción política resultaba, en el mejor de los casos, casual. En el caso de los personajes andalusíes que adoptaban esos sobrenombres muchos años después de los originales ^oabbasíes, el caso resulta muy diferente: el sobrenombre ya tenía un peso, una historia y estaba ligado a una acción política que la persona que lo adoptara no podía ignorar. Más aún, el curso lógico de la elección parece indicar que tal elección servía para indicar las líneas políticas que el andalusí pensaba llevar a cabo, siguiendo la estela del personaje oriental; dada la relevancia del personaje para la historia andalusí, consideramos que al-Mu^otadid b. ^oAbbad, rey de la taifa de Sevilla, es un caso

¹⁰⁵ FIERRO, M., *Abderrahman III y el califato de Córdoba*, San Sebastián, Nerea, 2011.

¹⁰⁶ MAÍLLO, F., *Crónica anónima de los reyes de taifas*, Madrid, Akal, 1991, pp. 40-43; RAMÍREZ DEL RÍO, J., “Al-Mubarak”, *Diccionario Biográfico Español*, RAH, 2011, Edición online.

¹⁰⁷ SCHIMMEL, A., *Islamic Names*, Edimburgo, 1989.

¹⁰⁸ ḤUSAYN AL-BĀŠĀ, *Al-alqāb al-islamiyya fī l-tā'rij wa-l-waṭā'iq wa-l-aṭār*, El Cairo, Dār al-fanniyya, 1989.

¹⁰⁹ HANNE, E. J., *The Caliphate Revisited*, Michigan U. Press, 1998, pp. 88-90.

relevante. Con la adopción de este laqab y con las acciones con las que buscó reforzar esa identificación entre su persona y el soberano oriental buscaba:

- Convertirse en el dirigente andalusí que combatiera la desastrosa ocupación de su país por parte de una población extranjera. En el caso de Iraq, la población esclava de origen africano que se había levantado en el Sur, en el de al-Andalus, la población beréber que había llegado invitada por los omeyas y que había tenido un papel desgraciado en la guerra civil que terminó con el califato omeya.

- Reclamar su papel como restaurador del estado andalusí, de forma similar a lo sucedido con al-Muwaffaq y al-Mu^ctadid.

-Enfatizar su derecho al poder, al tratarse de una dinastía diferente a la omeya. Aunque en este caso los modelos orientales sí pertenecían a la dinastía reinante, la ^cabbasí, formaban parte de una rama secundaria que se hizo con el poder desplazando a la principal, a la que sirvieron hasta el momento de tomar el poder.

- La crueldad del personaje oriental fue imitada por el sevillano para afianzar más esa relación.

- Resulta necesario espigar los episodios de la vida de ambos para ampliar el estudio, ya que desde la relación de ambos con sus hijos hasta los matrimonios que concertaron y su relación con los ulemas debe ser objeto de escrutinio más adelante.

4. A MODO DE CONCLUSIÓN.

En estas breves páginas hemos expuesto una línea de investigación que consideramos de gran futuro: el análisis de los *topoi* literarios empleados por los soberanos andalusíes para expresar tanto su pertenencia a la gran cultura del momento, la árabo-islámica de los siglos VIII a XI, como su legitimidad para ocupar el poder, y dentro de esa línea, el uso por parte de los gobernantes de al-Andalus de los *alqāb*, de los sobrenombres honoríficos empleados por los grandes dignatarios de Oriente Medio que fueron usados por sus émulos andalusíes. Si bien se trata en puridad de dos aspectos diferentes, podemos señalar que los segundos tuvieron una influencia determinante a la hora de elegir los primeros.

El sobrenombre honorífico proporcionaba a los poetas y cronistas áulicos el leitmotiv sobre el que construir la caracterización del monarca, aportando sentido y coherencia a toda una serie de actuaciones gubernamentales, desde la

redacción de obras literarias hasta los sobrenombres incluidos en la documentación oficial, y desde luego permitía conocer desde el momento mismo de su adopción alguna de las líneas políticas que iban a marcar la forma de actuar de los emires, califas y reyezuelos de taifas andalusíes, lo que posiblemente sea el aspecto más relevante de su asunción.

Esperamos poder ahondar en estas cuestiones en sucesivos trabajos.

BIBLIOGRAFÍA

- CAMERON, J.S., *The Vir Tricultus: An Investigation of the Classical, Jewish and Christian Influences on Jerome's Translation of the Psalter Iuxta Hebraeos*. Oxford, University Press, 2006.
- CODOÑER MERINO, C., *El De viris illustribus de Isidoro de Sevilla, Estudio y edición crítica*. Salamanca, Universidad, 1964.
- CODOÑER MERINO, C., *El "De Viris illustribus" de Ildefonso de Toledo. Estudio y edición crítica*. Salamanca, Universidad, 1972.
- CHEDDADI, Abdesselam, *Ibn Khaldûn: l'homme et le théoricien de la civilisation*, Paris, Gallimard, 2006.
- El discurso fúnebre de Pericles*, edición bilingüe, introducción y traducción de Patricia VARONA CODESO, Madrid, Ediciones Sequitur, 2007.
- Fields, Ph. M. (ed.), *The History of al-Ṭabarī, Volume XXXVII: The 'Abbāsīd Recovery. The War Against the Zanj Ends, A.D. 879–893/A.H. 266–279*, Albany, New York, 1987.
- FIERRO, M., *Abderrahman III y el califato de Córdoba*, San Sebastián, Nerea, 2011.
- GARULO, T., *La literatura árabe de al-Andalus*, Madrid, 1998.
- HANNE, E. J., *The Caliphate Revisited*, Michigan U. Press, 1998, pp. 88-90.
- Al-Ḥulla al-mawṣīyya*, ed. Suhayl ZAKKĀR y °Abd AL-QĀDIR ZAMĀN, Casablanca, 1978.
- ḤUSAYN AL-BĀŠĀ, *Al-alqāb al-islamiyya fi l-tā'rij wa-l-waṭā'iq wa-l-aṭār*, El Cairo, Dār al-fanniyya, 1989.
- IBN AL-ABBĀR, *Al-Ḥulla al-siyarā'*, ed. °Abd Allāh Anīs, Beirut, 1962.
- IBN AL-AṬĪR, *Al-Kamil fi l-ta'rij*, Beirut, Dār Ṣādir, s.d.
- IBN AL-JAṬĪB, *Al-Iḥāṭa fi ajbār Garnāta*, ed. M. °A. °Inān, El Cairo, 1973-1978.
- IBN BASSĀM, *Al-Dajira fi maḥāsin ahl al-yāzira*, ed. Iḥsān °Abbās, Beirut, 1979.
- IBN AL-ŶAWZĪ, Abu al-Farāy °Abd al-Rahman ibn °Alī, *Al-Muntazam fi ta'rij al-Muluk wa al-Umām*, eds. °Ata, Muhammad °Abd al-Qadir; °Ata, Mustafa °Abd al-Qādir, eds. Beirut, Dār al-Kutub al-°ilmiyya. 1992.
- LIEBHABER, S., "Al-Shanfarā and "the mountain poem" of al-Khafaja: some Observations on Patterns of Intertextuality", *Journal of Arabic Literature*, 34 (2003), 107-121.

- MAÍLLO, F., *Crónica anónima de los reyes de taifas*, Madrid, Akal, 1991.
- MALTI-DOUGLAS, F., "Texts and Tortures: The Reign of al-Mu'tadid and the Construction of Historical Meaning", *Arabica*, 46 (1999), 313–336.
- MANZANO-MORENO, E., "Oriental Topoi in Andalusian Historical Sources", *Arabica*, XXXIX (1992), 42-58. AL-MAQQARĪ, *Nafh al-ṭīb*, ed. R. DOZY, G. DUGAT, I. KREHL y W. WRIGTH, Leiden, 1855-1861.
- NAUTIN, P., "La date du De viris illustribus de Jérôme, de la mort de Cyrille de Jérusalem et de celle de Grégoire de Nazianze" *RHE* 56 (1961), 33–5.
- OLIVER, D., "El Cid, simbiosis de dos culturas", *Castilla* 9-10 (1985), pp. 115-127.
- OLIVER, D., "Las batallas del Cantar de Mio Cid desde la perspectiva de la historiografía árabe", *Revista de Historia Militar*, 73 (1992), pp. 15-52.
- OLIVER, D., "Una interpretación de la batalla de Alcocer", *Revista de Historia Militar*, 74 (1993), pp. 15-44.
- PRICOCO, S., *Storia letteraria e storia ecclesiastica del De viris illustribus de Girolamo a Gennadio*, Catania, Universidad, 1979.
- RAMÍREZ DEL RÍO, J., *La Orientalización de al-Andalus. Los días de los árabes en la Península Ibérica*, Sevilla, Universidad, 2002.
- RAMÍREZ DEL RÍO, J., "Notas acerca de un texto épico andalusí", *Anaquel de Estudios Árabes*, XIV (2003), 219-230
- RAMÍREZ DEL RÍO, J., "Los modelos literarios de las muertes violentas en la corte abbadí de al-Andalus", Eoba, Madrid, CSIC, XIV (2004), pp. 225-248.
- RAMÍREZ DEL RÍO, J., "Al-Mubarak", *Diccionario Biográfico Español*, RAH, 2011, Edición online.
- SÁNCHEZ SALOR, E., "El género de los viris illustribus de Jerónimo a Ildefonso de Toledo: su finalidad", *Talia dixit* 1 (2006), pp. 29-54.
- SCHIMMEL, A., *Islamic Names*, Edimburgo, 1989.
- SORAVIA, B., "L'introduzione d'Ibn Bassām al Kitāb al-Dajīra fī maḥāsīn ahl al-ḡazīra", *Batalyaws*, II (1999), pp. 321-381.
- SORAVIA, B., "Ibn Ḥayyān historien du siècle des taifas", *Al-Qantara*, XX (1999), 103.
- TERÉS, E., "Préstamos poéticos en al-Andalus", *Al-Andalus* XI (1956), pp. 131-157.
- TUCÍDIDES, *Historia de la Guerra del Peloponeso*, trad. J.J. Torres, Madrid, Editorial Gredos, 1990-1992.

- TREADGOLD, W., *The Early Byzantine Historians*, Londres, Palgrave, 2010²
- VALDEÓN, J. y HERBERS, K. (eds), *España y el Sacro Imperio: procesos de cambios, influencias y acciones recíprocas en la época de la europeización*, Valladolid, Universidad, 2002.
- VALLEJO, A., *La ciudad califal de Madīnat al-Zahrā'*, Córdoba, Almuzara, 2010.
- VIGUERA, M^a.J. (coord.), *Ibn Jaldún, el Mediterráneo en el siglo XIV: auge y declive de los imperios. Exposición en el Real Alcázar de Sevilla, mayo-septiembre de 2006*, Sevilla-Granada, Fundación Legado Andalusí-Fundación José Manuel Lara, 2006.
- YAQUB, N., "Some of Us Must Depart: An Intertextual Reading of the Mountain by Ibn Khafaja", *Journal of Arabic Literature* 3 (1999), pp. 240-257.

EL SAQUEO DE LOS TESOROS CALIFALES:

El viaje del Qur'ān de 'Uṭmān a través de las crónicas musulmanas

SEBASTIÁN GASPARIÑO GARCÍA

Académico Correspondiente

RESUMEN:

A lo largo de gran parte del Emirato y durante todo el Califato se conservó en Córdoba entre sus más preciados tesoros un ejemplar del Qur'ān atribuido al tercer califa Ortodoxo, 'Uṭmān b. 'Affān. El libro pasó a Africa en tiempos de los almohades y se perdió en la época benimerín. Aquí se da noticia de lo que nos cuentan las crónicas musulmanas de su viaje.

PALABRAS CLAVE: Al-Andalus, Califato, 'Uṭmān b. 'Affān, Qur'ān, muṣḥaf, Almohades, Banū Marīn.

SUMMARY:

Throughout much of the Emirate and during the whole Caliphate was preserved in Córdoba among its most precious treasures a copy of the Qur'ān attributed to third Orthodox caliph, 'Uṭmān b. 'Affān. The book went to Africa in times of the Almohads and was lost in the Banū Marīn era. Here is given news of what the Muslim chronicles tell us about their journey.

KEY WORDS: Al-Andalus, Caliphate, 'Uṭmān b. 'Affān, Qur'ān, muṣḥaf, Almohads, Banū Marīn.

* * *

INTRODUCCIÓN

Entre los objetos que dieron esplendor a la Córdoba Omeya brilló uno que gozó de prestigio, respeto y veneración en aquella época y del que, a pesar de haber desaparecido hace muchos siglos, ha quedado su eco resonando en diferentes crónicas.

Es un libro, un ejemplar del *Qur'ān*. Más en concreto, así se le llama en los escritos de autores diferentes, un *muṣḥaf*. La diferencia, en este caso, no es trivial:

Todo empieza en los años posteriores a la muerte del Profeta Mahoma. El *Qur'ān*, como obra revelada, no estaba escrito, y su transmisión estaba en manos de los que lo habían recibido directamente de Mahoma. Como éstos iban muriendo y para evitar que se perdiese la palabra, los supervivientes lo recopilaron en tiempos del califa Abū Bakr. Después, en tiempos de 'Uṭmān, se reunió y compuso en un solo libro escrito. Así, *Qur'ān* es la palabra de Dios leída a Muḥammad, y *muṣḥaf* la misma puesta en hojas, escrita. Desde el principio los volúmenes ejecutados por orden del califa 'Uṭmān recibieron el nombre de *muṣḥaf*, *muṣḥaf* de 'Uṭmān.

De uno de ellos vamos a hablar. Para entrar en materia traeremos aquí una cita de Ibn Marzūq al hacer su presentación de este libro dentro de su obra *al-Musnad*.¹¹⁰

Es cosa manifiesta que el *Qur'ān*, en tiempos [del Profeta], estaba disperso en las mentes de los hombres, y la gente había escrito algunas partes en troncos de palmera, tablas de arcilla, piedras planas y blancas y piedras cortadas, según consta en el Jabar, hasta que, en tiempos de al-Ṣiddīq [Abū Bakr] perecieron muchos recitadores en al-Yamāma, en número de unos setecientos, y entonces 'Umar indicó a Abū Bakr la conveniencia de recopilar el *Qur'ān*, por temor a que murieran los *ṣayjes* del *Qur'ān*, como Ubayy y Zayd e Ibn Mas'ūd; comisionaron a Zayd para [que realizara] esto, y él lo recopiló sin ordenar las azoras, [118r] tras un intenso esfuerzo. El hadiz sobre esto está en el *Ṣaḥīḥ* y se nos ha transmitido en el *Ŷāmi'* de al-Bujārī y en otros [libros]. [Zayd] lo recopiló en hojas, que conservó Ḥafṣa hasta que se las pidió 'Uṭmān, según determina el (388) hadiz aludido. Así fue como se compuso y reunió en tiempos de Abū Bakr; 'Uṭmān [luego] lo compiló en volúmenes, pues la gente empezaba a dar lecturas diferentes, ya que los Compañeros del Profeta se habían disgregado.

La situación se hizo crítica y cundió el desacuerdo, sucediendo entre los de Siria e Iraq los hechos que menciona Ḥudayfa, de los que fue testigo; así cuando llegó a Medina (según refieren al- Bujārī y al-Tirmidī) fue a ver a 'Uṭmān antes de ir a su casa, y dijo: “Atiende a esta nación antes de que se destruya”. Y preguntó: “¿En qué?” Respondió: “Sobre el libro de Dios. He asistido a esta expedición militar, reuniéndose gente de Iraq, de Siria y del Ḥiṣyāz”, y le contó

¹¹⁰ *MUSNAD*, pp. 387-388.

las diferencias que tenían, añadiendo: “Temo que ellos difieran sobre el Libro de Dios, como difieren, en sus Libros, judíos y cristianos”. Reunió entonces ‘Uṭmān a los Compañeros del Profeta y dijo: “¿Qué opináis sobre [redactar] copias [del Qur’ān], puesto que la gente difiere en su texto, hasta el punto de que hay personas que dicen: “Mi texto es mejor que el tuyo, y preferible al que tú das”, lo cual está ya rondando la herejía”. Y ‘Alī b Abī Ṭālib le preguntó: “¿Y qué opinas tú, Príncipe de los Creyentes?”. Y respondió: “Opino que han de ponerse de acuerdo todos en un solo texto, pues si vosotros ya diferís hoy, después de vosotros aún será mayor el desacuerdo”.

Y repusieron: “Opinamos como tú, Príncipe de los Creyentes”. Entonces ‘Uṭmān comunicó a Ḥafṣa: “Envíanos las hojas para que las copiemos en volúmenes, y luego te las devolveremos”. Ella así lo hizo, y ‘Uṭmān ordenó a Zayd b. Ṭābit, ‘Abd Allāh b. al-Zubayr, Sa’īd b. al-Āṣ y ‘Abd al-Raḥmān b. Ḥārith b. Hišām que copiaran [las hojas] en [varios] volúmenes, diciéndoles: “Si en alguna [expresión] estáis en desacuerdo con Zayd b. Ṭābit redactadla en el habla de Qurayš, pues en esa lengua fue revelado”. Y así lo hicieron, y cuando acabaron de copiar las hojas en [varios] ejemplares se las devolvieron a Ḥafṣa. [‘Uṭmān] envió a cada provincia un volumen, ordenando que las hojas que no concordaran con éstas fueran quemadas, con el consenso unánime de todos los Compañeros del Profeta.

Los Coranes de ‘Uṭmān

No hay un consenso sobre cuántos coranes ordenó directamente el califa ‘Uṭmān; las opiniones varían entre 4 y 7, de los que algunos consta que se perdieron (por el fuego por ejemplo). Se sabe que envió un ejemplar a La Meca, Basora, Kufa y Damasco y también hay algunas copias atribuidas a ‘Uṭmān.

De los conservados en la actualidad, se le atribuyen:

- El de Taskent, conservado en la biblioteca de la mezquita Telyashayakh, que está incompleto (comienza en el versículo 7 de la Sura 2 y termina en la Sura 43) y para el que las pruebas de radiocarbono dan una fecha del siglo II (VIII d.C).

- El del Topkapi de Estambul, también incompleto, aunque sus 408 folios contienen más del 99 por ciento del texto; sólo le faltan dos folios. Atribuido por su estilo claramente Omeya a finales del siglo I/II.

- El el Museo de Arte Turco e Islámico de Estambul, del siglo I/II y con una inscripción que dice: “‘Uṭmān b. ‘Affān lo escribió en el año 30”, aunque la ornamentación y el estilo parecen posterior.

- El de San Petersburgo, que conserva el 40 por ciento del texto y por su estilo es probablemente del siglo II.
- El de la Mezquita de al-Hussain, en el Cairo, monumental, con 1057 folios en cúfico de 57x68 cm. que cubren el 99 por ciento del total, y que parece del siglo I o II.
- El de la Biblioteca Nacional de Egipto, en el Cairo, también del siglo I o II.

La llegada a al-Andalus

Por lo que se refiere al ejemplar que estuvo custodiado en Córdoba, también de él ha quedado registro en distintas crónicas. No el que nos hubiera gustado, pero lo que queda nos permite hacernos una idea de lo que fue.

Nada se sabe de su llegada a al-Andalus. La primera mención que de él se tiene es del año 238, con motivo de la sucesión del emir ‘Abd al-Raḥmān II, en la que se produjo una pequeña conjura entre los eunucos sobre a quién elegir sucesor y todos ellos juraron sobre él: Dice el Muqtabis: “*Se hizo traer el ejemplar del Qur’ān atribuido a ‘Utmān b. ‘Affān ¡Dios esté satisfecho de él!, tomó juramento a todos ellos y se aseguró de ellos*”¹¹¹.

Es claro que llegó en algún momento anterior a éste. Se han propuesto dos como más posibles: la llegada de ‘Abd al-Raḥmān I y el gobierno de ‘Abd al-Raḥmān II. Los dos momentos parecen favorables: La llegada de ‘Abd al-Raḥmān I coincidió y fue propiciada por la sangrienta rebelión de los ‘abbāsīs, que produjo la persecución y dispersión de los omeyas. Es un momento adecuado para que los fugitivos se llevasen este tipo de joyas (o por lo menos entrasen en el mercado, como veremos que le sucedió otra vez, y cayesen en manos de mercaderes).

Por lo que hace al gobierno de ‘Abd al-Raḥmān II, coincidieron un momento de esplendor para al-Andalus y la sangrienta guerra civil que se desató en Oriente a la muerte de al-Rašīd entre sus hijos, y que ‘Abd al-Raḥmān II aprovechó para mandar a sus agentes y mercaderes en busca de los tesoros de los Califas, libros entre ellos. Esta fue la época en que se hizo con el famoso collar de Zubayda, la esposa de al-Rašīd.

Podemos intentar afinar un poco más. La llegada de semejante obra no debió ser un acto intrascendente. Por motivos religiosos y, sobre todo, políticos, debió ser recibido y agasajado como la más venerada reliquia, como lo fue

¹¹¹ *Muqtabis* II, p. 113.

mucho más tarde al recibirlo el califa ‘Abd al-Mū’min, sobre la que dice el *Nafh*, recogiendo testimonios contemporáneos: *Fue recibido cuando llegó con honor y veneración y recibió el necesario respeto y agasajo*. Por suerte se conserva el volumen del *Muqtabis* de Ibn Ḥayyān que traza en detalle la historia de los gobiernos de los emires al-Ḥakam I (la mitad, aproximadamente), ‘Abd al-Raḥmān II y Muḥammad I, y en ninguno de ellos se hace la más mínima referencia a la llegada de éste libro, aunque sí hay noticia de otras joyas adquiridas en Oriente, como el collar citado. Esta falta de noticias sólo puede significar que el libro estaba ya aquí en el gobierno de al-Ḥakam I, y abona la teoría de que entró en tiempos de ‘Abd al-Raḥmān I. También pudo traerlo un mercader durante el gobierno de Hišām I o el comienzo de al-Ḥakam I, (para ninguno de estos tres gobiernos conservamos crónicas detalladas), pero parece más lógico que su salida de Oriente estuviese relacionada con un tiempo convulso como la revolución ‘abbāsī.

Su estancia en al-Andalus

- Se le menciona en el año 238, como hemos dicho, con motivo de la sucesión de ‘Abd al-Raḥmān II
- En tiempos del emir Muḥammad se exige juramento sobre este Qur’ān al juez ‘Amr b. ‘Abd Allāh en un caso de malversación¹¹².
- En el año 327 se pierde en Simancas (batalla del Foso)¹¹³.
- En el año 330 se recupera (nada dice ninguna crónica de que éste sea el *Qur’ān* de ‘Uṭmān, sino el “*Qur’ān de al-Nāṣir*”, pero por el valor que éste le daba es factible que lo fuese)¹¹⁴.
- En el año 354 se menciona su traslado dentro de la mezquita de Córdoba¹¹⁵.
- Almanzor llevaba en campaña su propio *Qur’ān*, escrito por él, “voluminoso”¹¹⁶.
- En el año 540, con la entrada de los cristianos en Córdoba, se dice que lo destruyeron¹¹⁷. Aunque como veremos no es cierto, pues dice otra crónica:

¹¹² *Ifṭīṭah*: pp. 70-73.

¹¹³ *A’māl*, pp. 36-7.

¹¹⁴ *Muqtabis V*: p. 320.

¹¹⁵ *Dayl I*: 231, pp. 158-9, *Musnad*, pp 377.

¹¹⁶ *Nafh*, 2, p. 409: -48.

¹¹⁷ *Iḥāṭa, IV*: pp. 345-6.

Nafh, I: p. 605:

Dicen los cronistas: Entre la gente de al-Andalus tenía una enorme importancia y gran dignidad.

En toda esta etapa andalusí, a pesar del incidente de Simancas, si es que era este el *Qur'ān* perdido allí, no debió sufrir ningún daño. Los mismos cronistas africanos reconocieron a su llegada que los andalusíes lo preservaron tanto el jefe como el subordinado. Y que:

*...sigue transmitiéndose de padres a hijos, conservándose entero a pesar de la cantidad de personas que lo han poseído, guardándolo Dios para su califa preferido*¹¹⁸

La etapa africana

- En el año 552 se lo llevaron a 'Abd al-Mū'min, a Marrākuš.

Ibn Tufayl cuenta, en un estilo rimbombante y adulatorio, que a "*nuestro señor y dueño el Califa*" se le había ocurrido unos días antes hacerlo traer de la ciudad de Córdoba, pero temía que se sintiese perjudicada su gente y les invadiese la tristeza por su pérdida. "*Y se abstuvo de hacerlo por su inclinación natural a la compasión y su piedad.*" Que sin duda son atributos mucho más apropiados que "sanguinario" para alguien que afianzó su poder a base de teñir de rojo el Magrib y al-Andalus. Y se obró el milagro: sigue la crónica: "*Pero se lo hizo llegar Dios como un espléndido regalo, un provechoso obsequio y un saludo bendito y puro de Su parte, sin que enturbiasse la alegría un pago o la precediese una petición o una orden;*"

*"por el contrario, infundió Dios -¡Bendito y Altísimo!- en los corazones de la gente de este país la alegría por mandárselo"*¹¹⁹.

Lo cierto es que no debió ser tan placentera la salida. Ibn Baškuwāl, que nos informa de ella, dice: "*Fue sacado este ejemplar sagrado de Córdoba y partió de ella la noche del sábado, 11 de Šawwāl del año 552, y trasladado por la mañana del sábado y pasado a la otra orilla ¡Dios se lo tenga en cuenta a quien se esforzó por su exilio y por sacarla de la capital, le dé tormento y no sea indulgente con él ..., y se de prisa por mandarle a su lugar, sin que le sirva de nada su grandeza ni lo inmenso de su soberanía!*"¹²⁰.

¹¹⁸ *Nafh, I: p. 607.*

¹¹⁹ En *Nafh I*, pp. 607-608.

¹²⁰ *Dayl, I: p. 159.*

- En el año 566 lo lleva el Emir de los Creyentes en su expedición a al-Andalus¹²¹.
- En el año 576 llega un rubí que se pone en éste *Qur'ān*¹²².
- En el año 579 sale Abū Yaqūb Yūsuf con el *Qur'ān* en expedición¹²³.
- En el año 591 al-Manṣūr se llevó el *Qur'ān* a la batalla de Alarcos¹²⁴.

Las tinieblas

- El último periodo de la historia de este libro, el período oscuro, empieza con una derrota y termina con una tormenta.

En el año 646 el califa almohade 'Alī al-Sa'īd, el hijo de al-Mā'mūn, lo llevó en una expedición contra Tlemcen en la que fue muerto junto a esta ciudad. A su hijo y sucesor lo mataron a los dos días y, dice el *Dayl*: se descompuso el ejército y tuvo lugar el saqueo de los tesoros del Sultán, y se apoderaron las manos de los árabes y los demás de todos lo que había en el ejército y no pudieron defenderse por sí mismos.

Entre lo saqueado en esta ocasión estaba este ejemplar sagrado, sin que supiese su saqueador su valor ni su precio. Entró con él en Tlemcen y lo ofreció a la venta. Me contó [168] el jeque Abū-l-Ḥasan al-Ru'aynī -¡Dios tenga misericordia de él!- que lo vio en manos de un intermediario que pedía por él en el zoco de los libros de Tlemcen 17 dirhams, y que le faltaban hojas. Llegó la noticia al señor de Tlemcen, que era entonces Abū Yaḥyà Yagmurasin b. Zayyān el Zanāta, de los Banū 'Abd al-Wad, y que era al que se dirigía el mencionado al-Mu'tadid Abū-l-Ḥasan para pedirle que entrase en su obediencia, y cuando tuvo conocimiento de ello, lo quitó de las manos del que se había apoderado de él y ordenó guardarlo y custodiarlo¹²⁵.

- En el año 702 estaba en Tlemcen: "*Lo heredaron sus hijos y permanece entre ellos hasta esta fecha, que es el año 702*"¹²⁶.
- En el año 737 el sultán meriní Abū-l-Ḥasan toma Tlemcen y se apodera del *Qur'ān*:

¹²¹ *Mann*: pp. 177-184.

¹²² *Mu' yīb*: pp. 206-7.

¹²³ *Anónimo*: pp. 28-30.

¹²⁴ *Rawḍ*: pp. 432-3.

¹²⁵ *Dayl, I*: pp. 167-8.

¹²⁶ *Dayl, I*: p. 168.

“Este Qur’ān siguió entre los bienes de los reyes de Tlemcen, los Banū ‘Abd al-Wad, hasta que nuestro difunto Imán conquistó esta [ciudad] a finales del mes de Ramaḍān del año 737”¹²⁷

“En nuestro tiempo está en manos de los Banū Marīn en Fez, desde que se apoderaron de él entre los tesoros de la familia de Zayyān cuando les derrotaron en Tlemcen y tomó la ciudad por la fuerza a su rey ‘Abd al-Raḥmān b. Mūsā b. ‘Uṭmān b. Yagmurasan el sultán Abū-l-Ḥasan, conquista que tuvo lugar en el año 737 como diremos”¹²⁸

- Año 741. Es capturado en la batalla de Tarifa / Salado y llevado a Portugal:

“Abū-l-Ḥasan se lo quedó y lo tuvo para que le diera suerte, llevándolo en sus viajes según la costumbre antigua, hasta que se perdió en la batalla de Tarifa (Salado) y fue a parar a Portugal. Abū-l-Ḥasan puso todo su empeño en recuperarlo, hasta que llegó a Fez en el año 745 por medio de un mercader de Azamur”¹²⁹

- Año 745 Abū-l-Ḥasan lo rescata.

- Año 750 Abū-l-Ḥasan lo embarca en Túnez para volver a Ifrīqīyya. Hay un naufragio y se pierde el Qur’ān:

- “En el año 750 embarcó Abū-l-Ḥasan en Túnez para volver al Magrib en un tiempo en que el mar estaba agitado. Se hundieron sus barcos y pereció una cantidad enorme de gente, y se perdieron maravillas únicas y preciosas, entre ellas el *muṣḥaf* de ‘Uṭmān. Ésta fue la última vez que se supo de él”¹³⁰.

No obstante ya desde antiguo hay historias que dicen que no se perdió en el naufragio, aunque:

- Me parece improbable este salvamento y esta pervivencia en la oscuridad, sobre todo porque a partir de entonces los emires Banū Marīn y sus sucesores utilizaron el *muṣḥaf* de ‘Uqba b. Nāfi’, el segundo en santidad del Magrib, en una clara sustitución del de ‘Uṭmān. Si se hubiera salvado del naufragio todos estos emires, empezando por el propio Abū-l-Ḥasan, no hubiesen perdido la ocasión de sacarlo a la luz, llevarlo en sus expediciones y pavonearse con él:

“Relacionado con éste está el muṣḥaf de ‘Uqba, que es el muṣḥaf de ‘Uqba b. Nāfi’ al-Fihri, el conquistador del Magrib, que se fue transmitiendo entre sus

¹²⁷ *Musnad*, p. 381.

¹²⁸ *Ibar*, VII, p. 98.

¹²⁹ Al-Nāṣiri: *Al-Istiḡsa li-Ajbar Dawla al-Magrib al-Aqsà*, 2, pp. 112-116.

¹³⁰ Al-Nāṣiri, p. 115.

reyes y se procuraron con él bendiciones. Es el segundo muṣḥaf en rango entre las gentes del Magrib.

Dice Abu ‘Abd Allāh al-Ifrānī en el libro al-Nuzha: “El sultán Abū-l-‘Abbās Aḥmad al-Manṣūr bi-llāh, conocido por al-Dahabī, cuando restauró el gobierno hereditario para su hijo al-Ma’mūn, envió a por él para que viniese de Fez. Llegó a Tamasna y se puso al Manṣūr a tomar la jura para él en persona. Estaban presentes los notables y principales. Hizo traer el noble muṣḥaf, que era el muṣḥaf de ‘Uqba b. Nāfi’ al-Fihri -¡Dios esté satisfecho de él!”.

Añade: “Estaba entre los tesoros de los califas. Fue traído el perfecto por los jeques, y se leyó el documento de la jura. Era Šawwāl del año 992. El muṣḥaf de ‘Uqba se fue transmitiendo entre los reyes Sa’adies hasta que acabó su reino y vino el gobierno de los Šarifes ‘Alawies de Siyilmāssa, y fue trasladado a ella el citado muṣḥaf. Sus reyes se lo fueron pasando hasta que llegó el sultán (116) soberano ‘Abd Allāh b. Isma’il b. al-Šarīf -¡Dios tenga misericordia de él!-, que envió un valioso regalo con la caravana de la Peregrinación a la Mezquita del Profeta¹³¹, y con él iba el muṣḥaf citado”¹³².

Cuál era:

La fuente más extensa a este respecto es el *Dayl*, I: pp. 166-167:

“ Si es uno de ellos, tal vez sea el sirio, y lo llevó consigo el emir Abū-l-Muṭarrif ‘Abd al-Raḥmān al-Dājil b. Mu’āwiyya b. Hišām b. ‘Abd al-Malik b. Marwān b. al-Ḥakam b. Abī-l-‘Aṣī b. Umayya b. ‘Abd Šams, y entrase en al-Andalus a principios de Rabī’ primero del año 138; o fuese de los tesoros, obsequios y regalos que le envió su hermana después que éste le pidiera su envío de Siria; o fuese de lo que trajo algún otro de los que se acogieron a él -¡Dios lo sabe mejor!-. Apoya esta creencia el que las medidas del volumen que describe Abū Bakr b. Šayba, según expusimos, son distintas de las medidas del volumen que estaba en al-Andalus, y que me describió un conjunto de los que lo vieron y estuvieron en contacto con él, como el jeque Abū-l-Ḥasan al-Ru’aynī, Abū Zakariyyā’ Yaḥyà b. Aḥmad [167] b. ‘Atīq -¡Dios tenga misericordia de ambos!- y otros, que están de acuerdo en que su longitud era inferior al palmo y el número de líneas era inferior a diez. Esto exige que sus páginas sean más que las del que describe Abū Bakr b. Šayba”.

¹³¹ الحرم النبوي

¹³² Al-Nāṣirī, pp. 115-116.

Añade (*Dayl I*: 231, p. 158): (tomándolo de al-Rāzī:) “*Es el ejemplar sagrado del emir de los creyentes ‘Uṭmān b. ‘Affān -¡Dios esté satisfecho de él y del Califa!- escrito por su propia mano, y cuya presencia en al-Andalus fue un hecho grandioso y causó un júbilo extremo*”.

Dayl, I: pp. 165-166:

“...sobre su creencia de que éste era el ejemplar sagrado de ‘Uṭmān b. ‘Affān, el que tenía ante él cuando sufrió el martirio -¡Dios tenga misericordia de él!-. Y cuentan que su sangre estaba en dos lugares del libro: uno de ellos sobre las palabras de alabanza {{os amparará}}133, y el segundo sobre las palabras del Altísimo {{habéis reventado a la camella}}134.

Así es como fue visto en apariencia; pero ello es -¡aunque Dios lo sabe mejor!- un error claro en que han incurrido unas gentes tras otras, porque está comprobado del caso del ejemplar sagrado de ‘Uṭmān b. ‘Affān que se perdió en Medina en alguno de los desórdenes que ocurrieron en ella...

...(añade un transmisor): “*Me contó mi padre : Vi el libro sagrado de ‘Uṭmān b. ‘Affān -¡Dios esté satisfecho de él y le dé su recompensa!- en el mes de Rabī’ primero del año 223; lo había enviado el Emir de los creyentes Abū Ishāq, que es al-Mu’taṣim bi-llāh, hijo del Emir de los creyentes Abū Ŷa’far Hārūn al-Raṣīd, para que fuesen restauradas y embellecidas sus cubiertas. La longitud del libro era de dos palmos y cuatro dedos amplios. Respecto al número de líneas en algunas hojas del libro, era de 28 líneas.*

Vi restos abundantes de sangre en muchas hojas del libro; en algunas hojas ocupaba media hoja, en otras un tercio y en otras más o menos, y sobre los bordes de las hojas. Vi que la mayor parte de la sangre misma estaba en la sura “La Estrella”, al principio de la página, y parecía sangre oscura reciente, según [166] {estrellas 23}, y después también. Vi huellas de gotas de sangre sobre estas letras (...), y pregunté a quien vio el libro por ellas: “¿Por qué están desvanecidas?”. Dijo: “Por el sudor de las manos de la gente”.

También habla de él el *Musnad*, pp. 379-380:

“...*Medí la longitud de aquel Qur’ān, y tenía dos palmos y cuatro dedos extendidos, conté también las líneas de algunas de sus hojas y en unas había veintiocho y en otras veintisiete; pude ver también rastros de sangre en muchas de las hojas del Qur’ān, en algunas [ocupaban] media hoja, en otras la tercera*

¹³³ Sura al-Baqar, 137.

¹³⁴ Sura Los favores: 77.

parte, en otras menos y en otras más; en los bordes, la mayoría de las hojas [tenían rastros de sangre]”

He visto la mayor cantidad de sangre (la mancha está en la parte superior de la hoja y aparece negra y espesa) sobre esta frase de la Revelación: “a un sultán que obedecéis excepto con el pensamiento y la intención”. Además he visto una gota de sangre en: “Os basta Dios, que es el [más] Sabio oyente”, sobre las letras “s” e “i” de la frase “os basta Dios”. Y pregunté a aquél en cuya casa vi el Qur’ān: “¿Por qué está tan desgastado?”, y contestó: “La gente lo toca con sus manos”. Y vi claramente la huella de las manos, además de las gotas [de sangre]”.

Dice Ibn ‘Abd al-Malik: “El [Qur’ān] que está en al-Andalus no puede ser éste; que sólo en los dos sitios mencionados [tenía sangre], siendo diferente de lo que refiere Ibn Šayba”. Añade: “Lo que creo (y Dios lo sabe) es que este Qur’ān que está en al-Andalus es una de las cuatro copias que ‘Uṭmān envió a La Meca, a Basora, a Cufa y a Damasco, y de ser uno de ellos, es el sirio.”.]

No es posible que sea este el que estaba en al-Andalus porque no ocurrió para los Banū-l-‘Abbās que saliera de sus manos y se fuera a al-Andalus. Además, las huellas de sangre en el que estaba en al-Andalus estaban en los lugares citados, que no concuerdan con lo que dice Ibn Šayba y lo que se me ha contado”.

Por lo que se refiere al *Nafh*, dice¹³⁵:

(Ibn Baškuwāl, que informa de su salida de Córdoba por orden de ‘Abd al-Mū’min, dice sobre su procedencia: Era uno de los cuatro ejemplares que envió ‘Uṭmān -¡Dios esté satisfecho de él!- a las urbes: La Meca, al-Basra, Kufa y Siria. Lo que se dice de que había en él sangre de ‘Uṭmān es improbable; si la hay en alguno sería tal vez en el Sirio.

(pero) Dice Abū-l-Qāsim al-Tuḡyībī al-Sabtī: “El ejemplar sirio se conserva guardado en la maqsura de la aljama de los Banū Umayya en Damasco; allí lo ví en el año 657, como vi el Mekkī en la Qubba al-Yahudiyya, que es la Qubba al-Turāb”.

Y añade Ibn Marzūq: “Los ví los dos y también el de Medina en el año 735, y leí en él”. A lo que apostilla al-Naj’āī: “Debía ser el ejemplar de Kufa o el de al-Basra”. Ibn Marzūq vuelve a decir: “Examiné el que está en Medina y el que (606) fue llevado de al-Andalus y encontré que sus letras son iguales, por lo que no hay duda de que lo escribió de su mano”.

¹³⁵ *Nafh*, I: p. 605.

Lo que rebate el autor del *Nafh* con estas palabras: *Pero esto no es cierto; realmente 'Uṭmān no escribió ninguno de ellos, sino que reunió para que lo escribieran a un grupo de Compañeros, como está escrito en la primera hoja del de Medina, donde se dice: "Esto lo compiló un grupo de Compañeros del Enviado de Dios -¡Dios le bendiga y salve!-, entre ellos: Zayd b. Ṭābit, 'Abd Allāh b. al-Zubayr, Sa'īd b. al-'Aṣī ..."* mencionando el número de los que reunió *'Uṭmān -¡Dios Altísimo esté satisfecho de él!- entre sus Compañeros -¡Dios Altísimo esté satisfecho de ellos!- para escribir el volumen*".

Completa estas referencias el viajero Abū-l-Qāsim al-Tuḡībī al-Sabṭī: *"El [ejemplar] sirio sigue guardándose en la Gran Maqsura de la Mezquita Omeya de Damasco (Dios la guarde), y su antigüedad es la que se ha dicho; yo allí lo vi a comienzos del año 697 de la misma manera que vi el de la Meca a finales del año 696; se encuentra en la qubbat-l-yahudiyya,"* (Añado: es decir, en la qubbat al-sarraf, y los dos los he visto, además del de Medina, y he leído [115r] en ellos en el año 725.)¹³⁶

Cómo era:

La primera referencia la que habla del momento más antiguo es del *Dayl*, I: pp.166-167:

...son distintas de las medidas del volumen que estaba en al-Andalus, y que me describió un conjunto de los que lo vieron y estuvieron en contacto con él, como el jeque Abū-l-Ḥasan al-Ru'aynī, Abū Zakariyyā' Yaḥyà b. Aḥmad [167] b. 'Atīq -¡Dios tenga misericordia de ambos!- y otros, que están de acuerdo en que su longitud era inferior al palmo y el número de líneas era inferior a diez. Esto exige que sus páginas sean más que las del que describe Abū Bakr b. Šayba. Me han contado los que he dicho que lo describieron que era muy voluminoso por el número de sus páginas, y algunos dicen que se veían en él las dos Suras que preservan¹³⁷ en dos páginas, cada una en una.

A esto añade el Muqtabis, refiriéndose al ejemplar perdido en la batalla de Simancas:

*...dividido en doceavos...*¹³⁸

¹³⁶ *Musnad*, p. 380.

¹³⁷ Son la sura 93 y la 94.

¹³⁸ *Muqtabis V*: p. 320:

Sus aderezos:

Tenemos poca información sobre su aspecto en Córdoba.

Según el *Nafh*, 1, p. 559:

En esta aljama hay un libro sagrado del que dicen que es ‘Utmānī; tiene veinte capítulos encuadernados con cobre andalusí con un calado extraordinario y portentoso que resulta imposible para el hombre y le corta la respiración.

Nafh, 1, p. 548:

Estaba en la aljama citada, en la sala del minbar, el sagrado ejemplar del Emir de los creyentes ‘Utmān b. ‘Affān -¡Dios Altísimo esté satisfecho de él!-, que escribió con su mano, con una cobertura de oro rodeada de perlas y rubíes, todo ello envuelto en brocado. Estaba sobre un trono de madera tierna con clavos de oro.

Pero la cosa cambia en cuanto llega a Marrākuš (la información, digo). Cuenta el *Nafh*:

“Se pusieron a elegir sus adornos, a gozar en la tarea de su preservación, se esforzaron en hacer con maestría sus armarios. Juntaron para él a los artesanos más expertos y diestros maestros entre los que había en su alta capital o el resto de sus tierras próximas o lejanas. Reunió para ello a los más hábiles en cada arte, a los más diestros de cada grupo de los arquitectos, orfebres, joyeros, grabadores, engastadores, carpinteros, decoradores, pintores, encuadernadores o alarifes, sin que quedase ninguno de conocida destreza o que se le atribuyese pericia en su arte que no fuese llamado para venir a trabajar en él y a afanarse en destacar sus cualidades”¹³⁹.

Y sobre lo que hicieron:

“Fue recubierto todo él por un armario de oro y plata de extraordinaria factura por fuera y por dentro, que no tenía semejante alguno. Se habían puesto en él colores de vidrio cristiano como no se habían conocido en la primera época ni había tomado forma antes que él nada semejante en ideas ni pensamientos. Tenía articulaciones a las que se unían y adaptaban sus secciones y en las que se disponían y ordenaban sus maravillas. Se sujetaba para moverlo por los lados, y estaba hecho de manera que podía alzarse o inclinarse según se quisiese. Estaban enmarcadas sus páginas y sus partes por

¹³⁹ *Nafh*, I: p. 611.

sublimes zafiros, preciosas perlas y grandes esmeraldas que no dejaron de disputarse los reyes pasados ni los siglos idos por su singularidad y que se fueron transmitiendo una y otra vez con el paso del tiempo”¹⁴⁰.

Y cuando lo terminaron:

“...vino a resultar para este precioso gran muşhaf que sobresaliera tanto para los pocos licenciosos como para los muchos recatados, pues la gente venía a verlo por distintas razones pero todas eran un motivo para llegar ante él y allí quedarse. (los pocos licenciosos de los que habla son los que sólo venían a verlo y no a rezar)”¹⁴¹.

Continúa diciendo: fue revestido el noble muşhaf con un forro delicado de brocado verde con pequeñas joyas aferradas a él en lo oculto y en lo visible, ajustado de manera que estaba revestido por el armario grande al que se adaptaba de manera que quedaba oculta al ojo la unión”.

Para su asiento y transporte “Se le hizo un palanquín de la más extraordinaria factura, de portentosa forma y figura, con articulaciones de una delicadeza que escapa a la comprensión, en la que se fortalecía la trabazón entre las partes y era perfecta la asociación, cubierto todo ello con toda clase de taraceas y toda especie de maravillosos grabados, con piezas de ébano y madera fina como no fue utilizada antes nunca jamás ni llegaron nunca a poder abarcar los caprichos de la mente, rodeado por una obra que fue ejecutada en láminas de oro y que alargaba su longitud en copetes de estrellas.”

Se construyó para éste palanquín un asiento para llevarlo en él durante los traslados y participar con él en la mayoría de las ocasiones, pegado, como su maravillosa taracea, asemejándose a él en la calidad de las proporciones y la hermosura de la disposición. Se hizo para todo esto un cofre que se recogía sobre él como se recoge la hornacina sobre sus lámparas (614) y los corazones sobre lo guardado en sus pensamientos; un cubo en la forma, de alta talla, hermoso en conjunto y en detalle, apurado al límite su perfeccionamiento en sus partes y en su plenitud, ajustándose al paso del palanquín en su embellecimiento y decoración.

Tiene en una de sus partes altas una puerta sobre la que suben dos cubiertas que se atrancan y hacen fácil después del cierre su apertura. Y para abrirse esta puerta y sacar este asiento de su frente y subir el palanquín sobre él, lo que requiere acciones técnicas, recibir estas santas admoniciones, organizar las maravillas ideales y buenas y armonizar los tesoros preciosos y

¹⁴⁰ *Nafh*, I: p. 612.

¹⁴¹ *Nafh*, I: p. 613.

espirituales, en la parte más baja de estas dos cubiertas hay un parapeto y en él un lugar que ha sido dispuesto para que entre en él una llave delgada. Cuando se mete esta llave en él y se gira la mano se abre la puerta y se separan las cubiertas hacia el interior de las cubiertas frente a ellas, y se saca el asiento de allí por completo con lo que tiene encima.

Mientras se saca el asiento se pone sobre él el palanquín con un movimiento organizado encadenado con su movimiento que lo trae desde la trasera del asiento arrastrándolo hasta su delantera; cuando todo el asiento está fuera y perfecto el palanquín colocado sobre él, se cierra la puerta con la vuelta de las cubiertas a su lugar de su frente, sin que se toque a ninguna, y lleva este cuarto movimiento al movimiento de la llave sólo, sin que se encargue nadie. Cuando se gira la llave para el lado contrario al que se ha girado al principio, se abre la puerta y empieza el asiento a entrar y el palanquín a retrasarse desde el principio del asiento hasta su trasera, y cuando vuelve todo a su lugar se atranca la puerta con las dos hojas también, todo ello derivado del movimiento de la llave, como pasó en su salida. Resulta este movimiento delicado de factores y mecanismos escondidos a la vista en el interior del asiento, de los que no habla aduciendo que son de los que hacen precisa su descripción y penosa su cita¹⁴²,

Por su parte el *Ḍayl* dice, aludiendo a cuando lo recibió ‘Abd al-Mū’min:

El cuero en sus planchas estaba chapado con láminas de oro, y en lugares de ellas estaban dispuestas en serie preciosas perlas, zafiros y esmeraldas de las más excelsas que existen. Después no dejaron sus descendientes dedicarse a añadir gemas sublimes y magníficas joyas sobre las que lo adornaban, hasta que hicieron contener a sus dos cubiertas de este modo lo que no tenía precio ni semejante. Lo tenían siempre presente en su consejo en las noches de Ramaḍān y se aplicaban a leer en él, y revistieron sus páginas con láminas de oro rectangulares parecidas a las escritas;...¹⁴³

Y la crónica al-Ḥulal al-Mawṣiyya dice, aludiendo también a ‘Abd al-Mū’min:

Gastó en él grandes sumas y le hizo una caja admirable, que forró con planchas de oro y lo incrustó con rubíes rojos. Lo más extraordinario de él era una pezuña roja de rubí que (183) tenía la forma de una pezuña de caballo. Tenía perlas preciosas, esmeraldas y todos los tesoros que llegaron a poder de los almorávides, de los Banū Ḥammād Ṣinhāyās, de los Banū Hūd y de los Banū

¹⁴² *Naḥḥ*, I: pp. 613-615.

¹⁴³ *Ḍayl*, I: pp. 166-167.

*'Abbād. Cuando lo terminó le hizo una litera en que era llevado sobre un camello de raza y, sobre la litera, había cuatro banderas rojas.*¹⁴⁴

También el *Dayl* nos cuenta de cómo lo llevaban en sus expediciones los califas almohades:

...ante él, el Libro -que era transportado sobre un gran camello bactriano, colocado en [169] un palanquín de seda cuya altura era de unos diez palmos, y la amplitud de cada una de sus cuatro caras era de unos cuatro palmos. En lo alto tenía una cornisa de magistral factura, como las cornisas de las tiendas, hecha con una maestría como no has visto por su belleza, y en lo alto de cada una de las dos esquinas del palanquín había un mango para transportarlo con los extremos dorados, y en ellos estaba atado un estandarte de seda cuyos extremos no dejaban de ondear con el menor viento, aunque no fuese mas que el producido por el jadeo del camello en su marcha.

*Este camello era llamado "el camello del Libro", y le seguía un mulo de los más vivaces que transportaba un gran cofre de la mejor hechura y de una altura de un codo aproximadamente, y que estaba envuelto también en seda y contenía la *Muwaṭā* de Malik, el *Ṣaḥīḥ* de al-Bujārī y el de Muslim, las Tradiciones de Abū Dāwūd y de al-Nasā'ī y la Recopilación de Abū 'Isà al-Taramudī. El conjunto era llamado en este tiempo "el mulo del Libro", lo que es un error en que incurrierán*¹⁴⁵.

Sobre la expedición del 566 de Abū Ya'qūb Yūsuf a al-Andalus dice el autor del *Ma'nn*:

Iba delante de él el ejemplar del Qur'ān del compañero del Profeta, 'Uṭmān b. 'Affān, sobre una camella alta, y delante de este ejemplar, el del Imam al-Mahdī. Sobre el Qur'ān de 'Uṭmān, una litera roja que lo protegía, y el sagrado libro adornado sobre sus cubiertas con perlas preciosas y rubís rojos y amarillos y verdes admirables, y esmeraldas verdes preciosas. Fueron llevadas estas piedras preciosas, las perlas y rubís y esmeraldas, al primer califa 'Abd al-Mū'min y luego pasaron a su hijo el Emir de los Creyentes, hijo del Emir de los Creyentes, y adornó con ellas las cubiertas de este libro honorable y lo cubrió, haciéndole una corona, y lo recibió procedente del compañero y amigo del Profeta, y adornó con ellas las guardas de este libro noble, bendiciéndose con él mañana y tarde. No llegó a conseguir este recuerdo sagrado ninguno de los reyes, ni se lanzó a entrar en esta clase de camino.

¹⁴⁴ *Al-Ḥulal al-Mawṣiyya*, pp. 182-3.

¹⁴⁵ *Dayl*, I: n° 231, pp. 168-9.

Me contó 'Umar b. Murayyī el sevillano, uno de los que lo arreglaron, que había en él una perla que parecía la pezuña de un caballo y me dijo que le había referido que era la perla que estaba en poder de Abū al-Yis Hamarayh b. Aḥmad b. Tulūn, señor de Egipto y de Damasco y de Ifrīqīya y del Zāb, y que los tiempos y los cambios de la situación y los prodigios de su preferencia por este poder glorioso, la llevaron a poder del Emir de los Creyentes hijo del Emir de los Creyentes¹⁴⁶.

Aunque sobre esta joya dice el *Mu'ḥib* que la recibió en el año 576 del rey de Sicilia:

Me refirieron que le llegaron de él tesoros como no había tenido iguales ningún rey. Entre lo que se destacaba de ellos figuraba un rubí, llamado la pezuña, que emplearon en las incrustaciones del ejemplar del Qur'ān; no tenía precio, pues era por su tamaño como la redondez de una pezuña de caballo, y está hoy en el ejemplar del Qur'ān, con otras piedras preciosas.

Ese ejemplar, que hemos mencionado, escrito por 'Uṭmān, lo obtuvieron de las alacenas de los Banū Umayya y lo llevaban consigo, a donde quiera que se dirigían, en una camella roja, adornada con joyas preciosas y ropas de diba'ī espléndidas, por valor de grandes sumas. Colocaron debajo de [207] él una albarda de diba'ī verde, que ponían sobre la camella y a derecha e izquierda dos palos con dos banderas verdes y el sitio de las puntas era de oro parecido a dos manzanas. Detrás de la camella iba un mulo, adornado también, llevando otro ejemplar que se decía lo había escrito Ibn Tūmart, aparte del ejemplar de 'Uṭmān, en un volumen, adornado con plata dorada. Todo esto iba ante su Califa¹⁴⁷.

Y hasta aquí sus noticias y descripciones. Como pasa con los tesoros antiguos, de todo esto ya no quedan ni joyas, ni hojas, ni muebles ni tejidos. Aunque por el cuadro que de él nos pintan las crónicas no es extraño que atrajese por igual a devotos y a curiosos.

¹⁴⁶ Mann: p. 178.

¹⁴⁷ Mu'ḥib: pp. 206-7.

BIBLIOGRAFÍA

Al-Hulal al-Mawšiyya:

- a) (“Crónica árabe de las dinastías Almorávide, Almohade y Benimerín”), traducción española por Ambrosio HUICI MIRANDA en la Colección de Crónicas Árabes de la Reconquista, vol. I, Tetuán, 1952.

Al-Nāširī:

Abū-l-‘Abbās Aḥmad b. Jālid al-Nāširī

Kitāb al-Istiqsā li-Ajbār Dawla al-Magrib al-Aqṣā. Ed. Ŷa’far al-Nāširī – Muḥammad al-Nāširī, Dār al-Kitāb, 6 vol., Casablanca, 1954-1955.

A’mal,

Ihata:

*** Ibn al-Jaṭīb, Lissān al-Dīn (Abū ‘Abd Allāh Muḥammad b. ‘Abd Allāh b. Sa’īd b. al-Jaṭīb al-Salmānī) (- 776)**

1. *Al-Iḥāṭa fī Tārīḡ Garnāṭa* por el Dū-l-Wazārataīn Lisān al-Dīn Ibn al-Jaṭīb, texto establecido y anotado por Muḥammad ‘Abd Allāh ‘Inān. Cairo, 1977. Al-Khanghi Bookshop. Al-Tibaa al-Miṣrīyya Co. 4 Vol.

2. *Kitāb a’māl al-A’lām fī man būyi’a qabla al-iṯtilām min mulūk al-Islām.* Ed. É. LÉVI-PROVENÇAL. Dār al-Makšūf, Beirut, 1956.

Anónimo: pp. 28-30:

*** Anónimos**

1. *El anónimo de Madrid y Copenhague.* Texto árabe y traducción por A. HUICI. Anales del Instituto General y Técnico de Valencia. Valencia, 1917.

Dayl:

*** al-Marrākuši (Abū ‘Abd Allāh Muḥammad b. Muḥammad b. ‘Abd al-Malik al-Anṣārī al-Awsī al-Marrākuši) (- 669)**

al-Ḍayl wa-l-Takmila li-Kitābay al-Mawṣūl wa-l-Ṣila [El apéndice y el suplemento al libro continuado y a la continuación]. Ed. DE MUḤAMMAD B. Šarīfa. Vol. 1 (dos tomos). Dār al-Taqāfa. “al-Maqtaba al-Andalusiyya”. Beirut, Libano (s.a.)

‘Ibar:

* **Ibn Jaldūn (Abū Zayd ‘Abd al-Raḥmān b. Muḥammad b. Jaldūn al-Ḥaḍramī al-Išbīlī) (732-808)**

2. *Kitāb al-‘Ibar wa diwān al-mubtadā wa-l-jabar fī ayyām al-‘arab wa-l-‘aḡam wa-l-barbar wa man ‘āṣarahum min ḍawī-l-Sulṭān al-akbar*. Ed. Dār al-kutub al-‘ilmiyya. Beirut, 1992.

a. Beréberes: (Histoire des dynasties musulmanes et des tribus árabes et beréberes. Tribus árabes de l’Afrique Septentrionale (Extraits du al-‘ibar wa- diwān al-mubdā’ wa-l-jabar fī ayyām al-‘arab wa-l-‘aḡam wa-l-barbar wa-man ‘āṣarahum min ḍawī al-sulṭān al-akbar)). Traducción del Baron de Slane. París, 1852.

Iftitah:

* **Ibn al-Qūṭiyya (Abū Bakr Muḥammad b. ‘Umar b. ‘Abd al-‘Azīz b. Ibrāhīm b. ‘Isā b. Muzahim) (- 367)**

1. *Tārīj Iftitāḥ al-Andalus. Historia de la Conquista de España por Abenalcoṭía el Cordobés*. Traducción de Don Julián RIBERA. Colección de Obras Arábigas de Historia y Geografía que publica la Real Academia de la Historia. Tomo II. Madrid, 1926.

Mann:

* **Ibn Šāḥib al-Šalā (‘Abd al-Malik) (594)**

al-Mann bi-l- Imāma, tomo II. Ed. ‘Abd al-Hādī al-Tāzzī, Dār al-Garb al-Islāmī, Beirut, 1964-1987.

- Trad. de Ambrosio HUICI MIRANDA, *Textos Medievales*, 24, Valencia 1969.

Muqtabis II

Muqtabis V:

* **Ibn Ḥayyān (Abū Marwān Jalaf b. Ḥayyān b. Jalaf al-Qurṭubī) (377-469)**

1. *Muqtabis II: al-Muqtabis min Anbā' ahl al-Andalus*. Parte segunda.

Dos fragmentos:

- a) Fol. 88-188 Ed. facsímil de la Real Academia de la Historia, Madrid, al cuidado de Joaquín VALLVÉ BERMEJO: “Muqtabis II. Anales de los Emires de Córdoba Alhaquém I (180-206 H./ 796-822 J.C.) y Abderramán II (206-232/ 822-847)”. Madrid, 1999.

Trad. de Maḥmūd 'ALĪ MAKKĪ y Federico CORRIENTE: “Crónica de los emires Alhakam I y ‘AbdarRaḥman II entre los años 796 y 847 (Almuqtabis II-1)”. Instituto de Estudios Islámicos y del Oriente Próximo, Serie Estudios Islámicos, Zaragoza 2001.

- b) Fol. 189-284 Ed. Maḥmūd 'ALĪ MAKKĪ, *Muqtabis II-2*. Beirut, 1973. Otra edición parcial de Maḥmūd 'Alī Makkī (fols. 189-15) en El Cairo, Wizārat al-Awqāf, 1995.

2. *Muqtabis III: Kitāb al-Muqtabis fī Tārīj riḡāl al-Andalus*. Parte tercera. Ed. Melchor M. ANTUÑA, Librairie Orientaliste Paul Geuthner, 12, Rue Vavin, París, 1937.

3. *Muqtabis V*: Ed. CHALMETA / Corriente /Subh. Instituto Hispano Árabe de Cultura, Madrid, 1979.

Trad.: *Crónica del Califa ‘AbdarRaḥman III an-Nasir entre los años 912 y 942 (al-Muqtabis V)*. Traducción, notas e índices por M^a. Jesús VIGUERA y Federico CORRIENTE. Preliminar por José M^a. LACARRA. Textos Medievales, 64. Anubar Ediciones, Instituto Hispano-Arabe de Cultura. Zaragoza, 1981.

Musnad:

* **Ibn Marzūq (Muḥammad b. Aḥmad b. Muḥammad b. Muḥammad b. Abī Bakr b. Marzūq al-‘Aḡīsī al-Tilimsānī (710-781)**

Al-Musnad al-Ṣaḡīḡ al-ḡasan fī ma’ātir wa maḡāsin mawlanā Abī-l-Ḥasan. Estudio, traducción, anotación e índices anotados de María Jesús

VIGUERA, *El Musnad: Hechos memorables de Abū-l-Ḥasan, sultán de los Benimerines*. Instituto Hispano-Arabe de Cultura, Madrid, 1977.

Mu'yib:

* **al-Marrākuši (Abū Muḥammad ‘Abd al-Wāḥid) (585-621)**

1. *Kitāb al-Mu'yib fī taljīs ajbār al Magrib*, ed. Muḥammad ZAYNHUM Muḥammad ‘AZAB, DAR AL-FIRYANI, El Cairo, 1994.

a) *Lo admirable en el resumen de las noticias del Magrib*, traducción española por Ambrosio HUICI MIRANDA en la Colección de Crónicas Árabes de la Reconquista, vol. IV, Tetuán, 1955.

Nafḥ:

* **al-Maqqarī (Aḥmad b. Muḥammad al-Maqqarī al-Tilmisānī) (- 1041)**

1. *Nafḥ al-Ṭīb min guṣn al-Andalus al-raṭīb*. Edición Iḥsān ‘ABBĀS. Beirut, 1968. 8 vol. Dār Sader, Beirut, 1968.

a. *Analectes sur l'histoire et la littérature des Arabes d'Espagne*. Edición de la primera mitad del Nafḥ al-Tib por DOZY, DUGAT, KREHL y WRIGHT. Leiden, 1855-1861.

Rawd:

* **Ibn Abī Za'ra (Abū-l-Ḥasan ‘Alī b. ‘Abd Allāh b. Abī Za'ra al-Fāsī) (726..)**

Kitāb al-Anīs al-Muṭrib Rawd al-Qirṭās fī ajbār Mulūk al-Magrib wa Tārīj madīna Fās. Ed. ‘Abd al-Wahhāb b. Maṭṭūr, Rabat, 1973. Ed. y trad. Latina. Carolus Johannes TORNBERG, *Annales Regum mauritaniae a condito Idrisidarum imperio ad annum fugae 726*, 2 tomos. Upsala, 1893. Trad. Francesa de A. BEAUMIER, *Roudh el-Kartas, Histoire des Souverains du Maghreb (Espagne et Maroc) et Annales de la ville de Fez*". Paris, 1860. Trad. española Ambrosio HUICI MIRANDA, *Anubar, Textos Medievales*, 18, Valencia, 1964.

EL ABASTECIMIENTO DE AGUA EN LA CÓRDOBA CALIFAL.

FRANCISCO JOSÉ GAMERO GUTIÉRREZ

Ingeniero Agrónomo

RESUMEN:

El objetivo de este artículo es aproximarnos al conocimiento del abastecimiento de agua en la Córdoba Califal mediante el estudio de tres abastecimientos. Dos en la zona de la barriada de El Patriarca y una tercera comprendida entre la barriada del Arroyo del Moro, Ciudad Jardín y la Puerta Almodóvar/Alcázar.

La existencia de dos dibujos del siglo XVII nos ha permitido conocer el funcionamiento del abastecimiento de las aguas de El Patriarca a su paso por las huertas y por el propio convento de San Francisco de la Arruzafa y el de las aguas del Cañito Bazán. A su vez, la localización de la galería de las aguas de la Huerta del Rey, también llamado de Esquina Paradas, nos descubre un *qanat* bajo nuestro subsuelo.

PALABRAS CLAVE: mina, qanats, agua.

ABSTRACT:

The objective of this article is to approach the knowledge of the water supply in the Cordova Califal by means of the study of three supplyings. Two in the area of the district of El Patriarca and the third one understood between the district of the Arroyo del Moro, Ciudad Jardín and the Puerta de Almodóvar.

The existence of two drawings of the XVIIth century has allowed us to know the functioning of the supplying of the waters of El Patriarca to its step along the gardens and along the proper convent of San Francisco of the Arruzafa and that of the waters of Cañito Bazán. In turn, the location of the gallery of the waters of the Huerta del Rey, also called of Esquina Paradas, discovers a *qanat* to us under our subsoil.

KEY WORDS: mine, qanats, water.

INTRODUCCIÓN:

El agua como elemento cultural tuvo una gran relevancia en la civilización musulmana. Para el Islam el agua limpia el cuerpo y el alma, usándose en las prácticas religiosas. Sus mezquitas tenían asociados aljibes para purificar el cuerpo antes de la oración mediante las abluciones.

La traída de agua de los manantiales a las mezquitas era un signo de poder. El ofrecimiento de una fuente con abundante agua era un signo de elevada posición. Como el *Qanat* que mandó construir al-Hakam II que llevó el agua a la mezquita en el año 940.

Como dice Natalie Lacy en su obra *The Culture of Water in al-Andalus. ¿Les importaban diferencias entre los sitios de donde el agua viene? A los musulmanes, les importaba mucho el origen del agua por sus cualidades puras, sin contaminación. El sabor tenía que ser dulce, el color claro, y el olor fresco. Existían circunstancias del origen del agua que determinaban la calidad de purificación del agua.*

Tras la llegada de los musulmanes a Córdoba se retoman las antiguas infraestructuras de abastecimiento romanas y se recuperan sus caudales.

La iniciativa de abastecimiento era netamente privada. Los emires y califas financiaron sus propias obras para su consumo particular. El resto de los súbditos tenían que costearse sus captaciones, recurriendo en la mayoría de los casos a la construcción de pozos en los hogares como medio de abastecimiento. La existencia del nivel freático de las aguas muy relativamente próximo a la superficie permitió su extracción como muestran las numerosas catas arqueológicas actuales en los arrabales musulmanes que confirman este modo de acceder al agua en los hogares.

Describir toda la red de abastecimiento de agua durante el periodo califal es bastante complejo por la versatilidad de usos y modos de gestionarlas por ello nuestra aportación para su conocimiento la vamos a centrar en la descripción de tres abastecimientos de agua: Las aguas del Patriarca, las de Cañito Bazán y las aguas de la Huerta del Rey más comúnmente conocidas como aguas de Esquina Paradas.

Los dos primeros abastecimientos han sido elegidos por corresponder a un tipo de captación de agua tipo zubia, situadas en las huertas de la falda de la sierra frente la ciudad de Córdoba. Estas captaciones presentan su propia dinámica diferente al tipo de conducción de las aguas de la Huerta del Rey existente en la terraza del Guadalquivir. Esta última abastecía a dicha huerta y el Alcázar.

En las dos primeras aguas estudiaremos el posible origen subterráneo de sus canalizaciones, poseyendo una estructura tipo *Qanat*, entendiendo por *Qanat*, toda mina de agua con pozos de aireación o lumbreras, que transportan el agua por el interior de una colina, siempre con cierta pendiente para facilitar su movimiento.

Sabemos de dos conducciones subterráneas también *Qanats* cuyas trazas pasaban y pasan por las proximidades del parador de La Arruzafa y que podrían ser el origen de estas aguas, las de El Patriarca y las de Cañito Bazán. Tanto uno de ellos podría abastecer a ambas, o cada una de las aguas podría estar abastecida por cada conducción.

Las zubias del entorno de la Arruzafa

Conocer la forma de asentamiento en esta zona y su descripción en el periodo califal es complejo por la poca información de la que disponemos, pero sí podemos caracterizar la existencia de determinados elementos que la configuraban. Para nuestro estudio nos ayudaremos de las zubias que abastecían la zona, entendiendo por zubia aquella conducción que va descubierta por arriba, estando el agua en contacto directo con el aire. Según la Real Academia de la Lengua, “*es el lugar por donde corre, o adonde afluye, mucha agua*”.

Tenemos por un lado la existencia de una captación de agua en una alcubilla en la urbanización El Patriarca. Esta captación poseía una canalización descubierta tipo zubia por donde circulaba el agua para el riego de las huertas. No muy lejos de esta, a una distancia inferior a 400 metros, existe otra conducción de agua también tipo zubia llamado Cañito Bazán cuyo origen se desconoce. Ambas abastecían la zona.

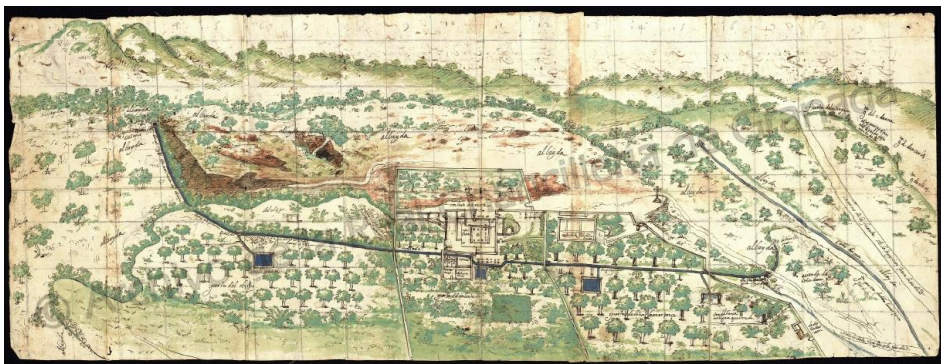

Fig. (1). Croquis 118. Huertas del Obispo de Córdoba y de Doña Leonor Ponce.

Sabemos que tras la conquista cristiana de Córdoba en el año 1236 el rey Fernando III el Santo repartió las huertas de la sierra entre sus allegados y jefes militares. En concreto este monarca se quedó con Córdoba la Vieja y la Arruzafa. En las huertas se reutilizarán las infraestructuras de abastecimiento de los musulmanes que a su vez la retomaron de los romanos.

Ya en el siglo XIV, en concreto en el año 1342, la huerta pasó a manos de doña Leonor de Guzmán por donación del rey Alfonso XI. En la carta de permuta de la villa de Lucena se hace referencia al agua que llegaba a la Arruzafa aunque desconocemos si correspondía a las aguas de la alcubilla romana o la proveniente de otras aguas.

Posteriormente en el siglo XV estas tierras pasan a propiedad de don Pedro González de Hoces junto con otras huertas que durante varias décadas comprarán, conformando lo que será el Mayorazgo de la Albaida.

La localización en el archivo de la Real Chancillería de Granada de dos croquis (el 118 y 126) nos ha permitido conocer cómo era y funcionaba el abastecimiento de agua a primeros del siglo XVII en la huerta de la Arruzafa y sus huertas anexas.

Sabemos por documentación del archivo Municipal de Córdoba (L-4451) que en 1571 se trae el agua al convento de San Francisco de la Arruzafa que está al pie de la sierra mediante un *Qanat* con 35 lumbreras desde una distancia de 1.500 ms. Esta agua por su recorrido y en comparación con la captación que se dibuja en el croquis que analizamos -Fig. (1)- parece indicar que no es el mismo abastecimiento. Cabe la posibilidad de que el *Qanat* proveniente de la sierra citado en el texto fuera directamente a la alcubilla.

La forma de vida en este periodo no diferiría mucho de la existente en el periodo califal, cultivo de hortalizas y frutales, necesariamente abastecidos por una o más captaciones de agua, gestionadas mediante una canalización y por albercas que la regularían.

Durante nuestro trabajo de campo en la barriada de El Patriarca en busca de conducciones de agua localizamos una alcubilla en el subsuelo de un chalet adosado que resultó ser las aguas de El Patriarca -Fig. (2)-. Tiempo después conocimos el informe arqueológico de don Ángel Ventura que la describe.

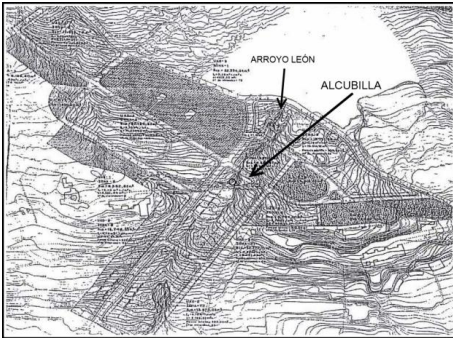

Fig. (2). Ubicación de la alcubilla.

De este informe supimos que ... *parecen advertirse dos momentos constructivos puesto que las paredes están realizadas con sillares de módulo romano mientras que la parte superior de la misma cubierta se ha construido con sillares atizonados que parecen indicar que estamos ante una reforma andalusí.*

Del estudio del informe se desprende que los romanos hicieron la captación de agua por la proximidad al arroyo y que posteriormente durante el periodo andalusí se arregló y acondicionó.

Si observamos el plano del plan parcial de El Patriarca de la Gerencia de Urbanismo de Córdoba de 1978 la captación está edificada junto al arroyo San León para captar sus aguas, llamadas aguas subálveas, más limpias por estar filtradas por el propio suelo. -Fig. (2)-.

Por el croquis del siglo XVII sabemos que *Aquí halla el principio del agua en una profunda y Antigua bóveda fabricada en fuerte cantería* y como una conducción perteneciente a esta agua recorre longitudinalmente la zona pasando por diferentes propiedades, -Fig. (1)-. En la primera de ellas desvía el agua mediante un ramal hacia una alberca para el riego, más tarde ya en el convento la distribuye también a otra alberca para por último tras pasar por una tercera propiedad vierte sus aguas por rotura al camino que sube a las Ermitas. -Fig. 3.

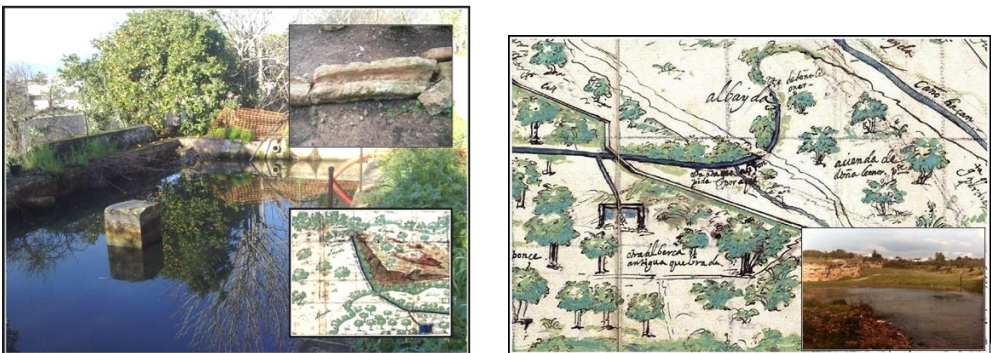

Fig. (3). La imagen de la izquierda existe en la actualidad. La de la derecha corresponde a la charca que formaba el Cañito Bazán próximo al parador de La Arruzafa en los años 70.

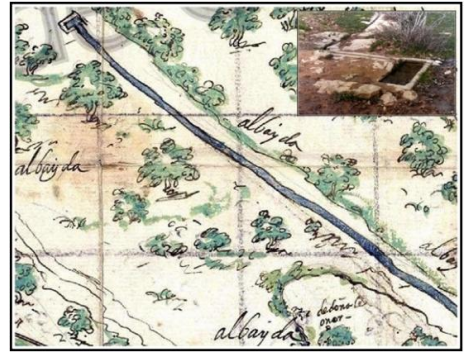

Fig. (4). Detalle de la cruz en el camino, a la izquierda y el Cañito Bazán a la derecha.

A su paso por las huertas la conducción es de tipo zubia, es decir un canal labrado en piedra abierto por arriba en contacto directo con el aire. En la foto izquierda de antes podemos ver los restos que han salido a la luz hace unos años al transformar el naranjal existente anexo al parador. Está elaborado en caliza, seguramente propia de la zona, donde abunda.

Después de cruzar las huertas, la canalización salía al camino donde quebraba y se perdía el agua. La imagen de la derecha corresponde a la zubia del Cañito Bazán. -Fig. (4)-.

Respecto a la otra zubia que se encuentra en la zona, las aguas de Cañito Bazán, en el croquis del siglo XVII también se representa su conducción en superficie, abierta, moviendo sus aguas hacia el Tablero, -Fig. (4)-. De su inicio o captación no tenemos registro pero sí algún dato que más adelante nos puede dar luz sobre la conducción de las aguas.



Sobre el destino de las aguas, sabemos que en época musulmana el riego de las huertas era una combinación de pozos, norias, albercas. Algunas de estas conducciones se usaban a pie de sierra sin ser llevadas a la ciudad.

Fig. (5). Depósito con una casa construida en su interior.

Respecto al Cañito Bazán, la conducción conducía y conduce, pues la hemos localizado, paralela a la calle san Juan de Bautista de la Salle, a la zona de la huerta del Tablero. La conducción pasaba a la altura de la actual rotonda del parador de La Arruzafa bajando paralela al camino que sube a las Ermitas hasta llegar a un gran depósito de unos aproximados 750 m³ de capacidad. Este depósito actualmente conforma el perímetro de una casa. Sus paredes limitan la planta baja del edificio comprendiendo la alberca en su interior un salón y unas habitaciones anexas. Fig. (5).

Las paredes del depósito son de unos dos metros de grosor lo que nos da a entender la magnitud de la obra. Tienen forma de trapecio, con la máxima anchura en la base, para poder contrarrestar la fuerza del peso del agua. Está situado a una cota de 157 m.s.n.m., 17 ms. superior a la cota del Tablero Bajo donde está el circuito con cota de 140 m.s.n.m., antiguo naranjal. Esta diferencia de altura permite el riego de la huerta.

A unos 110 metros del depósito se han encontrado recientemente unos sillares de gran envergadura que según los primeros informes corresponde a un emplazamiento que podemos ubicar entre el periodo del emirato y el califal. En la misma zona se ha descubierto una conducción de agua de unas dimensiones de unos 50 cms. de anchura por 1 metro de alto, estando el techo cubierto por sillares horizontales. -Fig. (6)-.

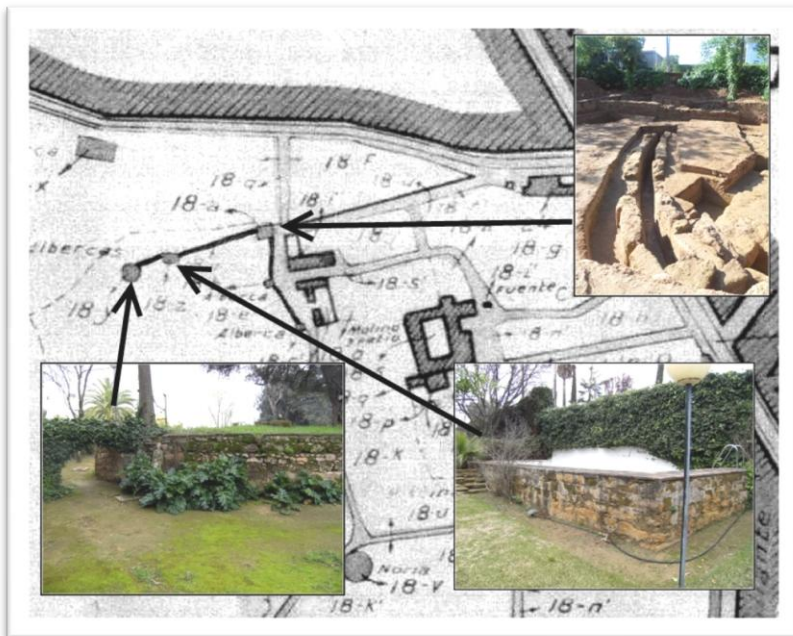

Fig. (6). Plano donde se aprecia la noria redonda en el lado izquierdo con un arco que la conecta con una alberca y esta a su vez disponía de otra conducción que comunicaba con una segunda alberca y así hasta con otras dos albercas más ya desaparecidas.

También en la misma parcela ha aparecido una alberca musulmana. Estas estructuras podían estar abastecidas por una de estas aguas, la del Patriarca, la del Cañito Bazán o la del Qanat de 35 lumbreras que iba al convento, de traza aún desconocida.

Asociada a esta parcela existe en sus proximidades una noria y otra alberca. Ambas están conectadas por una especie de *arcuatio*. A su vez desde la alberca el agua llegaría a la otra alberca donde aparecieron los restos arqueológicos. Esta a su vez dirigía el agua a otras dos albercas en dirección sur, como podemos ver en el plano del catastro.

Debajo de la segunda alberca designada en el registro con el código de parcela 26673/002 de la calle Poeta Valdelomar Pineda se realizó en 2009 una cata arqueológica que ha sacado a la luz unos sillares de grandes proporciones que según los primeros estudios corresponderían a un Qasr de la época andalusí. Don Rafael Frochoso en su artículo de 2013 la describe de la siguiente forma:

Este tipo de construcción a base de sillares con refuerzos de contrafuertes perfectamente labrados y ensamblados nos indica que no se trata de una simple estructura hidráulica o de una vivienda o almunia, es un lugar fortificado y noble, es decir, nos encontramos ante Qasr (alcázar o palacio) del que solamente se ha encontrado una parte de sus muros.

Catas arqueológicas llevadas por Del Castillo, F. nos descubren la existencia de sillares del periodo romano, lo que nos certifica la antigüedad del lugar.

Además del croquis descrito en la fig. (1) también hemos localizada en el archivo de la Real de la Chancillería de Granada un segundo croquis que también describe la huerta de El Patriarca a primeros de siglo XVII. Fig. (7).

Como principales diferencias entre ambos encontramos que el segundo croquis describe con más detalle la captación del agua mediante letras impresas en el dibujo, *Aquí halla el principio del agua en una profunda y Antigua bobeda fabricada de fuerte cantería.*

También se aprecia en este segundo dibujo que la conducción que va desde la bóveda hasta la primera huerta aparece dibujada de forma discontinua, ello es debido a que el agua se conduce bajo tierra, tal y como nos la encontramos en la actualidad.

La conducción del agua también quiebra y se pierde terraza abajo pero en este nuevo croquis vemos cómo se unen ambas aguas, la de El Patriarca y la de Cañito Bazán. Cabe la posibilidad que la conducción de la primera continuara y

alimentara la segunda aportando mayor caudal. Ambas aguas se dirigirían a la gran alberca descrita anteriormente que dista unos 400 metros de su confluencia. Fig. (8).

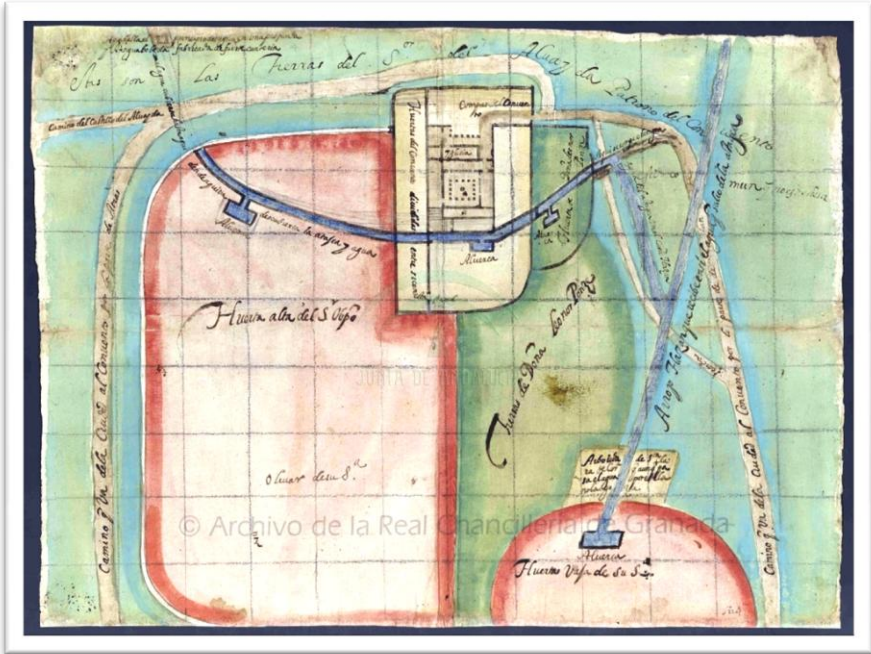

Fig. (7). Croquis (nº 128) de la Huerta del Convento de la Arruzafa.

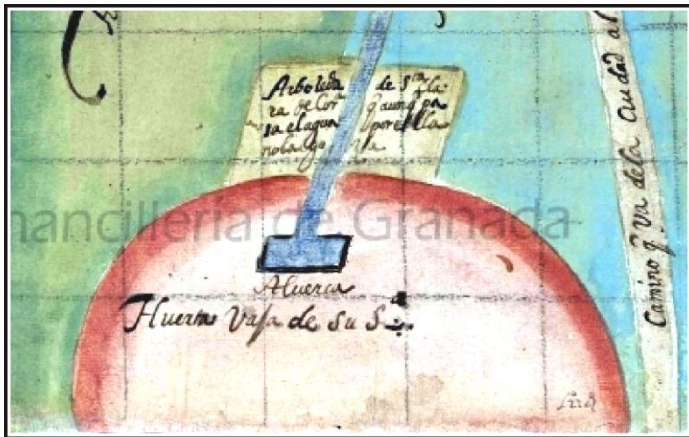

Fig. (8). Detalle de la zona de la alberca.

En el nuevo croquis, las aguas de la zubia de Cañito Bazán llegan a una gran alberca que es la descrita anteriormente.

Estamos ante dos zubias que riegan las antiguas huertas a la altura del actual parador de La Arruzaba y la zona del Tablero, con conducciones labradas en piedra caliza, y albercas que gestionaban estas aguas. Al mismo tiempo tenemos localizadas unas parcelas con restos de sillares romanos y también musulmanes del periodo emiral o califal a las que llegaban elaboradas conducciones de agua. Toda esta abundancia de agua nos hace pensar en la existencia de unos asentamientos en la zona, habitado por personajes de relevancia.

Podría localizarse el palacio de la Arruzafa perteneciente al primer califa de Córdoba Abderraman I, entre estas huertas. Para la existencia del palacio de la Arruzafa era condición insalvable un buen caudal de agua y como hemos demostrado estas huertas lo tenían. Existen importantes restos de construcciones principalmente en zona alta del Tablero que podría acreditar su existencia.

Se nos plantean en este estudio dos cuestiones: Era esta zona de las calles poeta Valdelomar Pineda y principios de la avenida de la Arruzafa el punto final de estas aguas o un punto intermedio en su uso. Otra pregunta que nos podemos hacer es si la alcubilla de la zubia de El Patriarca era la captación donde nacían estas aguas y las proximidades de la calle San Juan Bautista de la Salle lo eran para las aguas de la zubia de Cañito Bazán. Fig. (9).

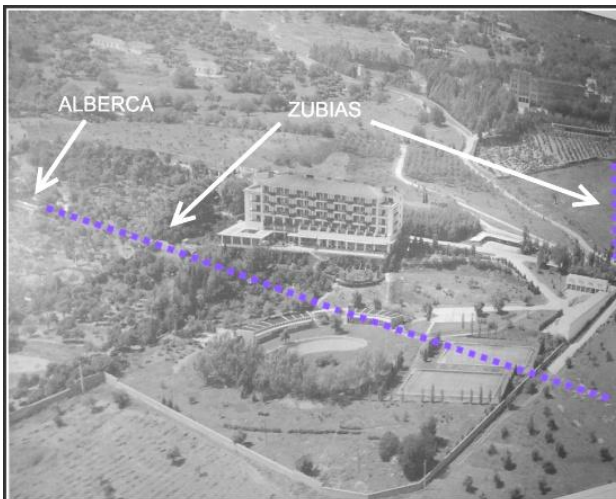

Fig. (9). Paso de las conducciones por el actual parador.

Llegados a este punto nos queda resolver si los dos *Qanats* como indicábamos al principio abastecen a estas aguas, las de El Patriarca y la de Cañito Bazán, o no.

Empecemos con el primero de los *Qanats*.

En el tomo L-4451 del Archivo Histórico Municipal de Córdoba nos encontramos un escrito de 1480 y en su interior un capítulo de 1571 en el cual se describe una conducción de agua de la cual se narra entra en el convento de los padres Franciscanos de la Arruzafa provenientes de una fuente de un olivar al pie de la sierra a una distancia de este convento de 1.800 varas, es decir unos 1500 ms.

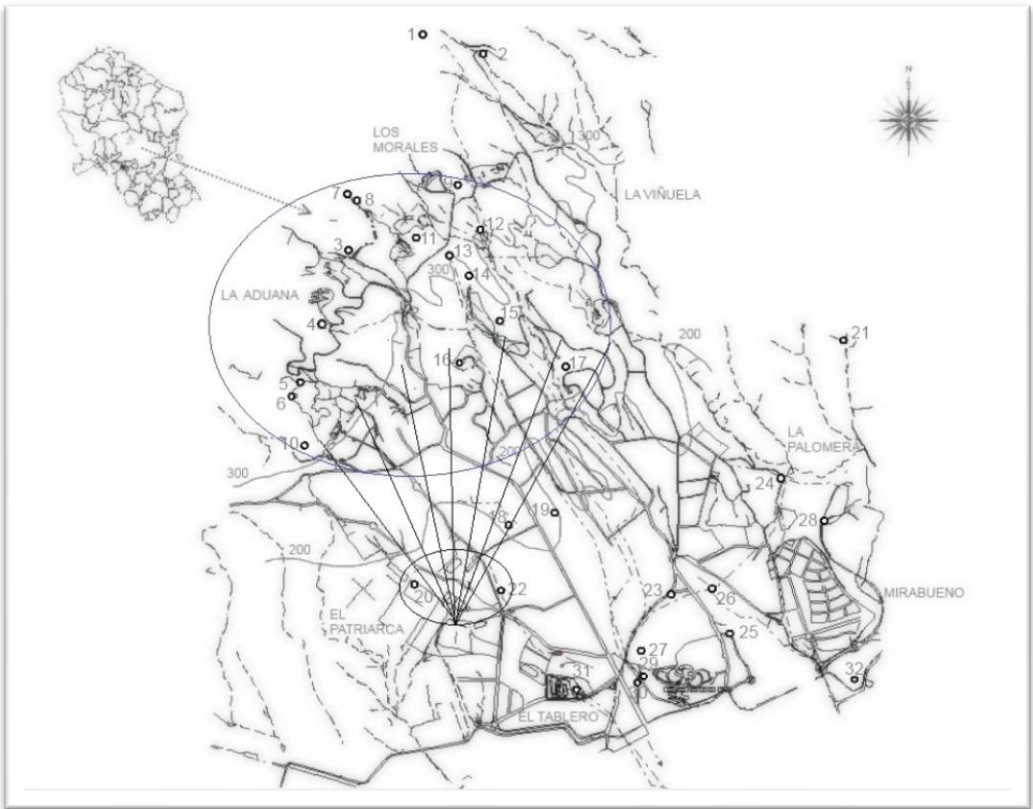

Fig. (10). Zona de estudio de la posible localización de la captación y sus posible trazas hacia las zubias conocidas.

Para localizar su nacimiento nos podemos ayudar de un estudio realizado sobre los nacimientos de los veneros en la falta de la sierra por Gamero, F. J. (2015) En el siguiente gráfico se aprecia la mayor concentración de captaciones en la elipse grande entre las cotas 370 y 241 m.s.n.m. que corresponde a roca caliza y dolomía del periodo Cámbrico. La elipse pequeña indica las aguas en estudio. Los números 18 y 19 corresponden a una mina de agua y a un pozo respectivamente. Fig. (10).

Este tipo de roca permite una acumulación de agua en las cuales mediante pozos y minas se pueden captar y conducir a otras cotas más baja como así ha sido en aguas tan conocidas como las de Santa María y las de Huerta del Hierro que conforman las aguas del Cabildo o las de Torrecilla-Antas que abastecieron a partir de finales del siglo XIX a Córdoba o las de Santa Clara que fueron traídas a la ciudad en el siglo XVI.

En el área comprendida entre las cotas referenciadas encontramos numerosas huertas y canalizaciones que llevaban el agua a Córdoba. En algunas encontramos estructuras hidráulicas que confirma el asentamiento ya desde tiempo romano y con una gestión de grandes volúmenes de agua, con minas de gran envergadura para un consumo de huerta.

Sería necesario además de la existencia de estas estructuras hidráulicas y posibilidades de aforo suficiente, la localización de una conducción que transportara las aguas desde de esta zona, rica en agua, hasta la zona de la Arruzafa. Estamos hablando de una conducción cuya longitud tiene que estar *grosso modo* entre 1100 y los 2000 ms. contando desde la huerta de la Arruzafa.

Radiando esta distancia (1.100, 2.000) que está en nuestro intervalo de estudio nos sitúa su posible captación entre las huertas principales de la sierra como son las de Melero Alto, Huerta Chica, Huerta de Arcos, Villacasana, La Jurada, etc. En estas huertas tenemos localizadas minas asociadas a captaciones de agua.

Las zonas situadas más al este las descartaríamos por la existencia de la vaguada del arroyo del Moro la cual tendría que salvarla, con numerosos costes, y la necesidad de acueductos para superar su orografía, de los cuales no tenemos ninguna referencia física ni escrita.

El texto además nos aporta interesantes datos como es la descripción del número de lumbreras (pozos de aireación), que tenía esta conducción subterránea, en un número de 35. También se indica que el agua viene encañada por debajo de la propia ermita, con lo cual da una idea que era previa a su construcción. Se indican las distancias entre lumbreras apreciándose que se saltan algunas, pues lo usual es guardar una misma distancia entre pozos. Esto

es debido a que no saben donde están exactamente y es indicativo de una existencia previa a su época.

Se describe que existen dos pozos uno por encima del otro. Entre ambos hay dos lumbreras tapadas mediante tientos (piedras de gran tamaño en el suelo). Lo cual nos viene a decir que los pozos eran inicialmente lumbreras y se les añadirían un brocal para convertirlos en pozos. Es común encontrar lumbreras que se han transformados en pozos mediante la instalación de un brocal.

Seguramente la conducción continuaba aguas arriba pero fueron interceptadas las lumbreras a la altura del olivar y dos de ellas transformadas en pozos para el riego, separadas ambas 79 varas (67 ms), distancia considerable que permite un mejor riego del olivar.

Por tanto estamos hablando de una conducción tipo *Qanat*, por tanto subterránea, nos la describe “*la qual viene muy honda*”, con numerosas lumbreras, en este caso 35; que se adentran a más profundidad a medida que nos dirigimos a la sierra.



Fig. (11). Lumbreira.

Al día de hoy no se ha localizado el *Qanat* pero si se hemos hablado con un capataz de obra que urbanizó parte de las parcelas que comprenden desde El Parador de la Arruzafa hasta la zona de huerta de Arcos, Melero Alto, etc. Este señor nos ha señalado que la conducción provenía más al norte, el lugar por donde supuestamente pasa la galería subterráneamente, tanto en dirección a estas huertas en su subida como hacia la huerta del Tablero Bajo en su descenso.

Hemos encontrado un pozo por la zona de estudio que tras bajar en él a una profundidad de 15 metros a nivel de la calle, hemos podido comprobar que es una lumbreira de una conducción de agua. Fig. (11). Su orientación es de noreste-sureste, lo cual va en contra de la dirección del capataz que era

noroeste-sureste. Por el contrario prolongando la traza de la conducción de esta lumbrera va en dirección a la zona de las huertas de la barriada de El Patriarca, mediando entre ambos puntos poco más de 300 m de media

Por otro lado también tenemos constancia oral de la existencia de un registro entre medias de la lumbrera y de la alcubilla, el cual se ha perdido por la construcción de un nuevo edificio. Si así fuera, cabe la posibilidad de que tras la reforma de la alcubilla se conectara el *Qanat* a la alcubilla posiblemente para aumentar su caudal.

Si disponemos de la localización y la orientación de un *Qanat* en las proximidades de la zubia de Cañito Bazán que está a menos de 200 ms., cabe asociar ambos, el *Qanat* y la zubia de Cañito Bazán.

Como apunta Guadalupe Pizarro en su tesis doctoral cuando dice ... *el Cañito Bazán fue una conducción subterránea, al menos en sus tramos iniciales, pero dejaba de estar soterrada en un punto situado al norte del antiguo Camino de las Ermitas, donde pasaba a convertirse en zubia o acequia*, coincide con nuestra apreciación de vincular una conducción soterrada que sería el propio Cañito Bazán con la zubia o conducción superficial.

Consultamos el expediente existente en el Archivo Municipal de Córdoba (C0282-018) que dice “*viendo el dueño que el caudal de agua se disminuía y que los hitos tientos de la atagea principal estaban demolidos y muchas de sus lumbreras hundidas o ciegas, emprendió la limpieza y reconstrucción*”. El dueño era propietario del haza de Cañito Bazán y nos describe los problemas de mantenimiento de la conducción de agua. Al hablarnos de que la conducción poseía lumbreras, o sea de un tramo subterráneo, nos indica que no todo su recorrido era aéreo, estaríamos hablando por tanto de un *Qanat*.

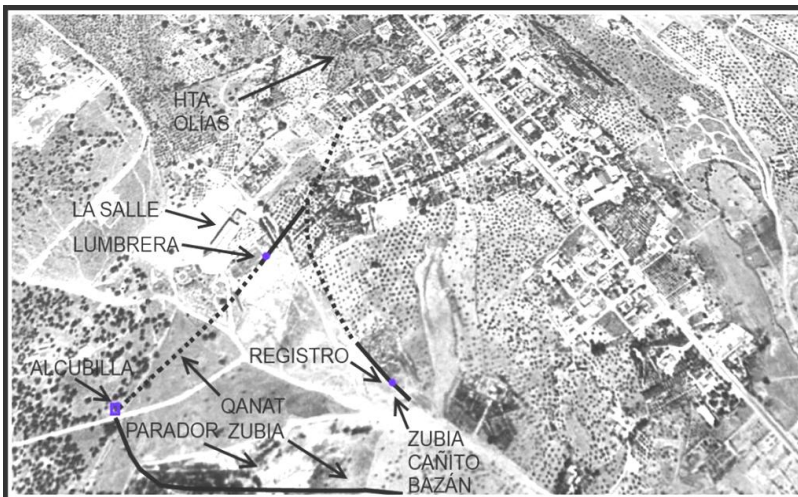

Fig. (12).
Bifurcación
hipotética del
Qanat.

Al descender la conducción del *Qanat* en dirección al parador, cabe la posibilidad de que en un cierto punto anterior a la lumbrera localizada, existiría una bifurcación del *Qanat* tal que llevara las aguas hasta la superficie, y esta se convertiría en zubia, zubia del Cañito Bazán. Fig. (12).

Para ver la viabilidad de unión entre el *Qanat* y la zubia tomamos la cota de profundidad a la que pasa por el pozo-lumbrera respecto a la calle, dándonos 15 ms. aproximadamente y la conducción de la zubia según la cartografía que nos ha llegado, la catastral de 1948. Esta cartografía nos sitúa el inicio de la parte descubierta a una cota de 179 m.s.n.m. Si la cota en superficie del *Qanat* es de 195 m.s.n.m., esto hace una diferencia de 16 ms. Por tanto, la zubia perfectamente podía pertenecer al tramo subterráneo.

Teniendo localizado la conducción del *Qanat* con su orientación noreste-sureste, nos preguntamos cual es su origen o si la ponemos asociar a algún tramo superior conocido. Una prolongación de su traza aguas arriba nos resulta que la conducción podría pasar por la huerta de Olías o sus proximidades.

Prologando la traza del *Qanat* aguas arriba nos puede llevar a las huertas de la Tía Dominga, La Casita Blanca o la de Olías. Cualquiera de ellas es susceptible para el paso de esta conducción.

El asociar este *Qanat* con la huerta Olías, da cierta luz a un documento localizado en un acta capitular del Archivo Capitular de la Catedral de Córdoba que dice:

Item los señores diputados de Acienda dieron cuenta ael Cavildo como por parte de la comunidad de la Arrisafa avian roto la atajea de Agua que viene a la guerta de olías alegando los padres ser suia el agua i...

Este texto parece indicar que una atarjea pasaba por la huerta, y que en dicho lugar hicieron uso de esas aguas, y este uso causó que los monjes del convento de la Arruzafa se vieran sin agua y en un momento de arrebato la rompieran. No obstante a nuestro entender la traza principal del *Qanat* no pasaba por esta huerta sino que es posible que pasara por otras huertas anexas.

Estaríamos hablando de una estructura que aprovechaba la caliza miocena para recargarse, actuando sus lumbreras como sumideros a medida que la conducción subterránea avanzaba y que estudió parcialmente D. Antonio Carbonell Trillo en “Investigaciones de aguas en la Provincia de Córdoba”. En ella sitúa la conducción de Tía Dominga pero esta iba más superficial, aunque no descartamos su posible unión.



Fig. (13). Lumbrera en la Huerta Olías.

En dicha Huerta Olías se localizan las aguas llamadas como su homónima de Olías a unos 800 m. del parador de La Arruzafa y se accede a ella mediante una mina cuyo desarrollo interior tiene forma de “Y” con lumbreras. Estamos hablando de una conducción también tipo Qanat. El brazo derecho de la “Y” comunicaría con la conducción del *Qanat*, captando sus aguas.

De esta parcela tenemos constancia que en el siglo XVI ya pertenecía al Cabildo de Córdoba y cuando se trajeron las aguas del Cabildo a la ciudad de Córdoba, fue unas de las opciones para ser canalizadas junto con las del venero llamado Aguas del Cabildo para su traída. Hay que anotar que nunca llegaron estas aguas de Olías a la ciudad.

En uno de los pozos está construido su brocal de forma burda con piezas de una conducción de caliza que guarda gran semejanza con la encontrada en la huerta de la Arruzafa. Fig. (13).

Tenemos constancia de estas canalizaciones de caliza por el registro mercantil de Córdoba cuando la compra de la huerta de la Arruzafa en 1898. En esta escritura se hace referencia a una conducción de agua descubierta a la cual tienen derecho los monjes del convento de la Arruzafa y que iba hacia la Arrizafilla. En el documento se dice que existen en la Huerta Olías estas atarjeas descubiertas. Dato que podemos verificar al día de hoy.

Por otro lado podemos seguir el camino aguas abajo desde la Arruzafa. Si bien hemos analizado su vertiente aérea, como zubia que lleva sus aguas a una gran alberca, y de ahí a un espacio que tuvo uso romano, emiral o califal, existe la posibilidad de que parte de la conducción en dirección al Tablero Bajo fuera subterránea.

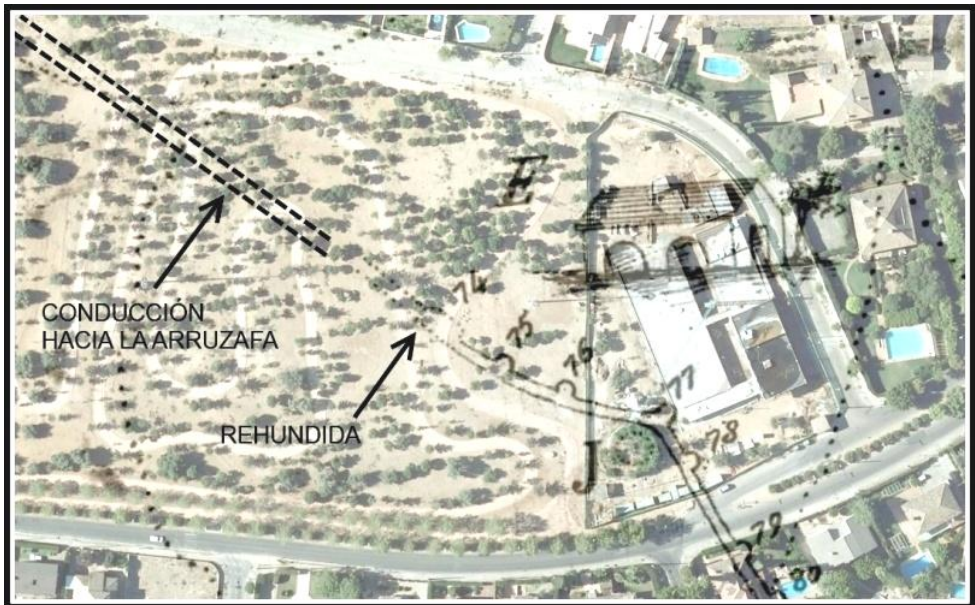

Fig. (14). Composición foto aérea del Tablero Bajo (circuito deportivo) con croquis del Duende (aguas de la Huerta de la Reina).

Tenemos también testimonio oral del paso de una galería entre las calles Poeta Valdelomar Pineda y Poeta Gustavo Adolfo Bécquer, entre ellas se situaría una lumbrera. Asimismo disponemos del croquis de 1836 de las aguas del Duende (Huerta la Reina) en el cual uno de sus ramales que baja por el Tablero Bajo trunca su atarjea. En su leyenda se aclara que está rehundida y que sus aguas provienen de la sierra. Fig. (14). *por la parte de arriba sigue una tatea con direccion á la sierra rehundida por partes y siega de tierra.*

Es muy posible que la traza que seguimos de la atarjea que va en dirección al Tablero Bajo sea la misma que la que se perdía en el siglo XIX. Estaríamos entonces ante un ramal de un *Qanat* de mayores proporciones.

Tenemos pues varios enfoques para entender todas estas estructuras. Por un lado, la captación en la alcubilla romana de la urbanización El Patriarca que pudo ser una simple captación de aguas subálveas ante la proximidad de un arroyo, el de San León y ser más tarde abastecida por un *Qanat*, el mismo *Qanat* que según nuestra hipótesis abastecía el Cañito Bazán.

Estas aguas pudieron ser usadas mediante zubias tanto en estas huertas como aguas abajo embalsada en una gran alberca en el Tablero Alto para el

riego de los asentamientos primeramente romano, y posteriormente musulmán y cristiano.

Si el canal que entraba por debajo del convento de la Arruzafa es un *Qanat* musulmán y conecta con el *Qanat* del Duende (Aguas Huerta la Reina) en el Tablero Bajo, estaríamos ante una importante construcción por sus dimensiones, con una longitud de unos 3.000 ms. con un centenar y medio de lumbreras o pozos de aireación.

Esta estructura ha sido analizada en el artículo inédito titulado, *Caracterización y localización de captaciones y antiguos Qanats de abastecimiento a la ciudad de Córdoba desde Sierra Morena*.

Cimbra de Esquina Paradas

Esquina Paradas o aguas de Huerta del Rey. Las aguas de este venero pertenecen a la empresa de aguas potables de Córdoba (EMACSA). Desconocemos el origen de su captación y la época de su construcción, aunque distintos autores la sitúan entre la antigüedad tardía y el Emirato. Actualmente abastece las barbacanas del Alcázar de los Reyes Cristianos y las de la calle Cairuán en la Puerta de Almodóvar junto a la muralla.

Vamos a profundizar en sus características, analizando su estructura edilicia y su recorrido a través de la ciudad. Intentaremos aproximarnos a su origen como hicimos con los *Qanats* de la Arruzafa.

Esquina Paradas es un *Qanat* filtrante o cimbra. Consiste en una galería con pendiente casi nula realizada en los sedimentos arenosos de las terrazas fluviales, cuyas paredes laterales se refuerzan con muros de piedra y se cubre con losas horizontales o bóveda en forma de mina e infiltra el agua existente a su alrededor pasando a su interior.

En este tipo de *Qanat* es la propia conducción a lo largo de su recorrido la que va captando el agua y no necesariamente todo su caudal de un manantial. Para ello sus paredes no deben estar revestidas de un elemento cementante.

En el archivo cartográfico de la empresa de aguas potables de Córdoba, EMACSA, ubicado en la ETAP de Villa Azul localizamos los planos de los depósitos de Esquina Paradas, ya desaparecidos, que en los años 30 empezaron a gestionar estas aguas. En esta planimetría se representa el tramo conocido más alejado de la ciudad del *Qanat*. Estos depósitos estaban en la actual plaza donde se ubica el mercadillo de Noreña en la barriada de Arroyo del Moro. Fig. (15).

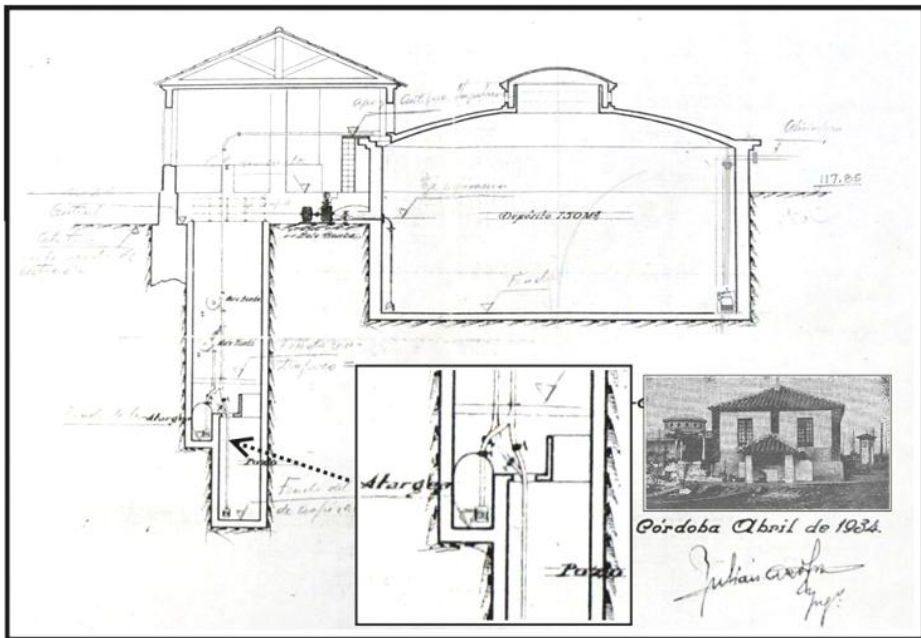

Fig. (15). Antiguo depósito de Esquina Paradas. Se aprecia detalle del paso de la conducción.

Los depósitos ya no existen y en su defecto se ha instalado una bomba que impulsa el agua por una conducción nueva que se separa de su traza inicial bajando por la avenida Gran Vía Parque hasta el Alcázar y la Puerta de Almodóvar, dejando la antigua conducción olvidada. En el plano del depósito figura la galería del *Qanat* a una cota bajo el suelo de 8 m.



Fig. (16). Imagen compuesta del vuelo del 56 con el barrio en la actualidad. Hemos dibujado sobre ella la traza del Qanat con sus lumbreras.

Sabemos también que un antiguo jefe de EMACSA, don Manuel Guerra, había recorrido la zona buscando las lumbreras o pozos de aireación del *Qanat*. Dejó indicaciones de algunos de ellos que han llegado hasta nuestro conocimiento.

Con esta información proyectamos una foto aérea del vuelo americano de 1956-57 sobre la imagen actual en Google Earth de la zona. Obteniendo la siguiente imagen a la que después hemos aportado otros datos. Fig. (16).

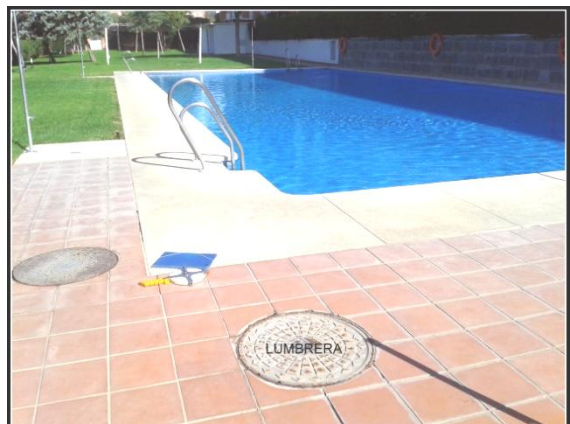

Fig. (17). Contrapozo de la lumbrera junto a la piscina de Girasoles I.

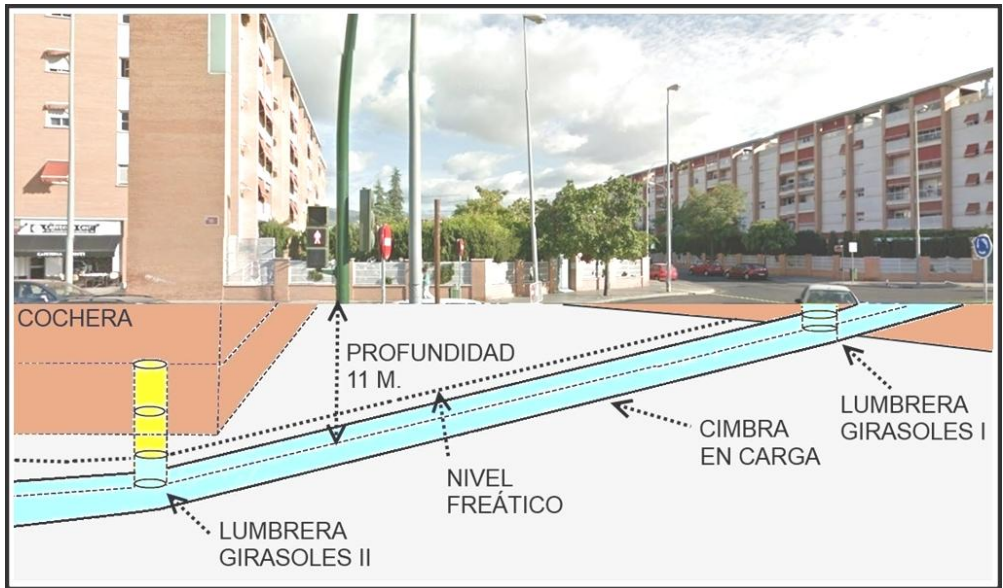

Fig. (18). Imagen figurativa donde se aprecia el paso del *Qanat* con dos de sus lumbreras.

Lo que observamos es que flanqueando ambos lados del antiguo cortijo de Lubián se habían construido dos urbanizaciones por la constructora Noriega, Girasoles I y II.

Uniendo los pozos encontrados pudimos proyectar la traza sobre una foto aérea de la zona.

Actualmente la lumbrera ubicada en la urbanización los Girasoles I (antes cortijo de Lubián) se encuentra anexa a una piscina. En verdad, es un contrapozo a la lumbrera a la que se accede en la base de aquella mediante una galería directa.

Llegado al pozo de Girasoles II se perdía la traza. Un reciente atranque de la galería ha propiciado por parte de EMACSA la introducción de una cámara en esta lumbrera para examinar la galería, permitiendo avanzar unos metros en el conocimiento de su traza aguas arriba y entremedias de los pozos aguas abajo.

En la figura 18 se describe la conducción pasando entre ambas urbanizaciones a una profundidad de unos 11 metros sobre la calle. Se ha dibujado en azul para remarcar que actualmente está en carga la galería.

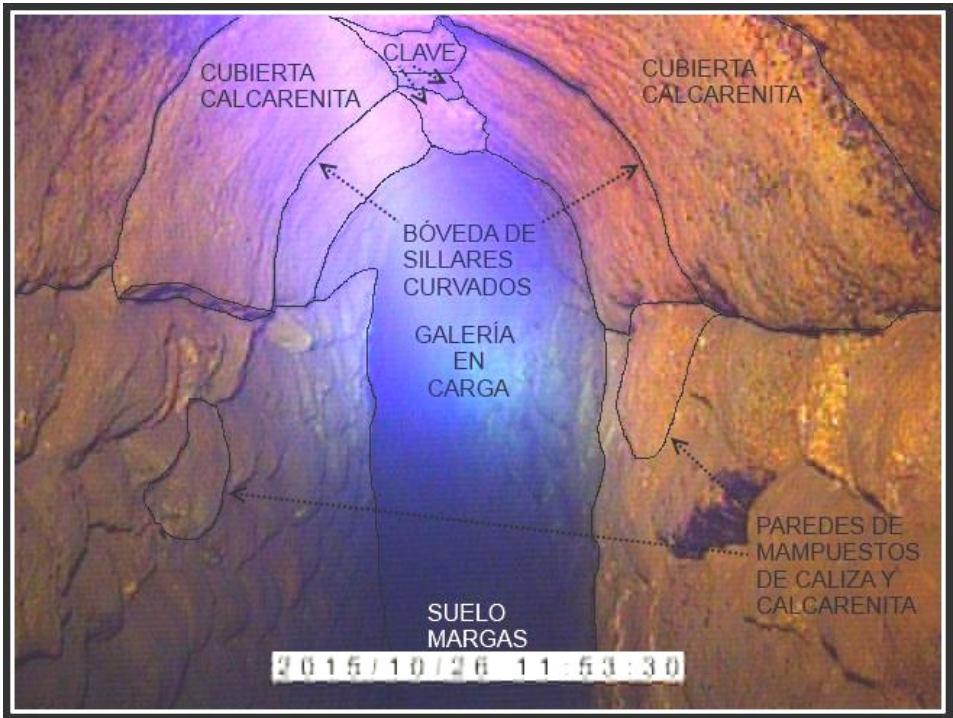

Fig. (19). El *Qanat* por dentro y sus diferentes elementos constructivos.

En la siguiente imagen realizada por la cámara se describe la estructura de la conducción del *Qanat* inundada de agua. Fig. (19).

Las paredes son de mampuestos de caliza y calcarenita sin ningún tipo de elemento cementante ni de revestimiento. Este tipo de pared permite que el agua se filtre por sus paredes, de ahí que también se le dé el nombre de galerías filtrantes.

Su cubierta es a dos aguas, formada por sillares curvados de calcarenita. Roca de la que Córdoba dispone en gran cantidad que se viene extrayendo desde tiempo de los romanos. Los sillares que conforman la bóveda poseen su clave de mampuesto. Hemos tomado las medidas de la galerías y tiene una anchura de unos 0.5 m. con una luz de 1.5 m.



Fig. (20). Galería en carga. En su centro un pez.

En la actualidad al encontrarse en carga no es transitable si no se dispone de un equipo de buceo. La galería puede estar en carga por varios motivos. En primer lugar se encuentra a 11 m. de profundidad respecto al suelo de la calle. Actualmente el nivel freático de la misma está a unos 8 m., por tanto el agua se filtra por su suelo, paredes, y techo inundándola.

También otro motivo de que esté en carga es como indicábamos antes, por el atranque de la conducción. Como dato curioso es que en el interior de la galería ha aparecido un pez. En la imagen superior se puede apreciar. Fig. (20).

Una vez localiza la cimbra y descrita, la duda que se planeaba señorita Guadalupe Pizarro en su tesis doctoral (Guadalupe Pizarro, pag. 150) si la conducción sería igual a lo largo de su recorrido (recordemos que se había localizado una traza en la barriada de Ciudad Jardín con la misma estructura de cimbra), queda respondida en gran medida, por lo menos en lo concerniente a su desarrollo entre ambos puntos.

El tramo comprendido con estructura de cimbra o *Qanat* filtrante sería el que dista entre los jardines de Juan Carlos I y la zona estudiada de Arroyo del Moro, poseyendo un desarrollo horizontal total de unos 1100 m.

Llegados a este punto se nos plantea el estudio al igual que hicimos con las aguas de la Arruzafa el seguimiento aguas abajo del *Qanat*. Como la zona intermedia ya ha sido descrito parcialmente por Guadalupe Pizarro, nos centraremos en su tramo final a su llegada a la alcubilla situada frente a la Puerta de Almodóvar.

Tenemos referencia de la alcubilla allí existente desde 1493 y a pesar de ser destruida a primeros de los años 60, nos planteamos su búsqueda medio siglo después porque según la documentación estudiada ubica allí las aguas de Esquina Paras.



Fig. (21). Puerta de Almodóvar con la alcubilla en la parte inferior derecha.

Tras un largo proceso de búsqueda hemos damos con la alcubilla, más bien con lo que queda de ella, que es su tramo inferior, sus últimos 3 ó 4 peldaños, así como la unión con la conducción que llegaba a ella y la surtía.

Esta conducción llega aún hoy transversalmente a la alcubilla y tras unos metros gira bruscamente buscando la Puerta de Almodóvar, Fig. (21). Su interior posee una estructura totalmente diferente de la que proviene que era una cimbra, sino que por el contrario es aparentemente impermeable en sus paredes, de anchura 0.45 m. y de luz interior de 1 m. Su cubierta es de sillares horizontales, presentando su suelo limo en gran cantidad, muestra de que por la canalización sigue pasando agua, Fig. (22), agua que queda marcado su paso en las paredes, dejando una marca de una altura sobre el suelo de unos 0.30 m.

El origen de esta agua circulante puede estar en varias causas: filtraciones en la conducción por su techo por los riegos en las zonas de césped en su superficie, o también de la propia conducción que aguas arriba tenía estructura de cimbra. Por tanto, se filtra el agua a su interior y perfectamente ha podido ser reconducida hasta la alcubilla.

La causa de que la estructura del *Qanat* sea diferente a la estudiada puede ser también variada. Una, que la conducción se reformara, es una zona que ha sufrido en los últimos siglos muchas modificaciones del entorno al estar frente a una puerta de la ciudad y pasar entremedias el arroyo del Moro, otra y la que entendemos más pausable es que la contaminación en los alrededores de la ciudad y en su interior ha estado siempre presente.

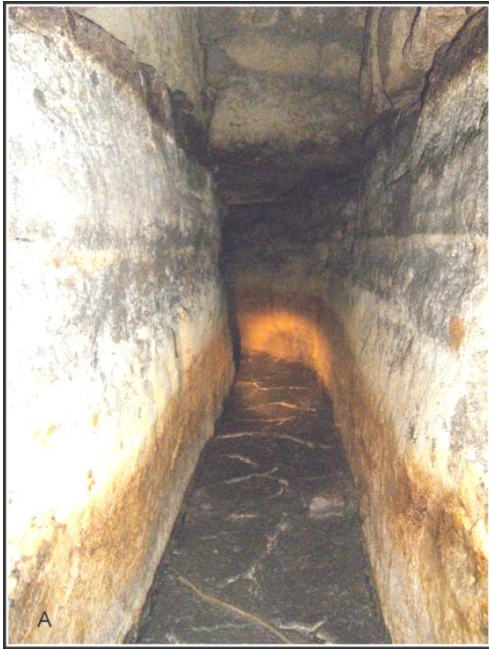
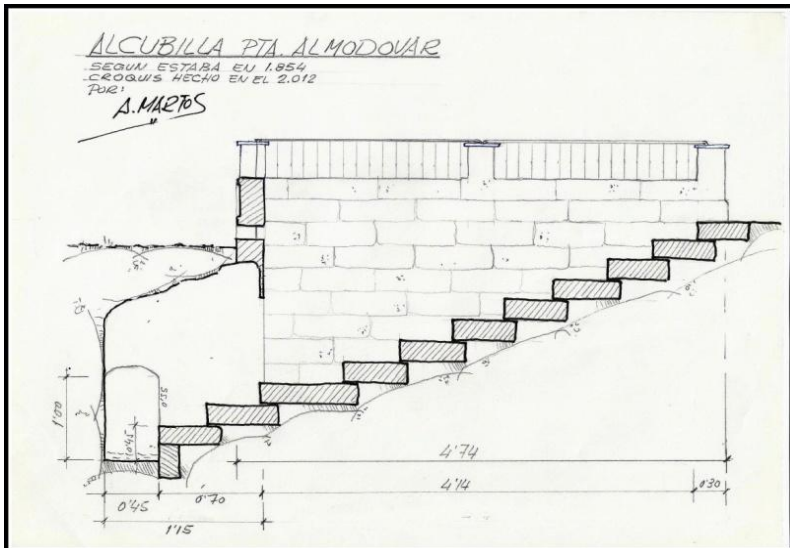

Fig. (22). La foto A es la conducción hacia la Puerta de Almodóvar. La foto B es dirección hacia los jardines de la Victoria. En la conducción se aprecian lumbreras tapadas a lo largo de ella.



Contaminación por la existencia de pozos negros de las viviendas que no se impermeabilizaban y posibilitaba la contaminación de las conducciones subterráneas. Esta circunstancia posiblemente ha favorecido que se impermeabilizara.

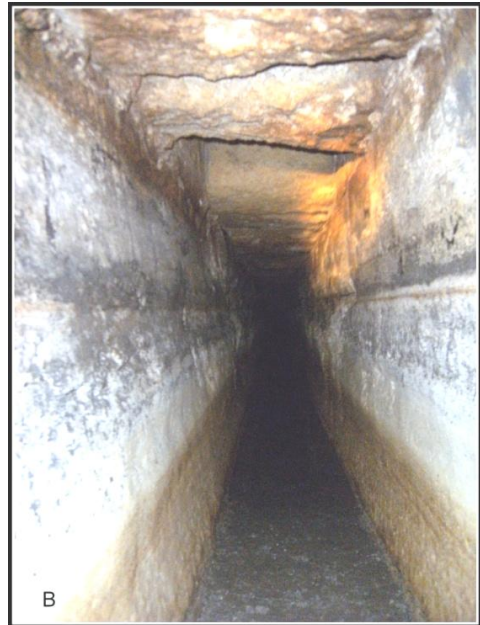

Fig. (23). Sección de la antigua alcubilla de la Huerta del Rey situada frente a la Puerta de Almodóvar.

Para entender cómo era esta alcubilla de la Huerta del Rey, el delineante Ángel Martos ha dibujado unos planos de ella, Fig. (23) y Fig. (24). Se han tomado como referencia las fotos antiguas para su aspecto externo. Respecto al número de escalones, hemos tomado la referencia de la obra *Indicador Cordobés*, (Ramírez, L. M, 69) donde se especifica que eran once escalones.

En la figura (24) se aprecia el giro que realiza la galería hacia la Puerta de Almodóvar y dos escalones que llevaban hacia ella.

Cuando la alcubilla estaba en pie, los vecinos bajaban las escaleras por el agua y se agachaban hasta llegar a la galería.

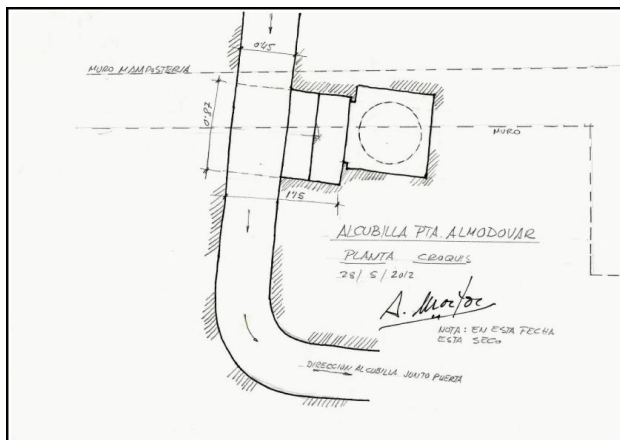

Fig. (24). Planta actual de atarjea de Esquina Paradas a la altura de la antigua alcubilla.

Tras describir la traza de esta conducción desde su punto más externo a la ciudad hasta su llegada a las murallas a la altura del Alcázar nos hace sugerir la idea inicia planteada por otros autores de que se trata de una conducción musulmana cuya función principal era el abastecimiento de las huertas próximas a la ciudad próxima al Alcázar o quizás seguramente la abasteciera.

Con la descripción y localización de estos tres *Qanats*: Cañito Bazán, Patriarca y Esquina Paradas, espero habernos aproximado al conocimiento del abastecimiento de la Córdoba musulmana cuyo legado se nos escapa de las manos con el transcurrir de los tiempos y el desconocimiento de su valor por las generaciones posteriores.

BIBLIOGRAFÍA

- Archivo capitular de la catedral de Córdoba. *Actas Capitulares*. Tomo 75, p.34.
- Archivo cartográfico emacsa (1836): Croquis *Qanat El Duende* o de la Huerta de la Reina.
- Archivo municipal de Córdoba, (1.480): Tomo L-4451.
- Archivo municipal de Córdoba, “*Expediente relativo al cubrimiento del Caño de Bazán, del Tablero Alto, y condiciones impuestas en la autorización*”, AHMCO, C082-018.
- ARJONA CASTRO, A. (1997): “*Urbanismo de la Córdoba Califal. Tras las huellas de la Córdoba Califal*”. Real Academia de Córdoba de Ciencias, Bellas Letras y Nobles Artes. Ediciones de la Posada.
- CARPIO DUEÑAS, J. B. (2011): “Evolución del Paisaje y Aprovechamientos Económicos en la Falda de la Sierra Cordobesa (*Siglos XIII-XV*)”. *MERIDIES, Revista de Historia Medieval IX*. Facultad de Filosofía y Letras, Área de Historia Medieval, Córdoba.
- DEL CASTILLO PÉREZ DE SILES, F., (2013): Hallazgo de una gran edificación emiral en el sector oriental de la Arruzafa. *Revista Al-Mulk* n ° 11 de la Real Academia de Córdoba de Ciencias, Bellas Letras y Nobles Artes, pp. 81-84.
- ESTADOS UNIDOS. Army Map Service, 1956-1957. [Vuelo americano Serie B] [fotografías aéreas]. 1:33.000. Córdoba: Centro Cartográfico y Fotográfico del Ejército del Aire. Bl. y n. Altura 5.500 m.
- GAMERO GUTIÉRREZ, F. J., RECIO ESPEJO, J. M.; GARCÍA-FERRER PORRAS, A.; BORJA BARRERA, C. (2015): “*Caracterización y localización de captaciones y antiguos Qanats de abastecimiento a la ciudad de Córdoba desde Sierra Morena*”. Artículo Inédito para el Proyecto Tesis Doctoral. ETSIAM y Facultad de Ciencias de la Universidad de Córdoba.
- FROCHOSO SÁNCHEZ, R. (2013): Las Almunias y el Alcázar de al-Rusäfa. Publicación *Boletín de la Real Academia de Córdoba de Ciencias, Bellas Letras y Nobles Artes*. Tomo CCX, cuaderno III. Comunicación Gráfica, pp. 405-465.
- LACY, N. (2.004): “*The Culture of Water in al-Andalus*”. Cultural Landscapes and the Arts Program, p.10.

- PIZARRO BERENGENA, G. (2014): *El Abastecimiento de agua a Córdoba. Arqueología e Historia*. Servicio de Publicaciones de la Universidad de Córdoba-Empresa Municipal de Aguas de Córdoba, S. A. p. 405.
- RAMÍREZ DE LAS CASAS DEZA, L. M. (1867): *Indicador cordobés, o sea manual histórico-topográfico de la ciudad de Córdoba*. Imprenta del Diario Córdoba, p. 69.
- RUÍZ LARA, D. (2003): *Estudio histórico-arqueológico del PP-SRA, -Anexo 4* Gerencia de Urbanismo, Oficina de Arqueología, p. 5.
- VÁZQUEZ NAVAJAS, B. (2013): El agua en la Córdoba andalusí. Los sistemas hidráulicos de un sector del Yanib al-Garbi durante el Califato Omeya. *Arqueología y Territorio Medieval* 20, pp. 31-36.
- VENTURA VILLANUEVA, A. (2.002): “*Los acueductos romanos de Córdoba y su rehabilitación Omeya*”, p. 123.

ANOTACIONES HISTÓRICO-GEOGRÁFICAS EN LA TAKMILA DE IBN AL-ABBĀR – (II)

SEBASTIAN GASPARIÑO GARCIA

Académico Correspondiente

RESUMEN

Continúa la presentación de biografías contenidas en la *Takmila* de Ibn al-Abbār (595/1199 Valencia – 658/1260 Túnez) que aportan información histórica o geográfica de alguna relevancia. El estudio está referido al Manuscrito de esta obra conservado en la biblioteca de al-Azhar (El Cairo). Las biografías se presentan completas en árabe con la traducción de la parte de interés, obviando –en general- por su longitud y falta de interés a este respecto de las cadenas de maestros, discípulos, obras... así como los adjetivos aplicados al biografiado (bueno, culto, entendido, asceta, religioso, ...).

PALABRAS CLAVE: Historiografía andalusí, Ibn al-Abbār, *Takmila*.

ABSTRACT

Continuation of the presentation of biographies contained in the *Takmila* of Ibn al-Abbār (595/1199 Valencia – 658/1260 Tunis) that provide some relevant historical or geographical information. The study is referred to the manuscript of this work preserved in the library of al - Azhar (Cairo). The biographies are presented full in Arabic with the translation of the part of interest, ignoring - in general - by its length and lack of interest to this respect teachers, disciples, chains... so as the adjectives applied to the biographee (good, educated, understood, ascetic, religious,...).

KEYWORDS: Andalusian historiography, Ibn al - Abbar, *Takmila*.

(continuación de la 1ª parte en *al-Mulk* nº 13)

* * *

f. 34 r. – 35 r

عَبْدُ الْوَهَابِ بْنِ الْمُعْتَمِدِ مُحَمَّدَ بْنَ عَبَّادِ بْنِ مُحَمَّدَ بْنَ اسْمَعِيلَ بْنِ عَبَّادِ اللَّخْمِيِّ مِنْ أَهْلِ أَشْجَلِيَّةَ يَكْنَى أبا مُحَمَّدَ أَخَذَ بِلِدِهِ وَ فِي إِمَارَةِ أَبِيهِ عَنْ أَبِي عَبْدِ اللَّهِ مَلِكِ بْنِ وَهَيْبٍ وَ أَبِي الْحَسَنِ بْنِ الْأَخْضَرِ الْعَرَبِيِّ وَ الْأَدَابِ وَ أَخَذَ عَنْ أَبِي الْحَسَنِ شَهَابِ بْنِ مُحَمَّدِ الْمُعْطِيِّ جَمَلَةً مِنْ عِلْمِ الطَّبِّ وَ نَقَلَ بِخَلْعِ أَبِيهِ إِلَى الْمَغْرِبِ فَصَحِبَ ثَانِيَةَ مَلِكِ بْنِ وَهَيْبٍ ثُمَّ أَكْثَرَ وَ قَرَأَ عَلَيْهِ الْفِقْهَ وَ سَمِعَ مِنْهُ الْحَدِيثَ وَ اخْتَصَّ بِصُحْبَتِهِ وَ قَدَّمَ لَصَلَاةِ الْفَرِيضَةِ بِجَامِعِ مَرَاكَنْشَ وَ اسْتَنْبَيْبَ بِالْخَطْبَةِ مَدَّةً وَ كَأَنَّ خَيْرًا وَ قَوْرًا مَعْلُومَ الْعَدَالَةِ وَ النَّزَاهَةِ ثُمَّ تَخَلَّى عَنْ ذَلِكَ وَ نَقَبَضَ وَ تَخَيَّرَ الْإِنْتِقَالَ إِلَى تَادَلَّةَ فَتَوَفِّي بِهَا بَعْدَ الْعِشْرِينَ وَ خَمْسِ مِائَةٍ

– ‘Abd al-Wahhāb b. al-Mu’tamid Muḥammad b. ‘Abbād b. Muḥammad b. Ismā’īl b. ‘Abbād al-Lajmī, sevillano, de kunyā Abū Muḥammad. Aprendió en su ciudad durante el emirato de su padre de Abū ‘Abd Allāh Malik b. Wuhayb y Abū-l-Ḥasan b. al-Ajḍar el árabe y la literatura; aprendió de Abū-l-Ḥasan Šihāb b. Muḥammad al-Mu‘ayṭī un conjunto de conocimientos médicos. Se trasladó cuando fue derrocado su padre al Magrib con Malik b. Wāhib, a Marrākuš; con él aprendió jurisprudencia, estudió tradiciones y fue de sus íntimos. Se encargó de la oración obligatoria en la aljama de Marrākuš y le sustituyó en el sermón un tiempo. Era virtuoso y paciente, de reconocida integridad y rectitud; luego renunció a todo esto, se retiró y decidió trasladarse a Tādlā. Murió en ella después del 520.

عَبْدُ الْوَهَابِ بْنِ مُحَمَّدَ بْنَ أَحْمَدَ بْنِ عَلَابِ بْنِ خَلْفِ بْنِ مُحَمَّدَ بْنِ عَبْدِ اللَّهِ التَّجِيبِيِّ مِنْ أَهْلِ بَلَنْسِيَّةَ يَكْنَى أبا الْعَرَبِ وَ يَعْرِفُ بِالْبَقْسَانِيِّ نَسَبُهُ إِلَى قَرْيَةٍ بِغَرْبِهَا سَمِعَ بِلَنْسِيَّةِ أبا الْحَسَنِ بْنِ وَاجِبٍ وَ أبا مُحَمَّدَ بْنَ/34v خَيْرُونَ وَ أبا بَحْرَ الْأَسَدِيِّ وَ أبا عَبْدِ اللَّهِ الْمُؤَرَّرِيِّ وَ أبا الْحَسَنَ خُلَيْصَ بْنَ عَبْدِ اللَّهِ وَ أبا مُحَمَّدَ الْوَجْدِيَّ وَ أبا بَكْرَ بْنَ الْعَرَبِيِّ وَ أبا مُحَمَّدَ الْبَطْلَيْوسِيَّ وَ أبا زَيْدَ بْنَ مَنْتَالِ السَّرْقَسْطِيِّ وَ كَانَ قَدْ خَرَجَ مَعَ أَبِيهِ مِنْ بَلَنْسِيَّةَ عَقِبَ الْفِتْنَةِ الرُّومِيَّةَ فَتَجَوَّلَ فِي بِلَادِ الْإِنْدَلُسِ وَ لَقِيَ بِشَاطِبَةَ أبا الْوَلِيدِ بْنِ قَبْرُونَ اللَّارْدِيَّ وَ أبا مُحَمَّدَ الرُّكْلِيَّ وَ أبا عَامَرَ بْنَ حَبِيبٍ وَ بِمَرْسِيَّةِ أبا مُحَمَّدَ بْنَ أَبِي جَعْفَرٍ وَ أبا عَلِيَّ الصَّدْفِيَّ وَ بَغْرِنَاطَةَ أبا الْحَسَنَ بْنَ كَرَزٍ وَ أبا خَلْدَ يَزِيدَ بْنَ الْمَهْلَبِ فَسَمِعَ مِنْ جَمِيعِهِمْ وَ تَادَبَ بِبَعْضِهِمْ إِلَّا أَبِي لَمْ أَقِفْ عَلَى صَحَّةِ سَمَاعِهِ مِنْ أَبِي عَلِيٍّ وَ أَجَازَ لَهُ أَبُو عِمْرَانَ بْنِ أَبِي تَلِيدٍ وَ أَبُو جَعْفَرُ بْنُ جَحْدَرٍ وَ أَبُو الْوَلِيدُ بْنُ رُشْدٍ وَ أَبُو مُحَمَّدُ بْنُ عَتَابٍ وَ أَبُو الْوَلِيدُ بْنُ طَرِيفٍ وَ أَبُو الْحَسَنُ بْنُ عَفِيفٍ وَ أَبُو الْحَسَنُ سَرِيحُ بْنُ مُحَمَّدٍ وَ أَبُو الْوَلِيدُ بْنُ بَقُوعَةَ وَ أَبُو مُحَمَّدُ بْنُ عَطِيَّةَ وَ كَتَبَ إِلَيْهِ مِنْ مَكَّةَ أَبُو عَلِيٍّ بْنُ الْعَرَجَاءِ وَ كَانَ شَيْخًا إِدْبِيًّا شَاعِرًا حَاطِبِيًّا فَصِيحًا ذَا لِسَانٍ وَ بَيَانَ وَ بِلَاغَةً مِنْ أَهْلِ الْعِلْمِ وَ الْفِقْهِ وَ الشَّرْوَطِ وَ الْمَشَارِكَةِ فِي النَّحْوِ وَ الْعَرُوضِ وَ الْحَفْظِ لِلْأَدَابِ وَ اللَّغَةِ يَجْمَعُ حَسَنَ الْخَطِّ إِلَى جُودَةِ الصَّنِيطِ وَ كَتَبَ عِلْمًا كَثِيرًا وَ لَمْ يَكُنْ مَسْمُوعَهُ مِنَ الْحَدِيثِ مَتَسِعًا وَ كَانَ لَا بَأْسَ بِهِ فِيمَا قَرَأَهُ أَوْ سَمِعَهُ وَ وَلِيَ قِضَاءَ لِرِيَّةَ بِأَخْرَجَةٍ مِنْ عَمْرِهِ مِنْ قَبْلِ أَبِي الْحَسَنِ بْنِ زِيَادَةَ اللَّهِ بْنِ الْحَلَالِ فِي سَنَةِ سِتٍّ وَ أَرْبَعِينَ وَ خَمْسِ مِائَةٍ فَحَدَّثَ بِهَا وَ بَغَّرَهَا وَ أَسْمَعُ وَ أَخَذَ عَنْهُ أَبُو عَمْرٍو بْنُ عِيَادٍ وَ أَبُو الْحَسَنُ بْنُ سَعْدِ الْخَيْرِ وَ أَبُو مُحَمَّدُ بْنُ سَفِيَانَ وَ أَبُو مَرْوَانَ بْنِ الْجَلَادِ وَ أَبُو مُحَمَّدَ عَيْدِ الْوَلِيِّ بْنِ مُحَمَّدِ الْبَتِيِّ وَ تَرَكَ الرِّوَايَةَ عَنْهُ شَيْوَحْنَا الْبَلَنْسِيُّونَ وَ كَانَتْ عِنْدَهُ فَوَائِدُ وَ حِكَايَاتُ غَرِيبَةٍ وَ مَلَجِ

جَمَّةٌ قَالَ ابْنُ عَيَّادٍ انشدنا أَبُو الْعَرَبِ لِأَبِي إِسْحَاقَ بْنِ خَفَاجَةَ وَ قَدْ اجْتَمَعَ بِهِ فَسَّالَهُ عَنْ خَالِهِ وَ قَدْ بَلَغَ فِي عُمُرٍ إِحْدَى وَ ثَمَانِينَ سَنَةً وَ انشدَهُ لِنَفْسِهِ

أَيُّ عَيْشٍ أَوْ عِدَاءٍ أَوْ سِنَةٍ لِابْنِ إِحْدَى وَ ثَمَانِينَ سَنَةً
قَلَصَ الشَّيْبُ بِهَا ذَيْلَ امْرِئٍ طَالَ مَا جَرَّ صِبَاهُ رَسَنَةً
تَارَةً تَسْطُوبِهِ سَيِّئَةً تَسْخِنُ الْعَيْنَ وَ أُخْرَى حَسَنَةً

قَالَ وَ سَمِعْتَهُ يَقُولُ سَمِعْتُ ابَا مُحَمَّدَ الرُّكْلِي يَقُولُ سَمِعْتُ ابَا الْوَلِيدِ الْبَاجِي يَقُولُ وَ قَدْ ذَكَرْتُ لَهُ صَحْبَةَ السُّلْطَانِ لَوْلَا السُّلْطَانُ لِنَقَلْتَنِي الذَّرَّ مِنَ الظِّلِّ إِلَى الشَّمْسِ أَوْ مَا هُوَ هَذَا مَعْنَاهُ وَ لِدَ بِلَنْسِيَّةٍ فِي شَعْبَانَ سَنَةِ تِسْعٍ وَ سَبْعِينَ وَ أَرْبَعِ مِائَةٍ وَ تُوْفِي بِهَا يَوْمَ الْخَمِيسِ الثَّانِي وَ الْعِشْرِينَ لِمَحْرَمِ سَنَةِ اثْنَتَيْنِ وَ خَمْسِينَ وَ خَمْسِ مِائَةٍ وَ دُفِنَ/35r/ يَوْمَ الْجُمُعَةِ بَعْدَهُ وَ صَلَّى عَلَيْهِ ابُو الْحَسَنِ بْنِ النُّعْمَةِ وَ قَدْ نَبَّأَ عَلَى السَّبْعِينَ

– ‘Abd al-Waḥḥāb b. Muḥammad b. Aḥmad b. Gālib b. Jalaf b. Muḥammad b. ‘Abd Allāh al-Tuḥībī, valenciano, de *kunyā* Abū-l-‘Arab, conocido por al-Baqṣānī, *nisba* que alude a Baqṣān, aldea al oeste de ella. Aprendió en Valencia con Abū-l-Ḥasan b. Wāyīb, Abū Muḥammad b. Jayrūn, Abū Baḥr al-Asadī, Abū ‘Abd Allāh al-Mawrūrī, Abū-l-Ḥasan Julayṣ b. ‘Abd Allāh, Abū Muḥammad al-Wayḍī, Abū Bakr b. al-‘Arabī, Abū Muḥammad al-Baṭalyawsī y Abū Zayd b. Mantāl al-Saraqusṭī. Había salido con su padre de Valencia a consecuencia de la desgracia cristiana, y recorrió las regiones de al-Andalus. Conoció en Játiva a Abū-l-Walīd Qabrūn al-Lāridī, Abū Muḥammad al-Riklī y Abū ‘Amir b. Ḥabīb, en Murcia a Abū Muḥammad b. Abī Ŷa’far y Abū ‘Alī al-Ṣadafī, en Granada a Abū-l-Ḥasan b. Karaz y Abū Jalid Yazīd b. al-Muhallab; aprendió de todos ellos.... Nació en Valencia en Ṣa’bān del año 479, y murió en ella el jueves, 22 de Muḥarram del año 552; fue enterrado el viernes siguiente y rezó por él Abū-l-Ḥasan b. al-Ni’ma. Tenía cerca de setenta años.

عَبْدُ الْوَهَّابِ بِنُ عَلِيِّ بْنِ عَبْدِ الْوَهَّابِ مِنْ أَهْلِ قَرْطَبَةَ يَكْنَى ابَا مُحَمَّدَ رَوَى عَنْ أَبِي الْقَاسِمِ بْنِ بِشْكَوَالٍ وَ غَيْرِهِ فَرَحَلَ خَاجًا فَسَمِعَ مِنْهُ كِتَابَ الْغُرَبَاءِ لِابْنِ بِشْكَوَالٍ ابُو مَرْوَانَ عَبْدِ الْمَلِكِ بْنِ مُحَمَّدِ الْكَرْدُبُوسِ التُّوزَّرِيِّ عَلَى ظَهْرِ السَّقِينَةِ فِي الْبَحْرِ عِنْدَ سَفَرِهِمْ مِنْ أَفْرِيْقِيَّةٍ فِي الْمَحْرَمِ سَنَةِ ثَلَاثٍ وَ سَبْعِينَ وَ خَمْسِ مِائَةٍ وَ سَمِعَ مِنْهُ أَيْضًا ابُو الْحَسَنِ بْنِ الْمُفْضَلِ الْمُقَدِّسِيِّ بِالْأَسْكَندَرِيَّةِ وَ ابُو عَبْدِ اللَّهِ التَّجِيْبِيِّ بِهَا فِي شَهْرِ رَبِيعِ الْأَوَّلِ مِنَ السَّنَةِ وَ تُوْفِي غَرِيقًا فِي بَحْرِ جَدَّةٍ بَعْدَ حَجِّهِ وَ جَاوَرَ بِمَكَّةَ فِي سَنَةِ خَمْسٍ وَ سَبْعِينَ وَ خَمْسِ مِائَةٍ هَاكَذَا قَرَأَتْ بِخَطِّهِ وَ وَجِدَتْ أَجَازَهُ عَبْدُ الْوَهَّابِ هَذَا لِأَبِي مُحَمَّدِ عَبْدِ الْكَرِيمِ بْنِ مَغِيْثِ الْمَعْرُوفِ بِالْبَنْبِيَّةِ فِي ذِي الْحِجَّةِ سَنَةِ سَبْعٍ وَ سَبْعِينَ وَ خَمْسِ مِائَةٍ فَأَلَّفَهُ اعْلَمُ

– ‘Abd al-Waḥḥāb b. ‘Alī b. ‘Abd al-Waḥḥāb, cordobés, de *kunyā* Abū Muḥammad; aprendió de Abū-l-Qāsim b. Baṣkuwwāl y otros. Viajó e hizo la Peregrinación. Aprendió de él el libro.... de Ibn Baṣkuwwāl Abū Marwān ‘Abd

al-Malik b. Muḥammad b. al-Kardabūs al-Tawzarī en la cubierta del barco, en el mar, durante su viaje de Ifrīqiyya a Alejandría en Muḥarram del año 573. También aprendió de él Abū-l-Ḥasan b. al-Mifḍal al-Maqdusī en Alejandría y Abū ‘Abd Allāh al-Tuḡībī en ella en el mes de Rabī’ primero del año citado. Dice Ibn Fortūn que transmitió de al-Salafī, y transmitió de él Ibn Abī al-Musif. Murió ahogado en el mar de Ÿidda después de su Peregrinación y su visita a la Meca, a comienzos del año 575. Así lo he leído de letra del Tuḡībī. He encontrado el diploma de este ‘Abd al-Waḥḥāb para Abū Muḥammad ‘Abd al-Karīm b. Mugīl, el conocido por al-Nabīh, en Dū-l-Ḥiḡyā del año 597 ¡pero Dios lo sabe mejor!.

عَبْدُ الْوَهَّابِ بْنِ عَبْدِ الصَّمَدِ بْنِ مُحَمَّدِ بْنِ غِيَاثِ الصَّدْفِيِّ مِنْ أَهْلِ لَوْشَةَ وَ اسْتَوْطَنَ مَالِقَةَ بِأَجْرَةَ مِنْ عَمْرِهِ بِكُنْيَةِ أَبِي مُحَمَّدٍ سَمِعَ أَبَا بَكْرَ بْنَ الْعَرَبِيِّ وَ أَبَا الْوَلِيدِ بْنَ بَقْوَةَ وَ أَخَذَ عَنْ أَبِي عَبْدِ اللَّهِ النَّوَالِشِيِّ الْمَقْرِيِّ كَثِيرًا مِنْ كُتُبِ الْقِرَاءَاتِ وَ غَيْرِهَا وَ أَجَازَ لَهُ أَبُو مَرْوَانَ الْبَاجِيَّ وَ أَبُو الْحَسَنَ شَرِيحَ بْنَ مُحَمَّدٍ وَ أَبُو بَكْرَ بْنَ فَنْدَلَةَ وَ أَبُو الْوَلِيدَ بْنَ حَجَّاجٍ وَ غَيْرَهُمْ وَ وَلِيَ الْقَضَاءَ وَ حَدَّثَ وَ أَخَذَ عَنْهُ وَ كَانَ ضَعِيفَ الْخَطِّ وَ قَتَلَ بِأَشْشِيلِيَةَ فِي فِتْنَةِ الْجَزِيرِيِّ وَ صُلِبَ سَنَةَ سِتٍّ وَ ثَمَانِينَ وَ خَمْسِ مِائَةٍ ذَكَرَهُ ابْنُ حَوْطٍ أَنَّ اللَّهَ وَ فِيهِ عَنْ ابْنِ سَالِمٍ وَ غَيْرِهِمَا

– ‘Abd al-Waḥḥāb b. ‘Abd al-Ṣamad b. Muḥammad b. Gayyāt al-Ṣadafī, de Loja, se instaló al final de su vida en Málaga, de kunyà Abū Muḥammad; aprendió de Abū Bakr b. al-‘Arabī y Abū-l-Walīd b. Baquwa. Aprendió de Abū ‘Abd Allāh al-Nuwālīshī *al-muqrī* muchos libros de lectura y otros, y le dieron su diploma Abū Marwān al-Bāyī, Abū-l-Ḥasan Ṣurayḡ b. Muḥammad, Abū Bakr b. Fandala, Abū-l-Walīd b. Ḥayyāy y otros. Fue juez. Transmitió y aprendieron de él. Su escritura era incorrecta. Le mataron en Sevilla durante la *fitna* de al-Ÿazīrī y fue crucificado en el año 586. Le citan Ibn Ḥawṭ Allāh, que lo toma de Ibn Sālim, y otros.

f. 35 v.

عَبْدُ الْوَهَّابِ بْنِ عَبْدِ اللَّهِ بْنِ عَبْدِ الْوَهَّابِ مِنْ أَهْلِ مِصْرَ وَ سَكَنَ بَغْدَادَ يَعْرِفُ بِالطَّنْدِيَالِيِّ نَسْبَةً إِلَى قَرْيَةٍ بِمِصْرَ وَ يَكْنَى أَبُو مُحَمَّدٍ رَوَى عَنْ أَبِي مُحَمَّدٍ الشَّارِمَسَاجِيِّ وَ تَفَقَّهَ بِهِ وَ قَدَّمَ الْإِنْدَلُسَ رَسُولًا يَزْعُمُهُ مِنْ قَبْلِ الْخَلِيفَةِ الْعَبَّاسِيِّ فَسَكَنَ مَرْسِيَةَ وَ دَرَسَ بِهَا وَ خَرَجَ مِنْهَا فِي سَنَةِ اثْنَتَيْنِ وَ أَرْبَعِينَ وَ سَتْمَايَةَ بَعْدَ أَنْ يَمْلِكُهَا النَّصَّارِيُّ صُلْحًا وَ أُسِرَ بِنَاجِيَةَ صَقْلِيَةَ ثُمَّ بَلَغَنِي أَنَّهُ تَخَلَّصَ وَ لَحِقَ بِلَدِّهِ

– ‘Abd al-Waḥḥāb b. ‘Abd Allāh b. ‘Abd al-Waḥḥāb, egipcio, vivió en Bagdād, conocido por al-Ṭinidyālī, que alude a una aldea de Egipto; de kunyà Abū Muḥammad. Aprendió de Abū Muḥammad al-Ṣārmisāyī. Vino a al-Andalus como enviado... de parte del califa ‘abbāsī. Se instaló en Murcia y

enseñó en ella. Salió de allí en el año 642, después de que se apoderaran de ella los cristianos por capitulación y fue cautivo en la parte de Sicilia. Después he sabido que se liberó y alcanzó su país.

f. 36 r.

عَبْدُ الصَّمَدِ بْنِ مَسْعُودِ النَّحْوِيِّ مِنْ أَهْلِ قَرْطَبَةَ أَدَبَ عِنْدَ بَنِي أَبِي عَبْدِ وَهُوَ مِنْ مَوَالِيهِمْ ثُمَّ أَدَبَ فِي الْقَصْرِ بَعْضَ الْوُصَفَاءِ وَكَانَ نَحْوِيًّا عَرُوضِيًّا رَاوِيًّا ذَا خَطِّ مِنَ اللَّغَةِ ذَكَرَهُ الزَّبِيدِيُّ وَنَسَبَهُ وَكَثُرَ خَبْرُهُ عَنِ الرَّازِيِّ

– **‘Abd al-Şamad b. Mas’ūd** el gramático, cordobés. Fue educador para los Banū Abī ‘Abda, de los que era cliente, después educó en el alcázar a algunos sirvientes; era gramático ...

عَبْدُ الصَّمَدِ بْنِ مُحَمَّدِ بْنِ خَصِيبٍ مِنْ أَهْلِ سَرَقِسْطَةَ وَاحِدٌ فَفَهَّائِهَا الْمُشَاوِرِينَ وَبِرَائِهِ فِي جَمَاعَةٍ مَعَهُ اسْقَطَ الْقَاضِي مُحَمَّدُ بْنُ عَبْدِ اللَّهِ بْنِ فَرْتُونَ شَهَادَةَ الشَّاهِدِينَ عَلَى أَبِي عَمْرِو الطَّلْمَنَكِيِّ بِأَنَّهُ مُخَالِفٌ لِلسُّنَّةِ وَذَلِكَ فِي جَمَادَى الْاَوَّلِ سَنَةِ خَمْسٍ وَعِشْرِينَ وَارْبَعِ مِائَةٍ

– **‘Abd al-Şamad b. Muḥammad b. Jaṣīb**, de Zaragoza, uno de sus faquies consultivos con cuya opinión rechazó el juez Muḥammad b. ‘Abd Allāh b. Fortūn los testimonios presentados contra Abū ‘Umar al-Ṭalamankī por heterodoxia, en Ŷumādà primero del año 425.

f. 36 v.

عَبْدُ الْوَاحِدِ بْنِ عَيْسَى بْنِ دِينَارِ بْنِ وَأَفْدِ الْغَافِقِيِّ مِنْ أَهْلِ قَرْطَبَةَ كَانَ فَقِيهًا ذَكَرَهُ الرَّازِيُّ وَفِي كِتَابِ ابْنِ الْفَرَضِيِّ عَبْدُ الْوَاحِدِ بْنِ مُحَمَّدِ بْنِ عَبْدِ الرَّحْمَنِ بْنِ دِينَارٍ وَهُوَ غَيْرُ هَذَا

– **‘Abd al-Wāhid b. ‘Isā b. Dinār b. Waqad al-Gafiqi**, cordobés, era su faquih. Le cita al-Rāzī, y en el libro de Ibn al-Faraḍī se cita a ‘Abd al-Wāhid b. Muḥammad b. ‘Abd al-Raḥmān b. Dinār, que no es éste.

f. 37 v – 38 r.

عَبْدُ الْحَقِّ بْنِ عَبْدِ الرَّحْمَنِ بْنِ عَبْدِ اللَّهِ بْنِ حُسَيْنِ بْنِ سَعِيدِ بْنِ اِبْرَاهِيمِ الْاَزْدِيِّ مِنْ أَهْلِ اَشْبِيلِيَّةَ يَكْنَى اِبَا مُحَمَّدٍ وَيَعْرِفُ بِابْنِ الْخَرَّاطِ رَوَى عَنْ أَبِي الْحَسَنِ شَرِيحِ بْنِ مُحَمَّدٍ وَابِي الْقَاسِمِ الْقُرَشِيِّ وَابِي الْحَكَمِ بْنِ بَرَجَانَ وَابِي بَكْرِ بْنِ مُدِيرٍ وَابِي حَفْصِ عَمْرِو بْنِ اَيُوبَ وَابِي الْحَسَنِ طَارِقِ بْنِ يَعْيشَ وَابِي مُحَمَّدِ طَاهِرِ بْنِ عَطِيَّةَ وَابِي الْقَاسِمِ النَّفْطِيِّ وَابِي مُحَمَّدٍ /38r/ الْمُقْرِي وَكَتَبَ إِلَيْهِ أَبُو الْقَاسِمِ بْنُ عَسَاكِرٍ مَحْدَثَ السَّامِ وَغَيْرَهُ وَخَرَجَ مِنْ قَرْطَبَةَ فِي الْفِتْنَةِ الْوَاقِعَةِ بِالْأَنْدَلُسِ عِنْدَ انْقِرَاضِ الدَّوْلَةِ اللَّمْتُونِيَّةِ اِلَى لَبْلَةَ مِنْ كُورِ اَشْبِيلِيَّةَ ثُمَّ رَحَلَ عَنْهَا بَعْدَ الْحَادِثَةِ عَلَى اَهْلِهَا بِنِيَّةِ الْحَجِّ فَحَدَمَ ذَلِكَ وَنَزَلَ بِجَايَةِ بَعْدَ الْخَمْسِينَ وَخَمْسِ مِائَةٍ فَنَشَرَ بِهَا عِلْمَهُ وَبَرَعَ فِي التَّصْنِيفِ وَالجَمْعِ وَوَلِيَ صَلَاةَ الْفَرِيضَةِ وَالْخُطْبَةَ بِجَامِعِهَا وَكَانَ يَسْمَعُ

بمسجده بحومة اللولة من داخل بجاية و كأن فقيهاً حافظاً عالماً بالحديث و علله عارفاً بأسماء رجاله و نقلته و وهامه لا يخلو من مثلها الحفاظ موصوفاً بالخير و الصلاح و الزهد و الورع و لزوم السنة و التقاليد من الدنيا مشاركاً في الأدب ضارباً في نظم الفريضة بسهم و له تواليف كثيرة مفيدة منها كتابه في الأحكام و هو نسختان كبرى و صغرى سبقه إلى مثله صاحبه أبو العباس بن أبي مروان الشهيد بلبله فحظى هذا دون ذلك بالاستعمال و كتابه في الجمع بين الصحيحين و كتابه في الجمع بين المصنفات الستة و كتابه في المغفل من الحديث و كتابه في الدقائق المخرجة من الصحاح و كتابه في التمدد و كتابه في فضل الحج و كتاب الغاقبة و كتاب تلقين الوليد و احتصر كتاب الرشاشي في الانساب و كتاب الكفاية في علم الرواية للخطيب و له في اللغة كتاب حافل صاهى به كتاب الغربيين للهروي سماه الواعي في عدة أسفار إلى غير ذلك من تصانيفه و مجموعاته حدثنا عنه جماعة من شيوخنا و افادنى بعض اصحابنا من شيعته

إِن فِي الْمَوْتِ وَالْمَعَادِ لَشُغْلًا وَادِّكَارًا لَذِي النَّمَى وَبِلَاغًا
فَاعْتَمِمْ حَظَّتَيْنِ قَبْلَ الْمَنَائِمَا صِحَّةَ الْجِسْمِ يَا أُخِي وَ الْفِرَاعُ

توفي ببجاية بعد محنة نالته من قبل الولادة في آخر شهر ربيع الآخر سنة اثنتين و ثمانين و خمس مائة في خبر عن ابن عياد و بخط عبد الرحمن بن غالب ربيع الأول و مولده سنة عشر و خمس مائة

– ‘Abd al-Ḥaqq b. ‘Abd al-Raḥmān b. ‘Abd Allāh b. Ḥussain b. Sa’īd al-Azdī, Abū Muḥammad al-Īsbīlī, conocido por Ibn al-Jarrāṭ; aprendió de Abū-l-Ḥasan Ṣurayḥ, Abū-l-Ḥakam b. Bariyān, Abū Ḥafṣ ‘Umar b. Ayyūb, Abū Bakr b. Mudīr, Abū-l-Ḥasan Ṭāriq, Ṭāhir b. ‘Aṭīyya, que le escribió las tradiciones de Siria, Abū-l-Qāsim b. ‘Asākir y otros. Salió de Córdoba durante la *fitna* que estalló en al-Andalus a la caída del gobierno Lamtūna y se fue a Niebla, una de las *kūras* de Sevilla; luego salió de ella tras la desgracia de su gente con la intención de hacer la Peregrinación. Se instaló en Bujía después del 550; allí desplegó sus conocimientos y los transmitió; se encargó del sermón y la oración en su aljama, y enseñaba en su mezquita, en el barrio de al-Lūluūa, dentro de Bujía. Era faquih, *ḥāfiẓ*, experto en tradiciones y sus irregularidades, conocedor de los hombres, destacado por su bondad, piedad, moderación, devoción y apego a la sunna ... De su poesía:

(dos versos)

Murió en Bujía después de la desgracia con que la castigó el gobernador, a finales de Rabī’ final del año 582, según cuenta Ibn ‘Ayyād –aunque ‘Abd al-Raḥmān b. Gālib escribe de su puño “Rabī’ primero”-. Había nacido en el año 510.

f. 39 r.

عَبْدُ الْحَقِّ بْنِ سَعِيدِ بْنِ مُحَمَّدِ بْنِ أَيُّوبِ الْهَنْتَاتِيِّ مِنْ أَهْلِ قُرْبَطَةَ يَعْرِفُ بِالْقَبْقَابِيِّ وَيَكْنَى أَبُو مُحَمَّدٍ
أَخَذَ عَنْ أَبِي عَبْدِ اللَّهِ بْنِ غَالِبٍ وَ طَنْقَتِهِ وَ كَانَ مِنْ أَهْلِ الْعِلْمِ وَ الْأَدَبِ وَ الْإِعْتِنَاءِ بِالرِّوَايَةِ وَ اقْتَنَى مِنْ

الدفاتر كثيراً و خرج عن قرطبة حين تغلب الروم عليها في شوال سنة ثلاث و ثلاثين و ستمائة و توفي غريقاً في بحر الزقاق بعد ذلك بعام او نحوه

– ‘Abd al-Ḥaqq b. Sa’īd b. Muḥammad b. Ayyūb al-Hintātī, cordobés, conocido por al-Qabqābī, de kunyā Abū Muḥammad; aprendió de Abū ‘Abd Allāh b. Gālib... salió de Córdoba cuando se apoderaron los cristianos de ella, en Šawwāl del año 633. Murió ahogado en el Estrecho un año después o así.

ff. 39 v. – 40 r.

عبد الحق بن عبد الله بن عبد الحق الأنصاري قاضي الجماعة بإشبيلية و مرآكش يكنى أبا محمد أصله من المهديّة و قال ابن سالم للإمام أبي عبد الله المازري عليه ولادة و نشأ بالاندلس و ولي قضاء غرناطة ثم نقل عنها إلى قضاء إشبيلية فتقلده مدة طويلة ثم صرف عنه في سنة تسع عشرة و ستمائة مستدعي إلى مرآكش فاقام بها و ولي قضاء الجماعة وقتاً و أمثرت فيها بالفتن المتفاقمة حينئذ و كان أحد العلماء المتفهمين في وقته ففيها على مذهب ملك حافظاً نظاراً مشاركاً في أصول الفقه يجتمع اليه و يناظر عليه بصيراً بالأحكام جز لا صلياً في الحق لا يأخذه في الله أومة لايم مهيباً معظماً عن الولاة مكيّن المكانة و له كتاب في الرد على أبي محمد بن حزم دل على فضله و علمه أفاد بوضعه و لا اعلم له رواية و قد لقينه بإشبيلية سنة ثمان عشرة و ستمائة و توفي بمراكش في شوال سنة إحدى و ثلاثين و ستمائة

– ‘Abd al-Ḥaqq b. ‘Abd Allāh b. ‘Abd al-Ḥaqq; Abū Muḥammad al-Anṣārī, juez de la aljama de Sevilla y Marrākuš, originario de al-Mahdiyya. Fue primer juez de Granada, de ella pasó a juez de Sevilla, cargo que desempeñó largo tiempo, y luego fue cambiado. Después se encargó, en el año 619, del juzgado de Marrākuš un tiempo y padeció en ella durante la *fitna* abierta entonces. Fue uno de los faquíes expertos... murió en el año 31. ...al que conocí en Sevilla en el año 618. Murió en Marrākuš en Šawwāl del año 631.

عبد المنعم بن يحيى بن خلف بن النقيس الجميري المكنى من اهل غرناطة يعرف بابن الخلوف و يكنى أبا محمد و ابا الطيب اخذ القراءات عن ابيه ابي بكر و ابي الحسن بن ثابت الخطيب و ابي عبد الله النوالشي و ابي القاسم بن الفرس و ابي الحسن بن هذيل و اخذ بإشبيلية عن ابي الحسن شريح بن محمد قراءة نافع و سمع منهم روى عن ابي بكر ابن العربي و ابي الحسن بن موهب و ابي الحسن عبد الرحيم بن قاسم الحجاري و ابي القاسم بن رضا و ابي مروان بن مسرة و ابي الحسن عباد بن سرحان و ابي الفضل بن عياض و ابي بكر بن مسعود و غيرهم و خرج من قرطبة في الفتنه فنزل مراكش و ادب فيها 40r/بالقران دهرًا طويلاً و أخذ عنه و لم يكن بالضابط لإسماء شيوخه مع رداءه خطه و كان له حظ من العربية ثم رحل حاجاً و تجول في بلاد المشرق و استوطن الاسكندرية بعد اداء الفريضة و حدث بها و روى عنه جلة منهم ابو الحسن بن المفضل المقدسي و هنالك لقيه شيخنا ابو الحسن بن خيرة فسمع منه موثلاً رواية يحيى بن يحيى مستهل رجب سنة اربع و ثمانين و خمس مائة

– ‘Abd al-Mun’im b. Yaḥyà b. Jalaf b. al-Naqīs al-Ḥimyarī, el maestro, granadino, conocido por Ibn al-Jalūf, de *kunyà* Abū Muḥammad y Abū-l-Ṭayyib; aprendió las lecturas de su padre Abū Bakr y de Abū-l-Ḥasan b. Ṭābit el predicador, y Abū ‘Abd Allāh al-Nawālīšī, Abū-l-Qāsim b. al-Faras y Abū-l-Ḥasan b. Huḍayl. Aprendió en Sevilla de Abū-l-Ḥasan Šurayḥ b. Muḥammad las lecturas de Nāfi’, y aprendió de ellos. Recibió tradiciones de Abū Bakr Ibn al-‘Arabī, Abū-l-Ḥasan b. Mawhib, Abū-l-Ḥasan ‘Abd al-Raḥīm b. Qāsim al-Ḥiḡārī, Abū-l-Qāsim b. Riḍā, Abū Marwān b. Masarra, Abū-l-Ḥasan ‘Abbād b. Sirḡān, Abū-l-Faḍl b. ‘Iyyād, Abū Bakr b. Mas’ūd y otros. Salió de Córdoba durante la fitna y se instaló en Marrākuš, donde dio clases (40r – p. 79) de Qur’ān largo tiempo, y aprendieron de él ... murió en Rabī’ primero del año 86

...

f. 41 r.

عَبْدُ الْمُنْعِمِ بْنِ مَرْوَانَ بْنِ عَبْدِ الْمَلِكِ بْنِ سَمَجُونِ اللُّوَاتِي مِنْ أَهْلِ طَنْجَةَ يَكْنَى أبا مُحَمَّدٍ وَ نَشَأَ بِغَرْنَاطَةَ وَ تَفَقَّهَ بِهَا عَلَى أَبِي مُحَمَّدٍ عَبْدِ الْوَاحِدِ بْنِ عَيْسَى الْهَمْدَانِي وَ سَمِعَ الْحَدِيثَ مِنْ أَبِي عَلِيِّ الْعَسَايِي وَ كَانَ فَقِيهًا جَلِيلًا جَزَلًا مَهِيْبًا وَ لِي قَضَاءُ إِشْبِيلِيَّةَ بَعْدَ صَرْفِ أَبِي مَرْوَانَ الْبَاجِي عَنْ وَلايَتِهِ الثَّانِيَةَ لِذَلِكَ نَمَّ نَقَلَ إِلَى قَضَاءِ غَرْنَاطَةَ فِي مَدَّةِ أَمَارَةِ عَلِيِّ بْنِ يُوْسُفَ بْنِ تَاشْفِينِ وَ نَقَلَ مِنْهُ إِلَى قَضَاءِ الْمَرْيَةِ بَعْدَ أَبِي الْحَسَنِ بْنِ إِضْحَى سَنَةَ سَبْعِ عَشْرَةَ وَ خَمْسِ مِائَةٍ فَاسْتَدَّ عَلَى أَهْلِ الشَّرِّ وَ عَدَلَ فِي الْأَحْكَامِ وَ زَهَدَ فِي الْكَسْبِ وَ اعْيَدَ إِلَى قَضَاءِ إِشْبِيلِيَّةَ بَعْدَ أَبِي الْقَاسِمِ بْنِ وَرْدٍ ثُمَّ إِلَى قَضَاءِ غَرْنَاطَةَ وَ اسْتَعْفَى مِنْ ذَلِكَ وَ الْحَ فَلََمْ يَعْهَدْ السُّلْطَانُ فَاسْتَنْابَ عَلَى الْأَحْكَامِ مُحَمَّدُ بْنُ سَعِيدٍ وَ صَارَ إِلَى الْمَرْيَةِ فَتَوَفَّى بِهَا فِي شَعْبَانَ سَنَةَ أَرْبَعِ وَ عَشْرِينَ وَ خَمْسِ مِائَةٍ وَ دُفِنَ عَنْ وَصَاتِهِ بِرِبَاطِ عَمْرَشَ عَلَى فَرْسَنْجٍ مِنَ الْمَرْيَةِ بِسَاحِلِ الْبَحْرِ ذَكَرَ وَفَاتَهُ ابْنُ حُبَيْشٍ

‘Abd al-Mun’im b. Marwān b. ‘Abd al-Malik b. Samiḡūn al-Lawātī, de Tánger, de *kunyà* Abū Muḥammad. Creció en Granada y allí estudió jurisprudencia con Abū Muḥammad ‘Abd al-Wāḡid b. ‘Isà al-Hamdānī; escuchó el *ḥadīṭ* de Abū ‘Alī al-Gassānī. Era un faqih ilustre y meritorio. Fue juez de Sevilla tras ser cambiado Abū Marwān al-Bāyī de su segundo gobierno por éste. Luego fue trasladado al cargo de juez de Granada en el período del emirato de ‘Alī b. Yūsuf b. Tāšufīn, y pasó de allí a ser juez de Almería tras Abū-l-Ḥasan b. Aḡḡā en el año 517. Fue duro con los malvados, justo en las sentencias y parco en el provecho. Volvió al juzgado de Sevilla tras Abū-l-Qāsim b. Ward; luego al de Granada, donde pidió ser dispensado con insistencia, pero no se lo permitió el soberano. Nombró su sustituto en las sentencias a Muḥammad b. Sa’īd y marchó a Almería, donde murió en Ša’bān del año 524. Fue enterrado según su deseo en el Ribāṭ de ‘Amraš, a una parasanga de Almería, en la costa. Da noticia de su muerte Ibn Ḥubayš.

f. 41 v.

عَبْدُ الْجَلِيلِ بْنِ مُحَمَّدِ بْنِ عَبْدِ الْجَلِيلِ الْإِنصَارِيِّ يَكْنَى ابَا مُحَمَّدٍ وَيَعْرِفُ الْكَلْبِيُّ وَ لُكُّ مِنْ أَعْمَالِ قَرْطَبَةَ سَمِعَ ابَا الْقَاسِمِ بْنِ بَشْكَوَالٍ وَ ابَا الْقَاسِمِ بْنِ خَبِيشٍ وَ ابَا عَبْدِ اللَّهِ بْنِ الْفَخَّارِ وَ ابَا مُحَمَّدَ بْنَ بُونَةَ وَ ابَا عَبْدِ اللَّهِ بْنِ حَمِيدٍ وَ أَخَذَ الْعَرَبِيَّةَ عَنْ أَبِي سَلِيمَانَ دَاوُدَ بْنَ يَزِيدَ السَّعْدِيِّ وَ أَبِي الْقَاسِمِ السَّهْلِيِّ وَ سَكَنَ وَادِي أَسْ مَدَةَ وَ أَقْرَانَهَا الْقُرْآنَ وَ الْعَرَبِيَّةَ ثُمَّ انْتَقَلَ إِلَى مَرَاكُشَ فَوَلَّى قَضَاءَ الْجَزِيرَةِ الْخَضْرَاءِ فِي سَنَةِ أَحَدَى وَ تَسْعِينَ وَ خَمْسَ مِائَةٍ ثُمَّ عَادَ إِلَى الْمَغْرِبِ وَ وَلى قَضَاءَ دُكَّالَةَ وَ كَانَ مِنْ أَهْلِ الْمَعْرِفَةِ بِالْعَرَبِيَّةِ وَ التَّقَدُّمِ فِي صَنْعِهَا وَ لَهُ مَسَائِلُ تُدَلُّ عَلَى بَرَاعَتِهِ فِيهَا وَ تُوْفِي وَ هُوَ يَتَوَلَّى قَضَاءَ دُكَّالَةَ فِي حُدُودِ السَّمَايَةِ ذَكَرَهُ ابْنُ سَالِمٍ وَ الْفَيْتُ بِحَطِّهِ مَسْمَى فِي مَشِيخَتِهِ

‘Abd al-Īalīl b. Muḥammad b. ‘Abd al-Īalīl al-Anṣārī, de *kunya* Abū Muḥammad, conocido por al-Lukkī –Lukk¹⁴⁸ está en tierras de Córdoba. Aprendió de Abū-l-Qāsim b. Baṣkuwāl, Abū-l-Qāsim b. Jubayš, ‘Abū ‘Abd Allāh al-Fajjār Vivió en Guadix un tiempo enseñando lectura del Qur’ān y el árabe; luego se trasladó a Marrākuš. Fue nombrado juez de Algeciras en el año 591, luego pasó al Magrib y fue juez de Dukkāla ... murió siendo juez de Dukkāla sobre el 600....

f. 42 v.

عَبْدُ الْحَمِيدِ بْنِ بَسِيلِ بْنِ عَبْدِ الْوَاحِدِ بْنِ بَسِيلِ بْنِ عَبْدِ السَّلَامِ الرَّومِيِّ مَوْلَى عَبْدِ اللَّهِ بْنِ مَعْوِيَةَ وَ عَبْدُ السَّلَامِ هُوَ الدَّخَلُ إِلَى الْأَنْدَلُسِ مَعَ وَلَدِهِ عَبْدِ الْوَاحِدِ يَكْنَى ابَا الْقَاسِمِ رَوَى عَنْ ابْنِ وَصَّاحٍ وَ اخْتَلَفَ إِلَيْهِ مَعَ قَاسِمِ بْنِ أَصْبَغٍ ذَكَرَ ذَلِكَ الْقَاضِي مُحَمَّدُ بْنُ مَفْرُجٍ وَ قَالَ تُوفِي سَنَةَ تِسْعٍ وَ ثَلَاثِينَ وَ ثَلَاثِمِائَةَ يَوْمَ الْجُمُعَةِ وَ هُوَ ابْنُ اثْنَيْنِ وَ ثَمَانِينَ سَنَةً وَ أَرْبَعَةَ أَشْهُرٍ وَ كَانَ مَوْلَدُهُ فِي ذِي الْقَعْدَةِ سَنَةَ خَمْسٍ وَ خَمْسِينَ وَ مِائَتَيْنِ مِنْ خَطِّ أَبِي الْخَطَّابِ بْنِ وَأَجْبٍ

– ‘Abd al-Ḥamīd b. Basīl b. ‘Abd al-Wāḥid b. ‘Abd al-Salām b. Basīl al-Rūmī, cliente de ‘Abd Allāh b. Mu’awiyya; ‘Abd al-Salām fue el que entró en al-Andalus con su hijo ‘Abd al-Wāḥid. De *kunya* Abū-l-Qāsim; aprendió de Ibn Waḍḍāḥ ... añade: Murió en el año 339, el viernes; tenía 82 años y 4 meses; había nacido en Ḍū-l-Qa’da del año 255. De letra de Abū-l-Jaṭṭāb b. Wāḥib.

عَبْدُ الْعَظِيمِ بْنِ يَزِيدِ بْنِ يَحْيَى بْنِ هَشَامِ الْخَوْلَانِيِّ مِنْ أَهْلِ غَرْنَاطَةَ يَكْنَى ابَا مُحَمَّدٍ كَانَ مِنْ أَهْلِ الْعِلْمِ وَ النِّبَاهَةِ وَ وَلى قَضَاءَ بَلَدِهِ فِي السَّبْعِينَ وَ خَمْسَ مِائَةٍ وَ لَا أَعْلَمُ لَهُ رِوَايَةَ وَ قَدْ حَكَى عَنْهُ أَبُو الْحُسَيْنِ سِرَاجُ بْنُ عَبْدِ اللَّهِ الْعُثْمَانِيُّ ذَكَرَ ذَلِكَ أَبُو سَلِيمَانَ بْنِ حَوْطِ اللَّهِ

¹⁴⁸ Luque.

– ‘Abd al-‘Azīm b. Yazīd b. Yaḥyà b. Hišām al-Jawlānī, granadino, de kunyà Abū Muḥammad, era persona docta y de abolengo. Fue nombrado juez de su ciudad en el 570. No conozco tradiciones suyas. Habla de él Abū-l-Ḥussain Sarrāy b. ‘Abd Allāh al-‘Uṭmānī. Dice esto Sulaymān b. Ḥawṭ Allāh.

ff. 43 r. – 43 v.

عَبْدُ الْغَنِيِّ بْنِ مُحَمَّدِ بْنِ عَبْدِ الْغَنِيِّ بْنِ سَلْمَةَ بْنِ حَكْمِ الصَّيْدِلَانِيِّ مِنْ أَهْلِ غِرْنَاطَةَ وَ أَصْلَهُ مِنْ مَسَالِمِهِ /43v/ الدِّمَّةُ بِهَا يَكْنَى أبا مُحَمَّدٍ سَمِعَ بِلَدِهِ أبا مُحَمَّدَ بْنَ الْفَرَسِ وَ لَازَمَهُ نَحْوًا مِنْ عَشْرِينَ سَنَةً وَ سَمِعَ أَيْضًا بَرَّعِمَهُ أبا مُحَمَّدَ بْنَ بُونَةَ وَ أبا زَيْدَ السُّهَيْلِيَّ وَ أبا عَبْدِ اللَّهِ بْنَ الْفَخَّارِ وَ أبا الْقَاسِمِ بْنَ بَشْكَوَالٍ وَ أبا عَبْدِ اللَّهِ بْنَ زَرْقُونَ وَ غَيْرَهُمْ وَ كَتَبَ إِلَيْهِ مِنْ أَهْلِ الْمَشْرِقِ مِنْهُمْ أَبُو الطَّاهِرِ بْنُ عَوْفٍ وَ السُّلْفِيُّ وَ غَيْرُهُمَا وَ فِي مَشَائِخِهِ بَرَّعِمَهُ كَثْرَةً وَ فِي رِوَايَتِهِ عَنْ ابْنِ بَشْكَوَالٍ نَظَرُ وَ وَلي قَضَاءَ مَبُورِقَةَ بَعْنَايَةَ بَعْضِ الْكُتَّابِ وَ كَانَ لَا يَحْسِنُ الْإِحْكَامَ حَكَى لِي ذَلِكَ أَبُو اسْحَقَ بْنَ عَائِشَةَ قَالَ وَ كُنَّا نَرُدُّ عَلَيْهِ فَيَحْتَمِلُ وَ لَا أَمْرَهُ مَعَ وَ إِلَيْهَا إِلَى أَنْ حَجَرَ عَلَيْهِ الْحَكْمَ إِلَّا بِمُحَضَّرِهِ لَعَدَمِ نَزَاهَتِهِ وَ لَمْ يَكُنْ مَرْضِيَّ الْجُمْلَةَ وَ لَا صَادِقًا فِي دَعْوَى الْمَعَارِفِ وَ لَا ضَبْطَ رِوَايَاتِهِمْ وَ لَا عَرَفَ اسْمِعَةَ شَبُوحِهِ مِنْ أَجْزَائِهِمْ اسْتَنْجَاؤُهُ بَعْضُ اصْحَابِنَا وَ لَمْ أَرِ ذَلِكَ صَوَابًا وَ تُوْفِيَ بِمَبُورِقَةَ فِي الْمَحْرَمِ سَنَةَ سَبْعٍ وَ عَشْرِينَ وَ سَنَّمَايَةَ قَبْلَ تَغْلِبِ الرُّومِ عَلَيْهَا وَ دَخُولِهِمْ إِيَّاهَا عَنُودَةَ بِأَيَّامِ يَسِيرَةِ *

– ‘Abd al-Ganà b. Muḥammad b. ‘Abd al-Ganà b. Salama b. Ḥakam; Abū Muḥammad al-Garnāṭī al-Ṣaydalānī; aprendió de Abū Muḥammad b. al-Faras ... (43v-86) fue juez de Mallorca por el interés de algunos secretarios, aunque no era bueno en sus sentencias, ni satisfactorio en conjunto ni fiable. Murió en Mallorca en Muḥarram del año 627, antes de que entrasen los cristianos en ella. La entraron por la fuerza a los pocos días.

عَبْدُ الْحَكَمِ بْنِ مَعْلَى مِنْ أَهْلِ طَرَطُوشَةَ وَ نَسَبُهُ فِي مَدْغَرَةَ مِنَ الْبَرْبَرِ كَانَ فَقِيهًا وَ لَهُ بَيِّنَاتٌ بِطَرَطُوشَةَ ذَكَرَهُ الرَّازِي

– ‘Abd al-Ḥakam b. Ma’alī, de Tortosa; su *nisba* hace referencia a Madgira de los beréberes; era su faquih, y tenía casa en Tortosa. Lo cita al-Rāzī.

عَبْدُ الْخَالِقِ بْنِ عَبْدِ الْجَبَّارِ بْنِ قَيْسِ بْنِ عَبْدِ اللَّهِ بْنِ عَبْدِ الرَّحْمَنِ بْنِ قَتَيْبَةَ بْنِ مَسْلَمِ الْبَاهِلِيِّ وَ لِي قَضَاءَ طَلْبُظَّةَ لِلْأَمِيرِ الْحَكَمِ بْنِ هِشَامِ الرِّبِضِيِّ قَالَهُ ابْنُ حَارِثٍ وَ ذَكَرَهُ أَنَّهُ عَزَلَهُ سَنَةَ خَمْسٍ وَ مِائَتَيْنِ وَ قَالَ ابْنُ حَيَّانٍ تُوْفِيَ عَبْدُ الْخَالِقِ هَذَا فِي صَفْرِ سَنَةِ ثَمَانٍ وَ تِسْعِينَ وَ مِائَةَ

– ‘Abd al-Jāliq b. ‘Abd al-Ŷabbārb. Qays b. ‘Abd Allāh b. ‘Abd al-Raḥmān b. Qutayba b. Muslim al-Bāhili; fue juez de Toledo para el emir al-Ḥakam b. Hišām al-Rabaḍī. Lo cita Ibn Ḥarīṭ, y dice que fue destituido en el año 205. Dice Ibn Ḥayyān: Murió en el año 198.

f. 44 r.

عبد المجيد الفتى من اهل قرطبة واحد فتيان الحكم المُستنصر بألله كان من اهل العناية بالعلم و الرواية و له سماع من ابي جعفر بن عون الله لصحيح البخاري رواية ابن السكّن و كتب له نسخة منه ابو عمر الظلمكي ايام إقامته بقرطبة اسماع العلم و ذلك في مدة اخرها سنة اربع و سبعين و ثلاثماية

– ‘**Abd al-Muʿīd el fatà**, cordobés, uno de los *fatàs* de al-Ḥakam al-Mustanşir bi-llāh ...

عبد الرؤف بن الفرّج بن كنانة قرطبي يكنى ابا غالب رَحَل و حج و لمّا قفل من رحلته لزم طريقه التّله و التنسك و الانقباض و كان الامير عبد الله بن محمد به معجبا و له مفضلاً فازاده على القضاء فابى في قصة طويلة فتركه و ابوه الفرّج بن كنانة استقضاه الامير الحكم بن هشام من كتاب القضاء لابن حيان

– ‘**Abd al-Rawf b. al-Faraʿ b. Kināna**, cordobés, de *kunyà* Abū Gālib, viajó e hizo la Peregrinación; cuando volvió de su viaje se dedicó a la contemplación, la devoción y la vida retirada. El emir ‘Abd Allāh b. Muḥammad sentía admiración y fervor por él y quiso hacerle juez, pero rehusó según un relato largo de contar y le dejó. A su padre al-Faraʿ b. Kināna le nombró juez el emir al-Ḥakam b. Hišām. Del libro de los jueces, de Ibn Ḥayyān.

ff. 5 v. – 46 r.

عمر بن عثمان بن محمد المكني بابي صفوان بن العباس بن عبد الله بن عبد الملك بن عمر بن مروان بن الحكم القرشي الاموي من اهل قرطبة كان تلميذاً لبقي بن مخلد محتصاً به زماناً قبل ان يخدم السلطان و كان اديباً شاعراً و ولي اخوه احمد للأمير عبد الله بن محمد ثم لعبد الرحمن ذكره ابن الفرضي و ابن حزم و كان قد قارب السبعين *

– ‘**Umar b. ‘Uṭmān b. Muḥammad** –de *kunyà* Abū Ṣafwān- b. al-‘Abbās b. ‘Abd Allāh b. ‘Abd al-Malik b. ‘Umar b. Marwān b. al-Ḥakam al-Quraṣī al-Umawī, cordobés, fue alumno de Baqī b. Majlad e inseparable de él un tiempo, antes de que entrase al servicio del soberano. Era literato y poeta. Su hermano Aḥmad fue gobernador del emir ‘Abd Allāh b. Muḥammad y luego de ‘Abd al-Raḥmān. Le citan Ibn al-Faraḍī e Ibn Ḥazm; llegó cerca de los setenta.

عمر بن عبد العزيز بن ابراهيم بن عيسى بن مزاحم مولى عمر بن عبد العزيز يعرف بابن القوطية و هو والد ابي بكر محمد بن عمر اللغوي من اهل اشبيلية و اصله من الموالى البربر كانت رحلة الى المشرق حج فيها و لا اعلم له رواية و ولي للناصر عبد الرحمن بن محمد قضاء استجة في سنة إحدى و ثلاثمائة ثم استقضاه على بلده اشبيلية في شوال سنة اثنتين و ثلاثماية فكانت ولايته سبعة اعوام و سبعة

اشهر ذكره ابن حارث و ابن حيان

‘Umar b. ‘Abd al-‘Azīz b. Ibrāhīm b. ‘Isā b. Muzāhīm, cliente de ‘Umar b. ‘Abd al-‘Azīz, conocido por Ibn al-Qūṭīyya; fue padre de Abū Bakr Muḥammad b. ‘Umar el lingüista. Sevillano, tenía su origen en los clientes beréberes. Hizo un viaje a Oriente en el que realizó la Peregrinación; no conozco tradiciones suyas. Se encargó para al-Nāṣir Abd al-Raḥmān b. Muḥammad del juzgado de Écija en el año 301. Luego fue nombrado juez de su ciudad, Sevilla, en Ṣawwāl del año 302. Duró su gobierno siete años y siete meses. Lo cuentan Ibn Hārīt e Ibn Ḥayyān.

عمر بن يحيى بن عمر بن لبابة مؤلى ابي عثمان عبيد الله بن عثمان من اهل قرطبة يكنى ابا حفص و كان تابعا لعمه محمد بن عمر بن لبابة و مائلا في سواه و كان احد الفقهاء المشاورين الذين تدور عليهم الفئيا في آخر ايام الأمير /46r/ عبد الله بن محمد مع عمه و اخيه محمد بن يحيى و جماعة كثيرة سماهم ابن حارث و ذكره ابن عبد البر في تاريخه و سماه ابن حيان في شهود الامانى الذي عقده الناصر لمحمد بن هاشم صاحب سرقسطة عند انخلاء عنها في المحرم سنة ست و عشرين و ثلاثماية *

– **‘Umar b. Yaḥyà b. ‘Umar b. Lubāba**, cliente de Abū ‘Uṭmān ‘Ubayd Allāh b. ‘Uṭmān, cordobés, de *kunyà* Abū Ḥafṣ; era seguidor de su tío Muḥammad b. ‘Umar b. Lubāba y atacaba a los demás. Fue otro de los fauques consultores en torno a los que giraban los dictámenes al final de la época del emir (46r-91) ‘Abd Allāh b. Muḥammad, junto con su tío y su hermano Muḥammad b. Yaḥyà, y un numeroso grupo que cita Ibn Hārīt. Le menciona Ibn ‘Abd al-Barr en su Historia, y le nombra Ibn Ḥayyān entre los testigos del perdón que concedió al-Nāṣir a Muḥammad b. Hāṣim, el señor de Zaragoza, cuando lo desalojó de ella en Muḥarram del año 326.

عمر بن يونس بن احمد الحرّاث من اهل قرطبة عمر ابي سهل الاديب رحل الى المشرق في سنة ثلاثين و ثلاثماية مع اخيه احمد و اقام هنالك عشر سنين و دخل بغداد و اخذ علم الطب عن ثابت بن سنان بن قرة و غيره و انصرف الى الأندلس في سنة إحدى و خمسين و ثلاثماية و خدم المستنصر بالله و اسكنه المدينة الزهراء و توفي في أيامه ذكره ابن جلجل و صاعد القاضي *

– **‘Umar b. Yūnus b. Aḥmad al-Ḥarrāt**, cordobés, ‘Umar b. Sahl el literato, viajó a Oriente en el año 330 con su hermano Aḥmad, estuvo allí diez años, entró en Bagdād y aprendió medicina con Tābit b. Sinān b. Qurra y otros. Volvió a al-Andalus en el año 351, entró al servicio de al-Mustanshir bi-llāh y fue alojado en Madina al-Zahrā’. Murió en su tiempo. Le citan Ibn Ŷulṭul y Sa’īd el juez.

f. 46 v.

عمر بن عبد الله بن ذكوان من اهل قرطبة يكنى أبا حفص كان له و لآخوئيه القاضي ابي العباس و صاحب المظالم ابي حاتم وجاهة و نباهة و انخلع إلى سليمان المستعين بالله و خرج معه للقائه المهدي و كشف وجهه في حرب العقبة و بلغ الى ان قاتل فيها بنفسه تبقي بعفارتة مكان المجز في ذراعيه يشد بفعله الناس فلما انهزموا صار مع البرابرة إلى الزهراء و اجفل باجفالهم إلى الساحل خوفًا من المهدي فلم تتوجه لآخوئيه عند العامة معذرة ذكره ابن حيان في تاريخه الكبير و حكى ان سليمان المستعين بالله انهضه لاول خلافته بقرطبة إلى خطة الوزارة التي كان محمد بن هشام بن عبد الجبار خطه عنها الى علما الشرطة الحاقا له باخوئيه في علاء المنزلة و صارت له بذلك منه خاصة و ذكره ابو بكر بن اسحق الوزير و قال توفي آخر يوم من ذي الحجة سنة ثلاث و اربع مائة و دفن بمقبرة ابن عباس و صلى عليه اخوه القاضي ابو العباس احمد بن عبد الله و حكى انه حضر الواقعة بعقبة البقر في حرب سليمان المستعين و انه لجا الى الزهراء اثر الهزيمة

– ‘Umar b. ‘Abd Allāh b. Dakwān, cordobés, de *kunyā* Abū Ḥafṣ. Tanto él como sus hermanos el juez Abū-l-'Abbās y el encargado de las injusticias Abū Ḥātim, eran notables y de abolengo. Se pasó a Sulaymān al-Mustaʿīn y salió con él al encuentro del Mahdī; mostró su rostro en la batalla de ‘Aqabat y llegó al punto de luchar en ella en persona protegiendo con su gifara el lugar desnudo de su brazo, fortaleciendo con sus acciones a la gente. Cuando fueron derrotados se dirigió con los beréberes a al-Zahrā’ y huyó como ellos hacia la costa por temor al Mahdī, y no se fue con sus hermanos con la gente a disculparse. Le cita Ibn Ḥayyān en su *Gran Historia*, y dice que Sulaymān al-Mustaʿīn bi-llāh le promovió al comienzo de su califato en Córdoba al cargo de visir, del que le había quitado Muammad b. Hišām b. ‘Abd al-ʿYabbār pasándole a un cargo en la policía que le consiguieron sus hermanos por su gran rango, y vino de este modo a unirse a él. Le cita Abū Bakr b. Ishāq el visir y dice: Murió el último día de Dū-l-Ḥiyyā del año 403; fue enterrado en el cementerio de Ibn 'Abbās. Rezó por él su hermano el juez Abū-l-'Abbās Aḥmad b. ‘Abd Allāh y se dice que estuvo presente en la batalla de ‘Aqabat al-Baqar, en las guerras de Sulaymān al-Mustaʿīn, y que se refugió en al-Zahrā’ tras la derrota.

f. 47 r.

عمر بن محمد بن عبد المؤمن من اهل قرطبة يعرف بالمرشاني و يكنى ابا حفص كان فقيها على مذهب مالك يحمل من علم اللسان قطعة حسنة ذكره ابن حيان و قال توفي مكفوف البصر سنة اربع و خمسين و اربع مائة

– ‘Umar b. Muḥammad b. ‘Abd al-Muʿmin, cordobés, conocido por al-Maršānī, de *kunyā* Abū Ḥafṣ; era faquih en ella según el sistema de Malik ... le

cita Ibn Ḥayyān, que dice: Murió ciego en el año 454.

ff. 48 r. – 48 v.

عُمَرُ بْنُ مُحَمَّدِ بْنِ وَأَجِبُ بْنُ عَمْرِ بْنِ وَأَجِبُ بْنُ عَمْرِ بْنِ وَأَجِبُ الْقَيْسِيِّ مِنْ أَهْلِ بَلَنْسِيَّةَ وَصَاحِبُ
الْأَحْكَامِ بِهَا وَ أَسْلَ سَلْفُهُ مِنْ بَاجَةَ بِغَرْبِ الْأَنْدَلُسِ انْتَقَلَ مِنْهَا أَبُو حَفْصٍ جَدُّ أَبِيهِ إِلَى سَرَ قَسْطَةَ فَسَكَنَهَا ثُمَّ
حَجَّ مِنْهَا ثُمَّ سَكَنَ بَلَنْسِيَّةَ وَ وُلِيَ الْأَحْكَامَ بِهَا وَ اسْتَوطنَهَا عَقِبَهُ بَعْدَهُ يَكْنَى أَبُو حَفْصٍ سَمِعَ مِنْ أَبِيهِ وَ أَبِي
مُحَمَّدِ بْنِ خَيْرُونَ وَ أَبِي بَحْرِ الْأَسَدِيِّ وَ أَبِي بَكْرِ ابْنِ الْعَرَبِيِّ وَ أَبِي مُحَمَّدِ الْبَطْلَيْوَسِيِّ وَ أَجَازَ لَهُ أَبُو عَبْدِ اللَّهِ
بْنِ شَيْرِينَ وَ أَبُو الْوَلِيدِ بْنِ رَشْدٍ وَ أَبُو الْحَسَنِ سَرِيحُ بْنُ مُحَمَّدٍ وَ غَيْرُهُمْ وَ تَفَقَّهُ بِأَبِي مُحَمَّدٍ عَبْدِ اللَّهِ بْنِ سَعِيدِ
الْوَجْدِيِّ قَاضِيِ بَلَنْسِيَّةَ بَعْدَ اسْتِرْجَاعِهَا مِنْ أَيْدِي الرُّومِ وَ لَازَمَهُ طَوِيلًا وَ حَكَى أَبُو عَمَرَ بْنُ عِيَادٍ أَنَّهُ
عَرَضَ عَلَيْهِ كِتَابُ أَبِي سَعِيدِ الْبِرَادِيِّ فِي اخْتِصَارِ الْمَدُونَةِ أَرْبَعِ عَشْرَةَ مَرَّةً وَ كَانَ فَيُّهَا حَافِظًا لِلْمَسَائِلِ
بِصِيرًا بِالْأَحْكَامِ مَقْدَمًا فِي الشُّرُوحِ مُحْبِسًا لِلْفَتَا وَ دَرَسَ الْفِقْهَ بِبَلَدِهِ وَ أَخَذَ عَنْهُ وَ نَظَرَ عَلَيْهِ فِي حَيَاةِ أَبِيهِ
وَ بَعْدَ مَوْتِهِ وَ لَمْ يَكُنْ لَهُ كَبِيرٌ اِعْتِنَاءً بِالْحَدِيثِ غَلِبَ عَلَيْهِ عِلْمُ الرَّأْيِ مَعَ التَّوَاضُعِ وَ النَّزَاهَةِ وَ الْهَدْيِ الْحَسَنِ
وَ لَيْنِ الْجَانِبِ وَ الْاِكْتِفَاءِ مِنْ عَيْشِهِ بِالْكَفَافِ وَ الْاِنْقِبَاضِ عَنِ السُّلْطَانِ وَ التَّرَدُّدِ إِلَى النَّاسِ وَ اِعْطَاءِ السُّوْبَةِ
مِنْ نَفْسِهِ عَلَى مَا كَانَ عَلَيْهِ مِنَ الرِّيَاسَةِ فِي بَلَدِهِ وَ الْجَلَالَةِ الْمُتَوَارِثَةِ وَ لِيَ الْأَحْكَامَ لِأَبِيهِ فِي وَايَتِهِ الْقَضَاءِ
بِبلَنْسِيَّةَ وَ شَاطِئَةِ إِلَى أَقْصَى الثَّغُورِ الشَّرْقِيَّةِ ثُمَّ وَ لِيَ قَضَاءً دَائِمَةً بِأَخْرَاجِهِ مِنْ عَمْرِهِ لِأَبِي عَبْدِ اللَّهِ بْنِ سَعِيدِ أَوَّلِ
أَمَارَتِهِ أَشْهَرًا يَسِيرَةً حَدَّثَ عَنْهُ ابْنُ ابْنِهِ أَبُو الْخَطَّابِ أَحْمَدُ بْنُ مُحَمَّدِ بْنِ عَمَرَ شَيْخَنَا وَ أَبُو عَمَرَ بْنِ عِيَادٍ وَ
أَبُو عَبْدِ اللَّهِ بْنِ سَعَادَةَ وَ أَبُو مُحَمَّدِ بْنِ سَفِيَانَ وَ غَيْرُهُمْ وَ تَوَفِّيَ يَوْمَ الْجُمُعَةِ مَنْسَلَخَ رَمَضَانَ سَنَةَ سَبْعٍ وَ
خَمْسِينَ وَ خَمْسِ مِائَةٍ وَ دُفِنَ صَبِيحَةَ عِيدِ الْفِطْرِ وَ مَوْلَدِهِ سَنَةَ سِتِّ وَ سَبْعِينَ وَ أَرْبَعِ مِائَةٍ قَرَاتِهِ بَحْطُ شَيْخِنَا
أَبِي الْخَطَّابِ وَ قَالَ أَبُو عَبْدِ اللَّهِ بْنِ عِيَادٍ /48v/ وَ قَرَاتِهِ اِبْنًا بِحَطِّهِ وَ لُدَّ سَنَةَ أَرْبَعِ وَ سَبْعِينَ قَالَ وَ تَوَفِّيَ
يَوْمَ الْجُمُعَةِ آخِرَ يَوْمٍ مِنْ رَمَضَانَ سَنَةَ سِتِّ وَ خَمْسِينَ وَ خَمْسِ مِائَةٍ عَنِ سَنِينَ عَالِيَةً ثَنَيْنِ وَ ثَمَانِينَ أَوْ
تَحْوَاهَا وَ دُفِنَ مِنَ الْغَدِ يَوْمَ الْفِطْرِ بَعْدَهُ بِيَابِ بِيْطَالَةَ بِرَوْضَتِهِمُ الْمَعْلُومَةِ لَهُمْ وَ صَلَّى عَلَيْهِ ابْنُهُ أَبُو بَكْرٍ وَ
كَانَتْ جَنَازَتُهُ مَشْهُودَةً وَ هُوَ آخِرُ حَفَاطِ الْمَسَائِلِ بِشَرْقِ الْاَنْدَلُسِ

‘Umar b. Muḥammad b. Wāʿiḇ b. ‘Umar b. Wāʿiḇ al-Qaysī, Abū Ḥaḥṣ al-Balansī, encargado de las sentencias en ella. Aprendió de su padre y de Abū Muḥammad b. Jayrūn ... se encargó de las sentencias para su padre durante el tiempo que fue juez de Valencia y Játiva, hasta el extremo de la Frontera de Levante; luego fue juez de Denia, al final de su vida, para Abū ‘Abd Allāh b. Sa’d al comienzo de su emirato unos pocos meses. ... fue juez de Denia ... murió a finales de Ramaḍān del año 557; había nacido en el año 76. También se dice que nació en el año 75 y murió en el año 56, con 81 años. Nació en el año 476. Lo he leído de letra de mi maestro Abū-l-Jaṭṭāb, de lo que dice Abū ‘Abd Allāh b. ‘Iyyād. También he leído de su letra que nació en el año 74, y añade: Murió el viernes, último día de Ramaḍān del año 556, con más de 88 años o así. Fue enterrado en la mañana del día del Fiṭr que le siguió en Bāb Bayṭālla, en su *rawḍa* que se les atribuye; rezó por él su hijo Abū Bakr y su entierro fue muy concurrido. Fue el último de los *ḥāfiẓ* redactores del oriente de al-Andalus.

f. 50 r.

عُمَرُ بْنُ أَحْمَدَ بْنِ عُمَرَ الْعُمَرِيِّ مِنْ أَهْلِ مَيُورِقَةَ وَ فِي الصَّرِيحِ مِنْ وَ لِدِ عُمَرَ بْنِ الْخَطَّابِ رَضِيَ اللَّهُ عَنْهُ يَكْنَى أَبُو عَلِيٍّ رَوَى عَنْ أَبِي عَبْدِ اللَّهِ الشَّكَّازِ وَ أَبِي مَرْوَانَ الْخَطَّيبِ وَ غَيْرِهِمَا وَ كَانَ حَافِظًا لِلرَّايِ يَسْتَنْظِرُ الْمُوطَأَ وَ لِي الْقَضَاءُ بِالْجَبَلِ بَعْدَ انْحِيَاظِ الْقَلِّ مِنْ أَهْلِ مَيُورِقَةَ وَ أَعْمَالَهَا إِلَيْهِ عِنْدَ تَغْلِبِ الرُّومِ عَلَيْهَا وَ تُوْفِيَ بِحِصْنِ بِلَانَسَةَ سَنَةَ ثَمَانٍ وَ عِشْرِينَ وَ سَنَّمَايَةَ عَنْ بَعْضِ اصْحَابِنَا الثَّقَاتِ

– ‘Umar b. Aḥmad b. ‘Umar al-‘Umarī, de Mallorca, descendiente con seguridad de ‘Umar b. Jattāb -¡Dios esté satisfecho de él!-, de *kunyà* Abū ‘Alī; transmitió de Abū ‘Abd Allāh al-Šakkāz, Abū Marwān al-Jaṭīb y otros; conservador de la opinión, sabía de memoria la *Muwattā*. Ocupó el cargo de juez en la montaña después de que se le uniesen los fugitivos de Mallorca y sus tierras cuando se apoderaron los cristianos de ella. Murió en el castillo de Pollensa en el año 628. De alguno de mis amigos de confianza.

عُمَرُ بْنُ مُحَمَّدَ بْنِ عُمَرَ بْنِ عَبْدِ اللَّهِ الْأَزْدِيِّ النَّحْوِيِّ مِنْ أَهْلِ إِشْبِيلِيَّةِ وَ رَيْسِ النَّحَاةِ بِالْأَنْدَلُسِ يَكْنَى أَبُو عَلِيٍّ وَ يَعْرِفُ بِالشُّلُوبِيِّ سَمِعَ مِنْ أَبِي بَكْرٍ بْنِ الْجَدِّ وَ أَبِي عَبْدِ اللَّهِ بْنِ زَرْفُونٍ وَ أَبِي مُحَمَّدَ بْنِ بُونَةَ وَ أَخَذَ عِلْمَ الْعَرَبِيَّةِ عَنْ أَبِي إِسْحَاقَ بْنِ مُلْكُونٍ وَ أَبِي الْحَسَنِ نَجْبَةَ بْنِ بَيْحَى وَ غَيْرِهِمَا وَ أَجَازَ لَهُ أَبُو بَكْرٍ بْنُ خَيْرٍ وَ أَبُو الْقَاسِمِ بْنُ حَبِيشٍ وَ أَبُو مُحَمَّدَ بْنَ عُبَيْدِ اللَّهِ وَ أَبُو عَبْدِ اللَّهِ بْنِ حَمِيدٍ وَ أَبُو الْعَبَّاسِ بْنِ مَقْدَامٍ وَ أَبُو الْحَسَنِ بْنِ كُوْثَرٍ وَ أَبُو جَعْفَرَ بْنِ حَكَمٍ وَ غَيْرِهِمْ وَ كَتَبَ إِلَيْهِ أَبُو طَاهِرٍ السُّلْفِيِّ وَ جَمَعَ بِأَخْرَجَهُ مِنْ عُمُرِهِ فَهَرَسَهُ عَدَدَ فِيهَا هَوَلاءِ الْمَسْمِيِّينَ مِنْ شَبُوحِهِ وَ سِوَاهُمْ وَ نَصَّ عَلَى اتِّسَاعِ مَسْمُوعِهِ وَ سَمِعْتُ مَنْ يَذْكُرُ ذَلِكَ عَلَيْهِ وَ يَدْفَعُهُ عَنْهُ وَ كَانَ فِي وَقْتِهِ عِلْمًا فِي الْعَرَبِيَّةِ وَ صِنَاعَتِهَا لَا يَجَارِي وَ لَا يَبَارِي قِيَامًا عَلَيْهَا وَ اسْتِجَارًا فِيهَا وَ قَعَدَ لِإِقْرَائِهَا بَعْدَ الثَّمَانِينَ وَ خَمْسَ مِائَةِ بِبَسِيرٍ وَ أَقَامَ عَلَى ذَلِكَ نَحْوًا مِنْ سِتِّينَ سَنَةً ثُمَّ تَرَكَ التَّدْرِيسَ فِي نَحْوِ الْأَرْبَعِينَ وَ سَنَّمَايَةَ لِكِبْرَةِ سَنَةٍ وَ زَهْدِ النَّاسِ فِي الْعِلْمِ وَ إِطْبَاقِ الْفِتْنَةِ وَ تَغْلِبِ الرُّومِ حِينَئِذٍ عَلَى أَمْهَاتِ الْقَوَاعِدِ وَ الْحَوَاضِرِ قَرْطَبَةَ وَ بِلَنْسِيَّةَ وَ مَرْسِيَّةَ وَ تَصَدَّقَهُمْ لِسَانِهَا وَ لَهُ تَوَالِيفٌ مُفِيدَةٌ وَ تَنَابِيَةٌ بِدِيْعَةٍ مَعَ جُودَةِ الْخَطِّ وَ حَسَنِ الْوَرَاقَةِ وَ إِلَيْهِ كَانَتْ الرَّحْلَةُ بِهَذَا الشَّانِ وَ أَخَذَ عَنْهُ عَالِمٌ لَا يَحْصُونَ كَثْرَةَ وَ عَمَّرَ وَ اسَنَّ وَ لَقِيْتَهُ غَيْرَ مَرَّةٍ وَ سَمِعْتُ عَلَيْهِ بَعْضَ شِعْرِ أَبِي الطَّيِّبِ الْمُتَنَبِّيِّ مِنْ أَوَّلِهِ يَقْرَأُ عَلَيْهِ تَفْهَمًا وَ نَؤُلِي جَمِيعَةً وَ سَمِعْتُ مِنْهُ مَسَائِلَ مَجْلِسِ الطَّلَبَةِ مِنْ دَارِ الْإِمَارَةِ بِإِشْبِيلِيَّةِ مَوْلِدِهِ سَنَةَ اثْنَتَيْنِ وَ سِتِّينَ وَ خَمْسَ مِائَةٍ وَ تُوْفِيَ بَيْنَ يَدَيْ مَنَازِلَةِ الرُّومِ إِشْبِيلِيَّةَ لَيْلَةَ الْخَمِيْسِ مَنْتَصِفَ صَفَرِ سَنَةِ خَمْسٍ وَ أَرْبَعِينَ وَ سَنَّمَايَةَ وَ فِي الْعَامِ الْقَابِلِ مَلَكَهَا الرُّومُ

– ‘Umar b. Muḥammad b. ‘Umar b. ‘Abd Allāh al-Azdī el gramático, sevillano, caudillo de los gramáticos de al-Andalus, de *kunyà* Abū ‘Alī, conocido por al-Šalawbīnī; aprendió de Abū Bakr b. al-Ŷadd, Abū ‘Abd Allāh b. Zarqūn, Abū Muḥammad b. Būnoh; estudió el árabe con Abū Ishāq b. Mulkkūn y Abū-l-Ḥasan Naḡaba b. Yaḡya y otros, le dieron su diploma Abū Bakr b. Jayr, Abū-l-Qāsim b. Ḥubayš, Abū Muḥammad b. ‘Abd Allāh, Abū ‘Abd Allāh b. Ḥamīd, Abū-l-‘Abbās b. Maqadām, Abū-l-Ḥasan b. Kawṭir, Abū Ŷa’far b. Ḥakam y otros. Le escribió Abū Ṭāhir al-Silafī y muchos de sus

maestros y a todos era capaz de recitar; he oído quien le atribuye esto y quien lo desmiente. En su época era un experto en el árabe y sus construcciones que no tenía semejante ni rival, dominándolo y profundizando en su conocimiento. Empezó como lector después del 580 y continuó haciéndolo cerca de sesenta años; luego lo dejó, en los límites del 640, por su elevada edad, la dejadez de la gente por el conocimiento, la multitud de desordenes y porque se apoderaron los cristianos entonces de las principales capitales como Córdoba, Valencia, Murcia y se les sometió el resto... nació en el año 562 y murió durante el ataque de lo cristianos a Sevilla, la noche del jueves, a mediados de Şafar del año 645. Al año siguiente la tomaron los cristianos.

f. 50 v.

ابو عَمْرٍو المَعْلَمُ من اهل قرطبة كان يودَّب بالفخَّارينَ وَ كان مقدِّماً في الصَّنَاعَةِ مشهوراً بالإنجابِ علماً في الفضلِ وَ العدالةِ قد افرد لتأدية الشَّهادَاتِ عند الحكَّامِ بِقرطبة يوماً من الاسْبُوعِ لا يخلطه بِشغلِ اسْتَشْهَدَ في وقيعةِ يومِ السَّبْتِ خَامِسِ ربيعِ الأوَّلِ سنةً اربعِ مائةِ في خَمْسِيْنَ رجلاً من المَعْلَمِيْنَ

– **Abū ‘Umar el maestro**, cordobés, fue educado por los alfareros, destacaba por la destreza, era famoso por su nobleza y una personalidad por su piedad y rectitud. Se ocupaba exclusivamente de la presentación de los testimonios ante los magistrados en Córdoba un día a la semana, (185) no tenía otra ocupación. Murió mártir en una batalla el sábado, 5 de Rabi’ primero del año 400, con 50 hombres destacados.

عُمَرُ بن عَبْدِ السَّيِّدِ الْهَاشِمِيِّ من اهل تونس يَكْنَى ابا حَفْصِ رَوَى عن ابي عَبْدِ الله المَازِرِيِّ وَ غَيْرِهِ وَ دَخَلَ الاندَلُسُ وَ ولي بِإِسْبِيلِيَّةِ قضاءً بِلده في سنةِ إِحْدَى وَ سِتِّيْنَ وَ خَمْسِ مائةِ وَ كَانَ فقيهاً خافِظاً حَدَّثَ عَنْهُ ابو ذرُّ الخَشَنِيِّ بالمَعْلَمِ لِلْمَازِرِيِّ عَنْهُ وَ انصَفَ إِلَى تونس فلم تطل مدَّةٌ ولايتهِ وَ لَا استكمل فيها عَاماً وَ توفيَّ على اثر ذلكِ او ثَلَاثٍ وَ سَبْعِيْنَ وَ خَمْسِ مائةِ

‘**Umar b. ‘Abd al-Sayyid al-Hāšimi**, de Túnez, de *kunyā* Abū Ḥafṣ. Transmite de Abū ‘Abd Allāh al-Māzīrī y otros. Entró en al-Andalus y se encargó en Sevilla del juzgado de la ciudad en el año 561 ... no fue largo el tiempo de su desempeño, pues no llegó a un año. Murió tras él en el año 573.

f. 51 v.

عُمَرُ بن حَسَنِ بنِ عَلِيِّ بنِ مُحَمَّدِ بنِ فَرَجِ الْكَلْبِيِّ من اهل سَبْتَةَ اصلُهُ من دَانِيَةَ يَكْنَى ابا الفَضْلِ ثُمَّ كَنَى نَفْسَهُ ابا الخَطَّابِ وَ يُعْرَفُ بِابْنِ الجُمَيْلِ وَ كان يذكَرُ انه من وَلَدِ دُحْيَةَ بنِ خَلِيفَةَ الْكَلْبِيِّ وَ سَبَطَ ابي البِسَامِ الفَاطِمِيِّ نَزَلَ مَيُورِقَةَ من ام جَدِّهِ عَلِيٍّ سمِعَ بالاندَلُسِ ابا عَبْدِ الله بنِ المَجَاهِدِ وَ ابا القاسِمِ بنِ بَشْكَوَالِ

وَ ابا بَكْر بن الجَدِّ وَ ابا عَبدِ اللهِ بن زَرْقون وَ ابا بَكْر بن خَير وَ ابا القاسم بن حبيش وَ ابا مُحَمَّد بن عَبدِ اللهِ وَ ابا الحسين بن ابي وَ ابا العباس بن مَضا وَ ابا مُحَمَّد بن بُونه وَ ابا عَبدِ المَلِك بن عَبدِ العَزيز وَ غيرهم وَ مِنْهُم مَن خَذَ عَنه بِالْعَدوة وَ قد حَدَّثَ بِئُونس بصحيح مُسَلَّمٍ عَن طائفةٍ مِّن هَولاءِ المَذكُورين وَ عَن اَخرين مِنْهُم اَبو عَبدِ اللهِ بن بَشكُوال وَ اَبو الوليد بن المُنَاصِفِ وَ اَبو الحسن صَلَح بن عَبدِ المَلِكِ الأوسِي وَ اَبو إِسْحاق بن فَرْقول وَ اَبو مُحَمَّد القاسم بن دَحْمان وَ اَبو العباس بن سَيد وَ اَبو عَبدِ اللهِ بن عميرة وَ اَبو خَلد بن رِفاغَةَ وَ اَبو القاسم بِنُ رُشدِ الوَرّاق وَ اَبو عَبدِ اللهِ القَباعي وَ اَبو بَكْر بن مَغارِ وَ اَبو العباسِ البَلنَسي وَ حَدَّثَ عَن ابي طاهر السَلْفي بِالإجازةِ العَامَّةِ وَ كان بصيراً بِالْحَدِيثِ مُعْتَبِراً بِتَقْييده مُكَيِّباً عَلى سَماعِهِ حَسَنَ الخَطِّ مَعروفاً بِالصَّبْطِ لَهُ حَظٌ وَ اِفرَ مَن اللُّغَةِ وَ مُشارَكَةٌ في العَرَبِيَّةِ وَ سِواها وَ ولى قضا دَانِيَّةً مَرَّتَيْنِ ثَم صَرَفَ عَن ذلك لِسيرة نِعْمَتٌ عَليه فَرَحَل عَن المَغربِ وَ لَقِيَ بِتَلْمُسانِ قاضِيها ابا الحسن بن حَنونَ فحملَ عَنهُ وَ انْتَهى الى اَفْرِيقِيَّةَ فَاخَذَ عَنهُ بِمَدِينَةِ تونسَ مَئِها سَنَةٌ حَمَسٌ وَ تَسْعِينٌ وَ حَمَسٌ مِايَةً وَ رَحَلَ مَئِها لِاِداءِ الفَرِيضَةِ فَحَجَّ وَ كَتَبَ الحَدِيثَ بِالمَشْرِقِ عَن جَماعَةٍ مِّن اهلِ اصْبِهانَ وَ خَراسانَ وَ نيسابُورَ وَ غَيرهما مَن اصْحابِ الفَراوِي وَ ابي عَلِيّ الحِذاءِ وَ غَيرهما وَ عادَ الى الِديارِ المِصرِيَّةِ فَاسْتادَبَهُ المَلِكُ العادِلُ اَبو بَكْر بن ايوِبَ لِابْنِهِ الكامِلِ ابي المَعالي مُحَمَّدَ وِليّ عَهْدِهِ وَ اسكَنَهُ القاهِرَةَ فَمالَ بِذلك دُنْيا عَرِيضَةً وَ كان يَسْمَعُ وَ يَدْرُسُ وَ لَهُ تَواليفٌ مَئِها كِتابُ اَعْلامِ النُصِّ المِبينِ في المِفاضلةِ بَينِ اهلِي صَفِينِ كَتَبَ اِلَيّْ مَعَ جَماعَةٍ مَن اصْحابِنا اهلِ بَلنَسيَّةِ بِإِجازةِ جَميعِ ما رَواهُ وَ صَفَّهُ في سَنَةِ ثَلاتِ عَشْرَةَ وَ سَمْمايَةَ وَ بَلغَنِي اَنَّهُ تَوفِي بِالـ ... سَنَةِ اربَعِ وَ ثَلاتِينِ وَ سَمْمايَةَ

– **‘Umar b. Ḥasan b. ‘Alī b. Muḥammad b. Faraḥ al-Kalbī**, Abū-l-Faḍl al-Dānī, originario de Ceuta, luego se dio a sí mismo la *kunyà* de Abū-l-Jaṭṭāb, conocido por Ibn al-Ŷumayyāl. Se dice de él que era descendiente de Diḥyya b. Jalifa al-Kalbī y nieto materno de Ibn al-Bassām al-Fāṭimī ... fue juez de Denia dos veces, luego fue cambiado ... volvió a la corte egipcia y lo empleó al-Mālik al-‘Adil Abū Bakr b. Ayyūb como educador de su hijo al-Kāmil Abū-l-Ma‘ālī Muḥammad, su heredero, y se instaló en el Cairo... Murió en Rabī’ primero del año 633. Dice Ibn Fortūn: Le dio su diploma en Fez Abū-l-Ḥussain el lingüista.

f. 52 r.

عُثْمَن بن سَعِيدِ الصَدْفِي مِن اهلِ طَلِيظَلَّةَ يَكْنَى ابا سَعِيدِ نَزَلَ قَرْطَبَةَ وَ اقرا بِمَسْجِدِ الدالِيَةِ مَئِها ثَم خَرَجَ اِلَى الحِجِّ في سَنَةِ ثَمانِ عَشْرَةَ وَ ثَلاتِمايَةَ فَتَوفِي بِمَدِينَةِ النَبِيِّ صَلَّى اللهُ عَلَيْهِ وَ سَلَّمَ ذَكَرَهُ الرَّازِي

– **‘Utmān b. Sa’īd al-Ṣadafī**, toledano, de *kunyà* Abū Sa’īd, vivió en Córdoba, donde era lector en la mezquita de la aceña; luego partió a la Peregrinación en el año 318 y murió en Medina del Profeta -¡Dios le bendiga y salve!-. Lo cita al-Rāzī.

f. 53 v.

علي بن ابي بكر بن عبيد الكلابي و قيل فيه القيسي و كلاهما صحيح لان كلاهما من قيس قال ابن حارث و قيل في نسبه علي بن ابي بكر بن علي بن عبيد بن علي من اهل قبرة من كور قرظبة يكنى ابا الحسن و يلقب يوانش و لي قضاء الجماعة بقرظبة للامير عبد الرحمن بن الحكم بعد يخامر بن عثمان الشعباني و قيل بعد ابراهيم بن العباس اشار به يحيى بن يحيى و كان شريف النفس حسن السمات على اعتدال و استقامة حال و لم يزل قضيه و صاحب صلاة الى ان توفي في سنة احدى و ثلاثين و مائتين و قد قيل انه صرفه سنة تسع و عشرين و مائتين قبل وفاته و ولي مكانه محمد بن زياد بن عبد الرحمن اللخمي من كتاب ابن حيان في اخبار القضاة و فيه عن ابن الفرصي

– ‘Alī b. Abī Bakr b. ‘Ubayd al-Kilābī –también al-Qaysī, y los dos son verdad, porque Kilāb es de Qays-; lo dice Ibn Ḥarīṭ. Se dice de su genealogía: ‘Alī b. Abī Bakr b. ‘Alī b. ‘Ubayd b. ‘Alī, de Cabra, en la *kūra* de Córdoba, de *kunyà* Abū-l-Ḥasan, apodado Yuāniš, fue juez de la aljama de Córdoba para el emir ‘Abd al-Raḥmān b. al-Ḥakam después de Yujāmīr b. ‘Uṭmān al-Ša’bāni – también se dice que después de Ibrāhīm b. al-‘Abbās-, le recomendó Yaḥyà b. Yaḥyà; era de naturaleza noble, de buena conducta además de moderado y recto, no dejó de ser juez y encargado de la oración hasta que murió en el año 231. También se dice que fue cambiado en el año 229, antes de su muerte, y ocupó su lugar Muḥammad b. Ziyyād b. ‘Abd al-Raḥmān al-Lajmī. Del libro de Ibn Ḥayyān sobre las noticias de los jueces, que lo toma de Ibn al-Faraḍī.

f. 54 v.

علي بن محمد بن عبد الله بن علي بن خلف بن جعفر بن حزام الجذمي من اهل قرظبة و اصله من مؤرور يكنى ابا الحسن كان من اهل العلم و النباهة و اليسار و امثجن بابي الوليد بن جهور فازعجه عن وطنه في شهر ربيع الاول سنة اربعين و اربع مائة فاستقر اخيرا بمرسية و ابوه مذكور في كتاب ابن بشكوال و جدّه مذكور في كتاب ابن الفرصي و توفي مغتربا عن وطنه سنة خمس مائة و اربع مائة *

– ‘Alī b. Muḥammad b. ‘Abd Allāh b. ‘Alī b. Jalaf b. Ŷa’far b. Ḥizām al-Ŷuḍamī, cordobés, originario de Morón, de *kunyà* Abū-l-Ḥasan; era persona de cultura, abolengo y riqueza. Sufrió a manos de Abū-l-Walīd b. Ŷahwar, y tuvo que salir de su patria en el mes de Rabī’ primero del año 440. Se estableció al final en Murcia. Su padre es citado en el libro de Ibn Baškuwāl, y su abuelo en el de Ibn al-Faraḍī. Murió alejado de su patria en el año 450.

ff. 55 r. – 55 v.

علي بن أحمد بن عبد العزيز الأنصاري من اهل مَبُورَقَة يَعْرِفُ بِابْنِ طَيْرٍ وَ يَكْنَى ابا الحسن رَوَى بالاندلس عَنْ ابي عمر بن عبد البر وَ ابي محمّد غانم بن وليد المخزومي وَ ابي الحسن علي بن عبد الغني الحصري وَ رَحَلَ الى المشرق وَ قدم دَمَشَقَ فَسَمِعَ بِهَا ابا محمّد عبد العزيز بن أحمد الكتّابي وَ ابا نصر بن طلاب وَ ابا الفتح نصر بن ابرهيم المقدسي وَ غيرهم وَ رَوَى بِصُورَ عَنْ ابي علي الحسن بن سعد الأُمَدي صَاحِبِ ابي القاسم سعيد بن مُحمّد الادريسي وَ بالبصرة عَنْ ابي علي التستري سَمِعَ مِنْهُ السَّنَنَ لِابِي دَاوُدَ سَنَةَ سَبْعٍ وَ سِتِّينَ وَ اَرْبَعَ مِائَةَ وَ اَقَامَ عِنْدَهُ نَحْوًا مِنْ سَنَتَيْنِ ثُمَّ خَرَجَ إِلَى عُمَانَ مَكْتَرًا مِنْ سَمَاعِ الْعِلْمِ وَ كَانَ لَعُوبًا لَهُ حَظٌّ مِنْ قَرْضِ الشُّعْرِ حَدَّثَ عَنْهُ جَمَاعَةٌ مِنْهُمْ عَبْدِ الْعَزِيزِ الْكَتّابِيِّ وَ هُوَ مِنْ شِبُوحِهِ وَ ابو بَكْرٍ الْخَطِيبِ وَ قد رَوَى هُوَ عَنْهُ وَ هَبَّ اللهُ بِنَ عَبْدِ الْوَارِثِ السَّيرَازِيِّ وَ ابو محمد بن الاكفاني وَ وثقه وَ قال كان بدمشق قد سمع الحديث وَ كَتَبَ الْكَثِيرَ وَ كَانَ عَالِمًا بِاللُّغَةِ وَ خَرَجَ إِلَى بَغْدَادَ وَ اَقَامَ بِهَا إِلَى أَنْ تَوَفَّى سَنَةَ سَبْعٍ وَ سَبْعِينَ وَ اَرْبَعَ مِائَةَ ذَكَرَهُ ابْنُ عَسَاكِرَ وَ قال انا ابو محمد بن الاكفاني قال انشدني علي بن احمد الأنصاري الأندلسي قال انشدني الاسنّاذ أبو مُحمّد غانم بن وليد المخزومي الْمَالِقي لِنَفْسِهِ *

ثَلَاثَةٌ يُجْهَلُ مَقْدَارُهَا الْمَالُ وَ الصَّحَّةُ وَ الْقُوَّةُ

55v/ فَلَا تُثِقْ بِالْمَالِ مِنْ غَيْرِهَا لَوِائِهِ دُرٌّ وَ يَأْقُوتُ

قال ابن عساكر وَ حَدَّثَنِي ابو غالب الماوردي قال قدّم علينا أبو الحسن علي بن احمد بن عبد العزيز الأنصاري البصرة سنة سبعٍ وَ سِتِّينَ وَ اَرْبَعَ مِائَةَ فَسَمِعَ مِنَ الشَّيْخِ ابي علي التستري كِتَابَ السَّنَنِ وَ قامَ عِنْدَهُ نَحْوًا مِنْ سَنَتَيْنِ ثُمَّ خَرَجَ إِلَى عُمَانَ وَ لَقِيَهُ بِمَكَّةَ فِي سَنَةِ ثَلَاثٍ وَ سَبْعِينَ ثُمَّ عادَ الى البصرة على ان يقيمَ بِهَا فَلَمَّا وَصَلَ الى بابِهَا وَقَعَ مِنَ الْجَمَلِ فَمَاتَ وَ ذَلِكَ فِي سَنَةِ اَرْبَعٍ وَ سَبْعِينَ وَ اَرْبَعَ مِائَةَ قال ابن عساكر وَ قول الماوردي في وفاته اصح من قول ابن الاكفاني لانه شاهد ذلك وَ قد ذَكَرَ أَبُو الْفَتْحِ السَّمَرَقَنْدِيُّ سَمَاعَهُ مِنْ ابي بَكْرٍ بن ثابت الخاطيب لسُنَنِ ابي داود قال وَ سَمِعَهُ مَعِيَ ابو الحسن علي بن أحمد الجعدي وَ ابو الفرج غيث بن عبد السلام الأنباري وَ علي بن احمد بن عبد العزيز الأنصاري الاندلسي وَ سَمَى غَيْرُهُمْ قِرَاتِ ذَلِكَ بِخَطِّ ابي بحر الأَسَدِيِّ *

– **‘Alī b. Aḥmad b. ‘Abd al-‘Azīz al-Anṣārī**, de Mallorca, conocido por Ibn Ṭayr, de *kunya* Abū-l-Ḥasan; aprendió en al-Andalus de Abū ‘Umar b. ‘Abd al-Barr, Abū Muḥammad Gānim b. Walīd al-Majzūmī y Abū-l-Ḥasan ‘Alī b. ‘Abd al-Ganī al-Ḥuṣūrī. Viajó a Oriente, entró en Damasco y aprendió allí con Abū Muḥammad ‘Abd al-‘Azīz b. Aḥmad al-Kattānī, Abū Naṣr b. Ṭalāb, Abū-l-Faṭḥ Naṣr b. Ibrāhīm al-Muqadasī y otros; aprendió tradiciones en Ṣūr con Abū ‘Alī al-Ḥasan b. Sa’d al-Amidī, compañero de Abū-l-Qāsim Sa’īd b. Muḥammad al-Idrīsī, y en Baṣra con Abū ‘Alī al-Tusturī, del que aprendió *al-Sinin* de Abū Dāwud en el año 446; estuvo con él cerca de dos años; luego partió hacia ‘Umān llegó a la Meca en el año 73; luego volvió a Baṣra para instalarse en ella, cuando llegó a su puerta cayó del camello y murió. Era el año 494.

ff. 55 v. – 56 r.

علي بن غزلون من اهل شور عمل بلنسية يَكْنَى ابا الحسن سَمِعَ الخديثَ من ابي الوليد الوقشي وَ اخذَ عن ابي عبد الله بن خَلصَةَ الضَّرِيرِ وَ ابي عبد الله بن رُلَّانِ النَحْوِ وَ اللُّغَةِ وَ الاَدَابِ وَ كَانَتْ لِسَلْفِهِ نِبَاهَةٌ كَانُوا وَ جَوْهًا بِمَوْضِعِهِمْ اهل جده وَ سُرُوٍ وَ عِنَايَةٌ بِالْعِلْمِ وَ هُمُ الَّذِينَ احْتَمَلُوا ابا عبد الله مُحَمَّدَ بن فتحون بن مَكْرَمِ السَّرْقِسْطِيِّ إِلَى مَوْضِعِهِمْ بَعْدَ خُرُوجِهِ مِنْ قَرْطَبَةَ عِنْدَ اسْتِيْلَاءِ البرابرِ عَلَيَّهَا وَ نَزُولِهِ مِنْ باطن فاقامَ عِنْدَهُمْ مَدَّةَ طَوِيلَةٍ وَ تُوْفِيَ عَلِي هَذَا قَرِيبًا مِنْ سَنَةِ اربع وَ ثمانينَ وَ اربعِ مِائَةِ ذَكَرَهُ ابن عُزَيْرِ وَ فِيهِ عَنِ ابي بكرِ المصْحَفِيِّ *

– **‘Alī b. Gazlūn**, de la gente de Šawr, en tierras de Valencia, de *kunyà* Abū-l-Ḥasan; aprendió tradiciones con Abū-l-Walīd al-Waqašī, y estudió con Abū ‘Abd Allāh b. Jalaša el ciego y Abū ‘Abd Allāh b. Rullān gramática, lengua y literatura. Tenía abolengo por sus antepasados, y la familia de su abuelo eran de los principales de su lugar, hombres de mérito y de interés por la ciencia; fueron los que se llevaron a Abū ‘Abd Allāh Muḥammad b. Faṭḥun b. Makram al-Saraqusṭī a sus lugares después de su salida de Córdoba cuando se apoderaron los beréberes de ella, y partió en secreto. Permaneció con ellos largo tiempo, y así murió cerca del año 484. Le cita Ibn ‘Uzayz, que lo toma de Abū Bakr al-Muṣḥafī.

علي بن عبد الرحمن بن يوسف /56r/ بَنُ مَرْوَانَ بن يحيى بن الحسين بن افلاح بن قيس بن سعد بن الحسن بن طريف بن علي بن الحسن بن يحيى بن سعيد بن سعد بن عبادة الانصاري الساعدي من اهل طليطلة يَكْنَى ابا الحسن وَ يَعْرِفُ بِابْنِ اللُّونْقَةِ رَوَى عَنْ ابي المطرف بن سلمة وَ ابي سعيد الوراق وَ ابي عمر بن عبد البر وَ ابي العباس العذري وَ ابي شاکر القنري وَ ابي بكر ابن الغراب وَ ابي عبد الله ابن السقاط وَ ابي محمد الشارقي وَ كَانَ فقيهاً وَ رَعَا لَهُ بصر بالطبِّ وَ مَعْرِفَةٌ بِهِ وَ لَهُ فِيهِ تَعَالِيْقٌ مفيدة وَ كَانَ قد اخذَ عَنِ ابي المطرف بن وafd الطليطلي وَ خَرَجَ مِنْ بِلْدِهِ قَبْلَ تَغْلِبِ الرُّومِ عَلَيَّهِ ببسير فنزل بطليوس ثُمَّ انتقل عنها إِلَى اشبيلية فِي سنة سبع وَ ثمانينَ ثُمَّ صَارَ إِلَى قَرْطَبَةَ وَ بِهَا تُوْفِيَ سَنَةَ ثمانِ او تسعِ وَ تسعينَ وَ اربعِ مِائَةِ حَدَّثَ عَنْهُ ابْنُهُ الحسنُ أَفَادَنِيهِ بَعْضُ اصْحَابِنَا

– **‘Alī b. ‘Abd al-Raḥmān b. Yūsuf /56r/ b. Marwān b. Yaḥyà b. al-Ḥasan b. Aflaḥ b. Qays b. Sa’d b. al-Ḥasan b. Ṭarīf b. ‘Alī b. al-Ḥasan b. Yaḥyà b. Sa’id b. Sa’d b. ‘Ubāda al-Anṣārī al-Sā’dī**, toledano, de *kunyà* Abū-l-Ḥasan, conocido por Ibn al-Lawanqa; aprendió de Abū-l-Muṭarrif b. Salama ... salió de su ciudad poco antes de que se apoderasen los cristianos de ella y se instaló en Badajoz; luego se trasladó de ella a Sevilla en el año 87; después marchó a Córdoba y en ella murió en el año 498 ó 499. Transmite de él su hijo al-Ḥasan. Me lo dijo uno de mis amigos.

ff. 56 v. 57 r.

عَلِيُّ بْنُ أَحْمَدَ بْنِ سَعْدِ اللَّهِ بْنِ مَلِكِ الْيَعْمَرِيِّ مِنْ أَهْلِ ابْدَةَ عَمَلِ جَيَّانَ وَ ابْدَةَ دَارِ الْيَعْمَرِيِّينَ بِالْأَنْدَلُسِ يَكْنَى أَبُو الْحَسَنِ رَوَى بِقَرُطُبَةَ عَنْ أَبِي مَرْوَانَ بْنِ سَرَّاجٍ وَ غَيْرِهِ وَ أَقْرَأَ بِالْعَرَبِيَّةِ وَ الْأَدَابِ وَ كَانَ كَاتِبًا مُحْسِنًا شَاعِرًا مَجِيدًا يَشَارِكُ فِي عِدَّةِ عُلُومٍ وَ قَدْ ذَكَرَهُ أَبُو عَمْرٍ وَ ابْنُ الْإِمَامِ فِي كِتَابِهِ فِي الْأَدْبَاءِ الْمَسْمُومِيْنَ بِسُقُوطِ الْحِمَانِ وَ سَقَطَ الْأَذْهَانُ وَ وَلِيَ قِضَاءَ بَلَدِهِ رَوَى عَنْهُ أَبُو عَبْدِ اللَّهِ بْنِ أَبِي الْخِصَالِ أَوَّلَ نَشْئِهِ وَ انْتَفَعَ بِصُحْبَتِهِ وَ مَلَازِمَتِهِ عِنْدَ ارْتِحَالِهِ مِنْ شَقُورَةِ بَلَدِهِ طَالِبًا لِلْعِلْمِ وَ تُوْفِيَ سَنَةَ تِسْعٍ وَ خَمْسِ مِائَةٍ وَ دُفِنَ بِدَاخِلِ قَصْبَةِ ابْدَةَ وَ مَوْلَدُهُ سَنَةَ إِحْدَى وَ ثَلَاثِينَ وَ أَرْبَعِ مِائَةٍ

– **‘Alī b. Aḥmad b. Sa’d Allāh b. Malik al-Ya’marī**, Abū-l-Ḥasan. De Úbeda, en tierras de Jaén; Úbeda es el hogar de al-Ya’mar en al-Andalus. Aprendió en Córdoba de Abū Marwān b. Šurayḥ ... fue juez de su ciudad ... murió en el año 509, en los ochenta. Y fue enterrado en el interior de la alcazaba de Úbeda. Había nacido en el año 431.

عَلِيُّ بْنُ مُحَمَّدِ بْنِ عَبْدِ اللَّهِ الْجَدَامِيِّ مِنْ أَهْلِ الْمَرْيَةِ يَعْرِفُ بِالْبُرْجِيِّ بِفَتْحِ الْبَاءِ وَ يَكْنَى أَبُو الْحَسَنِ أَخَذَ الْقُرْآنَاتِ عَنْ أَبِي دَاوُدَ الْمَقْرِي وَ أَبِي الْحَسَنِ بْنِ الدَّوْشِ وَ أَبِي عِمْرَانَ اللَّحْمِيِّ وَ غَيْرِهِمْ وَ سَمِعَ الْحَدِيثَ مِنْ أَبِي عَلِيِّ الْعَسَّانِيِّ وَ أَبِي عَلِيِّ الصَّدْفِيِّ وَ تَصَدَّرَ بِالْمَرْيَةِ لِاقْرَاءِ الْقُرْآنِ وَ اسْمَاعِ الْحَدِيثِ وَ كَانَ مُقْرَنًا مَاهِدًا فَقِيهًا مُفْتِيًا مِنْ أَهْلِ الْخَيْرِ وَ الصَّلَاحِ وَ التَّقْنَنِ فِي الْعُلُومِ وَ دَارَتْ لَهُ مَعَ أَبِي عَبْدِ الْمَلِكِ مَرْوَانَ بْنِ عَبْدِ الْمَلِكِ قَاضِي الْمَرْيَةِ قِصَّةٌ غَرِيبَةٌ فِي إِحْرَاقِ ابْنِ حَمْدِينَ كَتَبَ أَبِي حَامِدُ الْغَزَالِيُّ وَ أَوْجَبَ فِيهَا حِينَ اسْتَفْتَى تَادِيْبَ مُحَرَّفَهَا ضَمِيْنَهُ قِيَمَتُهَا وَ تَبَعَهُ عَلَى ذَلِكَ أَبُو الْقَاسِمِ بَنُ وَرْدٍ وَ أَبُو بَكْرٍ عُمَرُ بْنُ الْفَصِيْحِ أَخَذَ عَنْهُ /57r/ أَبُو الْعَبَّاسِ بَنُ الْعَرِيْفِ وَ أَبُو بَكْرُ بْنُ نَمَارَةَ وَ غَيْرُهُمَا وَ تُوْفِيَ بِالْمَرْيَةِ سَنَةَ تِسْعٍ وَ خَمْسِ مِائَةٍ ذَكَرَهُ ابْنُ عِيَّادٍ وَ فِيهِ عَنِ ابْنِ الدَّبَاغِ

– **‘Alī b. Muḥammad b. ‘Abd Allāh al-Ŷudāmī**, de Almería, conocido por al-Barŷī –con *fathā*-. De *kunyā* Abū-l-Ḥasan. Aprendió las lecturas de Abū Dāwud *al-muqrī*, Abū-l-Ḥasan..... (663)... murió en Almería en el año 509.

f. 57 v.

عَلِيُّ بْنُ مَسْعُودِ بْنِ عَلِيِّ بْنِ مَسْعُودِ بْنِ اسْحَقَ بْنِ اِبْرَاهِيْمَ بْنِ عَصَامِ الْخَوْلَانِيِّ يَكْنَى أَبُو الْحَسَنِ كَانَ فَقِيهًا مُشَاوِرًا حَافِظًا لِلْمَدُونَةِ بَارِعًا فِي الْوَثَائِقِ وَ لَهُ حِظٌّ وَافِرٌ مِنَ الْاَدَبِ وَ لِي قِضَاءٌ مُبَوْرَقَةٌ وَ هُوَ الَّذِي خَرَجَ مَعَ الْجَطِيْبِ اِبِي زَيْدِ بْنِ مَنِّيَالِ اِلَى الْاَمِيْرِ اِبِي الطَّاهِرِ تَمِيْمِ بْنِ يُوْسُفِ بْنِ تَاشُوِيْنَ فِي حِصَارِ سَرَقِيسْطَةَ وَ كَلِمَاهُ عَنْ اِهْلِهَا بِمَحْضَرِ اِبِي الْمَعْمَرِ السَّائِبِ بْنِ غُرُوْنِ فِي مَنَاجِزَةِ الْعُدُوِّ فَجَمَعَ عَنْ ذَلِكَ وَ كَانَ اِنْتِقَالُهُ بِالْجِيُوشِ عَنْهَا سَبَبَ نَجَاحِ الرُّومِ اِلَى اَنْ مَلَكُوْهَا وَ اَنْشَدَ الْقَاضِي اِبُو اسْحَقَ بْنِ عَائِشَةَ الْمُبَوْرَقَةَ لَهُ

الموتُ يَقْطَعُ مَا اَمَلْتُ مِنْ اَمَلٍ لَوْ صَحَّ عَقْلِي طَلَبْتُ الْفَوْزَ فِي مَهَلٍ
مِنْ اِبْنِ اَرْضِيكَ اِلَّا اَنْ تُوْفِقَنِي هَيْهَاتَ هَيْهَاتَ مَا التَّوْفِيْقُ مِنْ قَبْلِ

هَآكِدَا اَنْشَدَنَا اِبُو اسْحَقَ بْنِ عَائِشَةَ بِيْلنَسِيَةِ وَ لَمْ يَزِدْ عَلِيْهُمَا وَ قَدْ غَلَطَ فِي نَسْبِ هَذَا الشُّعْرِ اِلَى ابْنِ عَصَامٍ وَ لَعَلَّهُ تَمَثَّلَ بِهِ وَ هَاذَانِ الْبَيْتَانِ مِنْ قِطْعَةٍ مَجُوْدَةٍ لِعَیْرِهِ اَوَّلُهَا

الموتُ يَقِيضُ مَا اطَاقْتُ مِنْ اَمَلٍ لَوْ صَحَّ عَقْلِي طَلَبْتُ الْفَوْزَ فِي مَهَلٍ

مَا يَنْقُضِي أَمَلِ الْآ إِلَى أَمَلٍ فَالدهرَ فِي ذَا وَذَا لَمْ أَخْلُ مِنْ شَعْلٍ
يَا لَهْفَ نَفْسِي عَلَى نَفْسِي وَ حَقَّ لَهَا مَا ذَا يُعَدُّ لَهَا مِنْ سَيِّئِ الْعَمَلِ
أَلْهُو بِبَاطِلِ دُنْيَا لَا دَوَامَ لَهَا وَ اسْتَرْيْحُ إِلَى اللَّذَاتِ وَ الْغَزَلِ
مِنْ ابْنِ أَرْضِيكَ الْآ أَنْ تَوْفَّقَنِي هَيْهَاتَ مَا التَّوْفِيقُ مِنْ قَبْلِ
فَارَحِمْ يَعِزَّتْكَ اللَّهُمَّ مَلْتَهِفًا مِمَّا جَنَى وَ اعْتَفِرْ مِمَّا كَانَ مِنْ ذَلِكَ

توفي سنة ثمان عشرة و خمس مائة ذكر وفاته ابن حبيش و فيه عن ابي محمد بن نوح و غيرهما

– **‘Alī b. Mas’ūd b. ‘Alī b. Mas’ūd b. Ishaq b. Ibrāhīm b. ‘Aṣām al-Jawlānī**, de *kunyā* Abū-l-Ḥasan; era faquih consultor, conservador de compilaciones, diestro en documentos, tiene una abundante producción literaria. Fue juez de Mallorca; él fue el que partió con el predicador Abū Zayd b. Mantayāl al encuentro del emir Abū-l-Ṭāhir Tamīm b. Yūsuf b. Tāšufīn durante el asedio de Zaragoza, y los que le pidieron en nombre de su gente en presencia de Abū-l-Ma’mar al-Sā’ib b. Garūn que combatiese al enemigo. Pero no lo hizo y se retiró con los ejércitos de ella a causa del éxito de los cristianos, hasta que se apoderaron de ella. Recitó el juez Abū Ishaq b. ‘Ayša al-Mayūrqi de él:

(*cuatro versos*)

Así me lo recitó Abū Ishaq b. ‘Ayša en Valencia, sin (206) añadir nada, pero se equivoca al atribuir este verso a Ibn ‘Aṣām, porque tal vez los haya citado él, pero son parte de un fragmento de otro que dice:

(*seis versos*)

Murió en el año 518. Da la noticia de su muerte Ibn Ḥubayš, que lo toma de Abū Muḥammad b. Nūḥ y de otros.

f. 58 r.

عَلِي بن عطية الله بن مطرف بن سلمة اللخمي من اهل بلنسية يعرف بابن الزقاق و يكنى ابا الحسن كان ابوه مودنا منبار المسجد الجامع ببلنسية و يقال ان بينه و بين بني عباد قرابة و احفى نفسه بعد خلعهم و اخذ هو عن ابي محمد البطلوبسي و عنى بالاداب فبرع فيها و تقدم في صياغة القريض و امتدح الامراء و الرؤساء و كان شاعرا مجودا مطبرعا يتصرف كيف يشاء و شعره مدون بايدي الناس و قد سمع منه ابو بكر بن رزق الحافظ و غيره و توفي سنة ثمان و عشرين و خمس مائة و قيل بعد الثلاثين و لم يبلغ الاربعين في سنه

– **‘Alī b. ‘Aṭīyya Allāh b. Muṭarrif b. Salama al-Lajmī**, Abū-l-Ḥasan al-Balansī, conocido por ibn al-Zaqqāq; su padre era almuédano en el alminar de la

mezquita aljama de Valencia; se dice que tenía parentesco con los Banū ‘Abbād y que fue importunado después de ser éstos depuestos; aprendió de Abū Muḥammad al-Baṭalyawsī ... murió sobre el 530 –también se dice que el 28-. No llegaba a los 40 años.

ff. 58 v. – 59 v.

علي بن محمد بن لب بن سعيد الفينسي المقرئ الشهيد يكنى ابا الحسن يعرف بالباغي و هو من باغة دانية و سكن اشبيلية و قال فيه ابن خيّر الطلّيطلي واطنه غلط في نسبه اليها روى عن ابي عبد الله المغامي و ابي داود المقرئ و أفرا و حدث و كان اماماً في صلاة الفريضة بمسجد ابن بشير اخذ عنه ابو بكر بن رزق و هو نسبه و ابو الحسن نجبة بن يحيى و ابو بكر بن خير سمع منه و اجاز له في ذي الحجة سنة خمس و ثلاثين و خمس مائة و استشهد بعد ذلك رحمه الله و من الرواة عند ابو جعفر بن حكم و اجاز له و علط فيه و ابو عبد الله التميمي

– **‘Alī b. Muḥammad b. Lubb b. Sa’īd al-Qaysī al-muqrī’el mártir**, Abū-l-Ḥasan, conocido por al-Bāgī –Bāga es de Denia- se instaló en Sevilla. Aprendió de Abū ‘Abd Allāh al-Mugāmī y Abū Dāwud *al-muqrī’*. Fue lector y tradicionista, de él aprendieron Abū Bakr b. Rizq, Abū-l-Ḥasan Naṣāba, Abū Bakr b. Jayr y otros. Murió mártir después del 530.

علي بن عبد الله بن موسى بن طاهر الغفاري من اهل سرقسطة يكنى ابا الحسن و يعرف بالبرجي بضم الباء نسبة الى بلد برجة من اعمال سرقسطة اخذ القرائت عن ابي المطرف بن الوراق و تادب بابي عبد الله بن الخزاز و كان من اهل المعرفة بالعربية و الاداب معنيا باقتناء الدواوين و الدفاتر مع حسن الخط نهاية في الإتقان و الضبط و تصدّر لإقرأء بسرقسطة في حياة شيخه ابن الوراق و اخذ عنه هناك ابو مروان بن الصيقل و غيره ثم جولى في اقطار الأندلس بعد ذلك و استقر أخيراً بوادي اش و اخذ عنه ابو الحسن علي بن عبد العزيز بن /59r/ مسعود المقرئ و توفي بها ديبحاً سنة خمس او ست و ثلاثين و خمس مائة ذكره ابن الدباغ و ابن عياد و فيه عن ابن حبيش و غير

– **‘Alī b. ‘Abd Allāh b. Musà b. Ṭāhir**, Abū-l-Ḥasan al-Gifārī, de Zaragoza, de *kunyà* Abū-l-Ḥasan, conocido por al-Burṣī, con *ḍamma* en la *bā’*, *nisba* que hace referencia a la ciudad de Burṣa¹⁴⁹, de los territorios de Zaragoza-. Aprendió las lecturas de Abū-l-Muṭarrif b. al-Warrāq y se educó con Abū ‘Abd Allāh b. al-Jazzāz; era persona entendida en árabe y literatura... fue elegido como lector en Zaragoza en vida de su maestro Ibn al-Warrāq, y de él aprendieron allí Abū Marwān b. al-Ṣayqal y otros. Luego recorrió las regiones de al-Andalus y se instaló al final en Guadix, donde aprendió de él tradiciones Abū-l-Ḥasan ‘Alī b. ‘Abd al-‘Azīz b. (59r-117) Mas’ūd *al-muqrī’*, y murió allí

¹⁴⁹ Borja

degollado en el año 535 ó 536. Lo citan Ibn al-Dabbāg e Ibn ‘Iyyād, que lo toma de Ibn Ḥubayš, y otros.

علي بن عبد الله بن ثابت بن محمد بن عبد الرحمن الأنصاري الخزرجي من ولد عبادة بن الصامت رضى الله عنه من اهل غرناطة يكنى ابا الحسن اخذ قراءة نافع عن ابيه عبد الله بن ثابت و ابن خاله ابي حفص بن سمرة السلاماتي و ابي مروان السالمي و قرأ بالسبع على ابي الحسن بن كرز و رحل الى شرق الأندلس فأخذ القراءات عن ابي داود المقرئ بدانية و ابي الحسن بن الدوش بشاطبة و ابي الحسن بن البياز بمرسية و سمع من جميعهم و من ابي علي الصدفي و ابي محمد بن عتاب و ابي الحسن بن الاخضر و ابي عبد الله بن زعيبة و ابي القاسم بن ابي جوشن الابريشي و غيرهم و اجاز له ابو عبد الله بن الطلاع و ابو بكر خازم بن محمد و ابو علي العسائي و سواهم و رحل حاجاً فادى الفريضة و سمع بمكة من ابي عبد الله الحسين بن علي الطبري و سمع من ابي مكتوم عيسى بن ابي ذر الهروي --- الا تسع ورفات منه فاتته و ذلك في سنة سبع و تسعين و اربع مائة و تصدّر للإقراء ببلايه و ولي صلاة الفريضة و الخطبة بجامعه و كان مُقرئاً جليلاً ماهراً موصوفاً بالصالح و الفضل اخذ عنه ابو بكر بن رزق و ابو عبد الله بن حميد و ابو محمد عبد الصمد بن يعيش و ابو عبد الله بن عروس و ابو جعفر بن حكم و حدثنى الحافظ ابو الربيع بن سالم سماعاً من لفظه عن ابن حميد عن ابن ثابت هذا حدّثه عن ابي داود المقرئ قال قرأت يوماً عليه جزئ من القرآن فتوقفت موضع منه و لما اكملته قلت له معتنياً لم اطالع هذا الجزء منه فقال/59v/ لي يابى لعلك لا تقوم بالقرآن من -- ل انه لا يحفظه من لا يتنفل به ليلاً قال فنفعتني الله تعالى بقوله توفي بغرناطة في ذي الحجة سنة تسع و ثلاثين و خمس مائة و قد قارب السنين ذكر وفاته ابو عبد الله بن عبد الرحيم و روى عنه في الإجازة و قرائتهما بخط ابن سالم و قال ابن عياد توفي شهيداً بظاهر غرناطة في السنة المذكورة و من خبره و نسبه عن ابن حكم و ابي محمد بن حوط الله و غيرهما قال ابن الضحاک الفراري استشهد يوم الثلاثاء التاسع عشر من ذي الحجة منها و دفن ضحا يوم الاربعاء رانسهُ و لم يوجد جسده و صلى عليه الفقيه ابو عبد الله القاسي

– ‘Alī b. ‘Abd Allāh b. Tābit b. Muḥammad b. ‘Abd al-Raḥmān al-Anṣārī al-Jazraʿī, descendiente de ‘Ubāda b. al-Ṣāmat, Abū-l-Ḥasan al-Garnāī. Aprendió la lectura de Nāfi’ con su padre y otros ... se encargó de la lectura en su ciudad y dirigió la oración y el sermón en ella. Era un *muqri*’ diestro que se caracterizaba por su piedad y virtud; de él aprendieron Abū Bark b. Ruzq, Abū ‘Abd Allāh b. Ḥamīd, ‘Abd al-Ṣamad b. Yayš, Abū Ŷa’far b. Ḥakam y otros. Murió en Granada en Dū-l-Ḥiŷŷa del año 539; estaba cerca de los 70. Sufrió el martirio a las afueras de la ciudad. ... Dice Ibn al-Ḍaḥḥāk al-Fazzārī: Murió mártir el martes, 19 de Dū-l-Ḥiŷŷa del año, y fue enterrada al amanecer del miércoles su cabeza, pues no apareció su cuerpo. Rezó por él el faqih Abū ‘Abd Allāh al-Fāsī.

ff. 59 v. – 60 r.

علي بن عمر بن محمد بن مشرف بن احمد بن محمد بن اضحى بن عبد الطيف بن خالد بن يزيد بن الشمر الهمداني من اهل غرناطة ولد بالمريّة و خلد يُقال له بغريب لانه اول ----- من العرب الشاميين بكورة البيرة يكنى ابا الحسن اخذ عن مشيخة بلده --- /60r/ و كان فقيهاً حافظاً يناظر عليه في مسائل الرأى اديه شاعراً مجوداً اصاحب بديهية و ولي قضاء المريّة بعد ابي عبد الله بن الفراء الزاهد سنة اربع عشرة و خمس مائة ثم صرف بعبد المنعم بن سمجون و أعيد بعده ثانية و في صرفه الثاني عاد الى غرناطة و سكنها و صارت إليه رياستها في رمضان سنة تسع و ثلاثين و خمس مائة عند انقراض دولة الملتمين و قاضيها إذ ذلك ابو محمد بن سماك و لم تطل مدته في تدبيرها و النظر في امورها و توفي على اثر ذلك بايام يسيرة و مولده في شهر ربيع الاول سنة اثنتين و سبعين و اربع مائة و من الرواة عنه أبو جعفر احمد بن ثابت الوادي أشي و ابو عمرو حمزة بن علي المحاربي و ابو خالد بن رفاة تفقه به

1849 – ‘Alī b. ‘Umar b. Muḥammad b. Mušarrāf b. Aḥmad b. Muḥammad b. Aḍḥā b. ‘Abd al-Laṭīf b. Jalīd b. Yazīd b. al-Šamr al-Hamdānī al-Garnāṭī, de los árabes sirios de la *kūra* de Elvira, de *kunya* Abū-l-Ḥasan; granadino, nació en Almería; ... aprendió de los maestros de su ciudad. (60r-119) Era un faquih y *ḥāfiẓ* experto, literato y poeta, destacando su dominio de la improvisación. Fue juez de Almería después de Abū ‘Abd Allāh b. al-Farrā’ el asceta, en el año 514; luego fue cambiado por ‘Abd al-Mun’im b. Samiḡūn, y luego volvió una segunda vez. Cuando fue cambiado por segunda vez volvió a Granada y se instaló allí, y le fue conferida su jefatura en Ramaḡān del año 539, cuando se suprimió el Estado de los Velados; era su juez entonces Abū Muḥammad b. Simāk. Pero no duró mucho en su dirección y en la supervisión de sus asuntos, pues murió a los pocos días. Había nacido en el mes de Rabī’ I del año 472. Entre los que aprendieron de él están Abū Ŷa’far Aḥmad b. Tābit al-Wādī Ašī y Abū ‘Amr Ḥamza b. ‘Alī al-Muḥārabī, y Abū Jalīd b. Rifā’a aprendió jurisprudencia con él.

f. 61 v.

علي بن يوسف اللخمي من اهل اشبيلية يكنى ابا الحسن عاده في الاداباء و تجول ببلاد الاندلس و استوطن المريّة الى ان تغلب العدو عليها فسكن دانية و بلنسية باخرة من عمره و توفي بناحية شاطبة حول السنين و خمس مائة قاله ابن عياد و كتب عنه بعض فوائده

– ‘Alī b. Yūsuf al-Lajmī, sevillano, de *kunya* Abū-l-Ḥasan; se le cuenta entre los literatos. Recorrió la tierra de al-Andalus y se estableció en Almería hasta que se apoderó el enemigo de ella. Vivió en Denia y en Valencia al final de su vida. Murió en la parte de Játiva alrededor del 560 ...

علي بن عبد الرحمن البجلي الزاهد يكنى ابا الحسن و يعرف بالجبّاح اصله من مالقة في ما بلغني و جول في اقطار الاندلس و سواحلها سائحاً مُتنبلاً مُنقطعاً و كان من كبار الزهاد و أفراد العباد و استقر

ببِلنسية في ولايتة ابي زكرياء يحيى بن علي بن غانية عليها فاستخلصه لنفسه و اسند إليه بشرق الأندلس النظر في اسارى المسلمين و فكهم فوقق من ذلك إلى ما حمد فيه عاؤه و اشتهر استقلاله و صحب هنالك ابا محمد القلبي الحافظ و حضر وفاته و هو تولى غسله مع ابي إسحق بن تريب و غيره و كان مقتصراً على مرفة يلبسها و يدع الاشتغال متبعاً في ذلك بعض ذكره ابن سفيان و لم يذكر تاريخ وفاته و فيه عن غيره

– ‘Alī b. ‘Abd al-Rahmān al-Baḡalī el asceta, de *kunya* Abū-I-Ḥasan, conocido por al-Ŷabbāh, originario de Málaga según he sabido; recorrió las regiones de al-Andalus y sus costas buscando la vida retirada, fue uno de los mayores ascetas y devotos. Se estableció en Valencia durante el gobierno de Abū Zakariyyā’ Yaḥyā b. ‘Alī b. Gāniya en ella; le llamó a su servicio y le encargó velar por los cautivos musulmanes en el levante de al-Andalus y redimirlos. Lo desempeñó con éxito hasta el punto de que fue alabado por su provecho y se hizo célebre su autonomía. Fue amigo allí de Abū Muḥammad al-Qalanī el *ḥāfiẓ*, y estuvo presente cuando murió; se encargó de lavarle junto con Abū Ishaq b. Taraḥīb y otros ...

f. 62 r.

علي بن محمد بن عبد العزيز بن سعيد بن عقال الفهري من اهل البوننت و سكن بلنسية يحنى ابا الحسن كان من اهل العلم و النباهة و ولي الاحكام ببالنسية للقاضي ابي محمد بن جفاف و غيره و توفي ربها رحمة الله

– ‘Alī b. Muḥammad b. ‘Abd al-‘Azīz b. Sa’īd b. ‘Aqqāl al-Fihri, de Alpuente, vivió en Valencia, de *kunya* Abū-I-Ḥasan; era persona docta y noble, se encargó de las sentencias en Valencia para el juez Abū Muḥammad b. Ŷaḥḥāf y otros. Murió en ella -¡Dios tenga misericordia de él!-.

f. 63 v.

علي بن أحمد بن محمد بن عثمان بن يحيى الكلبي من اهل شلطيش عمل اشبيلية يعرف بابن القابلة و يحنى ابا الحسن روى عن ابي الحسن شريح بن محمد و ابي بكر بن العربي و رحل حجاً فادى الفريضة و كتب الحديث و انصرف إلى الاندلس بفاوند منها كتاب المصايح لأبي محمد بن مسعود و كان قد سمعه من الشيخ المعمر ابي عبد الله محمد بن حامد القرشي سامعه من مؤلفه و نزل قرطبة منصرفه من الحج سنة تسع و ثلاثين و خمس مائة في وقت الفتنه الحادثة بالاندلس لانقراض الدولة المتونيه فخرج منها إلى ميرتلة ثم إلى شلطيش بلده ثم صار إلى مراكش فاستوطنها و كان عالماً متقناً متقدماً في علم الأصول اديباً شاعراً مكثرأ و توفي بمراكش سنة خمس و ستين و خمس مائة ذكره ابن مؤمن و فيه عن غيره *

– ‘Alī b. Aḥmad b. Muḥammad b. ‘Uṭmān b. Yaḥyā al-Kalbī, de Saltes, territorio de Sevilla, conocido por Ibn al-Qābila, de *kunya* Abū-I-Ḥasan.

Aprendió de Abū-l-Ḥasan Šurayḥ b. Muḥammad y Abū Bakr b. al-‘Arabī. Viajó, hizo la Peregrinación y cumplió sus deberes religiosos; escribió tradiciones y regresó a al-Andalus con obras útiles, entre ellas “*Las Luminarias*” de Abū Muḥammad b. Mas’ūd que le transmitió el jeque al-Ma’mmar Abū ‘Abd Allāh Muḥammad b. Ḥamīd al-Qurašī, que lo había recibido del su autor. Se instaló en Córdoba a su regreso de la Peregrinación en el año 539, en el momento de la *fitna* que tuvo lugar en al-Andalus por la desaparición del gobierno Lamtūna, y salió de ella hacia Mértola y luego a Saltes, su ciudad. Luego volvió a Marrākuš y se instaló allí

ff. 63 v. – 64 v.

عَلِي بن صَلَاح بن ابي اللَيْثِ بن الاسْعَد بن ابي الفَرَج بن يوسُف العُبْدري من اهل طرطوشة و سكن دانية يَكْنَى ابا الحسن و يَعْرِف بابن عز الناس نشا بميورقة و سَمِعَ بِهَا من ابي محمَّد بن الصَّبَّالِ و تجرَّول في اقطار الاندلس و لقي ابا القاسم بن وَرْدٍ و ابا بكر ابن العربي فَاخَذَ عَنْهُمَا و سَمِعَ مِنْهُمَا و كان فقيهاً حَافِظاً متفَنِّناً عالِماً بالاصول و الفروع دَقِيقَ النظر جَيِّدَ الاستنباطِ فصيحَ العبارة لَسناً اديباً لَهُ حَظٌّ من قَرْضِ الشعرِ صَاحِبَ صَبْطٍ و اِتقان يَغْلِبُ عَلَيْهِ عِلْمُ الاصول و اصطنعه اَبُو زكرياءَ بن غانية لِنباهته و اشتَهَرَ مَعْرِفَتِهِ فَكانَ بِحاضرةِ بلنسيةِ ثُمَّ انتقل بانْتِقَالِهِ اِلى قرطبة سنة سبع و ثلاثين و خَمْسِ مائة و لازمه اِلى حين وفاته بِغرناطة سنة ثلاث و اربعين و انْقَلَبَ اِلى شَرْقِ الاندلس ----- بدانية كبيرَ فقهائِها و راسَ مفتيها و مشاوريها و لَهُ تواليفُ في فنون العلم منها كتاب في العزلة و كتاب في شَرْحِ مَعاني التَّجِيبَةِ درس و حدث و اخذَ عَنْهُ ابو عمر بن/64r عيَّادُ و ابْنُه محمَّدُ و اَبُو محمَّدُ بن سفيان و ابو بكر اَسامَةُ بن سُلَيْمِ بن و ابو القاسم بن سمجون و غيرُهم مَوْلَدُه بِطرطوشة سنة ثمان و خَمْسِ مائة و قَتِلَ مَظْلوماً بدانية في رمضان سنة ست و سَتِّينَ و خَمْسِ مائة و قَالَ محمَّدُ بن عيَّادُ توفى بدانية مقتولاً لسعايةِ لِحقتِه عند السُّلْطانِ محمَّدُ بن سَعْدِ في اُخرياتِ اِمامِه و كان قَتْلُه سنة سَبْعِ و سَتِّينَ و خَمْسِ مائة و الاوَّلُ قولِ ابيهِ ابي عُمرِو و قولِ ابنِ سفيانِ و هُوَ الاصحُّ *

– ‘Alī b. Ṣalīḥ b. Abī-l-Layḥ b. As’ad b. Abī-l-Faraḡ b. Yūsuf al-‘Abdarī, de Tortosa, se estableció en Denia; de *kunyā* Abū-l-Ḥasan conocido por ‘Izz al-Nās al-Dānī. Creció en Mallorca y aprendió allí con Abū Muḥammad b. Ṣayqal. Recorrió las comarcas de al-Andalus y conoció a Abū-l-Qāsim b. Ward y a Abū Bakr b. al-‘Arabī, y estudió y aprendió con ellos. Era un faquih y *ḥāfiẓ* polifacético, concededor de los fundamentos de la jurisprudencia ... lo escogió Abū Zakariyyā’ b. Gāniya por su celebridad y la fama de sus conocimientos, y estuvo con él en Valencia; luego se trasladó con él a Córdoba en el año 537, y le acompañó hasta su muerte en Granada en el año 43. Se volvió entonces al Levante de al-Andalus ... en Denia el más grande de sus faquíes y el caudillo de sus muftíes y consejeros. (64r – 127) Nació en Tortosa en el año 508, y le mataron injustamente en Denia en Ramaḡān del año

566. Dice Muḥammad b. ‘Ayyād: Murió en Denia asesinado; le mataron por habladurías que hicieron contra él ante el sultán Muḥammad b. Sa’d al final de su época. Fue su muerte en el año 567.

علي بن أحمد بن عبد الرحمن بن أحمد بن عبد الرحمن بن يعيش بن حزم بن يعيش بن إسماعيل بن زكرياء بن محمد بن عيسى بن حبيب بن اسحق بن ابراهيم بن عبد الجبار بن ابي سلمة الفقيه عبد الله بن عبد الرحمن بن عوف القرشي الزهري من اهل اشبيلية و قاضيها و اصله من باجة بغرب الأندلس و عبد الجبار بن ابي سلمة هو الداخل مع موسى بن نصير و كان يومئذ على ميسرة عسكره و نزل باجة و بطليوس يكنى ابا الحسن سمع بإشبيلية ابا القاسم الهوزني و ابا الحسن شريح بن محمد و ابا بكر بن العربي و ناظر في المدونة عند ابي مروان الأباقي و في العربية عند ابي الحسن بن الأخصر و سمع بقرطبة ابا محمد بن عتاب و ابا الحسن بن بقي و ابا الوليد بن طريف و ابا عبد الله بن الحاج و ابا الحسن بن مغيث و ابا الوليد بن رشد و اجاز له تواليفه و اجاز له ابو عمران بن ابي تليد و ابو الحسن خليف بن محمد و ابو علي بن سكرة الصدفي و ابو القاسم بن ابي جمره و غيرهم و ولي قضاء بلده و كان من اهل العلم و الفهم فقيهاً مشاوراً محدثاً عدلاً متقماً بذاته و بشرفه و له تاليف املاه في مناسك الحج حدث عنه ابو بكر بن خير و ابو عمر بن عياد و ابو بكر بن ابي زمنين و ابو الخطاب بن واجب من شيوخنا و اخر من حدث عنه في ما احسب ولده ابو القاسم عبد الرحمن بن علي و توفي بإشبيلية ليلة الثلاثاء وقت الاذان للمغرب و دفن يوم الثلاثاء منتصف ربيع الاول و قيل في السابع عشر منه سنة سبع و ستين و خمس مائة و صلى عليه ابنه ابو القاسم بن علي شفير قبره في مدفن سلفه بخارج باب قرمونة و كانت جنازته مشهودة و الثناء عليه جميلاً ذكر ذلك ابن خير قال و اخبرني انه ولد بباجة سنة تسعين و اربع مائة

– ‘Alī b. Aḥmad b. ‘Abd al-Raḥmān b. Aḥmad b. ‘Abd al-Raḥmān b. Ya’yš b. Ḥazm b. Ya’yš b. Ismā’il b. Zakariyyā’ b. Muḥammad b. ‘Isā b. Ḥabīb b. Ishaq b. Ibrāhīm b. ‘Abd al-Ŷabbār b. Abī Salma el faqih ‘Abd Allāh b. ‘Abd al-Raḥmān b. ‘Awf al-Qurašī al-Zuhrī, descendiente de ‘Abd al-Raḥmān b. ‘Awf; Abū-l-Ḥasan al-Bāyī, juez de Sevilla. Era originario de Beja, en el oeste de al-Andalus. ‘Abd al-Ŷabbār b. Abī Salma fue el que entró con Mūsā b. Nuṣayr y mandaba el ala izquierda de su ejército. Se instaló en Beja y Badajoz. De *kunyā* Abū-l-Ḥasan. Aprendió en Sevilla de Abū-l-Ḥasan al-Hawzanī, Šurayḥ b. Muḥammad e Ibn al-‘Arabī, estudió literatura con Abū Marwān al-Bāyī y árabe con Abū-l-Ḥasan b. al-Ajḍar; aprendió en Córdoba con Abū Muḥammad b. ‘Attāb, Ibn Baqī, Abū-l-Walīd b. Ṭarīf y otro grupo; era faqih consultivo, tradicionalista ... murió en Sevilla la noche del martes, cuando se llamaba a la oración del *magrib*, y fue enterrado el martes, a mediados de Rabī’ primero –se dice que el 17- del año 567; rezó por él su hijo Abū-l-Qāsim b. ‘Alī al borde de su tumba, en el cementerio de sus antepasados, a las afueras de la Puerta de Carmona. Había nacido a finales del año 490. Su entierro fue muy concurrido.

علي بن محمد بن خليف المعروف بابن الإشبيلي لان أصله منها سكن المرية يكتنى ابا الحسن اخذ عن ابي القاسم بن ورد و لازمهُ /64v/ و اتقن علم الاصول و برع في ذلك و كان فقيهاً متكلماً خطيباً مفوهاً و كان هو و ابو محمد ابن المألقي و ابو محمد بن - - - نمطاً واحداً و ادركوا بخدمة السلطان دينا عريضة و له تاليف سماه بالمعراج خدم به الموحدين و كان قدمه عليهم و هم محاصرون اعمات في جمادى الاولى سنة احدى و اربعين و خمس مائة اخذ عنه ابو القاسم بن الملقوم و سماه في شيوخه و ابو عمرو عثمان بن عبد الله السالقي و غيرهما و توفي بمراكش سنة سبع و ستين و خمس مائة بعض خبره عن علي ابن الاثيري

– **‘Alī b. Muḥammad b. Jalif**, conocido por Ibn al-Išbīlī porque era originario de ella. Se estableció en Almería, de *kunyā* Abū-l-Ḥasan. Aprendió de Ibn al-Qāsim b. Ward , al que encontró (64v-128) lo tomaron a su servicio los almohades, con los que había ido cuando estaban asediando Agmāt, en Ūmādā primero del año 541. De él aprendieron Abū-l-Qāsim b. al-Malŷūm, que lo nombra entre sus maestros, Abū ‘Amr ‘Uṭmān b. ‘Abd Allāh al-Salālaqī y otros. Murió en Marrākuš en el año 567. Algunas de sus noticias proceden de ‘Alī Ibn al-Ašīrī.

(continuará)



Diputación
de Córdoba

