

Traversenhalter

| Bügel Ø | Tragkraft | Höhe | Bst Ø | Traverse Ø |
|---------|-----------|-------|------------|------------|
| 6 mm | 1,5 kN | 22 mm | 14 - 20 mm | bis 25 mm |
| 8 mm | 2,0 kN | 22 mm | 14 - 20 mm | bis 25 mm |

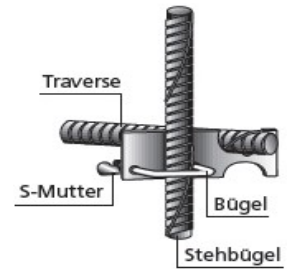

Verschiedene Ausführungen in Stahl oder Kunststoff lieferbar.

Gesimskonsolen

- * Schalhilfe für den Aufbau der Kappenschalung an Ingenieurbauwerken
z.B. Brücken und Stützwänden
- * Arbeits- und Schutzgerüst für Sanierungsarbeiten an Deckrändern und Wänden
aus Stahlbeton im allgemeinen Hochbau
- * Überspannungsschutz nach DB-Richtlinien 997.02 (als Ersatz für Verdeckte Stromabnehmer -
Anschlagsschienen auf Anfrage)
- * sämtliche Varianten mit Höhenverstellung und zusätzlichem Laufstegeinschub lieferbar
- * weitere Ausführungsvarianten siehe folgende Seiten
- * Seitenschutz für Gesimskonsole mit GS-Prüfbescheinigung BAU 98118 und BAU 98119

Standard-Anwendungsfall für übliche Gesimse nach
Richtzeichnungen für Ingenieurbauten .

| | |
|----------------------|---------------------------|
| A = Klemmriegel | E = Spindel |
| B = Klemmlasche | F = Schalstütze |
| C = Strebe | G = Bolzen & Federstecker |
| D = Schalriegel | H = Geländerpfosten |
| 6 = Höhenverstellung | 4 = Laufsteg |

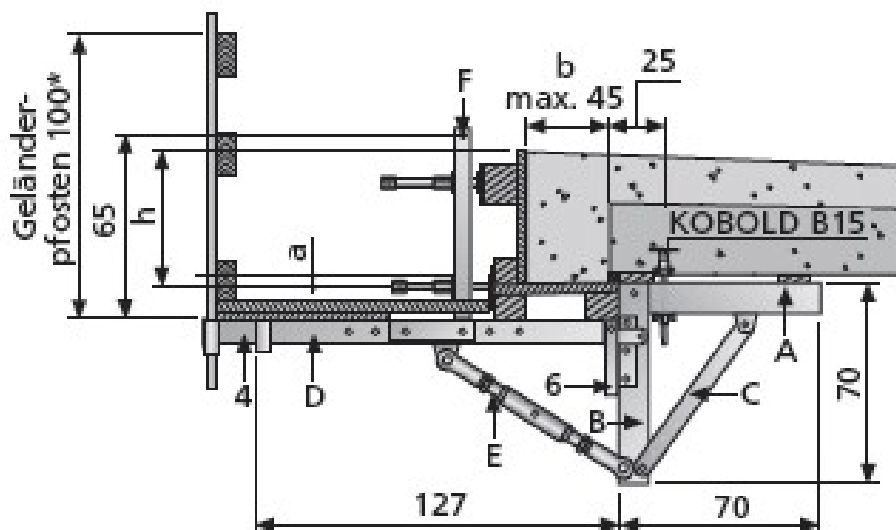

WG 10 – Brückenbautechnik

Gesimskonsole

Standard
Anwendungsfall

| max. Überstand a | Gesims- querschnitt |
|------------------|------------------------|
| 6cm (10) | 35 x 70cm |
| 6cm (10) | 25 x 60cm |
| 6cm (10) | 25 x 50cm |
| 6cm (10) | 35 x 50cm |

Maße in „ () „sind abhängig vom Konsolenabstand

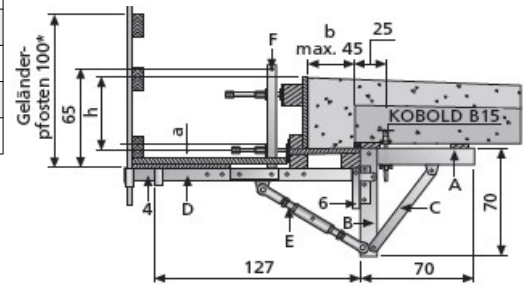

Gesimskonsole

Auch im Rampen- bzw. Flügelbereich und Stützwänden einsetzbar

| Gesims- querschnitt | Länge Lasche |
|------------------------|--------------|
| 40-50 x 50cm | 70cm |

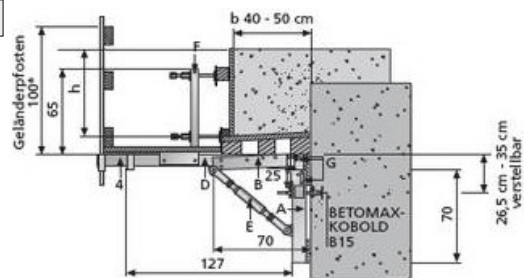

Gesimskonsole

Für nach unten abgehängte Kappenschürzen mit Sondergrößen

| Gesims- querschnitt | unterer Überstand |
|------------------------|-------------------|
| 50 x 50cm | 70cm |
| 35 x 50cm | 80cm |

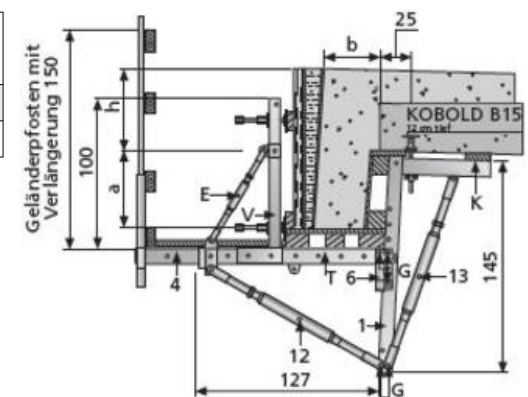

Gesimskonsole

Für Sanierungsarbeiten und Kappenherstellung über in Betrieb befindlichen Verkehrswegen

| max. Überstand a | Gesims- querschnitt |
|------------------|------------------------|
| 4 - 6cm | 35 x 50cm |
| 4 - 6cm | 25 x 50cm |
| 4 - 6cm | 35 x 40cm |
| 4 - 6cm | 25 x 60cm |

Alle Maßangaben sind bauwerksbezogen zu prüfen.

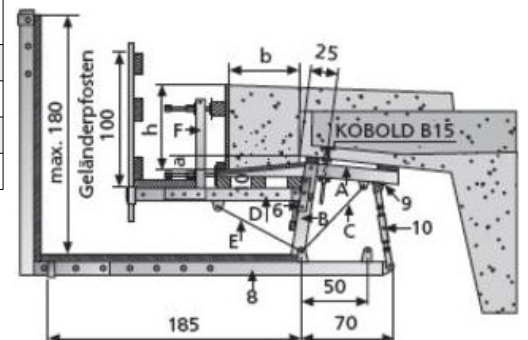

Schrammboard Schalung

Kappenschalung, fahrbahnseitig mit höhenverstellbarem Stahlblech auf Trägerprofil zur Bordausbildung

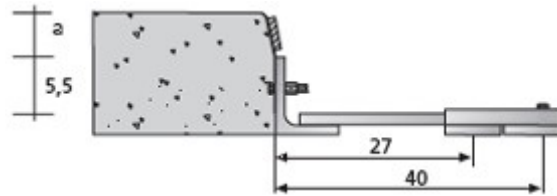

Fixanker DW 15

Befestigungsteil mit DW 15 Ankerstab für Gesimskonsolen. mit PVC-Fuß

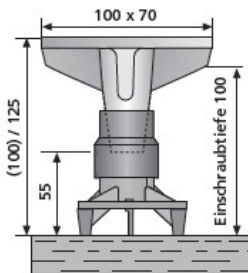

Fixanker DW 15 Faserbeton

Befestigungsteil mit DW 15 Ankerstab für Gesimskonsolen. mit Faserbetonfuß

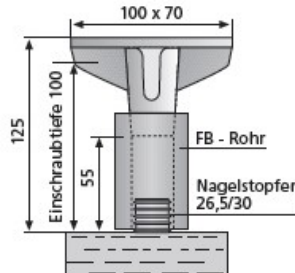

Fixanker M 16

Befestigungsteil mit metrischem Gewinde M 16

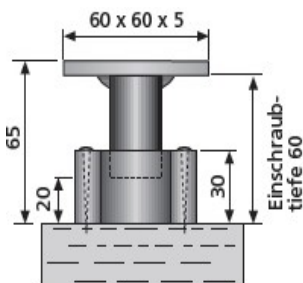

Fixanker M 16 Faserbeton

Befestigungsteil mit metrischem Gewinde M 16

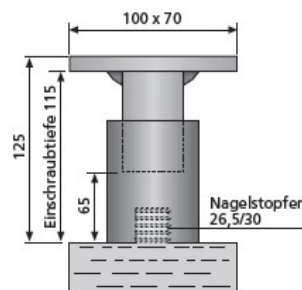

Fixanker mit Grundplatte

Zur Befestigung von Gesimskonsolen an Bauteilen ohne einbetonierte Verankerungsteile bei Sanierungsarbeiten.

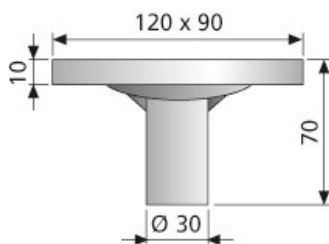

Fels-/ Dübelanker DW 15 / DW 20

Zur Befestigung von einseitiger Schalung in Beton- od. Felswänden. Ebenso für Gesimskonsolen an Bauteilen ohne einbetonierte Verankerungsteile

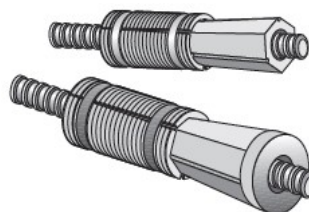

Schutzplankenanker

Diese Fertigteilanker dienen der Verankerung von einfachen und doppelten Distanzschutzplanken sowie der gesamten „Super Rail Serie“.
Die Verschraubung hat ein Gewinde.
Durch die Stellschrauben (M16 x 70 cm) ist eine maximale Bauhöhe von 160 mm möglich.

**Endloskette nach Riz SPL**

Die Endloskette ist eine Montagehilfe für den Bauunternehmer. Sie besteht aus drei verschweißten Einzelankern gemäß Riz. SPL 1 oder 2 an einem vier Meter langen Betonstahl, inklusive angeschweißten Laschen an beiden Enden zur Verbindung mittels Schrauben. Der Einsatz mehrerer Endlosketten führt zu erheblicher Zeitersparnis.

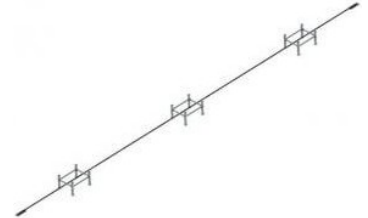
**Geländeranker**

Geländeranker nach Riz GEL 13 wurden für die Verankerung von Holmgeländern nach Riz GEL 3 sowie Füllstabgeländern nach GEL 4 und Geländern mit Drahtgitterfüllung GEL 6 entwickelt. Erhältlich sind auch Geländeranker mit einem Loch von 40 mm Durchmesser, geeignet zum nachträglichen Einsetzen eines Geländers bzw. Rohrfostens mit einem Durchmesser von beispielsweise 36 oder 38 mm.

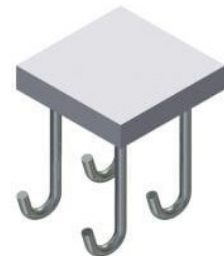
**Lärmschutzwandanker**

Verankerungen zur Befestigung von Lärm- bzw. Schallschutzwänden auf Brücken sowie zur Geländerbefestigung nach neuesten Richtlinien. Die von uns reibgeschweißten Anker können gemäß Kundenwunsch individuell mit verschiedenen Achsmaßen und Ankerhöhen hergestellt werden. Zur zeitersparenden Montage kann auf Wunsch eine Endloskette produziert werden.

**Mastverankerung**

Die Mastverankerung wird an Gesimsen als Halteelement für Lichtmaste eingesetzt. Sie besteht aus einem Anker nach Riz LS1 oder LS2 und einer Rohrhülsen-Konstruktion in feuerverzinkter Ausführung. Der Rohrkörper kann mit den verschiedensten Rohrdurchmessern produziert werden.

**Tropftülle**

Diese Tropftüllen dienen der Abführung von Sickerwasser über der Dichtungsschicht. Sie werden vor Übergangskonstruktionen und vor bzw. unter Schrammborden aus Granit eingebaut, wenn dort kein Ablauf vorhanden ist.



Horizontale
Absturzsicherung

Diese Verankerungen werden bei getrennten Überbauten sowie verbreiterten Mittelstufen eingesetzt. Der einzubetonierende Anker wird in Anlehnung an Riz LS 1 hergestellt und kann auf Wunsch mit einer angeschweißten feuerverzinkten Platte versehen werden.



Telleranker
„alter“ Riz KAP 14

Der Telleranker gemäß Riz KAP 14 aus Edelstahl A4/A2 besteht im wesentlichen aus einem Festflansch zum einbetonieren und einem Losflansch. Die Losflansche können sowohl mit Kopfbolzen als auch mit Bügel hergestellt werden. Bei Brückeninstandsetzungen bzw. Sanierungen werden die Festflansche durch Verbundanker ersetzt. Diese werden nachträglich eingebohrt und mittels zugelassenem Verbundmörtel eingeklebt. Die Verbundanker sind in den Größen M16, M20 und M24 erhältlich.

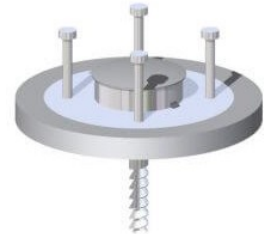

Verankerung
nach Riz KAP 13

Diese Verankerung wird bei Brückenkappen eingesetzt, bei denen große Biegemomente bzw. hohe Zugkräfte auftreten, um ein großes Maß an Kippsicherheit auf der Brückenkappe zu gewährleisten. Nach Herstellung einer Bohrung durch den Kragarm wird die Verankerung von unten nach oben durchgesteckt und über der Dichtungsschicht verschraubt.

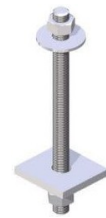

Zubehör
Brückenentwässerung

Unsere Rohrabhängesysteme oder Konsolen gemäß Riz WAS 13 + 15 aus Edelstahl A4 sind in den Größen DN 100 bis DN 500 lieferbar. Auch die Nischenabdeckungen gemäß Riz WAS 5 in feuerverzinkter Ausführung oder aus Edelstahl A4 gehören zu unserem Liefersortiment.



Fahrbahnanschluss-
profil T90 - 140

Fahrbahnabschlussprofile T-90 - 140 dienen der Abdichtung als Schutz der Kanten beim Hinterfüllen der Widerlager sowie beim Befahren durch Baufahrzeuge. Die Langlöcher gewährleisten die Entwässerung bei stehendem Wasser auf der verlegten Abdichtung.

