

# Noise@Six Bühnenplan (Stage Rider)

Legende:

## Eingänge

LINE01 = E-Drums (links)  
 LINE02 = E-Drums (rechts)  
 LINE03 = Drum-Pad (links)  
 LINE04 = Drum-Pad (rechts)  
 LINE05 = Looper (links)  
 LINE06 = Looper (rechts)  
 MIC07 = Gesang (Tappi)  
 LINE08 = Akusitigitarre  
 LINE09 = Bass  
 XLR10 = E-Git (Tappi)  
 XLR11 = E-Git (Micha), links  
 XLR12 = E-Git (Micha), rechts  
 MIC13 = Gesang (Marion)  
 MIC14 = Gesang (Karin)  
 MIC15 = Gesang Matze  
 MIC16 = Gesang Micha  
 LINE17 = CLICK

## Ausgänge

M1 = Monitor Marion an AUX01  
 M2 = Monitor Karin an AUX02  
 M3 = Monitor Matze an AUX03  
 M4 = Monitor Tappi an AUX04  
 M5 = Monitor Micha an AUX05  
 M6 = Monitor Ansgar an AUX06

Main-Out links = FOH links  
 Main-Out rechts = FOH rechts

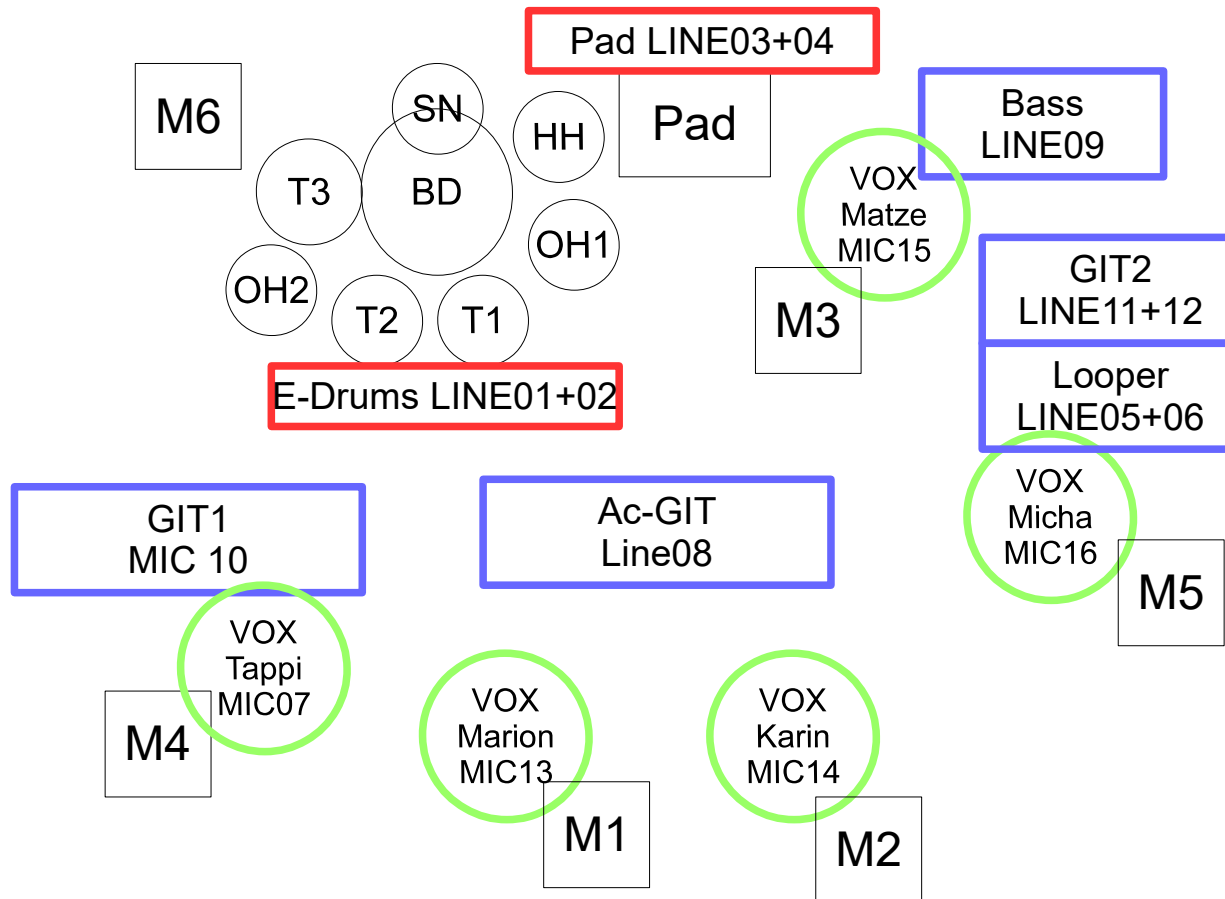

Die Band mischt auf der Bühne ihren eigenen Monitor-Sound in einem Digitalmischer. Wenn der Veranstalter eine PA für FOH stellt, stehen die folgenden Möglichkeiten für die Übernahme der Audio-Signale zur Verfügung:

- Splitter (alle Kanäle werden als Rohsignal separat über XLR zur Verfügung gestellt) ODER
- es wird ein FOH-Stereo-Signal an die PA des Veranstalters übergeben.