

RUECKBLICK AUF ZWEI JAHRE FORTSCHRITT

GEFÖRDERT VOM



Bundesministerium
für Bildung
und Forschung



#zumhelfenverbunden

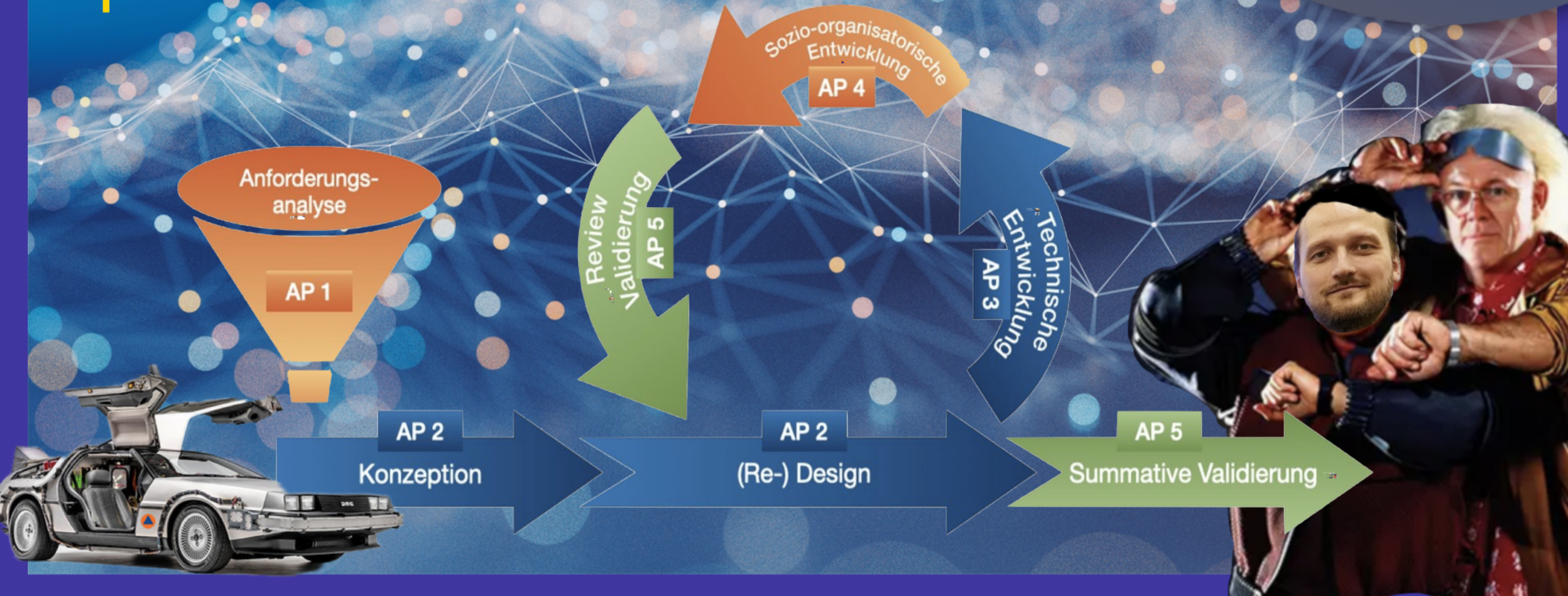

Projektstart: 01.01.2023



Das Projekt

KatHelfer-PRO ist ein Verbundvorhaben, das sich aus einem breiten Konsortium verschiedener Partnerorganisationen zusammensetzt. Ziel ist die Entwicklung einer soziotechnischen Lösung zur Koordination von Spontanhelfenden in Krisen- und Katastrophenlagen.

Innovationen im Einsatz - Praxisleuchttürme der zivilen Sicherheit

Verbundbeschreibung

(zur vertraulichen Behandlung)

zur Bekanntmachung

Innovationen im Einsatz – Praxisleuchttürme der zivilen Sicherheit

Verbundname: Koordination von Spontanhelfenden im Krisen- und Katastrophenfall

Akronym: KatHelfer-PRO



Ziel des Forschungsprojekts

Das Hauptziel von KatHelfer-PRO ist die Entwicklung eines IT-Systems sowie organisatorischer und prozessualer Hilfestellungen.

Diese sollen die gezielte Einbindung von Spontanhelfenden in die Lagebewältigung verbessern.



Arbeitsroutine

- Täglich *Daily*
- Wöchentlich *JourFixe*
- alle 3 Wochen *Sprint*
- alle 6 Monate *Verbundtreffen*

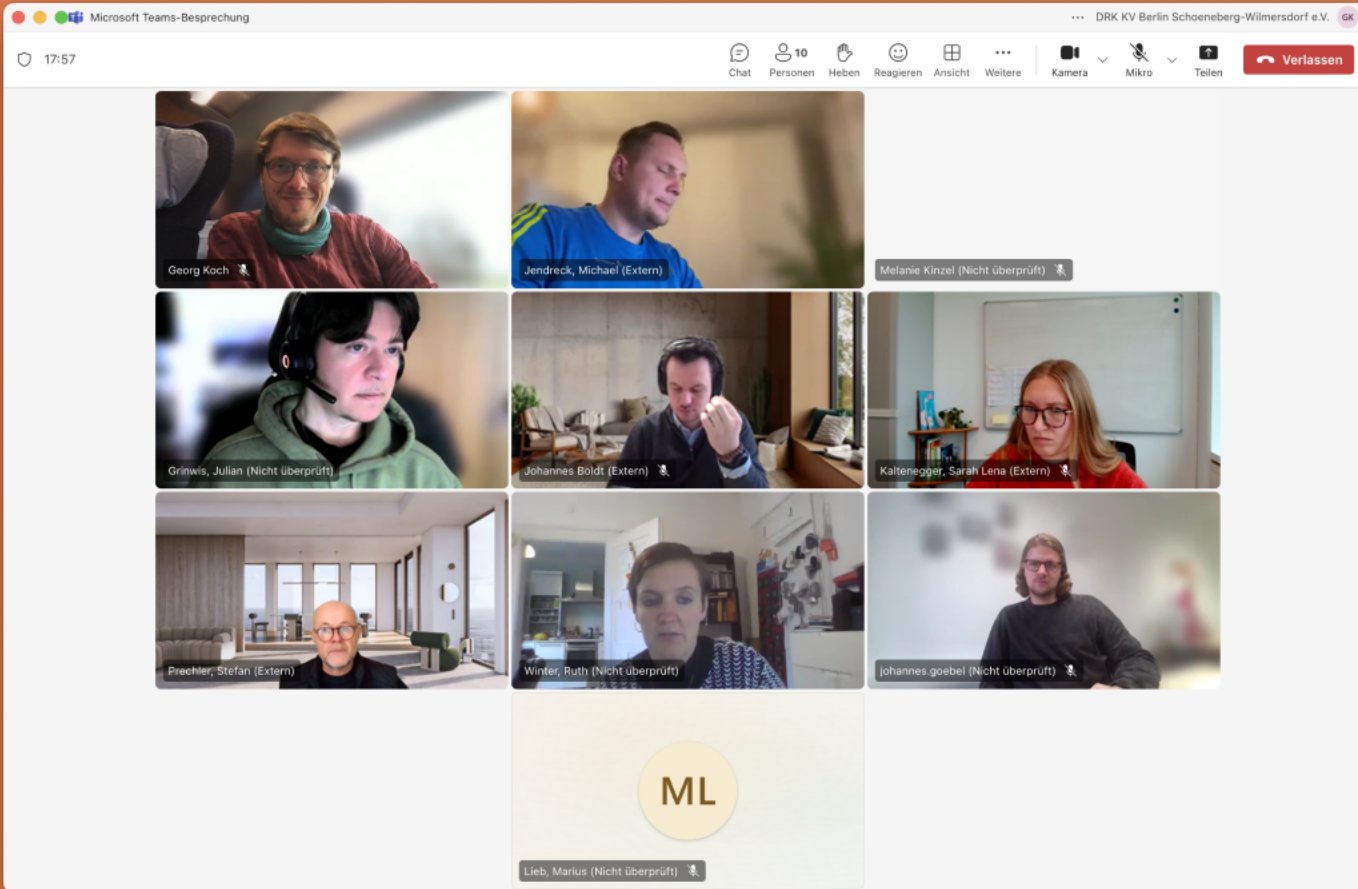

KickOff, Feb. 2023, Berlin



Sep. 2023, Halle



Jun. 2024, Berlin

Jun. 2023, Stuttgart/Online





Sozio-organisatorische Forschung

IT-Werkzeuge und Systeme

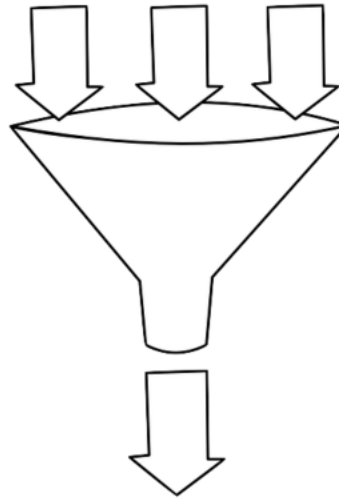
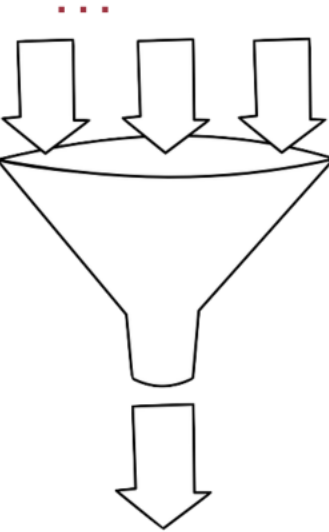
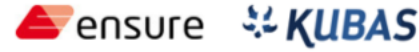

Kooperation mit Mobile Helfer

alle zwei Wochen online

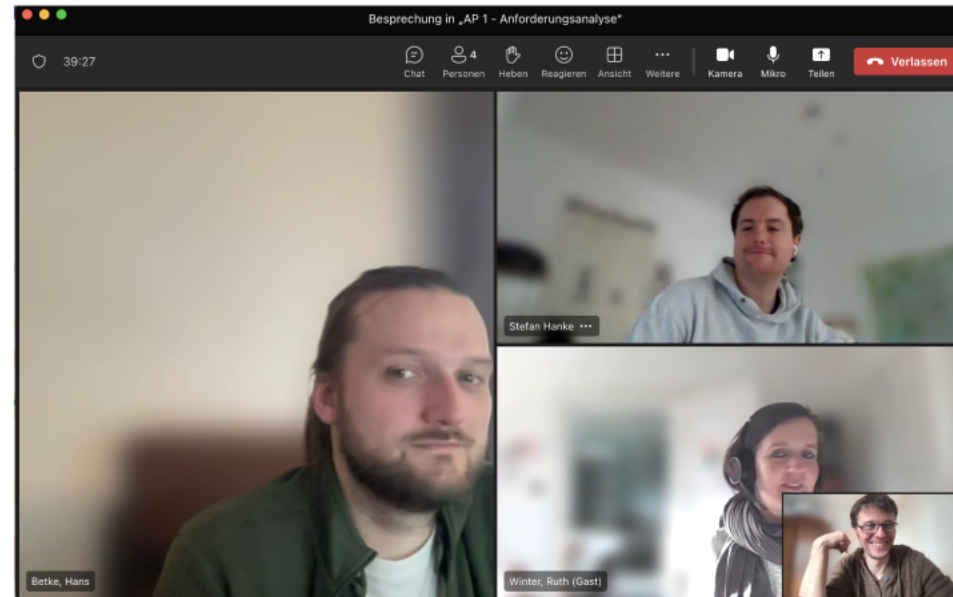

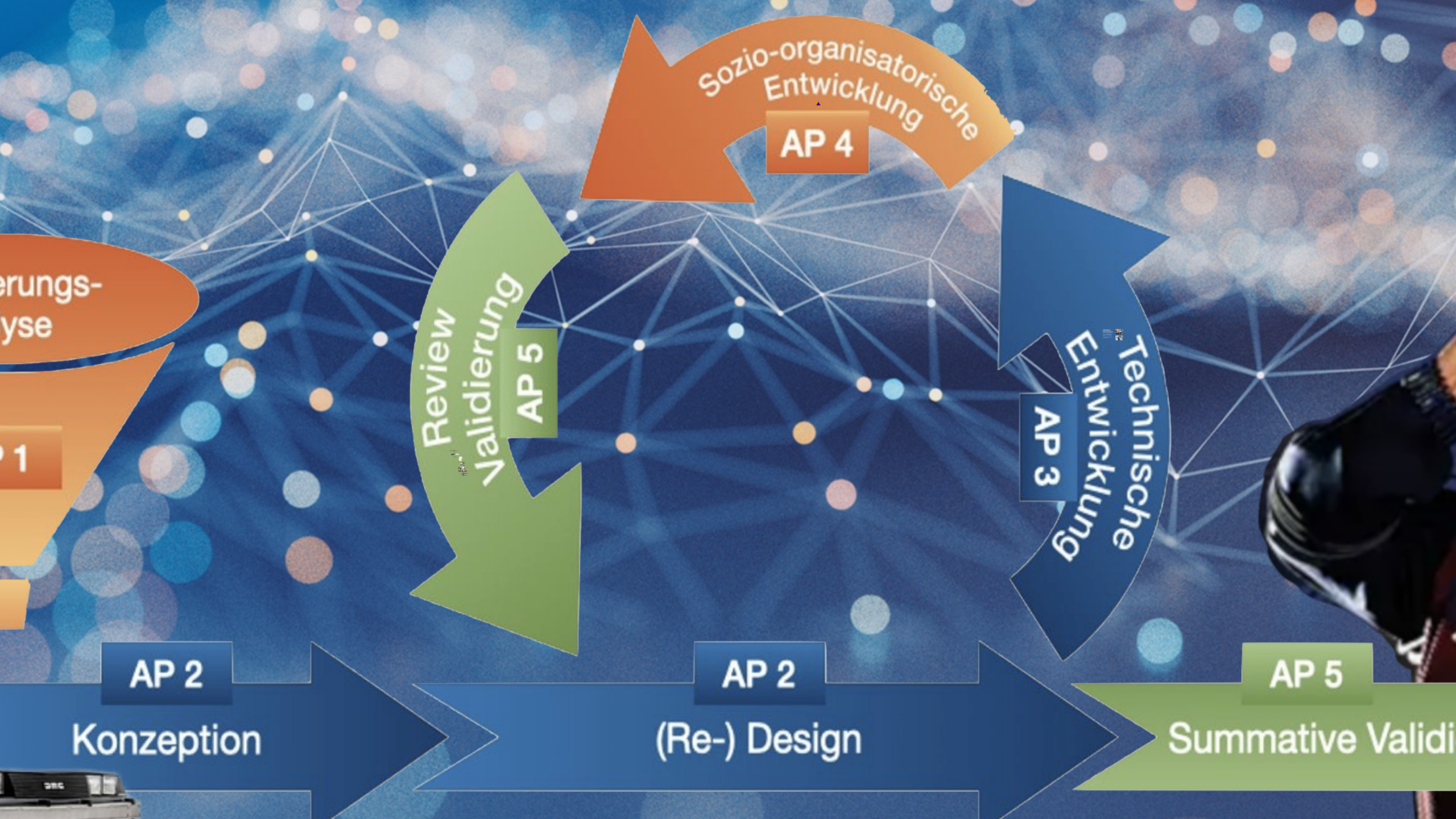

erungs-
yse

1

AP 2

Konzeption

AP 2

(Re-) Design

AP 5

Summative Validierung

Review
Validierung
AP 5

Sozio-organisatorische
Entwicklung
AP 4

Technische
Entwicklung
AP 3

Entstehung des IT-Systems

Das IT-System wurde auf Grundlage der gesammelten Forschungsergebnisse und Anforderungen der Partner entwickelt. Es ermöglicht eine effektive Kommunikation und Koordination zwischen verschiedenen Akteuren während einer Krise.

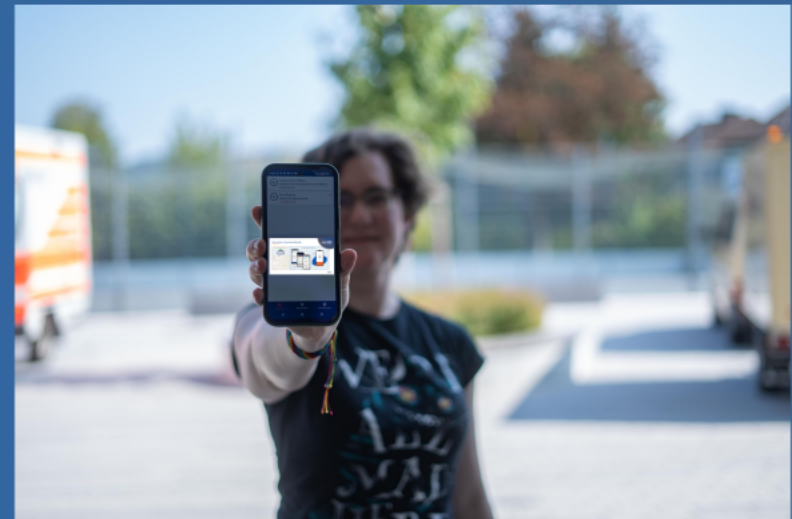

Neuen Mithelfer-Einsatz anlegen

17.03.2024 10:30 +3 +6 Dauer 30 Min

Typ Allgemein

Überschrift Zeit in Unterkunft aufbauen

Wir benötigen Leute, die Zelte unter Anleitung aufbauen.

Web <https://...>

Geforderte Fähigkeiten

- Bau- / Organisationsfähigkeiten
- Helfereinsatz
- Hinweisgeber
- Anwesenheitspflicht

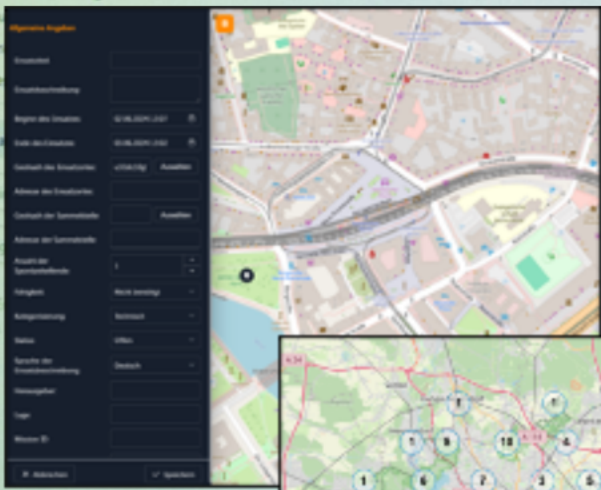

KatHelfer Basis-Client

KatRetter BOS-Client



Sammelpunkt: Gewerberg 4, 34560 Fritzlar

Sammelpunkt Einzugsgebiet



Bisher sind keine Hinweise angegeben.
Bisher sind keine Anweisungen vorhanden.

Es werden keine Hinweise und keine Anweisungen mitgegeben. Sammelpunkt ist Die detaillierte Adresse wird bestimmt ... und es ist Deutschland als gesamt...





Organisation Abbau
Innenhof der Hammerschule (an der Mensa)
Angebotsklassen



Verpflegung
Mensa der Hammerschule
Zurückgruppen

Schnittstelle Spontanhelpende



Schnittstelle Spontanhelfende

Basis-System: Chatbot

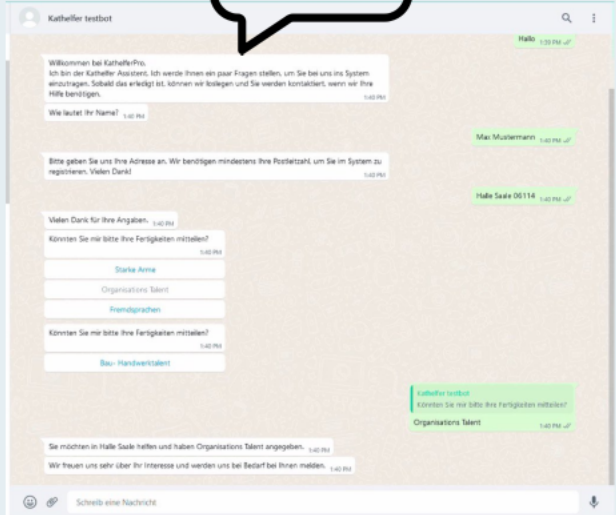
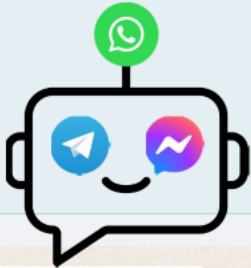

Angebundene Systeme

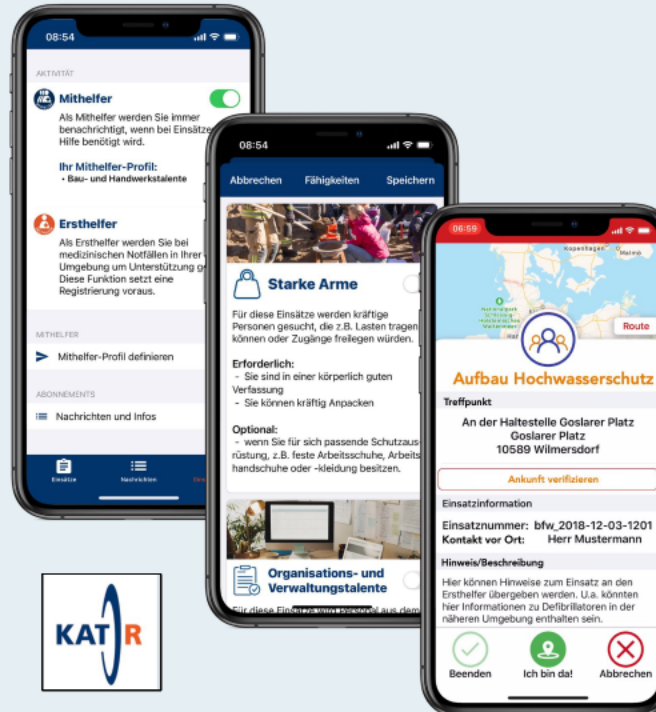

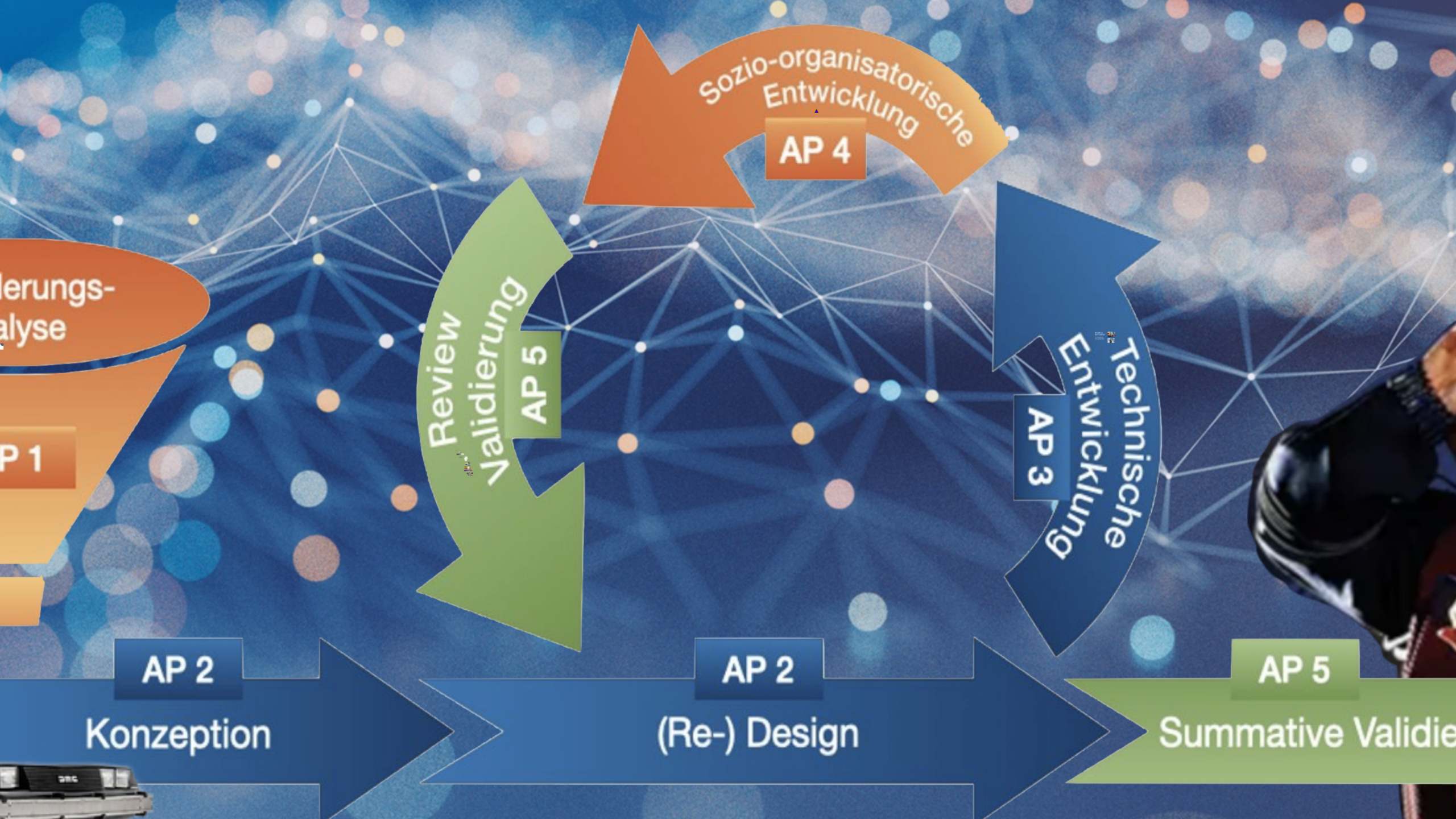

Organisatorische und prozessuale Hilfestellungen

Neben dem IT-System wurden praxisnahe organisatorische und prozessuale Hilfestellungen entwickelt, um Spontanhelfende professionell in bestehende Strukturen einzubinden. Dadurch wird die Einsatzbereitschaft und Effizienz im Katastrophenfall erhöht.



Gebietskörperschaft

Technisches System

- Beschaffung
- Rechteverwaltung

Sozioorganisatorische Konzepte

Stabsprozesse/Schulungen

Standard-Einsatz-Regeln

Konzept Einheit für Koordination Spontanhilfe

Konzept Koordinierungsstelle Spontanhilfe

Einsatzszenarien

Kommunikationskonzept Bevölkerung

Hilfsorganisationen

Einsatz als Mittlerorganisation

- Konzept Einheit Koordination Spontanhilfe
- Konzept Koordinierungsstelle Spontanhilfe
- Einsatzszenarien
- Kommunikationskonzept Bevölkerung
- Ausbildungskonzepte
 - Einsatzkräfte -> Zusammenarbeit im Einsatz
 - Führungskräfte -> Führen im Einsatz
 - Fachkräfte -> Einrichten und Betrieb der Koordinierungsstelle
- PSNV Orientierungshilfe
- Kommunikations- und Interkulturelles Konzept

Bevölkerung

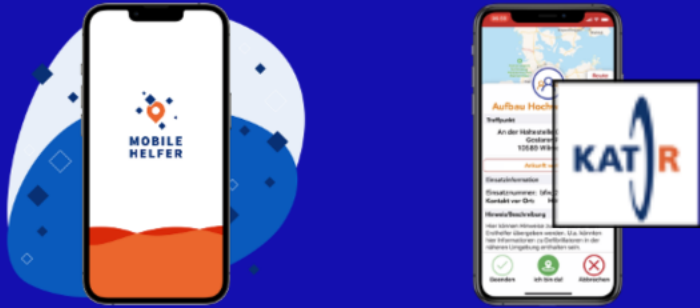

Kommunikationskonzept Bevölkerung

- Informationen zur Vorbereitung
- Selbsthilfefähigkeit erhöhen
- Mentale Resilienz erhöhen

Organisatorische und prozessuale Hilfestellungen

Neben dem IT-System wurden praxisnahe organisatorische und prozessuale Hilfestellungen entwickelt, um Spontanhelfende professionell in bestehende Strukturen einzubinden. Dadurch wird die Einsatzbereitschaft und Effizienz im Katastrophenfall erhöht.



Bedürfnis-
analyse

AP 1

AP 2

Konzeption

AP 2

(Re-) Design

AP 5

Summative Validierung

Sozio-organisatorische
Entwicklung

AP 4

Review
Validierung

AP 5

Technische
Entwicklung

AP 3



Workshops und Netzwerk

in Präsenz

- KickOff, Feb. 2023
- KOProS-Workshop, Jun. 2023
- **Verbundtreffen II, Sep. 2023**
- Stabs-Workshop, Nov. 2023
- DRK-Anpacken, Feb. 2024
- DRK-FT KatV, Apr. 2024
- **Verbundtreffen III, Jun. 2024**
- ...



online

- Stabs-Workshop
- Ausbildungsworkshop
- BBK Spontanhilfe
- DRK-NEON
- ...

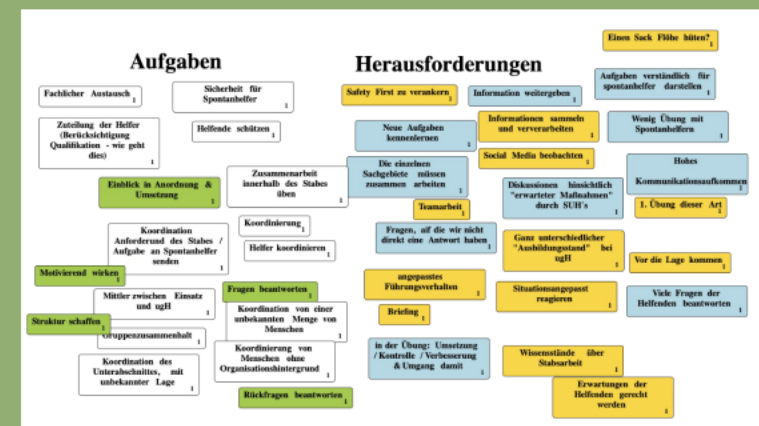

Tagungen und Kongresse

- BBK Fachkongress, Jan. 2023 & Feb. 2025
- KOProS, Jun. 2023
- DRK FT Ehrenamt, Nov. 2023 & Nov. 2024
- Fluthilfekonferenz, Feb. 2024
- DRK Anpacken, Feb. 2024
- DRK FT KatV, Apr. 2024 & Mär. 2025
- BMBF Innovationsforum, Jun. 2024
- ITW, Sep. 2024
- **SCCON, Okt. 2024**
- **Digitalgipfel, Okt. 2024**
- DRK Führen von Einsatzkräften, Nov 2024
- ...



BBK Fachkongress
Jan. 2023
Bonn



4. Fluthilfekonferenz
Feb. 2024
Bad-Neuenahr-Ahrweiler



Smart Country Convention
Okt. 2024
Berlin

BMBF Innovationsforum,
Jun. 2024
Berlin





Digitalgipfel
Okt. 2024
Frankfurt a.M.

Tagungen und Kongresse

- BBK Fachkongress, Jan. 2023 & Feb. 2025
- KOProS, Jun. 2023
- DRK FT Ehrenamt, Nov. 2023 & Nov. 2024
- Fluthilfekonferenz, Feb. 2024
- DRK Anpacken, Feb. 2024
- DRK FT KatV, Apr. 2024 & Mär. 2025
- BMBF Innovationsforum, Jun. 2024
- ITW, Sep. 2024
- **SCCON, Okt. 2024**
- **Digitalgipfel, Okt. 2024**
- DRK Führen von Einsatzkräften, Nov 2024
- ...



Schulungen

Durchführung und Evaluation

- Einsatzkräfte
 - Führungskräfte
 - Fachkräfte
 - Stab/EL
-
- Fritzlar, Mär. 2024
 - Attendorn, Aug. 2024
 - Berlin, Okt. 2024
 - Bonn, Nov. 2024
 - Prignitz, Nov. 2024



Übungen



Fritzlar, Mär. 2024

Alarmierung



Attendorn, Aug. 2024

mehrere Einsatzstellen



Berlin-Kladow, Okt. 2024

CheckIn

Teilnahme an Übungen und Ausbildungen



Cottbus, Okt. 2024



Wolfsburg, Okt. 2023



Bonn, Nov. 2024



**Fachdienst Freiwilligenkoordination,
DRK LV Hessen, Jun. 2024**



**Koordination ungebundener Helfer,
DRK KV Bonn, Jun. 2024**

AP 2

konzeption

AP 2

(Re-) Design

AP 5

Summative Validierung

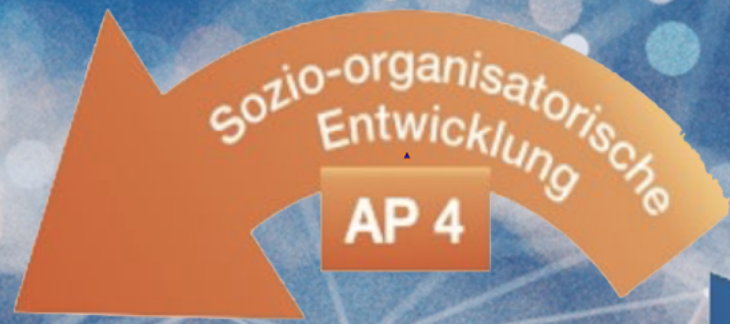

Ziel des Forschungsprojekts

Technisches System

- BOS-Client
- SpoHe-Client
- Anbindung von Drittanbietern
- Auftragsmanagement mit CheckIn



Sozioorganisatorische Maßnahmen

- BOS-Schulungen
- Konzepte
- Koordinierungsstelle



BOS-Client (hier im Forum)



SpoHe-Client (auf Ihrem Smartphone)



Spontanhilfe im Einsatz (an der fiktiven Einsatzstelle)



Koordinierungsstelle Spontanhilfe (Rundlauf im Gebäude)



Koordinierungsstelle Spontanhilfe

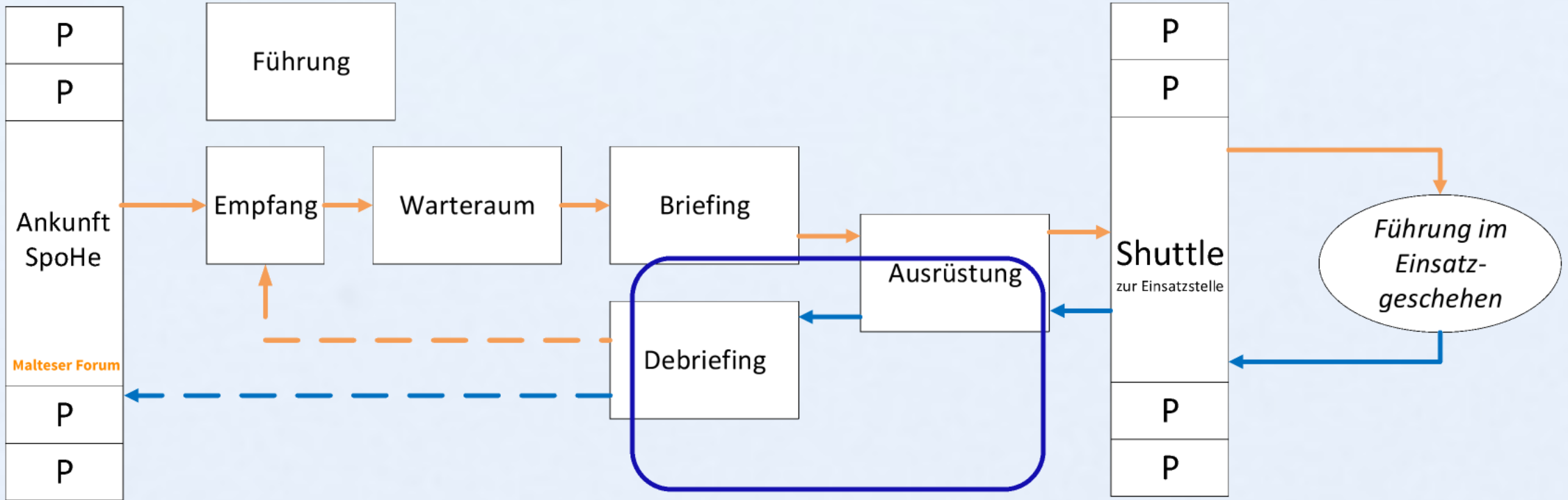

Vielen Dank für Ihre Aufmerksamkeit!



und lebendige Einblicke in der Live-Vorführung!