



Schweizerische Eidgenossenschaft
Confédération suisse
Confederazione Svizzera
Confederaziun svizra

Schweizer Armee

IVECO
DEFENCE VEHICLES

Kurzanleitung

Motorwagen RP 2016-2022

TRAKKER EURO VI



Instrumententafel

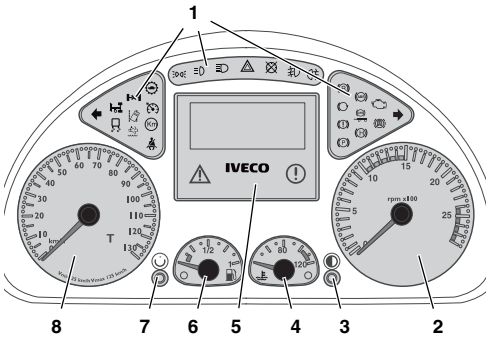

- (1) Kontrollleuchten
- (2) Drehzahlmesser (Empfehlung: grüner Bereich)
- (3) Instrumentenbeleuchtung hell/dunkel
- (4) Temperaturanzeige Motorkühflüssigkeit
- (5) LCD-Display mit Funktions-/Störungsanzeige
- (6) Tankanzeige
- (7) Reset Tageskilometer
- (8) Tachometer (mit Störanzeige Tachograph)

Funktions-/Störungsanzeigen



- (1) Symbol für leichte Störung (Beispiel)
- (2) Symbol für schwere Störung (Beispiel)
- (3) Schwere Störung (rot)
 - ➔ Fahrzeug an einem nicht gefährlichen Bereich abstellen, nicht weiterfahren, IVECO-Servicestelle benachrichtigen
- (4) Leichte Störung (gelb)
 - ➔ vorsichtig weiterfahren, baldmöglichst IVECO-Servicestelle ansteuern

Display-Menüs

Beispiel-Menü
„Ad Blue / Füllstand
Motoröl“

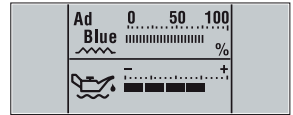

Beispiel-Menü
„Fahrinformation
Trip 1“

1 Trip 1	
Gesamtverbr.	1234567l
Ø-Verbrauch	5,6l/km
Fahrzeit	1234:56

Display-Menüs (je nach Ausstattung des Fahrzeugs:

- Hauptmenü (Uhrzeit, Temp., Kilometerstand, ...)
- Kraftstoffverbrauch/Motorbelastung
- Radio / CD (nur bei eingeschaltetem IVECONNECT)
- Ad Blue / Füllstand Motoröl
- Motoröldruck / Luftdruck Bremskreis
- Fahrinformation Trip 1 / Trip 2 / Gesamt (3 Menüs)
- Achslast
- Daten Fahrzeugausstatter (je nach Aufbau)
- Wecker (nur bei stehendem Fahrzeug)
- Heizung (Fahrzeuge mit Zusatzheizung, ausgenommen ADR-Fahrzeuge)
- Lampentest (Anzeige defekte Leuchte)
- Diagnose (nur bei stehendem Fahrzeug)
- Bremsbelag-Verschleiss (nur bei stehendem Fahrzeug)
- Reifendruck (nur bei Fahrzeugen mit IVTM)
- Reifendruck Anhänger (nur bei Fahrzeugen mit IVTM)
- Differenzialsperre (bei Betätigung ADM-Schalter)
- PTO (Status Nebenantrieb)
- Einstellungen

Automatische Anzeigen (Pop-up)

Beispiele für Pop-up-Menü
„Einstellung
Aussenspiegel“



Beispiel für Pop-up-Menü
„Speed Limiter“



Automatische Anzeigen (Pop-up) - erscheinen bei Betätigung einer bestimmten Funktion auf dem Display, verschwinden nach ca. 10 s ohne Eingabe)

Beispiele für Pop-ups:

- Einstellung Aussenrückspiegel
- Aktivierung Speed Limiter
- Geschwindigkeitsregler (Cruise Control)
- Nebenantrieb (Drehzahl)
- Wecker
- Radio und CD-Player
- Luftdruck im Bremskreis
- Telefonanruf

Armaturenbrett links/rechts

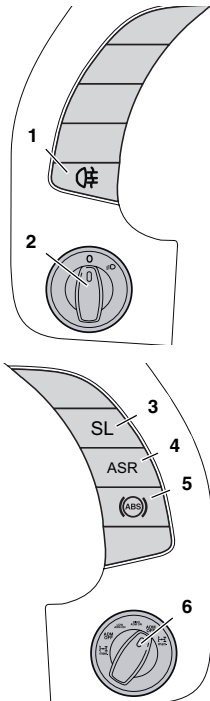

- (1) Nebelschlussleuchte
(nur bei eingeschaltetem Licht)
- (2) Licht ein/aus

Tag-Fahrlicht leuchtet automatisch.

- (3) Speed-Limiter
(Begrenzung auf aktuelle Geschwindigkeit)
- (4) ASR-OFF*
- (5) ABS-OFF*
- (6) ADM-Schalter

*z. B. für Geländefahrten

Lenkradtasten

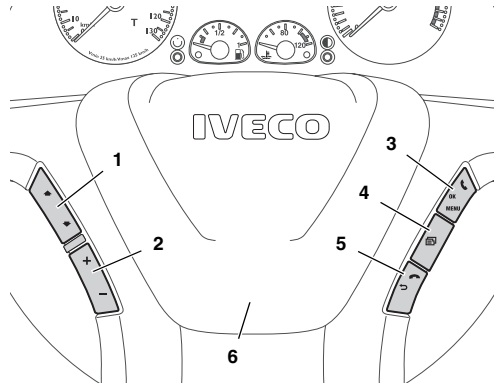

- (1) Auf/Ab
→ Menü wechseln, Menüeintrag auswählen, Sender oder CD-Titel wechseln
- (2) + / -
→ Lautstärke, Einstellwerte ändern, Scrollen
- (3) Menü-Taste / OK / Anruf ON
→ Aufruf Untermenü (falls vorhanden), Eingabe bestätigen, Anruf annehmen
- (4) Taste Page
→ Menü wechseln
- (5) ESCAPE-Taste / Anruf OFF
→ Untermenü verlassen, Anruf beenden
- (6) Signalhorn (mittlerer Bereich Lenkrad)

ADM-Schalter

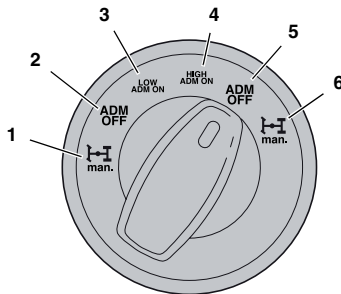

- (1) Sperren manuell setzen (Geländeuntersetzung)
- (2) ADM OFF (Geländeuntersetzung)
- (3) LOW ADM ON (Geländeuntersetzung)
- (4) HIGH ADM ON (Strassenübersetzung)
- (5) ADM OFF (Strassenübersetzung)
- (6) Sperren manuell setzen (Strassenübersetzung)

ADM OFF (5) ist Standardbetriebsart für die Strasse. Schalter (1) und (6) sind Notschaltung für das ADM.

Zum feinfühligem Rangieren die Geländeuntersetzung aktivieren. Dies erlaubt langsames Fahren mit geschlossener Kupplung.

Lenkstockschalter links

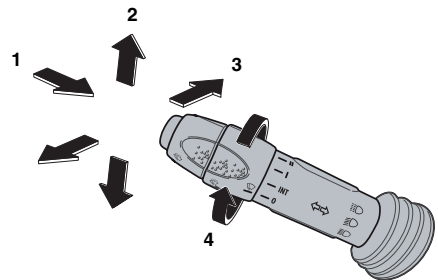

- (1) Scheibenwaschanlage (Taste am Endstück)
- (2) Blinker (Fahrtrichtungsanzeiger) links / rechts
- (3) Fernlicht (nach vorne - einrastend), Lichthupe (ziehen)
- (4) Scheibenwischer - Einstellring drehen auf Intervall (INT), langsam (I), schnell (II)

Schieben des Einstellrings in Richtung Lenkrad bewirkt einmalige Funktion des Scheibenwischers.

Lenkstockscharer rechts

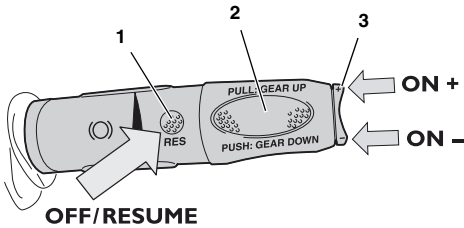

- (1) Taste RES
→ Deaktivieren Tempomatfunktion / Wiederherstellen vorheriger Tempomateinstellung
- (2) Lenkstockscharer
→ vertikal: Motorbremse- / Intarderfunktion
0 (oberste Stellung): Motorbremse / Intarder aus
1-6: Motorbremse ein, Intarder 0 bis 100 %
→ horizontal:
Runterschalten (wegdrücken)
Hochschalten (herziehen)
- (3) Wippscharer ON+ / ON-
→ Aktivierung Tempomat (Cruise Control)
→ Veränderung +/- 1 km/h

Über den Wippscharer (3) kann nach Aktivieren des Speed Limiters (Seite 3) auch die Maximalgeschwindigkeit eingestellt werden.

Mittelkonsole - Schalterfeld unten

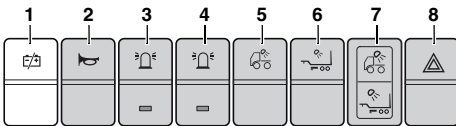

- (1) NOT-AUS (Batterietrennscharer)
- (2) Signalhorn Umscharer elektrisch/Druckluft
→ bei Betätigung Überlandmodus (Druckluft, laut)
- (3) Rundumkennleuchte Zugfahrzeuge
- (4) Rundumkennleuchte Anhänger
→ nur in Verbindung mit (3)
- (5) Arbeitsleuchten Aufbau
- (6) Arbeitsleuchten Anhänger
- (7) Kontrollleuchten
→ Arbeitsleuchten Aufbau ein (LED oben)
→ Arbeitsleuchten Anhänger ein (LED unten)
- (8) Warnblinkleuchten

Mittelkonsole - Schalterfeld oben



- (1) Windschutzscheibenheizung
- (2) Luft-/Wasserszusatzheizung
- (3) Zusatzheizung
→ Fahrerhaus (Taste gedrückt)
→ Motor (Taste nicht gedrückt)
- (4) Warnleuchte Hebebühne (nur bei Zündung ein)
→ Hebebühne geöffnet (obere LED)
→ Betrieb Hebebühne ein, Schalter (5) (untere LED)
- (5) Betrieb Hebebühne
→ Stromversorgung Hebebühne aktiviert (auch ohne Zündung)
→ Startsperr Lastwagen bei aktivierter Stromversorgung Hebebühne
- (6) ARB (Anti Roll Back) - Hang-Anfahrhilfe
- (7) Selbstnivellierung Luftfederung (ECAS-Reset)
→ Rücksetzen Luftfederung auf Fahrniveau
- (8) nicht belegt
- (9) nicht belegt
- (10) nicht belegt
- (11) Spurhaltewarner AUS (z. B. für enge Strassen / Baustellen); LDWS - Lane Departure Warning System
→ leuchtet, wenn ausgeschaltet
→ bei neuem Zündvorgang wieder aktiv
- (12) Innenbeleuchtung Fahrerhaus
- (13) RAG-Kontrollleuchte (obere LED)
→ grün permanent: Eingangssignale RAG erkannt und RAG aktiv
→ blinkt: Fehler bei Aufzeichnung RAG
- (14) Nebenantrieb Winde
Voraussetzung: Fahrzeug im Stand (0 km/h), Feststellbremse (Federspeicher) angezogen, Motor läuft
→ Nebenantrieb Winde aktiviert
→ Stromversorgung Winde aktiviert
→ Vorderräder werden gebremst (Allradbremse)
- (15) nicht belegt
- (16) nicht belegt
- (17) Rückfahr-Warnsummer AUS
- (18) Off-Road-Modus (Getriebe)
- (19) Tasten EuroTronic-Getriebe: Drive - Neutral - Reverse

Klimaautomatik

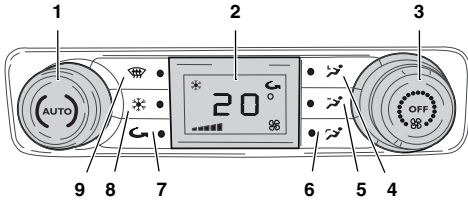

- (1) Einstellung Temperatur / Auswahl Modus AUTO
- (2) Display
- (3) Einstellung Lüftungsstärke / Klimaanlage OFF
- (4) Lüftungsbereich Windschutzscheibe
- (5) Lüftungsbereich Kopf-/Brust
- (6) Lüftungsbereich Fussraum
- (7) Umluft (Umwälzung Luft Fahrerkabine)
- (8) Klimakompressor AUS
 → Deaktivierung Kälte-/Entfeuchtungsfunktion
 → nur Lüfterfunktion
- (9) Entfroster / Antibeschlagfunktion
 → Maximale Lüftungsstärke auf Windschutzscheibe

Bedienfeld Aussenspiegel, Fensterheber

Bedienelemente in der Türverkleidung Fahrer- und Beifahrerseite. Einstellungen nur bei stehendem Fahrzeug vornehmen!

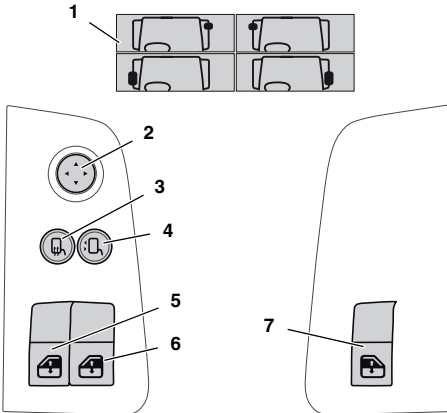

- (1) Pop-up-Fenster Spiegelauswahl (LCD-Display)
- (2) Auswahl-/Einstellwippe
- (3) Auswahltaste Spiegelauswahl
- (4) Aussenspiegelheizung
 → wird in Display angezeigt
- (5) Fensterheber Fahrerseite
- (6) Fensterheber Beifahrerseite (Taste Fahrer)
- (7) Fensterheber Beifahrerseite (Taste Beifahrer)

Radio, Tachograph, IVECONNECT

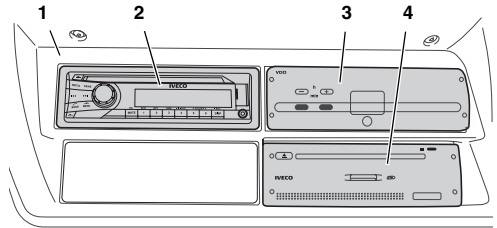

- (1) Einbaukonsole über Fahrerplatz
- (2) Radio DAB+
 → Ein-/Ausschalten und Medienwahl über Taste „SRC/⏪“
 → Radio ist über AUX-IN an IVECONNECT angeschlossen
- (3) Tachosimulationseinheit (TSU / Tachograph)
 → Zeitgeber für alle Komponenten des Fahrzeugs
 → Zeiteinstellung über +/- Tasten (lange drücken)
- (4) IVECONNECT-Head-Unit mit CD/DVD-Laufwerk

Die SD-Karte in der Head-Unit (4) darf nicht entfernt werden. Sie enthält die Navigationsdatenbank.

Infotainment-Display (IVECONNECT)

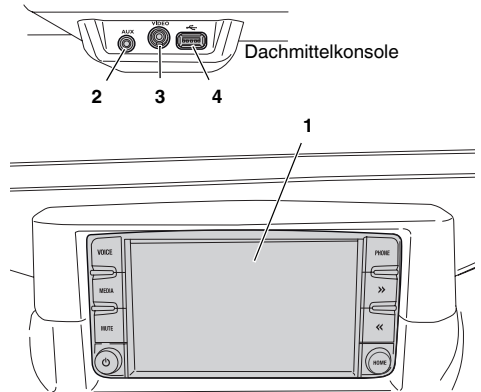

- (1) Zentrales Infotainment-Display (IVECONNECT)
- (2) Audioeingang (AUX)
- (3) Videoeingang
- (4) USB-Eingang

IVECONNECT-Funktionen:

- Bedienteil für Radio, Audio, Telefon
- Wiedergabegerät USB-Medium
- Anzeige Rückfahrkamera (automatische Umschaltung Zugfahrzeug/Anhänger)
- Navigationsgerät Lastwagen

Bluetooth-Verbindung Mobiltelefon

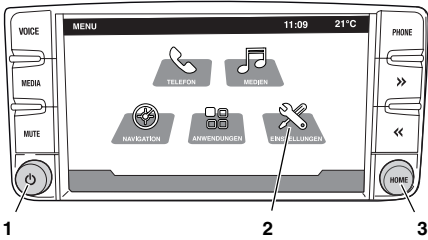

1. Zündung Fahrzeug auf MAR-1.
2. IVECONNECT einschalten (1).
3. Touch-Screen (2): **Einstellungen** --> **Bluetooth + Hinzufügen** --> Geräte-Name / Pincode erscheint
5. Bluetooth am Mobiltelefon aktivieren, IVECONNECT auswählen und Pincode eingeben
6. Mobiltelefon erscheint nach Verbindungsaufbau in Geräte-Liste IVECONNECT
7. Zurück zum Hauptmenü mit Taste **Home**
8. Telefonfunktion über **Telefon**

Verbraucherschnittstellen 12/24 V

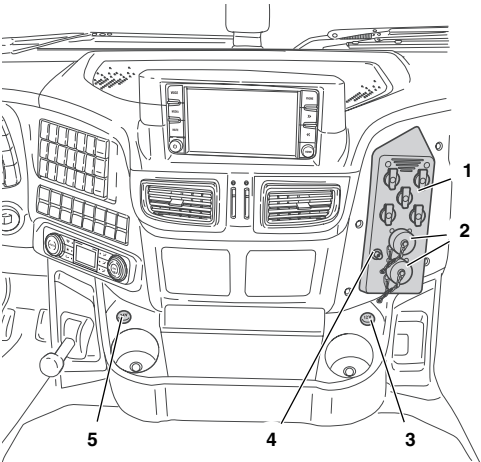

- (1) Steckdosen 24 V (5x) über Zündschloss
- (2) Funkgerätesteckdose, permanent 24 V (2x)
- (3) KFZ-Steckdose 12 V
- (4) Koax-Anschluss Aussenantenne
- (5) KFZ-Steckdose 24 V

Fernbedienung ECAS

Fernbedienung links neben Fahrersitz.
Bedienung bei stehendem Fahrzeug, Feststellbremse betätigt! Zündung in Stellung MAR-1.

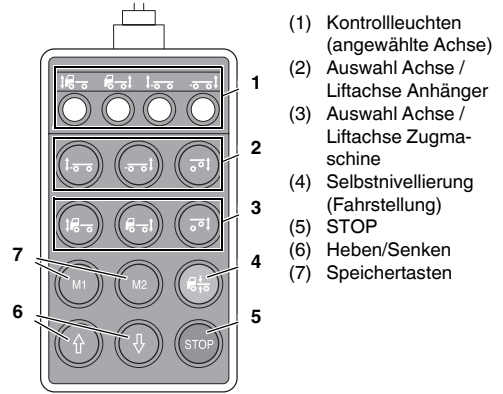

- (1) Kontrollleuchten (angewählte Achse)
- (2) Auswahl Achse / Liftachse Anhänger
- (3) Auswahl Achse / Liftachse Zugmaschine
- (4) Selbstnivellierung (Fahrstellung)
- (5) STOP
- (6) Heben/Senken
- (7) Speichertasten

Luftgefederter Sitz

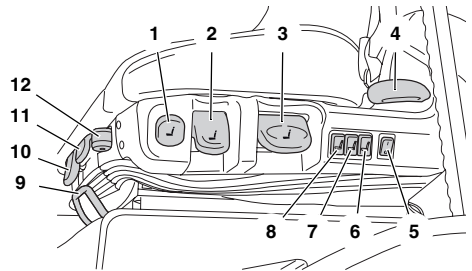

- (1) Schnelllüftung / Inbetriebnahme
- (2) Einstellung Stossdämpfer
- (3) Höheneinstellung
- (4) Neigung Rückenlehne
- (5) Sitzheizung EIN/AUS
- (6) Aufblasen seitliche Stützkissen
- (7) + (8) Aufblasen Lendenstützkissen
- (9) Verstellung Längsrichtung
- (10) Kippen des Sitzes
- (11) Verstellung Sitzneigung
- (12) Federung in Längsrichtung

Lenkradeinstellung

Einstellung nur bei stehendem Fahrzeug, Feststellbremse betätigt!

Drucktaster (1) im Fussraum während des Einstellvorgangs der Lenksäule betätigen.

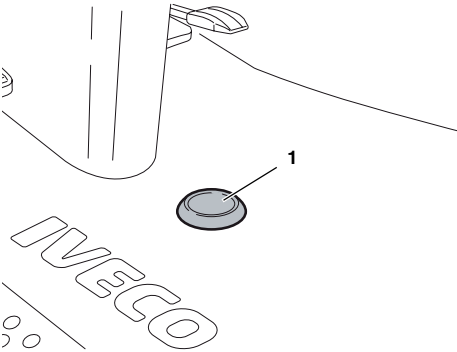

Seitlicher Unterfahrschutz rechts

Zugang zu Batterie / Batterietrennschalter durch Abnehmen des seitlichen Unterfahrschutzes (nur bei Lastwagen bedingt geländetauglich).

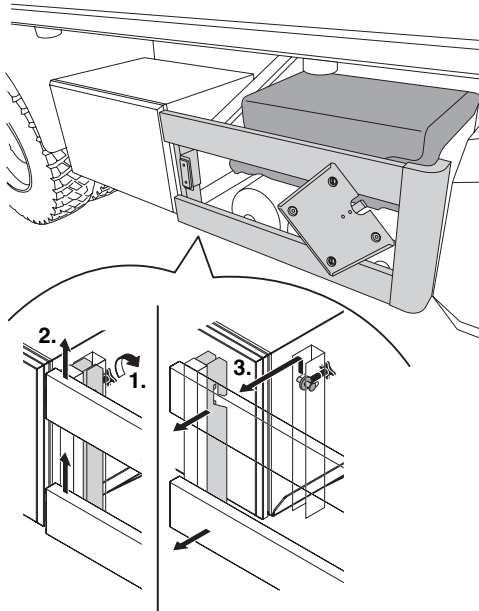

Abbauvorgang:

1. Sterngriffschrauben beidseitig lösen.
2. Unterfahrschutz nach oben anheben.
3. Unterfahrschutz zur Seite abnehmen.

Anbau in umgekehrter Reihenfolge. Auf festen Sitz achten.

Batterietrennschalter

Es wird unterschieden in einen mechanischen Batterietrennschalter (1) und einen Fernschalter (NOT-AUS (1), Seite 4).

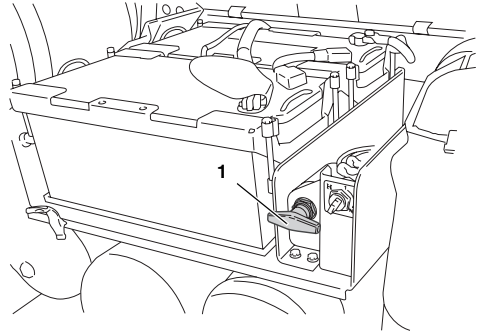

- (1) Batterietrennschalter
 - waagrecht: Betriebsstellung
 - senkrecht: Batterien von Fahrzeugmasse getrennt

Einschaltreihenfolge:

1. Batterietrennschalter ein
2. Zündung ein

Ausschaltreihenfolge:

1. Zündung aus
2. Batterietrennschalter aus

Nur zu betätigen bei längeren Standzeiten (>1 Woche).

Vor Ausschalten des Batterietrennschalters im Fahrerhaus oder am Batteriekasten ist der Nachlauf von min. 3 Minuten abzuwarten. Nichtbeachtung führt zu teils permanenten Fehleranzeigen in Motormanagement, AdBlue-Anlage und Standheizung.

Mit dem Batterietrennschalter kann einer Tiefentladung der Batterien (z. B. bei längeren Betriebspausen) entgegengewirkt werden.

Hecktraverse / Anhängerschnittstellen Lastwagen bedingt geländetauglich

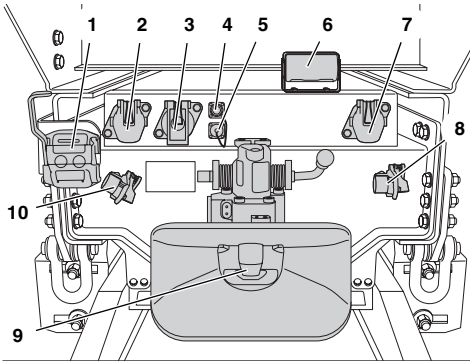

- (1) EU-Druckluftbremsanschluss DuoMatic
- (2) Steckdose Beleuchtung, 15-polig
- (3) Steckdose Kamera, 7-polig, codiert
- (4) Parkdose für Deckel (5)
- (5) Steckdose Rundumkennleuchte Anhänger, 2-polig
- (6) Kamera nachtsichtfähig (Deckel mit Dicht-/Reinigungsslippe, automatisch öffnend)
- (7) Steckdose ABS/EBS, 7-polig
- (8) EU-Kupplung Vorratsleitung (rot)
- (9) Anhängerkupplung
- (10) EU-Bremsleitung (gelb)

Hecktraverse / Anhängerschnittstellen Geländelastwagen

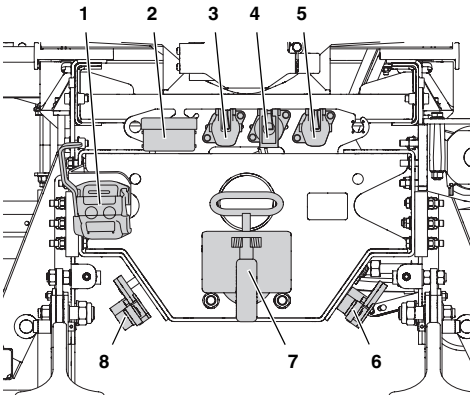

- (1) EU-Druckluftbremsanschluss DuoMatic
- (2) Kamera nachtsichtfähig (Deckel mit Dicht-/Reinigungsslippe, automatisch öffnend)
- (3) Steckdose Beleuchtung, 15-polig
- (4) Steckdose Kamera, 7-polig, codiert
- (5) Steckdose ABS/EBS, 7-polig
- (6) EU-Kupplung Vorratsleitung (rot)
- (7) Anhängerkupplung
- (8) EU-Bremsleitung (gelb)

Bediengeräte Hebebühne

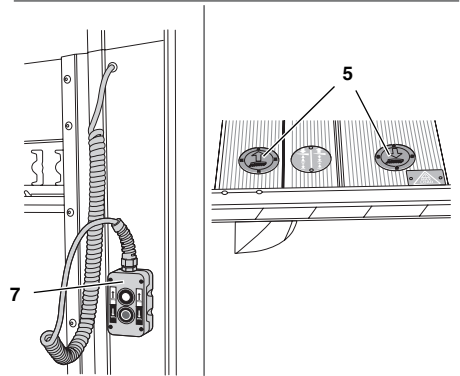
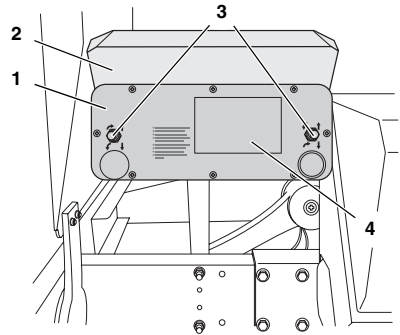

- (1) Bedieneinheit, Fahrzeug rechts hinten
- (2) Schutzhaube aufgeklappt
- (3) Bedieneinheit 1 (links) und 2 (rechts) für Zweihandbedienung
 - **Öffnen:** Hebel 1 nach unten + Hebel 2 nach oben
 - **Abneigen** (waagrecht ausrichten der geöffneten Hebebühne, Lastwagen bergab): Hebel 1 nach unten + Hebel 2 nach oben
 - **Aufneigen** (waagrecht ausrichten der geöffneten Hebebühne, Lastwagen bergauf): Hebel 1 nach oben + Hebel 2 nach unten
 - **Senken:** Beide Hebel nach unten
 - **Heben:** Beide Hebel nach oben
 - **Schliessen:** Hebel 1 nach oben + Hebel 2 nach unten
- (4) Typenschild mit Lastinformationen
- (5) Fusstaster (H - Heben, S - Senken), Zweifussbedienung geöffnete Hebebühne:
 - **Heben und automatisch aufneigen:** H-Fusstaster 2x antippen und halten, mit S-Fusstaster Hebevorgang steuern
 - **Senken und automatisch abneigen:** S-Fusstaster 2x antippen und halten, mit H-Fusstaster Senkvorgang steuern
- (6) Kabelfernbedienung (mit Magnethalterung), Laderaum rechts hinten
 - **Senken und Heben** Abneigen
 - und automatisch Aufneigen